

SENIAUSIEJI LIETUVOS ŠACHMATAI

POVILAS BLAŽEVIČIUS

Remiantis archeologiniais radiniais straipsnyje tyrinėjamas šachmatų atsiradimas bei raida dabartinės Lietuvos teritorijoje XIV–XVIII a. Analizuojamos skirtingų formų šachmatų figūros lyginamos su kitų Europos šalių archeologiniais radiniais. Taip mėginama atsekti galimus arealus, sąlygojusius figūrėlių pavidalo bei viso šachmatų žaidimo raidą Lietuvoje. Stengiamasi išskirti ir tik aptariamajam regionui būdingas šachmatų formas. Archeologijos duomenis papildant prieinama istoriografinė ir ikonografinė medžiaga, stengiamasi įvertinti žaidimo statusą bei populiarumą viduramžių ir naujųjų laikų Lietuvos visuomenėje.

Reikšminiai žodžiai: šachmatai, stalo žaidimai, pramogos.

The work analyses the introduction and evolution of chess in the territory of present-day Lithuania during the 14th-18th centuries on the basis of archaeological finds. These chess pieces have different shapes compared to similar finds in other European countries. This helps to trace the possible range of their occurrence, which influenced the shape of the figurines and the evolution of chess in Lithuania. An attempt is made to single out the chess shapes characteristic only to the region in question. The archaeological information is complemented with the available historiographical and iconographic information in order to assess the status and popularity of the game in Lithuania during the Medieval and Early Modern Period.

Keywords: chess, board games, entertainment.

IVADAS

Lietuvos muziejų fonduose sukaupta nemaža archeologinių artefaktų, vienaip ar kitaip susijusių su žaidimais ir pramogomis, kolekcija. Deja, iki šiol tokie radiniai, t.y. vaikiški žaislai, muzikos instrumentai ar stalo žaidimai, buvo menkai tirti arba visai neidentifikuojami. Šio darbo tikslas – užpildyti susidariusią praeities pramogų pažinimo spragą ir pristatyti apibendrintus archeologinių tyrinėjimų duomenis, susijusius su šachmatų žaidimu.

Manoma, kad šachmatai išsivystė iš pirmaisiais mūsų eros amžiais Indijoje egzistavusio čaturandžos žaidimo. Laipsniškai keičiamas ir tobulinamas šis žaidimas apytiksliai antroje VI a. pusėje virto šachmatais vadinamu stalo žaidimu. Dėl žai-

dimo dinamiškumo ir kone beribės kombinacijų daugybės šachmatai išpopuliarėjo visame pasaulyje. Iš pat pradžių jis buvo laikomas intelektualiausiu matematiniu žaidimu ir gerbiamas ne tik intelektualų, bet ir plačiosios visuomenės. Žaidimas neįtikėtinais sparčiai plito arabų ir kitose kaimyninėse Indijos šalyse, per kurias pateko ir į Europą. Jau XIII a. Europoje pasirodė pirmieji traktatai apie šachmatų žaidimą, jo taisykles, garsias didmeistrių partijas, jų strategiją bei taktiką.

Mūsų dienomis (XX–XXI a.) geriausių pasaulio didmeistrių kovos sutraukia milijonines auditorijas, gausiai spausdinama apžvalginės ir mokomosios periodinės literatūros profesionaliems sportininkams bei šachmatų mėgėjams. Interneto sklaidos amžiuje egzistuoja galybė interneto svetainių, kuriose galima virtualiai žaisti su prie-

šininkais iš viso pasaulio. Mokslininkai rungtis, kas sukurs tokį kompiuterį, kuris, skaičiuodamas šimtus tūkstančių ėjimų kombinacijų, pajėgtų įveikti profesionaliausius žaidėjus.

Atrodytų, kad viską apie šio istorinio žaidimo raidą jau žinome, tačiau anaip tol ne viskas šachmatų istorijoje taip aišku, kaip galėtų atrodyti iš pirmo žvilgsnio. Klausimų ir problemų lieka begalės. Žaidimo atsiradimas ir evoliucija dar nėra visiškai ištirta ir atskleista. Mokslininkai vis dar tebediskutuoja ne tik dėl šachmatų kilmės teorijos, bet ir dėl jų „migracijos“ bei transformacijos formų (žaidimo pritaikymo prie jį žaidusių žmonių kultūros). Įdomu ir tai, kad kone kiekviena kultūra ar regionas išvystydavo stilistiškai unikalias figūrų formas ar vardus.

Šio straipsnio uždavinys yra visapusiškai išanalizuoti Lietuvoje sukauptus su šachmatais susijusius archeologijos duomenis ir, apibendrinus materialųjį paveldą, nustatyti, kada ir iš kur mūsų

šalį pasiekė minėtasis žaidimas. Siekiama palyginti radinius su kitų Europos šalių archeologiniais radiniais, išskirti tik Lietuvai būdingas šachmatų figūrų formas; archeologijos duomenis papildžius prieinama istoriografinė ir ikonografinė medžiaga, įvertinti žaidimo statusą ar populiarumą XIV–XVIII a., t.y. viduramžių ir naujųjų laikų Lietuvos visuomenėje.

ISTORIOGRAFIJA

Ankstyviausių išsamių žinių apie šachmatus, žaidimo taisykles, figūrų formas ir partijas aptinkama IX–X a. sandūros arabų rašytiniuose šaltiniuose (Bell, 1979, 57–59; Kluge-Pinsker, 1991a, 10). Europoje ankstyviausi šachmatų paminėjimai žinomi iš XI a. pradžios šaltinių, o XIII a. pasirodo ir pirmosios platesnės studijos, skirtos šiam žaidimui. Pirmuoju šachmatų vadovėliu galima būtų laikyti 1283 m. ispanų karaliaus Alfonso parašytą

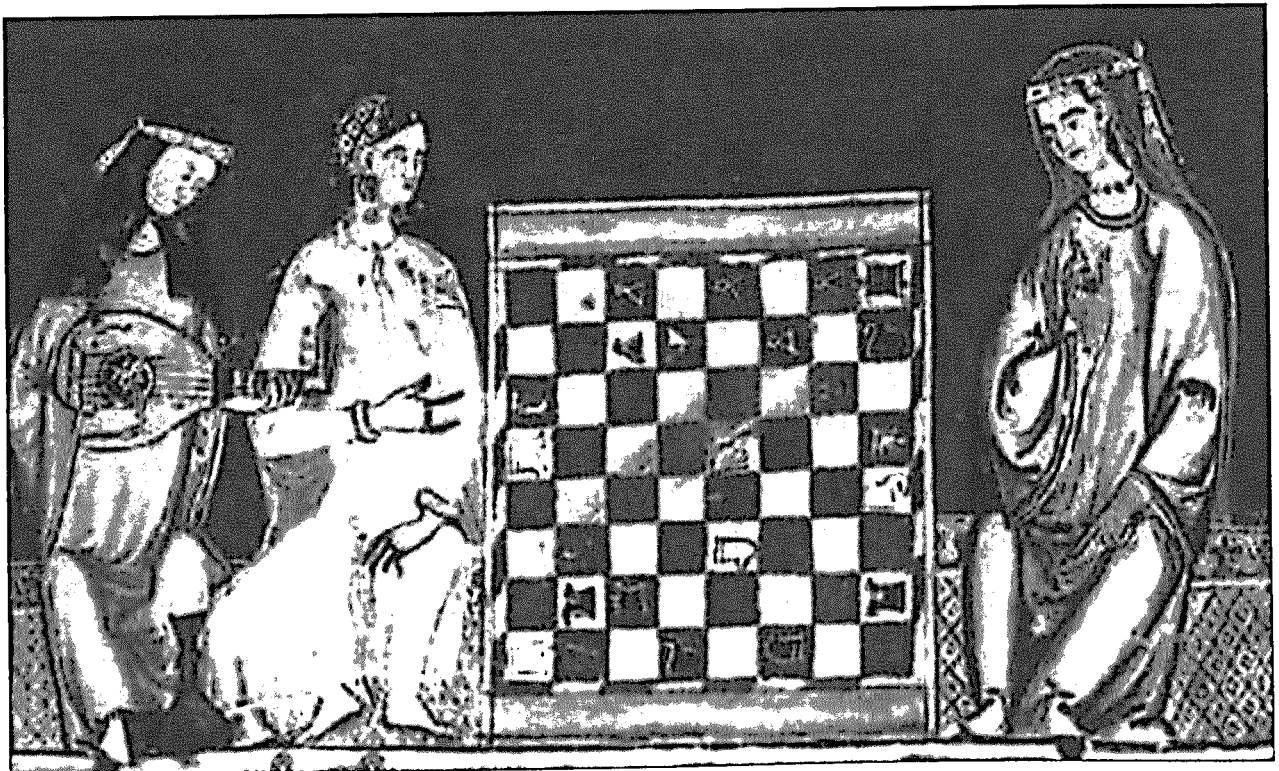

1 pav. Miniatiūra, vaizduojanti šachmatais žaidžiančias tris moteris arabes, iš karaliaus Alfonso knygos „Libro del Accdrex“. XIII a. pab. (Alphonso X, F18R, detalė).

„Libro del Acedrex“, iliustruotą net 150 miniatiūrų (1 pav.). Šiame rankraštyje randame ne tik šachmatų žaidimo taisykles, bet ir informaciją apie tai, kaip standartiškai tuo metu turėjo atrodyti žaidimo figūros (Murray, 1913, 452; Wichmann, 1960, 23; Alphonso X).

Apie 1300 m. dominikonų vienuolis Jacobus de Cessolis šachmatų žaidimu naudojami rengdamas savo pamokslus apie moralę. Vėliau pamokslai buvo sudėti į labai populiarią knygą „Liber de moribus hominum et officiis nobilium sive super ludo scacchorum“¹ (Murray, 1913, 483–484; Endrei, 1988, 90). Cessolio darbas buvo išverstas į daugelį kalbų ir tapo William Caxton 1474 m. išleistos knygos „The Game and Playe of the Chess“ pagrindu (2 pav.). Tai bene pirmoji angliškai išleista knyga apie šachmatų žaidimą (Murray, 1913, 542).

Nuo XV a. pabaigos šachmatai Europoje sparčiai populiarėja, o kartu daugėja ir knygų apie šį žaidimą. 1497 m. išspausdinamas ispano Luis Ramirez de Lucena veikalas „Repetition de amores e art de axedrez“, 1512 m. – portugalas Pedro Damiano „Questo libro e da imparare giocare a scachi et de li partite“ (3 pav.), 1616 m. – vokiečio Gustavus Selenus „Das Schach-oder König-Spiel“ (Murray, 1913, 788–789; Wichman, 1960, 15, 24, 36) ir kt.

Europoje mokslinius šachmatų kilmės, jų paplitimo kelių ir laiko įvairiose šalyse tyrinėjimus pradėjo anglų orientalistai. Dar XVII a. pabaigoje Th. Hyde ėmėsi studijuoti arabišką

literatūrą apie šachmatų žaidimą, o XVIII a. sanskritologas W. Jones savo darbuose paskelbė pirmuosius tyrimų duomenis apie čaturandžą. Pagaliau XIX a. antrojoje pusėje visus iki tol parašytus darbus apibendrino profesorius D. Forbes. Savo indėlių į šachmatų istorijos tyrimus XIX a. įnešė ir kiti istorikai: olandas A. Linde bei vokiečiai H. Lasa. Nors daugelis teiginių šių mokslininkų darbuose dar buvo hipotezės, jiems pavyko jau gana tiksliai įrodyti žaidimo evoliucijos kelią iš indiškų čaturandžos per rytietišką šatrandžą iki modernių šachmatų (Линдер, 1975, 32, 33). Žymiausi XX a. Vakarų Europos mokslininkai, rašę ir rašantys šachmatų tematika, yra H. J. R. Murray, R. C. Bell, L. Bourgeois, H. ir S. Wichmann, R. Eales, J. Petzold, A. Kluge-Pinsker ir daugelis kitų.

Žaidimo istorijos Rytų Europoje mokslinių tyrimų pradžia reikėtų laikyti 1842 m. išleista



2 pav. Jacobus de Cessolis knygos „Libro di givocho di scacchi“, perleistos 1493 m., viršelis (Koninklijke bibliotheek, Shelf-number 171 F 34. Title-page. L/N 4241, detalė).



3 pav. Trečiojo Pedro Damiano knygos „Questo libro e da imparare giocare a scachi“ leidimo 1524 m. Romoje viršelis (Koninklijke bibliotheek, Shelf-number 225 J 43. Title-page).

¹ Žmonių papročių ir kilmingųjų prievolių arba šachmatų knyga (iš lotynų k. vertė P. B.).



4 pav. „Lietuvos pašto“ 2007 m. išleistas pašto ženklas, skirtas Trakų istorijos muziejui.

K. A. Janiš (К. А. Яниш) originalų straipsnį apie rusišką šachmatų terminiją. XIX a. pabaigoje ir XX a. pradžioje šachmatų istoriją Rusijoje tyrinėjo A. H. Gračevskis (А. Н. Грачевский), M. K. Goniajevas (М. К. Гоняев), M. S. Koganas (М. С. Коган), S. A. Sorokinas (С. А. Сорокин), I. T. Savenkovas (И. Т. Савенков) ir kiti (Линдер, 1975, 6–8). Garsiausi XX a. antrosios pusės ir XX–XXI a. sandūros šachmatų tyrinėtojai Rytų Europoje yra S. G. Strumilinas (С. Г. Струмилин), B. A. Rybakovas (Б. А. Рыбаков), F. D. Gurevič (Ф. Д. Гуревич), I. M. Linderis (И. М. Линдер), E. A. Rybina (Е. А. Рыбина) (Рыбина, 1991), V. Medvedeva (В. Мядзведзева) (Мядзведзева, 2005), E. Gąssowska, A. Caune bei daugelis kitų.

Šachmatų istorija Lietuvoje susidomėta tik XX a. viduryje, kai archeologinių tyrimų metu Trakų pusiasalio ir salos pilyse buvo rastos pirmosios šio žaidimo figūrėlės. K. Meko, A. Tautavičiaus ir O. Kuncienės rasti radiniai greitai sulaukė išskirtinio dėmesio. Šiuos radinius pirmasis paskelbė A. Tautavičius. Savo straipsnyje „Trakų pusiasalio pilis“ jis pateikė keturių šachmatų figūrų piešinius ir pabrėžė, kad jos skiriasi nuo „puošnių figūrų“, rastų Salos pilyje (Tautavičius, 1964, 29–31). Trakų šachmatai sulaukė ir daugiau tyrinėtojų bei žiniasklaidos dėmesio. 1968 m. žurnale „Mokslas ir gyvenimas“ garsus rusų šachmatų istorikas I. Linderis (И. Линдер) išspausdino pirmą ir iki šiol vienintelį specializuotą straipsnį apie šachmatų (Linderis, 1968, 37–40). Straipsnyje „Trakų šachmatai“ autorius ne tik publikuoja ra-

dinių fotografijas, bet ir lygindamas su XIII–XVII a. Senosios Rusijos miestuose rastais analogais išvelgia jų tipologinį panašumą. Trakų pilių šachmatai buvo publikuoti I. Linderio knygoje „Шахматы на Руси“ ir to paties bei kelių kitų autorių straipsniuose periodikoje (Линдер, 1968, 10–11; Гуревич, 1971, 9; Кynas, 1978, 15; Линдер, 1990, 12–14, 23). Septynios Trakuose rastos šachmatų figūrėlės 2007 m. buvo įamžintos viename „Lietuvos pašto“ išleistame pašto ženkle (4 pav.) iš Trakų istorijos muziejui skirtos serijos (Tęstinė, 2007, 4).

Kitas šachmatų istorijos pažinimui svarbus objektas yra Vilniaus pilys. Daugiausia duomenų šiai temai pateikė nuo 1988 m. Vilniaus žemutinę pilį tyrinėjantys archeologai. Per 20 metų trunkančius tyrimus Vilniaus pilyse rastas 21 šachmatas ar jų dalys (žr. lent. 2:1–4; 3:2, 4–8, 11, 20, 27, 29, 31–34, 37; 4:3). Nemaža radinių dalis publikuota keliuose leidinio „Vilniaus žemutinė pilis“ tomuose (VŽPR, 1989, 22, pav. 21, 22; 1995, 53, 54, pav. 174–176), D. Steponavičienės monografijoje „Lietuvos valdovo dvaro prabanga XIII a. viduryje–XVI a. pradžioje“ (Steponavičienė, 2007, 208–210, pav. 149–149), straipsnių rinkiniuose „Vilniaus žemutinė pilis XIV a.–XIX a. pradžioje“ (Vilniaus, 2006, 69, 372; Kaminskaitė, 2007, 230) ir kitur (Kynas, 1978, 15; Мядзведзева, 2004, 149–172; 2005). Paskelbtos ir keturios iki šiol pilyje rastos stalo žaidimų lentos (5:1–4 lent.), kurios gali būti skirtos šachmatų žaidimui (VŽPR, 1999, 197, pav. 90; Blaževičius, 2006, 52–55).

Keliolika Lietuvos objektuose rastų šachmatų buvo spausdinta tęstinėje mokslinių informacinių leidinių serijoje „Archeologiniai tyrinėjimai Lietuvoje“ (Žalnierius, Baliliūnaitė, 1998, 439; Kavaliauskas, 2005, 206, 207; Kliaugaitė, 2005, 199–201; Kuncevičius ir kt., 2006, 150), atskiros figūros paminėtos periodiniuose ir kitokiuose spaudos leidiniuose (Volkaitė-Kulikauskienė, 1974, 70, pav. 24/3; Žulkus, 1991, 11; Puskunigis, 1993, 34; Luchtanienė, 2000, 39–52; Žulkus, 2002, 98). Deja, daug su šachmatų žaidimu sietinų artefaktų iki šiol dar

nebuvo spausdinti, o duomenys – neapibendrinti. Galbūt todėl ši pramogų sritis menkai tampa žinoma.

ŠACHMATŲ KILMĖ IR TARPKULTŪRINĖ MIGRACIJA

Šachmatai – tai vienas seniausių stalo žaidimų, kurio atsiradimui ir raidai skiriama daug praeities pramogų tyrinėtojų dėmesio. Dauguma jų sutaria, kad ankstyviausias šachmatų prototipas yra čaturandža žaidimas, atsiradęs apie IV–V a. Indijoje (Wichmann, 1960, 11–16; Bell, 1979, 51–57; Kluge-Pinsker, 1991a, 9). Čaturandža buvo žaidžiama keturiose prie 64 langelių lentos. Keturiuose lentos kampuose išdėstomos aštuonios kiekvieno žaidėjo figūros, atitinkančios aptariamajam laikotarpiui įprastinius kariuomenės tipus: keturi pėstinieji kariai (pėstininkai), laivas, kuris žaidime kartais buvo keičiamas kovos vežimu (bokštas), raitelis (žirgas), dramblys (rikis) ir žmogaus figūra – radža (karalius) (Wichmann, 1960, 13). Žaidžiama du prieš du, o kuria figūra žaidėjas turi vaikščioti – lemdavo stačiakampis kauliukas, kurio keturiuose ilgosiose plokštumose pažymėti skaičiai nuo 2 iki 5. „Du“ reiškė, kad judės laivas, „trys“ – žirgas, „keturi“ – dramblys, „penki“ – pėstininkas arba radža. Žaidžiama iš sutartos pinigų sumos, o pagrindinis žaidimo tikslas – pavergti visas priešininko figūras ir užgrobti priešininkų radžos langelį (Линдер, 1975, 15; Bell, 1979, 51–57).

Norėdami apeiti tuo metu Indijoje veikusius Manu įstatymus, draudusius lošti kauliukais ir čaturandža, žaidėjai buvo priversti atsisakyti kauliuko, todėl žaidimas neteko atsitiktinės sėkmės tikimybės. Kitas svarbus žaidimo evoliucijos žingsnis buvo žaidėjų skaičiaus sumažinimas iki dviejų ir anksčiau buvusių koalicinių kariuomenių sujungimas į vieną. Taip galima paaiškinti figūrų dubliavimąsi moderniuose šachmatuose: dėl šių

pakitimų žaidime atsirado po dvi vienodas dramblis, žirgo ir laivo figūras, aštuoni pėstininkai, radža ir jo patarėjas. Šį VI a. taisyklės pakeitusį šatrandža vadintą žaidimą galima laikyti ankstyvaisiais šachmatais (Линдер, 1975, 15; Bell, 1979, 56–57).

Pirmieji čaturandža, o vėliau ir šatrandža žaidimų vaiktukai buvo realistinio stiliaus figūrėlės. Radžos (karaliaus), farzi (karaliaus patarėjo – dabar valdovės) ir padati (pėstininko) figūros vaizdavo žmones, chasti (dramblis – dabar rikio) – dramblių, ašva (arklio) – arklių, ratcha ir nauka figūros vaizdavo kovos vežimą bei laivą (dabartiniai bokšto atitikmenys). Šachmatams patekus į kitą kultūrinę erdvę, žmonės juos pritaikydavo prie savo tradicijų bei realijų: keitė figūrėlių išvaizdą, o kartais ir reikšmes.

Visų pirma šachmatai paplito kaimyninėse Indijos šalyse, kuriose vyraujantis tikėjimas buvo budizmas. Tai Birma, Tibetas, Mongolija, Japonija, Kinija. Šachmatų figūros, priklausomai nuo kultūroms ir šalims būdingos buities bei karybos tradicijų, kito įgaudamos nacionalinių ar regioninių bruožų. Pavyzdžiui, Kinijoje figūros lentoje juda ne 64 langeliais, o per 90 linijų ir taškų (Петриков, 2003, 16).

Šachmatams paplitus persų, o vėliau ir arabų pasaulyje buvo išversti figūrų pavadinimai: radža virto šachu, farzi – firzan ir pan. Viename iš hadisų² Muhamedas uždraudė vaizduoti trimates gyvas būtybes. Manoma, kad todėl arabai galėjo pakeisti ir pačias figūras (Линдер, 1975, 28). Realistinės indiškiosios figūros tapo rytietiškos stilistikos simbolinėmis abstrakčiomis šachmatų figūromis (5 pav.). Šacho figūra, nors ir gerokai abstrahuota, išlaikė indiško stiliaus formą. Cilindro formos kaulinio dirbinio viršuje yra ataugėlė, o vienas jo šonas su užapvalinta iškarta – tai turėjo simbolizuoti valdovą, sėdintį ant dramblis užkeltame soste. Firzan figūra buvo analogiška šacho

² Taip vadinami Muhamedo mokymai, užrašyti jo mokinių.

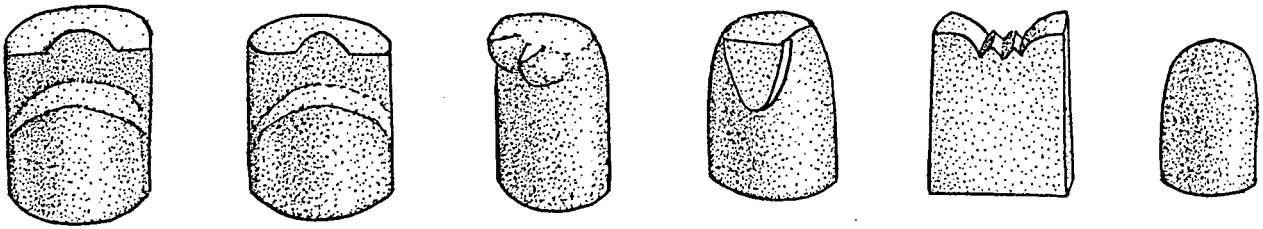

5 pav. Abstrakčios rytietiškos stilistikos šachmatų figūrų rinkinys. *M. Mieliausko pieš.*

figūrai, tik kiek mažesnė. Dramblį vaizdavo į viršų siaurėjanti cilindro formos figūrėlė su dviem nedidelėmis ataugėlėmis, simbolizuojančiomis dramblio iltis. Žirgo figūra buvo beveik identiška drambliui, tik vietoj dviejų ataugų turėjo vieną – simbolizuojančią žirgo galvą. Pėstininko figūrą vaizdavo paprasčiausias cilindras. Visų šių figūrų apatinė dalis buvo taisyklingo ar išsteto cilindro formos. Tik ratcha, virtusi ruch (bokštas) figūra, buvo stačiakampio formos – schematiškai primenantį kovos vežimą (Рыбина, 1991, 86).

Manoma, kad Europą šachmatai galėjo pasiekti dviem skirtingais keliais. Pietiniu keliu europiečius su šachmatais supažindino arabai po Ispanijos bei Sicilijos užkariavimo VIII a. Iš čia žaidimas plito į Italiją, Prancūziją, Angliją bei kitas šalis (Bell, 1979, 58; Петриков, 2003, 16). Antroji šachmatų plėtros kryptis ėjo Dniepro ir Dauguvos prekybos keliu. Ši prekybinė arterija, IX–XI a. vingiavusi Dniepro ir Dauguvos upių baseinais, jungė Skandinaviją su Mesopotamija ir Persija (Wichmann, 1960, 24).

Dažniausiai sutariama, kad Europoje šachmatai išpopuliarėjo apie XI–XIII a. (Murray, 1913, 394; Рыбина, 1991, 86; Петриков, 2003, 16), bet yra autorių, manančių, kad tai galėjo įvykti net ir X a. (Линдер, 1975, 30).

Paraleliai su realistinėmis šachmatų figūrėlėmis į Europą pateko ir rytietiškos stilistikos šachmatai. Tačiau krikščioniškoje aplinkoje arabiška simbolika neteko savo prasmės, o figūrų formos buvo greitai priderintos prie vietinių tradicijų ir kultūros. Taigi šachmatai dar kartą patyrė formos ir pavadinimų transformaciją. Visose Europos kal-

bose šachas virto karaliumi, o firzan – karaliene. Dramblys išlaikė savo reikšmę tik Italijoje (alfier) ir Ispanijoje (alfil) – šalyse, turinčiose tiesioginių kontaktų su arabiškąja kultūra. Kitose Europos valstybėse, kuriose dramblys nebuvo natūraliai pažįstamas gyvūnas, šiai figūrai duotos savos reikšmės ir pavadinimai. Anglijoje dramblys tapo vyskupu, Prancūzijoje – juokdariu, Vokietijoje – pirma vyresnioju (Alter), kartais vyskupu, bet kintant taisyklėms galiausiai jam prigijo bėgiko (Läufer) vardas. Arklys įgavo raitelio formą ir Vokietijoje buvo vadinamas šokliu (Springer) bei kavaleristu visoje likusioje Vakarų Europos dalyje (Рыбина, 1991, 87–90). Europiečiams nesuprantama ruch figūra tapo dvikinkiu vežimu, o apie XVI a. vidurį – bokštu (vok. Turm). Na, o pėstininkai buvo pavadinti paprastais valstiečiais (vok. Bauern) (Murray, 1913, 769).

XI–XIII a. Europoje buvo žaidžiama ir rytietiškos stilistikos, ir realistinių formų šachmatais. Nuo XIII a. greta ir toliau populiarių realistinių šachmatų pradėjo formuotis vadinamasis „naujosios simbolikos“ šachmatų tipas. Figūrėlių išvaizda, nepaisant kilmės, labai greitai prarado beveik visas sąsajas su simboliniais rytietiško tipo šachmatais. Naujo tipo figūrėlės dažniausiai buvo tekintos, turėjo masyvų apvalų pagrindą ir iš jo kylančią, dažniausiai profiliuotą, cilindro formos viršutinę dalį. Išsiskyrė tik žirgo ir bokšto figūros. Žirgas tapo pusiau realistinis: pagrindas buvo žemo cilindro formos, o viršutinė dalis vaizdavo žirgo galvą. Toks jis išliko iki mūsų dienų. Bokštas išlaikė į rytietiškas ruch figūrėles panašią, plačią, paukščio sparnus ar laivo bures primenančią vir-

šutinę dalį. Nuo XV a. visoje Europoje įsigali naujosios simbolikos tipo šachmatai, retais atvejais išlaikydami tik atskirus rytietiško stiliaus elementus (Рыбина, 1991, 87–90).

TEISINĖ REGLAMENTACIJA IR VISUOMENĖS POŽIŪRIS Į ŠACHMATŲ ŽAIDIMĄ REMIANTIS RAŠYTINIŲ ŠALTINIŲ DUOMENIMIS

II tūkst. pradžioje Europoje pasirodęs naujas žaidimas dėl savo dinamiškumo ir kombinacijų įvairovės greitai susilaukė populiarumo. XII–XIII a. pradžioje Vakarų Europoje žaidimas sparčiai plito vienuolynuose, pasiturinčių miestiečių, prekybininkų sluoksniuose bei žydų getuose. Bet iki XIV a. šachmatai vis dar išliko tipiška dvaro pramoga. Tai galima paaiškinti socialine feodalizmo struktūra – egzistavo veiklos stokojanči visuomenės dalis, kuri dažnai kaip tik ir buvo izoliuota dvaruose arba pilyse (Wichmann, 1960, 36).

Nuolatos augančiu susidomėjimu šachmatais ir žaidimo skverbimusi į visus socialinius sluoksnius buvo nepatenkinta Romos Katalikų bažnyčia, juolab kad šachmatai tapo populiarūs ir tarp vienuolių. Ankstyviausią nepasitenkinimą žaidimo populiarumu randame kardinolo Damiani laiške popiežiui, rašytame 1061 m. Laiške piktinamasi vienu Florencijos vyskupu, visiškai pasidavusiu šachmatų aistrai. Kadangi vyskupas „suteršė savo ranką“, laikančią Dievo kūną, tai gavo bausmę nuplauti dvylikos vargšų kojas. Kita vertus, vienuolis dominikonas J. Cesolis XIII a. naudojosi tuo metu liaudyje labai populiarus šachmatų žaidimo figūromis ir taisyklėmis iliustruodamas savo pamokslus; jo pamokslų rinkinys ilgus šimtmečius buvo labiausiai paplitusi knyga po Biblijos. Taigi prakeiksmas ir liaupsės šiam žaidimui buvo vienas greta kito. Šventasis Bernardas de Clairvaux smerkė šachmatų kaip „kūnišką

malonumą“, o štai popiežius Inokentijus III, pats žaidęs šachmatais, buvo atlaidesnis kūniškoms šachmatininkų silpnybėms ir nusizengimams: „Jei kartais žaidžiant šachmatais žaidėjai susiginčija ir kuris nors nužudo priešininką, tai šis nužudymas laikytinas atsitiktiniu, o ne tyčiniu“ (Wichmann, 1960, 36).

Kitame XII a. pradžios rašytiniame šaltinyje šachmatai traktuojami kaip švietėjiškas ir protą lavinantis žaidimas. P. Alfonsi savo veikale „Disciplina Clericalis“ šachmatų paskelbia vienu iš septynių gebėjimų, tokių kaip jojimas, plaukimas, šaudymas iš lanko, boksavimasis, sakalininkystė, šachmatai ir poetinė kūryba, būtinų kiekvienam tikram riteriui (Kluge-Pinsker, 1991a, 15).

Manoma, kad XII–XIII a. šachmatai ima labai sparčiai populiarėti, nes rašytiniuose šaltiniuose galima vis dažniau aptikti draudimų ar kitokių apribojimų jais žaisti. Štai Paryžiaus vyskupas Eudes de Sully (miręs 1208 m.) draudė dvasininkams ne tik žaisti, bet ir turėti šachmatų lentas. Dvasininkų susirinkimai Paryžiuje, valdant Liudvikui IX, 1212 ir 1254 m., bei 1255 m. provincijos sinodas taip pat griežtai draudė šachmatų žaidimą. Tryre vykusiame susirinkime 1310 m. vienuoliams buvo dar kartą uždrausta žaisti šachmatais ir žaidimo vaikštukais, o Viurcburgo sinodas 1329 m. paskelbė griežtai draudžiantis vienuoliams ir vienuolėms³ žaisti lošimo kauliukais, kortomis, šachmatais, rutuliukais ir kitus stalo žaidimus (lot. – Ludos alearum, cartarum, schacorum, taxillorum, amulorum et globorum monachis et montalibus, prohibemus districte). Bet šiame draudime randame įdomią ir labai svarbią išimtį: ordino riteriams Livonijoje ir Prūsijoje leidžiama žaisti šachmatais, bet, kaip ir kitiems dvasiškiams, draudžiama lošti kauliukais (Wichmann, 1960, 37).

Įvairūs draudimai ir apribojimai bei priešiškas požiūris į šachmatų žaidimą nedarė įtakos žaidimo populiarumui ir paplitimui. Be to, jau XIV a. dau-

³Tekste rašoma „montalibus“, tačiau toks žodis neegzistuoja ir tai, matyt, yra klaida. Tikėtina, kad turėtų būti „monialibus“ – vienuolėms.

gelyje Vakarų Europos miestų buvo išleisti įstatymai, leidžiantys žaisti šachmatais. Keitėsi ir priešiškas Katalikų bažnyčios požiūris. XIV a. pabaigoje katalikiškame Regensburgo susirinkime žaidimo draudimas buvo ne tik oficialiai atšauktas, bet šachmatai dargi buvo pripažinti kaip būtina riterių auklėjimo dalis (Линдер, 1975, 100).

Neigiamas požiūris į šachmatus II tūkst. pradžioje buvo išvelgiamas ne tik oficialioje Romos Katalikų, bet ir Rytų krikščionių (stačiatikių) bažnyčios laikysenoje. Stačiatikių bažnyčia, remdamasi vienuolio Zonaro (miręs 1118 m.) kanonų komentarais, XII a. Visuotiniame bažnyčios susirinkime šachmatus uždraudė (Линдер, 1975, 100).

XII a. pabaigoje šie draudimai tapo žinomi ir Rusijoje. XIII a. perdirbus ir išvertus į rusų kalbą vieną Nomokanonų⁴ redakciją, buvo sudaryti ir pirmieji senovės rusų stačiatikių bažnytinės teisės žinytai – „Vairinės knygos“ (rus. – „Кормчие книги“) (Religijotyros žodynas, 1991, 272). Šiuose teisės rinkiniuose, kuriais vadovavosi rusų dvasininkija, šachmatai buvo uždrausti ir dvasininkijai, ir pasauliečiams. 1262 m. draudimas, ekskomunikuojantis pramogaujančius dvasininkus, skamba taip: „Visiems vyskupams ir klierikams ramintojais ir geradariams visų būti priklauso ir pavyzdžiui, ir gerais darbais jaudinti; o jei ir tarp jų yra, kas prasilenkia su geru arba šachmatais, arba lošimo kauliukais žaidžia, arba pasigeria, įsakyta pagal taisyklės atsakyti arba atskirti nuo bažnyčios tokius, taigi vyskupams ir presbiteriams, diaikonams ir jų pavaduotojams, skaitytojams ir giedotojams; ir jei dar nenustos – išmesti; nevalia todėl ir pasauliečiams šachmatais žaisti ir girtauti, atskirti tokius“ (rus. – „Епископом и клириком всем утешением всех и добродетели быти подобает и первообразное и раздражение благодаянию; понеже и то сих есть неким уклоняться от доброго, или шахматы или

зернию играть или упиватися, повелевает правило престати, или отлучатися таковым, убо епископом и презвитором и диаконом и под диаконом же и чтецем и певцем; и аще не престанут, изверзатися; не убо и мирским чловекам шахматы и пианстве упражняющесея, отлучатися“) (Линдер, 1975, 100, 101; Петриков, 2003, 17).

Vėliau visuose rusiškuose dvasininkijos raštuose, kaip ir bizantiškuose šaltiniuose, šachmatai sugretinami su lošimo kauliukais. XIII a. pabaigos dokumente „Švietėjiški mokymai naujai paskirtam dvasininkui“ (rus. – „Святительское поучение новопоставленному священнику“), įtrauktame į Novgorodo bažnytinį teisybę, neleidžiama skaityti draudžiamųjų knygų, naudotis užkalbėjimais, burtais, nužiūrėjimu, taip pat draudžiama žiūrėti arklių lenktynes bei turėti šachmatus arba lošimo kauliukus (Линдер, 1975, 101). Paisijevskio (rus. – Паисиевский) rinkinyje (XIV a. pab.–XV a. pr.) griežtai ir be užuolankų rašoma, kad iš šachmatais ar lošimo kauliukais žaidžiančių dvasininkų bus atimtas jų rangas (Петриков, 2003, 17).

Nors XVI–XVII a. šachmatai Rusijoje paplito ir išpopuliarėjo, Stačiatikių bažnyčia, priešingai nei Romos Katalikų, vis dar aktyviai kovojo prieš šį žaidimą. XVI a. antrojoje pusėje tarp klausimų, kuriuos kunigas turėdavo užduoti išpažintantiems nuodėmes, buvo ir toks: „Ar nežaidei šachmatais arba kauliukais, ar kanklėm negrojai?“ (rus. – „Не играл ли еси шахматы или леки или в гусли играл?“). O ir pačius kunigus buvo stengiamasi apsaugoti nuo panašių „nuodėmių“. Be kitų suvaržymų, jiems buvo draudžiama dalyvauti gyvulių ir paukščių medžioklėse, nešiotis sakalus, lošti kauliukais bei žaisti šachmatais (Линдер, 1975, 146).

Labai aršiai prieš žaidimą pasisakė metropolitas Danielius (Даниил) (miręs 1539 m.). Jo pamoksluose šachmatai buvo gretinami ne tik su

⁴ Nomokanonas – Bizantijos kanonų teisės rinkinys, kurį sudaro imperatorių nutarimai dėl bažnyčios ir bažnytiniai kanonai (TŽŽ, 1985, 343).

azartiniu lošimu kauliukais, bet ir su muzika, šokiais, girtuoklyste ir pan. (Линдер, 1975, 146, 147).

Galima teigti, kad XVI ir XVII a. Stačiatikių bažnyčia viešai, aršiai ir aktyviai kovojo su įvairiomis žmonijos nuodėmėmis, tarp jų ir su šachmatais. Ir tik XVIII a. pab.–XIX a. pr. Stačiatikių bažnyčia nustojo atvirai smerkti šachmatus (Линдер, 1975, 102, 182).

Apibendrinant sukauptus duomenis, galima teigti, kad ir Vakarų Europoje, ir Rusijoje griežti bažnytiniai įstatymai neturėjo pakankamai galios sustabdyti šachmatų plitimą ir populiarėjimą. Tačiau vertinant abiejų konfesijų reakciją į žaidimo populiarumą, reikia pastebėti, kad Stačiatikių bažnyčios požiūris į šachmatus ir žaidimą jais buvo daug griežtesnis.

Apie teisės aktus, vienaip ar kitaip reglamentuojančius šachmatų žaidimą Lietuvoje, kol kas neturime jokių žinių. Tačiau remdamiesi kaimyninių kraštų duomenimis galime padaryti kelias svarbias išvadas. Pirmiausia, kad studijoje aptariamoju laikotarpiu vakarinėje Lietuvos dalyje šachmatai buvo teisiškai legalūs. Viureburgo sinodas dar XIV a. pirmojoje pusėje ordino riteriams Livonijoje ir Prūsijoje leido žaisti šachmatais, o minėtoji dabartinės Lietuvos teritorija tuo metu priklausė Kryžiuočių ordinui, o vėliau, XVI a., Prūsijos hercogystei. Antra vertus, jau nuo XIII a. Stačiatikių bažnyčios draudimas žaisti šachmatais galiojo stačiatikiams ir ypač jų dvasininkams, gyvenusiems tiek LDK, tiek ir dabartinės Lietuvos teritorijoje.

RAŠYTINIŲ ŠALTINIŲ TEIKIAMOS ŽINIOS APIE ŠACHMATUS LIETUVOJE

Rašytinių ir ikonografinių šaltinių, galinčių papildyti archeologijos duomenų teikiamas žinias apie šachmatų istoriją Lietuvoje viduramžiais ir

naujaisiais laikais, iki šiol žinoma itin mažai. Šaltinių deficitą galima būtų paaiškinti tuo, kad kasdieniai darbai ir pramogos retai kada susilaukdavo išsamaus dokumentavimo. Akivaizdu, kad prioritetas viduramžių istorikams visuomet buvo globalios valstybinės ir tarpvalstybinės problemos. Galbūt todėl didžioji dalis šaltinių, mininčių šachmatus, yra netiesioginiai arba atsitiktiniai – užsakymų sąskaitos amatininkams, dvaruose saugomų daiktų sąrašai ir t.t.

Pirmosios netiesioginės žinios apie šachmatus Lietuvoje mus pasiekė per istoriką J. Dluogošą. Ketvirtame iš dvylikos jo parašytų Lenkijos kronikos tomų randame žinutę apie tai, kad Ldk Vytautas (~1350–1430 m.) mėgdavo žaisti šachmatais: „Jei kada norėjo prasiblaškyti, išeidavo į medžioklę arba šachmatų žaidimu save linksmino; vis dėlto abiem šiom pramogom su saiku mėgavosi“ (lenk. – „Jeżeli czasem chciał się razerwać, wybiegał na łowy, albo grą szachów się zabawiał; obydwóch tych jednak rozrywek z umiarkowaniem używał“) (Długosz, 1869, 384). Šį teiginį tarytum patvirtina Trakų salos ir pusiasalio pilyse rastos vienuolika šachmatų figūrėlių, datuojamų apytiksliai XIV a. pab.–XV a.⁵

Įdomių žinių apie šachmatus aptinkame dokumentuose, siejamuose su bene įtakingiausia LDK didikų Radvilų gimine. 1647 m. buvo publikotas Jonušo Radvilos (1612–1655) kunstkameros, saugotos Liubčos pilyje, inventorius. Kolekcijoje, kurią J. Radvila paveldėjo iš tėvo Kristupo II (1585–1640), buvo surinkti įvairūs gamtos objektai ir dailės kūriniai. XVI–XVII a. datuojamoje kolekcijoje randame ir kelis mus dominančius dirbinius. Vienas reikšmingiausių – kaulu puošta Barboros Radvilaitės šaškių ir/ar šachmatų lenta su brangakmeniais. Inventoriniame kunstkameros sąrašė randame ir dar kelių įdomių artefaktų aprašymus: „Sena marginta šaškių lenta be brangakmenių, kauliniai šachmatai stal-

⁵ Žr. 3:1, 13–15, 17, 21, 23–25, 36, 39 lent.

čiuje, tekintas dangtis su šaškėmis, kaulinė šaškių lenta stalčiuje, balta kaulinė perspektyva, padirbta šachmatų lentoje, ir medžio velenėlis (?) su šachmatais kažkokiam žaidimui, gautas iš Lozorriaus“ (Paliušytė, 1994, 131; 1996, 43, 54, 55, 57). Apie daugelio kolekcijoje minimų artefaktų, susijusių su stalo žaidimais, kilmę galima tik spėlioti. Tačiau užfiksuotas svarbus faktas, jog šachmatų lenta priklausė pačiai Barborai Radvilaitei (1520–1551), leidžia manyti, kad ji ir jos aplinkos žmonės mokėjo žaisti šachmatais ir šaškėmis.

Apie galimą Kristupo Radvilos pomėgį žaisti šachmatais netiesiogiai sužinome iš vienos jo sutarties su Rygos vargonų meistru Mauricijumi. 1618 m. sudarytoje sutartyje nurodoma, kad K. Radvila užsako pagaminti jam du nedidelius vargonėlius – pozityvą – ir portatyvinius vargonėlius – portatyvą. Nurodoma, kad pozityve „...turi būti šeši balsai, būtent – regalas, keturių pėdų fleita, oktava, fleita. Kvinta, cimbolai ir prie viso to tremuliantas“ (Paliušytė, 2003, 47). Taip pat turi būti stalas, keturi suoleliai bei šaškės ir šachmatai. Sutarta, kad už šį pozityvą meistrui bus sumokėta 250 auksinų. Tai vienas brangiausių K. Radvilos užsakymų. Brangesnis buvo tik 7 marmuro sarkofagų projektas, 1621 m. užsakytas karališkajam meistrui Jonui Pilypui Valonui už 3000 auksinų. Antrąjį 1618 m. sutartyje užsakomą instrumentą – portatyvą – buvo prašoma pagaminti trijų balsų. Greta kitų sudedamųjų dalių minimi trys stalčiukai su šaškėmis, šachmatais ir su rašaline bei medine smėline. Pastarasis dirbinys įvertintas 80 auksinų (Paliušytė, 2003, 44–48). Užsakyme nedetalizuojama, kiek ir kokių turi būti šachmatų, kaip jie turi atrodyti. Iš to galima spręsti, kad šachmatų žaidimas jau buvo įprastas ir gerai žinomas tiek užsakovui, tiek ir gamintojui.

Apie dar vieno Radvilų giminės atstovo J. Radvilos šachmatų sužinome iš sąrašo daiktų, po kunigaikščio mirties likusių Tikocino dvare. Tarp įvairaus dvaro inventoriaus, tokio kaip 3 liūtų bei 37 leopardų kailių, dviejų aksominių kariatos pagalvėlių bei kitų turtų, minimas ir „dramblio kau-

lo indas su kauliniais ir raginiais šachmatais“ (Baliulis, Meilus, 2001, 361).

Iš turimų rašytinių šaltinių darome išvadą, kad Lietuvoje žaidimas buvo žinomas ne vėliau kaip nuo XV a. pradžios. Tikėtina, kad bent jau diduomenės sluoksniuose jis buvo populiarus ir mėgstamas. Tačiau rašytinių šaltinių, iliustruojančių šachmatų istoriją Lietuvoje, negausu, tad išsamesnių žinių apie žaidimo atsiradimą ir evoliuciją teks siekti interpretuojant archeologinių radinių teikiamus duomenis.

ŠACHMATAI LIETUVOJE REMIANTIS ARCHEOLOGINIŲ ŠALTINIŲ DUOMENIMIS

Norint sužinoti šachmatų atsiradimo ir raidos istoriją Lietuvoje, suvokti jų populiarumą viduramžiais ir naujaisiais laikais, tenka sutelkti dėmesį į archeologinius artefaktus, sietinus su aptariamu žaidimu. Šiuo metu Lietuvoje žinomi bent 48 šachmatai ir/ar jų dalys (1–5 lent.), rasti XIV–XVIII a. datuojamuose archeologiniuose objektuose. Iš kaulo/rago, medžio ar akmens padirbdinti šachmatai dažniausiai randami pilyse (net 38 vnt.) ir miestų kultūriniuose sluoksniuose (tik 10 vnt.).

Europoje randamus šachmatų pagal jų formą ar stilistiką įprasta skirstyti į abstrakčios ir vaizduojamosios stilistikos tipus. Kaip jau minėta skyriuje „Šachmatų kilmė ir tarpkultūrinė migracija“, pirmieji šachmatai Indijoje buvo vaizduojamosios stilistikos. Tuometinė karaliaus figūra, radža, vaizdavo soste (neretai ant dramblio) sėdintį valdovą, rikio figūra – dramblių, bokšto – laivą arba kovos vežimą ir t.t. Apeidami draudimus, egzistavusius musulmoniškoje šalyse, ir kartu neprarasdami savo realistinių formų, t.y. figūros reikšmės, šachmatai paplito visoje Europoje. Šio stiliaus šachmatų randama visoje Vakarų ir Vidurio Europoje bei Skandinavijoje (Spiegel, 1982, 27; Nowakowski, Orłowski, 1984, 83–85; Kluge-Pinsker, 1991a, 17–30; 1991b, 10, 11; Müller, 1998,



6 pav. Realistinės simboliškos šachmato figūra, rasta Kaune. XIV a. pab.–XVI a. pr. (1:1 lent.; Žalnierius, Baliliūnaitė, 1998šb, 5 pav.).

601, 602; Wachowski, Witkowski, 2005, 76–81), didelėje Rusijos teritorijos dalyje (Линдер, 1975, 89–97; 1990, 12; Древняя Русь, 1997, 111, 112; Петриков, 2003, 16, 17), Baltarusijoje (Загорулский, 1965, 205; Археологія Беларусі, 2001, 98, 223, 652; Мядзведзева, 2004, 149–153; 2005, 14–20; Калядзінскі, 2006, 151; Мядзведзева, 2006, 71), kaimyninėje Latvijoje (Цауне, 1977, 25) ir kitur. Vertėtų paminėti, kad Europoje didžioji vaizduojamųjų šachmatų dalis datuojama XI/XII–XIII/XIV a. (Wichmann, 1960, 29–35; Линдер, 1975, 97; Kluge-Pinsker, 1991a, 17–30). Archeologinėje medžiagoje pasitaiko pavienių vėlyvesnių XV–XVI a. artefaktų, tačiau tai – reti radiniai. Nuo XVII–XVIII a. šio stiliaus figūrėlių Europoje vėl aptinkama gerokai daugiau (Wichmann, 1960, 52–64; Линдер, 1975, 168–172) ir tai galima pavadinti savotišku vaizduojamosios simboliškos šachmatų renesansu.

Patikimų žinių, įrodančių vaizduojamojo stiliaus šachmatų paplitimą Lietuvoje, kol kas neturime. Šiuo metu žinoma tik viena akmeninė figūrėlė, kuri gali būti realistinės simbolikos šachmatas. Kaune rastas dirbinėlis, datuojamas XIV a. pab.–XVI a. pr., vaizduoja ant šešiakampio postamento stovintį žmogų. Išlikusioje apatinėje figūros dalyje matyti tik batai ir apatinė mantijos dalis, todėl sunku tiksliai nustatyti, ar tai tikrai šachmatas, o jeigu taip, tai kokią figūrą jis simbolizuoja (6 pav.; žr. 1:1 lent.; Žalnierius, Baliliūnaitė,

1998ša, 14, 37). Itin menkos žinios dar neleidžia argumentuotai spręsti apie aptariamo šachmatų stiliaus egzistavimą Lietuvoje. Todėl šiame straipsnyje bus detalai aptariama ir su Europos duomenimis lyginama tik abstrakčios stilistikos figūrėlių raida Lietuvoje.

Plačiai paplitusias abstrakčios stilistikos figūrėles galima suskirstyti į arabiškos arba rytietiškos ir naujosios stilistikos potipius. Rytietiškos abstrakcijos atsiradimą, kaip jau minėta anksčiau, galėjo paskatinti musulmonų draudimas vaizduoti paveiksluose ir skulptūrose gyvas būtybes. Tačiau šis draudimas greičiausiai negaliojo arabams, gaminusiems produkciją Indijos užsakovams bei, pavyzdžiui, šachmatų drožėjams persiškame Samarkande. Be to, figūriniais ornamentais buvo dekoruojami ir dramblio kaulo ražiniai iš arabų Ispanijos bei Pietų Italijos dirbtuvių. Todėl gali būti, kad rytietiškos abstrakcijos atsiradimą ir paplitimą reikia sieti ne tik su draudimu vaizduoti gyvūnus, bet ir su tiesiog didėjančia šachmatų paklausa. Populiarėjo žaidimas – daugėjo užsakymų kauladirbiams: padidėjusią paklausą buvo galima patenkinti tik supaprastinant figūrų formą. Kita vertus, ne kiekvienas užsakovas buvo pajėgus nusipirkti aukštos meninės vertės šachmatas, puoštus sudėtingais ornamentais. Matyt, visos šios aplinkybės ir paskatino arba gerokai pagreitino savotišką šachmatų figūrų formų supaprastinimą (Kluge-Pinsker, 1991a, 14).

Apie XIII a. iš rytietiškos stilistikos šachmatų Europoje pradėjo vystytis naujas abstrakčių šachmatų figūrų stilius. Nors naujojo stiliaus figūrėlės dar buvo susijusios su rytietiškais prototipais, tačiau naujasis stilius turėjo keletą esminių skirtumų. Dėl nepakankamų duomenų sunku tiksliai atsekti laipsnišką formos transformaciją, tačiau bendros tendencijos pakankamai aiškios. Visų pirma, naujosios abstrakcijos šachmatai laipsniškai prarado kiekvienos figūros formoje užkoduotą realios kariuomenės rūšies simbolinę prasmę. Antra, naujosios abstrakcijos figūrėlės, vizualiai praradusios beveik visas sąsajas su realiais sub-

jektais, įgijo aiškų geometrinių pavidalą. Dažniausiai jos buvo tekintos bei daugiapakopės. Naujosios abstrakcijos šachmatai, atsiradę apytiksliai XIII a., ilgainiui visiškai išstūmė rytietiškos stiliškos formų šachmatų ir nuo XV a. pabaigos tapo vyraujančiu potipiui visoje Europoje (Рыбина, 1991, 88–89).

RYTIETIŠKOS ABSTRAKCIJOS ŠACHMATAI

Šachmatų žaidimo ir VIII–IX a. išsivysčiusių rytietiškos abstrakcijos figūrėlių paplitimui Europoje, be abejonės, pasitarnavo arabų invazija į Pietų Europą. Nors arabų invazijos pradžia galima laikyti VIII a. pirmuosius dešimtmečius, bet anksčiausi aptariamoms stiliškos šachmatai, rasti Europoje, datuojami tik X–XI a. (Линдер, 1975, 27–30). Vakarų ir Vidurio Europoje rytietiškos, arba arabiškos abstrakcijos šachmatų gausiausiai randama XI–XIII a. kultūriniuose sluoksniuose (Gašowska, 1964, 148–167; Kaźmierczyk ir kt., 1976, 206, 207; Kluge-Pinsker, 1991a, 30–54; 1991b, 11; Jakob, 1995, 169–176; Müller, 1998, 600; Bourgeois, 2002, 377–381; Wachowski, Witkowski, 2005, 75–77).

Rytų Europoje rytietiškos stiliškos šachmatai dar gana dažnai, ypač Baltarusijos tyrinėtojų, datuojami XI–XIII a. Rusų autoriai, remdamiesi naujausių tyrinėjimų duomenimis, vis dažniau linkę šio stiliaus šachmatų egzistavimo laikotarpį vėlinti ir figūrėles datuoti XII/XIII–XV a. (Воронин, 1954, рис. 94/4; Загорулский, 1963, 92–93; Колчин, 1964, рис. 8; Гуревич, 1971, 9; Колчин, 1971, 52–54; Линдер, 1975, 76–82; Гуревич, 1981, рис. 55/10; Боровский, 1984, рис. 1; Зверуго, 1989, рис. 76:3; Рыбина, 1991, 92–94; The Archaeology, 1992, 171–173; Гаїдуков, 1992, 89; Древняя Русь, 1997, 112, 113; Археалогія Беларусі, 2001, 129; Рыбина, 2002, 139; Петриков, 2003, 17; Мядзведзева, 2004, 153–166; 2005, 22–31; Калядзінскі, 2006, 151; Мядзведзева, 2006, 71–72).

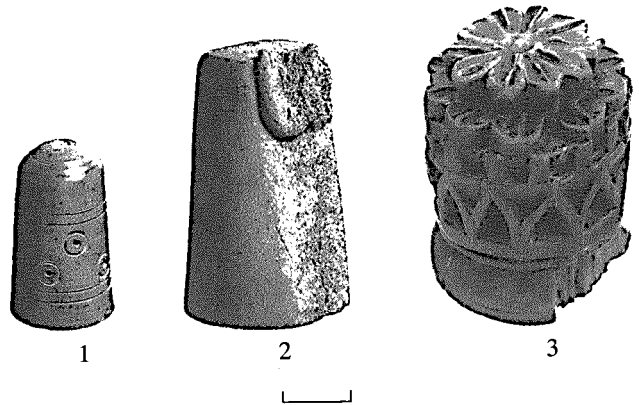

7 pav. Abstrakčios rytietiškos stiliškos šachmatai, rasti Lietuvoje: 1 – pėstininkas XIV–XV a. (2:1 lent.), 2 – rikis XIV–XV a. (2:3 lent.), 3 – valdovė/karalius XV a. (2:4 lent.). V. Abramausko nuotr.

Pabaltijo valstybėse iki šiol rasta tik apie dešimt rytietiškos stiliškos šachmatų. Šešios rytietiško stiliaus figūrėlės, žinomos Latvijoje, sudaro tik apie ketvirtadalį visų šalyje rastų šachmatų. Verta paminėti, kad visos Latvijoje rastos rytietiškos abstrakcijos figūrėlės datuojamos XIII–XIV a. ir yra pagamintos iš medžio (Цауне, 1977, 22–25; Caune, 1983, 111; Caune, 2007, 485–489).

Remiantis turimomis žiniomis, iki 2008 m. Lietuvoje rasti keturi rytietiškos abstrakcijos šachmatai. Visi – Vilniaus žemutinės pilies teritorijoje. Tai du kauliniai pėstininkai, kaulinis rikis ir iš medžio išdrožta karaliaus arba valdovės figūra.

Vilniuje rasti rytietiškos abstrakcijos pėstininkai yra klasikinės ir kartu primityvios, visoje Europoje plačiai paplitusios cilindro formos. Figūrėlės dažniausiai truputį siaurėja į viršų, o kartais viršutinė dalis dar ir užapvalinama. Pirmasis kaulinis 27 mm aukščio pėstininkas su užapvalinta viršutine dalimi yra tekintas. Jo šonus puošia dvi grupės skriestuvinių apskritimų, iš viršaus ir apačios įrėmintų figūrą juosiančiais grioveliais (7:1 pav.; 2:1 lent.; Kuncevičius ir kt., 1994š, 142). Šio šachmato datavimas nėra tikslus. Jį galima tik apytiksliai datuoti XIV a. pab.–XVI a., nors panašios formos figūros su skriestuviniu dekoru yra įprastos Europoje randamiems XII–XIII a. rytietiškos abstrakcijos šachmatams (Gašowska, 1964,

148–167; Линдер, 1975, 77–81; Kluge-Pinsker, 1991a, 50–54).

Antrasis pėstininkas yra kur kas primityvesnės formos ir be jokio papildomo dekoro. Tai grubokai iš kaulo išdrožtas 38 mm aukščio siaurėjantis cilindras (2:2 lent.; Vailionis, 1997š, 4). VŽP vietoje, kur rasta ši figūra, XIX a. viduryje (po 1831 m.) buvo perkasti sluoksniai, susiformavę iki XIV a. vidurio. Todėl minėta figūra galėtų būti ir XIV–XVI a. datuojama rytietiškos stilistikos pėstininko figūra, vykstant žemės darbams patekusi į XIX a. sluoksnį, ir neiškaus dirbinio ruošinys/pusfabrikatis. Analogiškos formos pėstininkų, datuojamų XI–XV a., aptinkama beveik visoje Europos teritorijoje (Gašowska, 1964, 150–151; Линдер, 1975, 79–81; Kluge-Pinsker, 1991a, 48, 49; Мядзведзева, 2005, 28–30; 2006, 163–167).

VŽP rastas ir kol kas vienintelis Lietuvoje rytietiškos stilistikos rikis. Į viršų siaurėjančios cilindro formos figūra išdrožta iš kaulo ir yra 38 mm aukščio. Viršutinėje šachmato dalyje yra nedidelis atsikišimas ar ataugėlė, perskirta į dvi dalis (7:2 pav.; 2:3 lent.; Kuncėvičius ir kt., 1994š, 59). Ši dviguba ataugėlė simbolizuoja dramblio figūros iltis. Toks rikio vaizdavimas žinomas nuo VIII a. arabų šalyse, o Europoje tokios figūros datuojamos nuo XI–XII a. iki XV a. Šachmatų figūrų, savo forma artimų Vilniuje rastam rikiui, datuojamam XIV a. pab.–XV a. pr., yra rasta vakarinėje Rusijos dalyje ir Baltarusijoje (Колчин, 1971, 53; Линдер, 1975, 78, 79, 111; Рыбина, 1991, 93, 94; Древняя Русь, 1997, 113; Мядзведзева, 2005, 26, 27; Калядзінскі, 2006, 151; Мядзведзева, 2006, 160–163), Lenkijoje (Gašowska, 1964, 148–150), Vokietijoje ir likusioje Vakarų Europoje (Kluge-Pinsker, 1991a, 45, 46; Jakob, 1995, 173).

Ketvirtas rytietiškos abstrakcijos šachmatas yra karaliaus arba valdovės figūrėlė. Tiksliai sunku nustatyti todėl, kad jos būdavo labai panašios. Neturint viso žaidimo komplekto, beveik neįmanoma nustatyti, kuri tai figūra. Iš ožekšnio me-

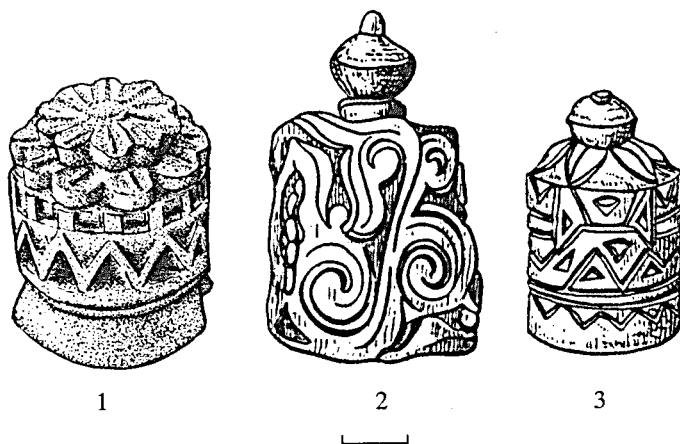

8 pav. Medinės abstrakčios rytietiškos stilistikos šachmatai, rasti Vilniuje – 1 (2:4 lent.; M. Mieliausko pieš.) ir Novgorode – 2, 3 (Древняя Русь, 1997, 325, табл. 79:46, 37).

dienos išdrožta 43 mm aukščio ir apytiksliai 35 mm skersmens figūrėlė datuojama XIV a. pab.–XV a. pr. Šachmatas yra ne visai taisyklingo cilindro formos ir susideda tarsi iš trijų pakopų. Apatinė platesnė dalis sudaro šachmato pagrindą, vidurinė – liemenį, o neaukštas žemo devynlapio formos viršus – karūnėlę. Liemuo puoštas sudėtingu geometriniu, o jo viršus ir karūnėlė – augaliniu ornamentu. Karūnėlės centre matyti lūžio vieta. Gali būti, kad šachmatas turėjo dar vieną mažesnę karūnėlę, savotišką spyglį (7:3 pav.; 2:4 lent.; Blaževičius, 2009ša). Tokias nedideles kūgio, burbulo ir kitokių formų karūnėles turi penkios panašios medinės figūrėlės iš Novgorodo, datuojamos XII–XV a. Trys iš minėtų figūrėlių, kaip ir rastoji Vilniuje, yra itin puošniai ornamentuotos (8 pav.). Rusų tyrinėtojai tokio stiliaus figūrėles išskiria į atskirą rytietiškos stilistikos Novgorodo modifikacijos variantą (Колчин, 1971, 53, рис. 24:2, 5; Линдер, 1975, 114; Древняя Русь, 1997, 325, табл. 79:37, 38, 46).

Puošnumu išsiskirianti medinė karaliaus arba valdovės figūra yra unikalus radinys ne tik Lietuvoje, bet ir visame rytiniame Baltijos jūros regione. Savo stiliumi figūrėlė labai panaši į Novgorodo modifikacijos rytietiškos abstrakcijos šachmatas. Du Vilniuje rasti pėstininkai ir

rikis turi beveik identiškų analogų tiek Vakarų, tiek ir Rytų Europoje paplitusiems rytietiškam stiliaus šachmatams. Todėl vertinant šiuo metu Lietuvoje rastus rytietišką abstrakcijos šachmatų, atrodytu, kad šio stiliaus figūrėlės ir/ar jų prototipai atkeliavo būtent iš Senosios Rusijos. Kita vertus, atsižvelgiant į tai, kad disponuojama labai maža radinių imtimi, kol kas tai – tik spėjimas.

NAUJOSIOS ABSTRAKCIJOS ŠACHMATAI

Apytiksliai XIII a. iš rytietišką stiliaus išsivystė vadinamieji naujosios abstrakcijos šachmatai arba konvencionalūs šachmatų stiliai. XIII–XV a. Europoje šio stiliaus šachmatai egzistavo paraleliai su arabiškos abstrakcijos figūrėlėmis, bet jau nuo XV–XVI a. sandūros naujosios formos tapo vyraujančios. Šio tipo figūrėlėms būdingas daugiapakopiškumas. Paprastai figūros susideda iš dviejų pagrindinių komponentų – masyvaus pagrindo ir iš jo iškylančios profiliuotos viršutinės

dalies. Pagrindas dažniausiai būna žemo cilindro formos, o viršutinė dalis – profiliuotas cilindras su piltuvėlio, taurės ar kitų formų pakopomis. Vizualiai iš naujojo stiliaus šachmatų išsiskiria bokšto ir žirgo figūros. Bokštas, kaip ir kitos figūros, dažniausiai turintis žemo cilindro formos pagrindą, išlaikė į arabiškas „ruch“ figūrėles panašią, plačią, paukščio sparnus ar laivo bures primenančią viršutinę dalį. Žirgo figūra naujosios simbolikos komplekte įgijo ir realistinio stiliaus šachmatams būdingų bruožų. Ant pagrindo dažniausiai vaizduojama realistinė žirgo galva arba ją simbolizaujantis trikampis (Wichmann, 1960, 45–52).

Vienas svarbiausių kriterijų, leidusių naujosios abstrakcijos šachmatams greitai paplisti Europoje, galėjo būti tai, kad jų gamybai buvo imtos naudoti tekinimo staklės (9 pav.). Paprastomis, bet išraiškingomis formomis pasižymintios naujosios figūrėlės laipsniškai tapo vyraujančiu šachmatų stiliumi. Tačiau kone kiekviename Europos regione galima rasti ir savitų, unikalių bruožų. Naujosios abstrakcijos šachmatų stilius tapo klasikinės

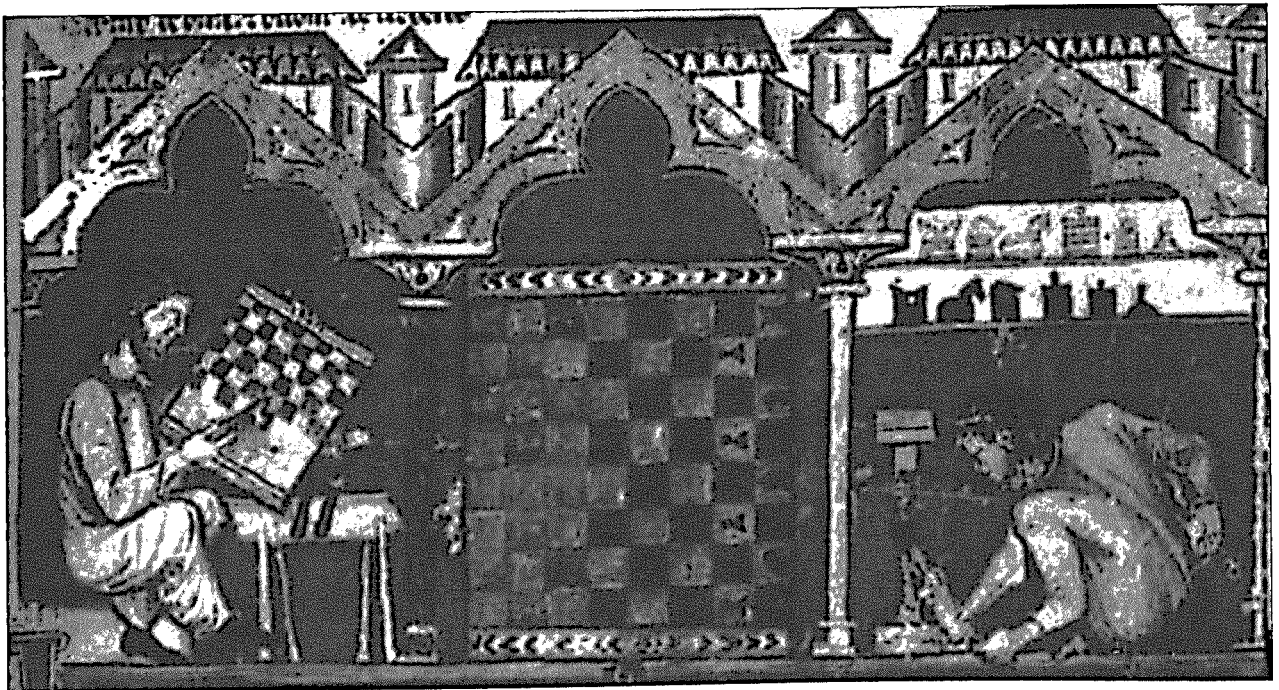

9 pav. Miniatiūra, vaizduojanti šachmatų figūrų ir lentos gamybą, iš karaliaus Alfonso knygos „Libro del Acedrex“. XIII a. pab. (Alphonso X, F03R, detalė).

Howard Stauton 1849 m. modifikuotos ir iki mūsų dienų naudojamų šachmatų formos pagrindu (Murray, 1913, 773; Рыбина, 1991, 89–90).

Naujosios abstrakcijos šachmatai yra labiausiai paplitusi šachmatų forma visoje Europoje (Murray, 1913, 764–775; Wichmann, 1960, 45–50; Endrei, 1988, 87–89). Archeologinių tyrimų metu šio stiliaus figūrėlių gausiai randama vakarinėje Rusijos dalyje bei Baltarusijoje (Белов, Овсянников, 1969, 248; 1970, 22, 23; Гуревич, 1971, 9; Штыхов, 1975, рис. 18:7, рис. 48:25; Рыбина, 1978, 151; Трусов, Паниче, 1979, 446, 447; Крауцэбич, 1991, 144; Рыбина, 1991, 94–100; The Archaeology, 1992, 173; Древняя Русь, 1997, 112–114; Археалогія Беларусі, 2001, мал. 265:4, 5, мал. 267:2, 7, 11; Мядзведзева, 2004, 153–167; 2005, 32–51; 2006, 72–73; Дук, 2007, 88; ir kt.). Kiek mažiau – Latvijoje (Цауне, 1977, 23–25; Šnore, Zarina, 1980, 80; Caune, 1983, att. 6:17; Apala, 1988, att. 1:8; Apala, 1994, 6; Celmiņš, 1996, 45; Celmiņš, 1998, 30; Graudonis, 2003, tab. 47:3; Caune, 2007, 489–491) ir Estijoje (Aus, 1982, 390, 391; Selirand, 1982; 400; Lange, Tamm, 1985, 389; Haak, 2004, 116, 117; 2005, 9).

Apibendrinant galima teigti, kad tarp archeologinių tyrimų metu rastų šachmatų šio stiliaus figūrėlių pasitaiko dažniausiai. Ne išimtis ir Lietuva, kurioje daugiau nei 90 proc. rastų figūrėlių priskirtinos būtent šiam šachmatų stiliui.

Pradėjus XIV a. pab.–XVIII a. datuojamų radinių tyrimą, pastebėtas ryškus formų skirtumas tarp XIV–XVI a. ir XVII–XVIII a. radinių. Tai leido padalinti aptariamus artefaktus į dvi chronologiniu ir stilistiniu požiūriu skirtingas grupes. Analizuojant bei lyginant jas tarpusavyje bus galima objektyviai įvertinti šachmatų formų raidą Lietuvoje.

XIV A. PAB.–XVI A. NAUJOSIOS ABSTRAKCIJOS ŠACHMATAI

Iki šiol Lietuvoje rasti 29 naujosios abstrakcijos šachmatai ir dešimt jų dalių, datuojamų XIV–XVI a. laikotarpiu (3 lent.). Tik dvi figūrėlės

pagamintos iš medžio (3:28, 29 lent.), likusios – iš kaulo arba rago. Kiekvibiškai didžiausią aptariamo stiliaus figūrų grupę sudaro pėstininkai: jų iš viso rasta 10 vnt. (3:1–10 lent.). Taip pat rastas 1 žirgas (3:11 lent.), 4 rikiai (3:12–16 lent.), 4 bokštai (3:17–20 lent.) ir 8 karaliaus arba valdovės figūros (3:21–28 lent.).

Apžvalgą pradėsime nuo mažiausių, bet gausiausiai archeologinėje medžiagoje reprezentuojamų šachmatų – pėstininkų. XIV a. pab.–XVI a. datuojamas figūrėles pagal jų formą galima suskirstyti į tris variantus. Sąlyginai pirmuoju pavadintam pėstininkų variantui būdinga iš pagrindo kylanti piltuvėlio formos vidurinė šachmato dalis ir siaurėjančio cilindro formos viršutinė dalis su kepurėle (10:1 pav.). Šiam variantui priskirtini septyni pėstininkai. Penki jų rasti VŽP teritorijoje (3:2, 4–7 lent.; Aleliūnas ir kt., 1993š, 246; Rackevičius, 2003šb, 168; Steponavičienė, Striška, 2003š, 95; Steponavičienė ir kt., 2006ša, 11; Ožalas, 2009š), vienas – Vilniaus mieste, Maironio g. (3:3 lent.; Stanaitis, 1994š, 12, 17), vienas – Trakų pusiasalio pilyje (3:1 lent.; Tautavičius, 1964, 31). Visos septynios figūrėlės yra kone identiškos: truputį siaurėjančio pagrindo šonai ir piltuvėlio formos vidurinė dalis puoštos dviem aplink einančiais grioveliais, o viršutinė dalis – grybo pavidalo. Bendras jų aukštis svyruoja nuo 17 iki 24 mm, pagrindo skersmuo – apie 10–14 mm. Lietuvoje rasti

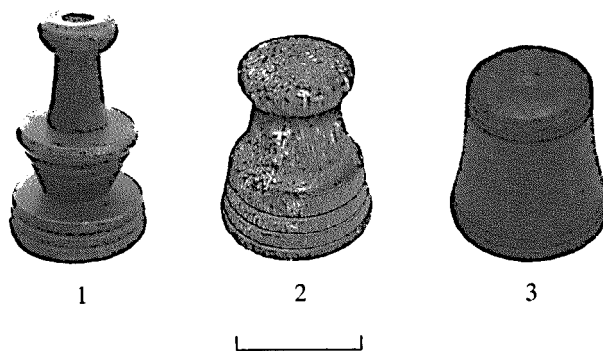

10 pav. XIV a. pab.–XVI a. naujosios abstrakcijos pėstininkai. 1 – pirmas variantas (lent. 3:7; *V Abramausko nuotr.*), 2 – antras variantas (3:8 lent.; *Ė. Striškienės nuotr.*), 3 – trečias variantas (3:10 lent.; *P. Blaževičius nuotr.*).

pirmojo varianto pėstininkai turi labai artimų analogijų Naugarduke – dabartinės Baltarusijos teritorijoje, ir Toropece (Торопец) – Rusijoje (Линдер, 1975, 124). Rusų autoriai abu šiuos pėstininkus datuoja XIII–XIV a. ir priskiria vadinajamam vakarietiškam šachmatų tipui (Рыбина, 1991, 95, рис. 5). Įvertinus tai, kad Lietuvoje rasti net 7 kone identiški pėstininkai, galimas visiškai naujas požiūris į aptariamuosius dirbinius. Visų pirma, reikia šiek tiek pavėlinti ir Naugarduke, ir Toropece rastas figūrėles ir datuoti jas XIV a. pab.–XVI a. Antra, abi rusų autorių aptariamose pėstininkų radimvietės beveik visą XIV–XVI a. laikotarpį priklausė LDK, o Naugardukas buvo dargi viena iš Lietuvos didžiųjų kunigaikščių rezidencijų. Trečia, Lietuvoje rasti septyni, o už dabartinių jos ribų – tik du tokie pėstininkai. Įvardyti faktai leidžia teigti, kad ir Rusijoje, ir Baltarusijoje rastas figūrėles reikėtų manyti esant multikultūriniuose LDK valstybės miestuose paplitusios šachmatų stилиstikos pavyzdžiais.

Lietuvoje rastiems antrojo varianto pėstininkams būdinga kūgio ar trikampio forma. Šiam variantui priskirtinos dvi figūrėlės. Pirmoji jų rasta VŽP Valdovų rūmų teritorijoje. Figūrėlė primena siaurėjančią cilindro formą su stambia, 10 mm skersmens, kepurėle. Prie pagrindo pėstininkas puoštas trimis juostomis griovelių, o ties viduriu figūra truputį susiaurėja (10:2 pav.; 3:8 lent.; Tautavičius, Urbanavičius, 1989ša, 95). Šachmatą tik apytiksliai galima datuoti XV–XVI a. Tipologiškai artimiausia šiai figūrai analogija galėtų būti Baltarusijoje, Zaslavyje (Заславье), rastas pėstininkas, datuojamas XIII–XV a. (Мядзведзева, 2005, 41). Antrasis beveik taisyklingo kūgio pavidalo šachmatas rastas Vilniuje, Subačiaus g. 11. Tai 28 mm aukščio pėstininkas, kurio apatinė dalis puošta net aštuoniais aplink einančiais grioveliais, o viršuje yra nedidelė dvipakopė kepurėlė (3:9 lent.). Tyrimų autorius šią analogiją Lietuvoje neturinčią figūrėlę datuoja XV a. (Kavaliauskas, 2005, 206, 207).

Trečiajam pėstininkų variantui priskiriama tik

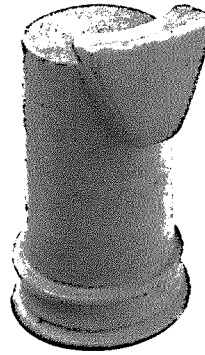

11 pav. Vienintelė Lietuvoje rasta žirgo figūra. Naujosios abstrakcijos tipas, XIV–XV a. (3:11 lent.; V. Abramausko nuotr.).

VŽPR, 1995, pav. 176; Мядзведзева, 2005, мал. 3:4, 5 ir kt.). Tačiau atsižvelgiant į dirbinio datavimą, figūrėlės negalima priskirti arabiškos abstrakcijos tipui. Manytume, kad šį pėstininką tikslinga vadinti naujosios simbolikos šachmatu, išlaikiusiu savitas arabiško stiliaus formas.

Remiantis turimomis žiniomis, iki šiol Lietuvoje rasta tik viena XV a. datuojama naujosios abstrakcijos žirgo figūrėlė. VŽP rastas šachmatas yra 36 mm aukščio, cilindro formos, su voleliais puoštu pagrindu ir žirgo galvą simbolizuojančiu trikampiu figūros viršuje (11 pav.; 3:11 lent.; Steponavičienė ir kt., 2006ša, 11). Kol kas tai vienintelis toks artefaktas ne tik rytinėje Baltijos jūros pakrantėje, bet ir visoje Rytų Europoje. Lyginant naujosios abstrakcijos figūrėlę su arabiškos abstrakcijos žirgais, akivaizdžiai matyti jų panašumai – cilindro formos korpusas ir trikampio formos galva. Šis šachmatas yra tarsi pereinamoji žirgo figūrėlės forma: figūrėlės korpusas jau įgavo naujai abstrakcijai būdingą profiliuoto cilindro formą, tačiau viršutinė dalis dar nevaizduoja realinės žirgo galvos (12 pav.). Europos archeologinėje medžiagoje žinomas tik vienas panašus artefaktas: XII a. pab.–XIII a. pr. datuojama figūrėlė saugoma Stokholmo muziejuje (Wichmann, 1960, 289). Kadangi Lietuvoje rasta tik viena tokios for-

viena 15 mm aukščio siaurėjančio cilindro formos figūra (10:3 pav.; 3:10 lent.). Šis XVI–XVII a. datuojamas dirbinėlis (Jonaitis, 2007š, 136, 143) savo forma labai artimas arabiškos abstrakcijos pėstininkams, žinomiems visoje Europoje, o kartu ir Lietuvos teritorijoje (Murray, 1913, 769; Колчин, 1964, рис. 8: 19–24; Линдер, 1975, 78; Kazmierczyk ir kt., 1976, rys. 23:b; The Archaeology, 1992, fig. V. 5:11, 12;

mos žirgo figūrėlė, nuo kategoriškų išvadų turime susilaukti. Tačiau spėjame, kad XIV a. pab.–XVI a. rytinėje Europos dalyje jau galėjo būti paplitusios ir tokio tipo figūrėlės.

Šachmatų žaidime panašios į žirgą vertės yra rikio figūra. Archeologinių tyrimų metu Lietuvoje rastos penkios XIV a. pab.–XVI a. datuojamos naujosios abstrakcijos rikio figūrėlės. Jas pavyko suskirstyti į tris sąlyginius variantus. Pirmojo varianto rikiu galime vadinti A. Tautavičiaus vykdytų tyrinėjimų metu Veliuonos pilaitėse rastą kaulinį šachmatą (Тавтовичюс, 1966, 21). XIV a. datuojamas rikis yra 35 mm aukščio. Šią tekinimą figūrėlę sudaro trys pagrindinės pakopos: žemo cilindro formos pagrindas, kiek profiliuotas cilindrinis liemuo ir neaukšto cilindro formos galvutė su atbrailėle viršuje. Nors galvutės išlikęs tik fragmentas,

galima aiškiai matyti apie 2 mm pločio įpjovą jos centre (13:1 pav.; 3:12 lent.). Minėtą įpjovą rikiai paveldėjo iš arabiškos abstrakcijos šachmatų, kuriuose rikis reiškė dramblių, o du atsikišimai jo viršuje simbolizavo dramblio iltis. Modifikuotoje figūrėlėje dramblio iltis vaizdavo viršutinė dalis, simboliškai įpjauta viduryje ir tarsi išsiskirianti į dvi dalis (Linderis, 1968, 40). Kelios stilistiškai į šį Veliuonos rikį panašios, viduramžiais datuojamos figūrėlės yra rastos Estijoje – dvi Talino ir viena Viljandi miestuose (Lange, Tamm, 1985, 389; Inv. Nr. TLM 24448 saugomas Tallinna Linnamuuseum; Inv. Nr. 10922:503 saugoma Viljandi muziejuje).

Antrajam rikio variantui būdinga profiliuota

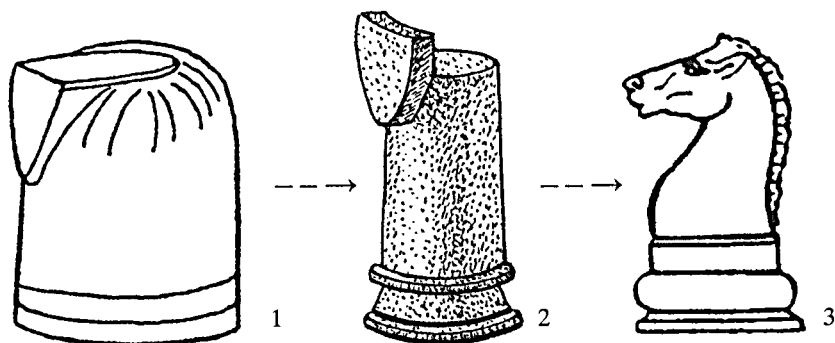

12 pav. Žirgo figūros evoliucija: 1 – rytietiškos abstrakcijos žirgas XI–XII a. (Murray, 1913, 767), 2 – Lietuvoje rastas žirgas XIV–XV a. (3:11 lent.; M. Mieliausko pieš.), 3 – H. Stauton modifikacijos žirgas. 1849 m. (Murray, 1913, 773).

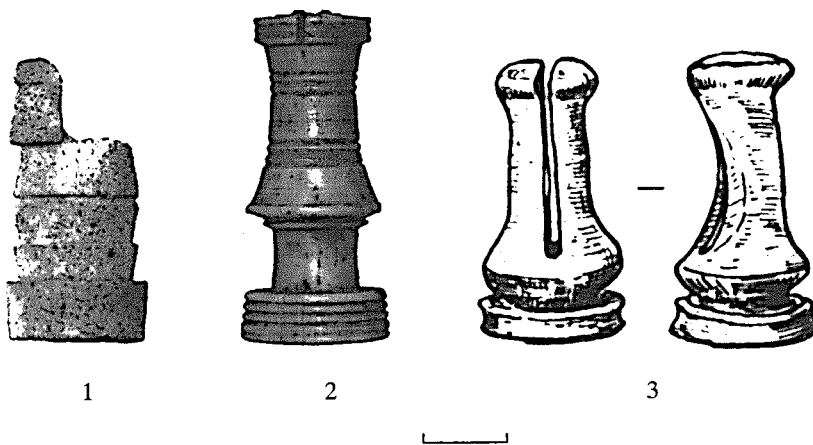

13 pav. XIV a. pab.–XVI a. naujosios abstrakcijos šachmatų rikiai: 1 – pirmas variantas (3:12 lent.; P. Blaževičiaus nuotr.), 2 – antras variantas (3:14 lent.; P. Blaževičiaus nuotr.), 3 – trečias variantas (3:15 lent.; Tautavičius, 1964, 31).

cilindro forma, kurios žemo cilindro formos galvutės viršus yra tik šiek tiek įpjautas (13:2 pav.). Du antrajam variantui priskirtini rikiai rasti Trakų pilyse. Pirmasis yra 29 mm aukščio ir rastas Saalos pilyje. Ant žemo cilindro formos pagrindo yra cilindro formos vidurinė dalis, o ant jos – taip pat cilindro formos viršutinė dalis, puošta grioveliais. Figūros viršuje matyti nedidelė įpjova (3:13 lent.; Navickaitė-Kuncienė, 1995š, 46). Antrasis rikis rastas Pusiasalio pilyje. Jis beveik identiškos pirmajam formos, bet reikia pabrėžti, kad antrasis rikis yra sudėtinė šachmatų figūra – jo viršutinė dalis įstatyta į žemo cilindro formos pagrindą. Pastarasis rikis kiek aukštesnis už pirmąjį – 43 mm

aukščio (3:14 lent.; Tautavičius, 1964, 31). Dėl netikslių radimo aplinkybių abu šachmatai gali būti datuojami tik apytiksliai, atsižvelgiant į pilių statybos laiką. Todėl Salos pilyje rastą rikią galima datuoti XV a., o Pusiasalio pilyje rastą – XIV–XV a. Analogiškų rikių kaimyninėse šalyse iki šiol nerasta, todėl gali būti, kad tai savotiška vietinė modifikacija.

Trečiojo varianto rikių forma nuo pirmųjų dviejų skiriasi tuo, kad vidurinė dalis vienoje pusėje yra stipriau įsmaugta, o įpjovos gylis siekia 1/2 ar net 2/3 bendro figūros aukščio (13:3 pav.). Lietuvoje rasti du šio varianto rikiai. Vienas, datuojamas XIV–XV a., rastas Trakų pusiasalio pilyje (3:15 lent.; Tautavičius, 1964, 31), kitas – Vilniuje, Klaipėdos gatvėje rastas rikis datuojamas XVI–XVII a. laikotarpiu (3:16 lent.; Kiaugaitė, 2004š, 8, 15). Analogijos šiems rikiams žinomos iš septynių radimviečių. Viena figūrėlė rasta Cėsio pilyje Latvijoje⁶, po vieną Novgorode ir Nikolo-Lenivece (rus. – Николо-Ленивец), Rusijoje. Pastarosios figūrėlės datuojamos XIV a. pab.–XV a. pr. ir XII–XIII a. (Linderis, 1968, 40; Линдер, 1975, 87; Рыбина, 1978, 151). Baltarusijoje, Polocke ir Gardine rastieji analogiški rikiai datuojami XIII–XIV a., o rastasis Minske – XVII–XVIII a. (Мядзведзева, 2004, 161). Visos figūros rusų autorių priskiriamos jau minėtajam vakariečių šachmatų tipui (Рыбина, 1991, 95, рис. 5). Dar dvi XVI a. datuojamos figūrėlės, savo forma artimos aptartam rikių tipui, rastos Estijoje, Viljandži miesto pranciškonų vienuolyne. Šių spėjamų rikių figūrėlių viršutinė dalis neturi įpjovos, bet vidurinė dalis, kaip ir kitų anksčiau minėtųjų, vienoje pusėje yra stipriai įsmaugta (Selirand, 1982, 400).

Archeologinių tyrimų metu Lietuvoje rasti keturi kauliniai naujosios abstrakcijos šachmatų bokštai. Kaip ir kitoms aptariamojo stiliaus figūrėlėms, bokštams būdingas žemo cilindro formos

pagrindas, iš kurio centro kyla ašis su dviem sparno arba burės pavidalo šoninėmis ataugomis (14 pav.). Kalbant apie figūros formos raidą, reikia paminėti, kad keičiama ir transformuojama šachmato simbolika išsivystė iš originaliai realų kovos vežimą vaizduojančios indiškios figūros – ratche (Линдер, 1975, 45, 46). Kai šachmatais susidomėjo arabai, nenaudoję kariuomenėje kovos vežimų, figūra virto ruchu – milžinišku paukščiu plėšrūnu iš stebuklinių pasakų. Kaip įprasta arabams, paukštis buvo vaizduojamas simboliškai ir savo forma priminė stačiakampį su dviem iškilimais viršutinėje dalyje (Linderis, 1968, 40). Šachmatams Vakarų Europoje evoliucionuojant į naujosios abstrakcijos formas, arabiška figūra įgavo abstraktų dviejų susiglaudusių žirgų, žiūrinčių į priešingas puses, pavidalą. Ataugos figūros viršuje kartais kaip Indijoje simbolizavo abstrakčias, o kartais realistines žirgų galvas. Pagaliau XV a. viduryje Vakarų Europoje šachmatas dar kartą transformuojasi ir tampa tokia donžono formos bokšto figūra, kokia išliko iki pat mūsų dienų (Murray, 1913, 769; Wichmann, 1960, 47). Rytų Europoje figūros raida kiek kitokia. Manoma, kad arabiškos abstrakcijos šachmatas vietiniams gyventojams priminė jų naudotų laivų formą. Greičiausiai todėl šiame regione figūra įgavo ne žirgų ar donžono, o stilizuotą laivo burių pavidalą. Apie tai byloja ir vienintelėje rusų kalboje egzistuojantis šachmato pavadinimas – valtis arba laivas (rus. – ладья) (Линдер, 1975, 52, 53, 123).

Įspūdingiausia iš keturių Lietuvoje žinomų bokšto figūrų yra K. Meko Trakų pusiasalio pilyje rastas bokštas. Ši apytiksliai XIV–XV a. datuojama figūra savo dekoru ir dydžiu labai skiriasi nuo kitų Lietuvoje bei kaimyninėse šalyse rastų bokštų. Šachmatas yra ne tik gausiai ornamentuotas. Tai pati didžiausia iš visų Lietuvoje rastų šachmatų figūrų. Bendras bokšto aukštis yra 87 mm, o pagrindas net 38 mm skersmens ir 17 mm aukš-

⁶ 1993 m. rastas rikis saugomas Latvijos nacionaliniame istorijos muzicjuje. Inv. Nr. Vi 213-7675.

čio. Virš pagrindo yra nedidelė kojelė, iš kurios kyla masyvi stačiakampė figūros dalis, primenanti laivo burę. Vidurinė šachmato dalis kiekvienoje plokštumos pusėje ornamentuota trimis poromis duobučių. Duobutės negiliais skersiniais grioveliais sujungtos su profiliuotais stačiakampio kraštais. Burę centre į dvi dalis skiria tarytum laivo stiebas, kuris viršuje baigiasi grybo formos kepurėle (14:1 pav.; 3:17 lent.). Atsižvelgiant į tai, kad iš rago išdrožtas šachmatas yra ne tik didžiausias, bet ir puošniausias, galima spėti, kad jis priklausė prabangiam turtingo asmens žaidimo komplektui. Prisiminus Dluogošo žinutę apie tai, kad Ldk Vytautas, rezidavęs Trakuose, nepraleisdavo progos pažaisti šachmatais (Długosz, 1869, 384), peršasi viena drąsi mintis: gal šachmatų komplektu, kuriam priklausė minėtoji bokšto figūra, žaidė pats Ldk Vytautas? Greičiausiai niekada neatsiras patikimų šaltinių, patvirtinančių ar paneigiančių šią hipotezę, bet tokia nuomonė turi teisę egzistuoti.

Likusios trys bokštų figūrėlės rastos archeologinių tyrimu metu Vilniuje. Vienas sąlyginai didelis šachmatas rastas Siaurojoje gatvėje. Tai 33 mm aukščio, abstrakčios formos, iš vamzdinio kaulo ištekinta figūra. Aukštas jos pagrindas puoštas aplink einančiais grioveliais, o stačiakampės viršutinės dalies šonai, simbolizuojantys arba žirgų galvas, arba laivo bures, yra profiliuoti. Vienas XV a. datuojamo šachmato viršutinis kampas nulūžęs (14:2 pav.; 3:18 lent.; Vaitkevičius, Lisanka, 1981š, 102, 103, 170). Stilistiškai į šį bokštą panašios ir kitos dvi figūros, rastos Rotušės aikštėje ir VŽP. Abi jos gerokai mažesnės, vos 19 ir 18 mm aukščio, bet figūrą reprezentanti simbolika išreikšta taip pat aiškiai. Rotušės aikštėje rastas

bokštas yra labai tamsaus, gal juodai dažyto, o gal tiesiog nuo aplinkos poveikio pajuodavusio kaulo. Kaip ir daugumos kitų kaulinių figūrėlių, šios pagrindas puoštas aplink einančiais grioveliais. Pagrindo skersmuo – 12 mm, aukštis – 3 mm. Iš žemo cilindro formos kyla cilindrinis stiebelis su dviem profiliuotomis šoninėmis ataugomis ir savotiška kepurėle viršuje. Stratigrafiškai bokštas datuojamas XVI–XVII a. (14:3 pav.; 3:19 lent.; Katalynas, 2001š, 11, 30). Ketvirtasis VŽP teritorijoje rastas bokštas datuojamas XV a. pab.–XVI a. pr. Nuo rasto Rotušės aikštėje jis skiriasi tik tuo, kad yra pagamintas iš šviesaus kaulo, o jo viršutinė dalis kiek išraiškiau profiliuota. Pagrindas, tiesa, truputį didesnis – 17 mm skersmens, tačiau taip pat puoštas aplink einančiais grioveliais (14:4 pav.; 3:20 lent.; Blaževičius, 2009ša).

Trakuose ir Vilniuje rasti naujosios abstrakcijos bokštai stilistiškai turi panašumų su Vakarų ir Rytų Europoje paplitusių figūrų formomis. Abst-

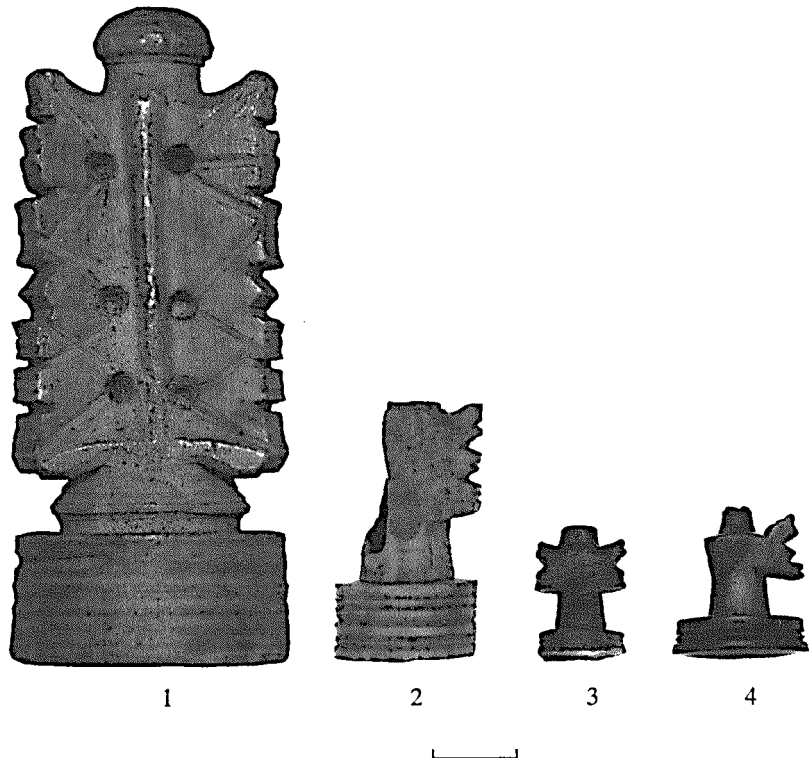

14 pav. XIV a. pab.–XVI a. naujosios abstrakcijos šachmatų bokštai (3:17–20 lent.; P. Blaževičiaus nuotr.).

rakti ankstyvoji Vakarų Europos bokštų forma, kuomet figūra vaizdavo du žirgus, vizualiai labai artima naujosios abstrakcijos bokštams, vaizduojantiems laivą Rytų Europoje. Tiriant ne tik figūros formą, bet ir pavadinimą, galima pastebėti, kad visose Europos šalyse į vakarus nuo Lietuvos vartotas būtent bokšto, tuo tarpu slaviškose žemėse į rytus nuo Lietuvos – laivo terminas (Линдер, 1975, 52, 53, 123). Vienareikšmiškai nustatyti, ką šis šachmatas simbolizavo ribiniame skirtingų stilių paplitimo areale, į kurį patenka Lietuva, sunku. Nors šiuo metu lietuvių kalboje vartojamas bokšto terminas, tačiau galima spėti, kad XIV a. pab.–XVI a. figūra galėjo simbolizuoti laivą. Tai lyg ir patvirtina Trakų šachmato forma, akivaizdžiai primenanti burinį laivą, bei tai, kad Lietuvoje rastiems artefaktams artimiausios analogijos žinomos Baltarusijoje, vakarinėje Rusijos dalyje, Ukrainoje, Latvijoje (Linderis, 1968, 40; Белов, Овсянников, 1969, 248; Линдер, 1975, 123, 162, 163, 165; Цауне, 1977, 24; Рыбина, 1978, рис. 35; Трусев, Паниче, 1979, 446; Šnore, Zarina, 1980, att. 82: 19; Крауцэбич, 1991, 142, рис. 38: 11; Рыбина, 1991, 94, рис. 5:12–18; The Archaeology, 1992, 172, fig. V. 5:13; Древняя Русь, 1997, 325, табл. 79/67, 72, 73; Археалогія Беларусі, 2001, мал. 265:4, мал. 267:11; Мядзведзева, 2004, 159, мал. 4:1–4) ir Estijoje⁷.

Ir rytietiškos, ir naujosios abstrakcijos šachmatų komplekto valdovės ir karaliaus figūros mažai kuo skyrėsi viena nuo kitos. Tyrimų pradžioje atrodė, kad šiuos šachmatas galima būtų atskirti pagal jų viršutinę dalį. Šešios figūrėlės turi arba galėjo turėti nedideles grybo pavidalo ataugėles – karūnelės (3:23–28 lent.), o dviejų viršutinė dalis buvo plokščia (3:21, 22 lent.). Spėta, kad šachmatai su karūnelėmis galėjo būti karalių figūros, o be jų – valdovių. Tačiau analizuojant visus prieinamus duomenis apie visus Europos šachmatų žaidimo komplektus, datuojamus XIV–XVIII a., ši

hipotezė nepasitvirtino. Vienuose šachmatų rinkiniuose karalių nuo valdovės iš tiesų skyrė karūnelė (Murray, 1913, 767, 769–773; Wichmann, 1960, 48, 49, pav. 77, 86), kituose rinkiniuose arba nė viena figūra neturėjo karūnelės, arba abi jas turėjo, tik karaliaus figūros skyrėsi nuo valdovės savo dydžiu, forma ar kitais bruožais (Murray, 1913, 768–773; Wichmann, 1960, 48, 49, pav. 74; Линдер, 1975, 167, 190). Todėl neturint viso figūrų rinkinio neįmanoma tiksliai nustatyti, kuri tai figūra. Vengiant sumaišties, abiejų tipų figūras aptarsime kartu, tad ir vadinti jas teks valdovės/karaliaus figūromis.

Iš aštuonių valdovės/karaliams priskiriamų šachmatų septyni ištekinti iš kaulo (3:21–27 lent.), o vienas išdrožtas iš medžio (3:28 lent.). Kaip jau minėta anksčiau, figūras pagal kepurėlės formą galima suskirstyti į du sąlyginius variantus – su karūnelėmis ir be jų.

Figūros be karūnelių Lietuvoje rastos tik dvi. Viena visiškai sveika aptikta Trakų salos pilyje, antroji – Dubingių piliavietėje. Trakuose rastas šachmatas, kaip ir dauguma kitų aptariamų stiliškos figūrų, susideda iš trijų pagrindinių pakopų: žemo cilindro formos pagrindo, vidurinės dalies ir viršutinės dalies – kepurėlės. 42 mm aukščio figūrėlės vidurinė dalis yra dviejų tarsi vienas į kitą sumautų piltuvėlių formos. Viršutinė šachmato dalis primena anksčiau aptartų pirmojo varianto pėstininkų grybo pavidalo viršutinę dalį. Ši valdovės/karaliaus figūra datuojama XV a. (15 pav.; 3:21 lent.). XV a. antrosios pusės datuojamo (3:22 lent.; Kuncėvičius, Laužikas, Striška, 2006, 150) Dubingiuose rasto šachmato pagrindas nulūžęs, bet vidurinė ir viršutinė dalys stilišškai ir pagal proporcijas kone identiškos Trakuose rastajam. Reikia manyti, kad abi figūros yra vieno, aptariamąjo laikotarpio plačioje Rytų Europos teritorijoje paplitusio šachmatų figūrų stiliaus. Tai patvirtina ir kaimyninių šalių radiniai. Trys analo-

⁷ Radinys saugomas Viljandi muziejuje (Inv. Nr. VM 3863).

giškos figūros, rastos Novgorode (Rusija), datuojamos XIV–XV a. (Линдер, 1975, 120; Древняя Русь, 1991, 325, табл. 79/61; Рыбина, 1991, рис. 5:1, 3, 4). Taip pat trys figūrėlės, beveik identiškoms lietuviškoms, rastos Baltarusijoje. Drucke ir Polocke rasti šachmatai datuojami XIII–XIV a. (Мядзведзева, 2004, 155–156, мал. 3:6–8; 2005, 32–34).

Valdovės arba karaliaus figūrėlių variantui su karūnėle galima priskirti šešis Lietuvoje rastus šachmatų (3:23–28 lent.). Priešingai nei anksčiau aptarti šachmatai, visos šešios figūros yra skirtingos, tad kiekvieną jų reikia aptarti atskirai.

Viena Trakų pusiasalio pilyje rasta 42 mm aukščio kaulinė tekinta valdovės ar karaliaus figūra. Šachmatas datuojamas XIV–XV a. Jo žemo cilindro formos pagrindo šonai puošti aplink einančiais grioveliais. Vidurinė figūros pakopa susideda iš kelių dalių: apatinės piltuvėlio formos ir vidurinės kūgio formos, užsibaigančios trimis žiedeliais. Viršutinę jos dalį sudaro grioveliais puošta piltuvėlio pavidalo karūnėlė su nulūžusia, greičiausiai grybo formos kepurėle (16:1 pav.; 3:23 lent.). Stilistiškai artimiausias analogas, datuojamas XVI–XVII a., rastas Polocke (16:2 pav.) (Мядзведзева, 2004, 153, мал. 3:2; 2005, 32–34, мал. 11:2).

Antra taip pat Trakų pusiasalio pilyje rasta valdovės arba karaliaus figūra savo forma bei stiliumi akivaizdžiai skiriasi nuo visų kitų Lietuvoje rastų šachmatų. Figūrėlė susideda tarsi iš trijų vienodo dydžio pakopų: grioveliais puošto siaurėjančio cilindro formos pagrindo, kolbos arba lašo pavidalo vidurinės dalies ir karūnos su nedidele grybo pavidalo ataugėle – kepurėle formos viršutinėje dalyje (17:1 pav.; 3:24 lent.; Tautavičius, 1964, 31). Šis nedidukas, vos 29 mm aukščio šachmatas datuojamas XIV–XV a., bet savo apvaliomis formomis jis panašesnis ne į XIV–XV a., o į vėlyvesnius, XVI a. (Murray, 1913, 770–772) ar

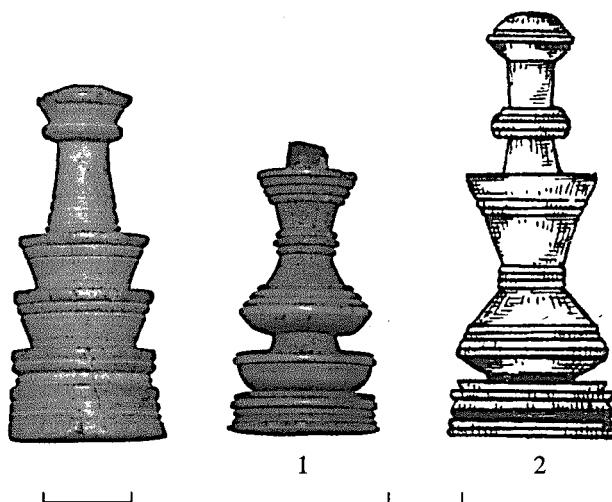

15 pav. Naujosios abstrakcijos valdovės/karaliaus figūra, rasta Trakų salos pilyje. XIV–XV a. (3:21 lent.; P. Blaževičiaus nuotr.).

16 pav. Trakų pusiasalio pilyje rasta valdovės/karaliaus figūra, datuojama XIV–XV a. (3:23 lent.; P. Blaževičiaus nuotr.) – 1 ir stilistiškai labai panaši figūra, rasta Polocke, datuojama XVI–XVII a. (Мядзведзева, 2004, 153, мал. 3:2) – 2.

net XVII–XVIII a. Europoje paplitusius šachmatų (Murray, 1913, 772; Wichmann, 1960, 49; Linderis, 1968, 38, 39, pav. 2b; Овсянников, 1970, 22, рис. 2–4; Линдер, 1975, 166).

Dar vienos valdovės ar karaliaus figūros, rastos Trakuose, išlikęs tik fragmentas – jos galvutė smarkiai aplūžusi. Tiksliai figūros metrika muzie-

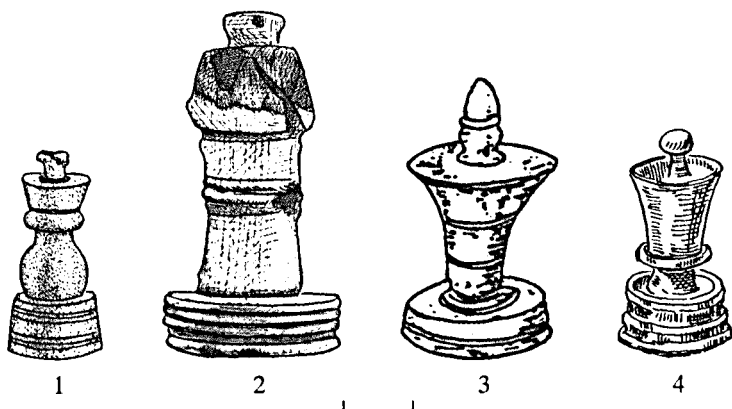

17 pav. XIV a. pab.–XVI a. naujosios abstrakcijos šachmatų valdovės arba karaliai. 1 – Trakų pusiasalio pilis (3:24 lent.; M. Micliausko pieš.), 2 – Trakų pils (3:25 lent.; M. Micliausko pieš.), 3 – Vilnius, LR prezidentūros teritorija (3:26 lent.; Luchtanienė, 1998šb, 11:5 pav.), 4 – VŽP VR (3:27 lent.; M. Micliausko pieš.).

juje pasimetusi, tačiau manytume, kad ją taip pat galima datuoti XIV–XV a. Bendras figūros aukštis 47 mm. Ant jos žemo cilindro formos pagrindo, kurio šonai puošti grioveliais, stovi apie 25 mm aukščio cilindro formos vidurinė pakopa, kiek įsmaugta ties centre esančiais trimis voleliais. Viršutinė figūros dalis, kepurėlė ar galvutė, palyginti didelė, bet smarkiai aplūžusi. Jos viršuje – nedidelė grybo pavidalo karūnelė (17:2 pav.; 3:25 lent.). Lietuvoje analogų šiai figūrelei nerasta, tačiau beveik identiškas kaulinis šachmatas, rastas Smolenske (Rusija), datuojamas XIII–XV a. (Линдер, 1975, 120, 121, рис. 26).

Archeologinių tyrimų metu Vilniaus senamiestyje, dabartinės LR prezidentūros teritorijoje, rasta 40 mm aukščio kaulinė valdovės ar karaliaus figūra, datuojama XVI–XVIII a. (Luchtanienė, 1998ša, 6; 2000, 48, 49). Ši figūra išsiskiria savo unikalia forma. Jos pagrindas yra klasikinės žemo cilindro formos, tuo tarpu vidurinė pakopa yra didžiulio apversto kūgio formos, o jo viršuje – nedidelė elipso ar kiaušinio formos ataugėlė su voleliu per vidurį – kepurėlė (17:3 pav.; 3:26 lent.). Šiai, kaip ir daugumai kitų figūrėlių, analogiją pavyko surasti Novgorode (Rusija). Ten, gotlandiečių kvartale rastas šachmatas datuojamas gerokai anksčiau nei Vilniuje rastoji figūra – XIV a. pab.–XV a. pr., tačiau vizualiai jų panašumas tiesiog akivaizdus (The Archaeology, 1992, 173, fig. V. 5:14).

Schematiškai panašios formos šachmatų figūra rasta ir VŽP VR. Tiesa, pastaroji yra truputį mažesnė, o ant žemo cilindro formos pagrindo stovinti vidurinė pakopa primena taurę su į išorę kiek atlenktais pakraštėliais. Iš taurės dugno iškyla grybo pavidalo karūnelė. Šis puikiai išlikęs XV a. datuojamas šachmatas tekintas iš tamsaus, juodai dažyto arba tiesiog nuo aplinkos poveikio pajuodavusio kaulo (17:4 pav.; 3:27 lent.; Ožalas, 2003še, 266).

Reziumuojant aptartas valdovės/karaliaus šachmatų figūrėles pastebėtas dar vienas skirtumas, galintis tapti esminiu figūras skiriančiu požymiu. Tai piltuvėlio pavidalo pakopų skaičius. Atrodytų, kad valdovės figūros yra tos, kurių vi-

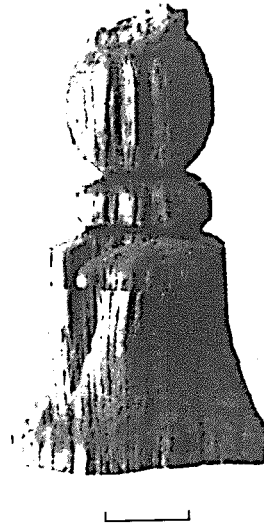

18 pav. Klaipėdos piliavietėje rasta medinė valdovės arba karaliaus figūra. XIV–XV a. (3:28 lent.; Mažosios Lietuvos, 2004, 29, 50 pav.).

durinė dalis – piltuvėlio formos (3:25–27 lent.). Tuo tarpu figūros, kurių vidurinė dalis susideda iš dviejų piltuvėlio pavidalo pakopų, – tai karaliai (3:21–23 lent.). Ši prielaida kol kas tėra teorinė, ir atsiradus naujiems duomenims ją derėtų kruopščiai patikrinti.

Paskutinis šachmatas, priskirtinas valdovės arba karaliaus figūrai, rastas Klaipėdos piliavietėje. Tai gana stambi, XIV–XV a. datuojama medinė figūra, kurios išlikęs aukštis siekia 60 mm (Žulkus, 2002,

98). Šio greičiausiai tekinto šachmato pagrindas yra siaurėjančio cilindro formos ir sudaro daugiau nei $\frac{1}{2}$ figūros aukščio. Virš siauros volelio formos vidurinės pakopos yra stambaus rutulio pavidalo viršutinė dalis, kurios išlikęs tik fragmentas, jos viršuje matyti lūžio vieta, todėl gali būti, kad figūrą puošė dar ir neišlikusi karūnelė (18 pav.; 3:28 lent.). Stilistiškai labai panašus šachmatas, rastas Rygos senamiestyje, datuojamas XIII a. Tai taip pat medinė tekinta figūra, kurios viršutinė pakopa yra rutulio formos. Rygoje rastos figūrėlės aukštis siekia net 103 mm. Kaip ir rastosios VŽP, ji ryškiai skiriasi nuo daugumos aptariamo laikotarpio kaulinių figūrų (Celmiņš, 1998b, 56, 67b att.). Akivaizdūs šios figūros formų, gabaritų ir net chronologijos panašumai perša mintį apie savotišką Vokiečių ir Kalavijuočių ordinų kontroliuojamoje teritorijoje paplitusį šachmatų figūrų stilių ar pavidalą. Dviejų šiuo metu žinomų figūrų išsamnei lyginamajai analizei nepakanka, tad reikia laukti ir tikėtis, kad ateityje minėto tipo šachmatų bus rasta daugiau. Tuomet sugretinti duomenys leis atsakyti į klausimus, susijusius su

aptartos formos atsiradimu, paplitimu ir gyvavimo chronologija.

Archeologinių tyrimų metu rasta dar 10 artefaktų (3:29–39 lent.), kuriuos, kaip ir 27 anksčiau išvardintas figūrėles, galima priskirti XIV a. pab.–XVI a. naujosios abstrakcijos šachmatams. Šiai radiinių grupėi priskirtas vienas neaiškus šachmatas, šešios figūrų dalys, galbūt priklausiusios šachmatams, ir trys dirbiniai, tik hipotetiškai galėję būti šachmatų figūrėlės.

Pirmasis artefaktas, kurį vertėtų aptarti, yra medinis šachmatas, rastas VŽP XVI a. antrosios pusės datuojamame kultūriniame sluoksnyje (Rackevičius, 1996š, 179). 43 mm aukščio figūra sudaryta iš trijų pakopų: žemo cilindro formos pagrindo, rutulio pavidalo vidurinės dalies, voleliu atskirtos nuo cilindro formos viršutinės dalies užapvalintu galu (3:29 lent.). Analogijų šiai figūrai nežinome nei Lietuvoje, nei kaimyninėse šalyse. Lyginant šachmato gabaritus ir formą, peršasi mintis, kad tai galėtų būti pagal šachmatų hierarchiją kuri nors aukštesnioji – rikio, valdovės arba karaliaus – figūra.

Du kaulinius žemo cilindro formos dirbinėlius, straipsnio autoriaus tipologiškai datuotus XVI a., galima traktuoti kaip nulūžusius šachmatų figūrų pagrindus. Vienas jų rastas Vilniuje, T. Vrublevskio gatvėje (3:30 lent.; Raškauskas, 1989š, 54, 55, 58), kitas, dekoruotas aplink einančiais grioveliais, VŽP VR (3:31 lent.; Rackevičius, 2003šb, 50). Abiejų artefaktų viršuje matyti viršutinės pakopos kojėlės vieta – apskrito skerspjūvio lūžis.

Keturi kauliniai artefaktai primena atskiras sudedamų šachmatų figūrų dalis. Trys iš jų, rastos VŽP VR teritorijoje ir datuojamos XV a. antrąja puse–XVI a., gali būti vidurinės pakopos dalys. 26–28 mm aukščio profiliuotos dirbinių vidurinės dalys abiejuose galuose turi po nedidelį cilindrinį atsikišimą, skirtą įverti jas į kitas figūros pakopas. Dvi figūrėlės yra gana primityvios cilindro su voleliu viduryje formos (3:32, 34 lent.; Tautavičius, Urbanavičius, 1989ša, 95; Ožalas, 2002ša, 208).

Trečioji galuose taip pat turi po cilindrinį atsikišimą įtvėrimui, bet jos centrinė dalis yra kur kas sudėtingesnė. Apačioje ji kolbos, o viršuje – suploto rutulio pavidalo (3:33 lent.; Tautavičius, Urbanavičius, 1989ša, 95). Įvertinti, kokioms šachmatų figūroms priklausė šios dalys, labai sudėtinga. Galima tik spėti, kad profiliuotoji dalis galėjo priklausyti didesnės vertės šachmatų figūrai – rikiui, bokštui, valdovei ar karaliui, tuo tarpu cilindro pavidalo – pėstininkui arba rikiui. Tokių sudedamųjų šachmatų pagrindu galėtų būti Kernavėje, Aukuro kalne, rastas kaulinis dirbinėlis (3:35 lent.). Pusrutulio formos artefaktas yra vos 9 mm skersmens ir 5 mm aukščio, pagal proporciją jis galėtų būti Vilniuje rastų dalių figūros pagrindas. Kernavėje aptiktas dirbinėlis datuojamas XIII–XIV a. (Luchtanas, 1994š, 30), tad jeigu pavyktų argumentuoti, kad tai šachmato dalis, o ne saga, pakabutis ar koks kitas dirbinys, jį galima būtų traktuoti kaip ankstyviausią Lietuvoje rastą naujosios abstrakcijos šachmatą.

Aptariant neidentifikuojamus šachmatus ir jų dalis, verta paminėti dar keturis diskutuotinus artefaktus. Vieną jų, rastą Trakų salos pilyje, I. Linderis savo straipsnyje „Trakų šachmatai“ įvardijo kaip nebaigtą drožti bokšto figūrą (Linderis, 1968, 40). Tačiau pažvelkime atidžiau į šį „bokštą“. Aptariamasis dirbinys yra 95 mm ilgio rago gabalas, kurio viename gale ištekintas 15 mm skersmens ir 8 mm aukščio grioveliais puoštas kūgelis su 5 mm aukščio grubiai apdrožta ataugėle (3:36 lent.; Legaitė, 1956š, 10). Nei dydžiu, nei stilistika apdirbtas rago gabalas nepanašus į bokštą, geriausia atveju tai yra pėstininko figūros pusfabrikatis arba sudedamos šachmatų figūros pagrindo ruošinys. Neatmestina, kad šis nebaigtas gaminti artefaktas yra ne šachmatas, o visiškai kitokios paskirties dirbinio pusfabrikatis.

Neaiškus VŽP teritorijoje rastas kaulinis dirbinys taip pat galėtų būti šachmatų figūrėlė ar jos dalis. Tamsiai rudai dažyta, iš vamzdinio kaulo tekinata ir drožinėta figūrėlė yra 47 mm aukščio. Aptrupėjęs dirbinėlio paviršius puošniai dekoruotas:

žemo cilindro pavidalo pagrindo viršus pjaustinėtas tinkliniu ornamentu, cilindro pavidalo liemuo puoštas vertikaliais voleliais ir skersiniais žiedeliais (3:37 lent.; Legaitė, 1959š, 28). Figūros viršus plokščias, todėl neaišku, ar ji turėjo karūnelę. Vertindami radinio dekorą, manytume, kad tai gali būti didelės vertės – bokšto, valdovės ar karaliaus – figūros dalis. Dirbinio datavimas nėra tikslus, spėjama, kad tai XVI–XVII a. artefaktas.

Likusieji du kauliniai dirbiniai, kurie gal ir galėtų būti šachmatai, savo forma panašūs vienas į kitą. VŽP VR rastoji figūrėlė datuojama apytiksliai XIII–XV a. Ji susideda iš 7 mm skersmens liemens, ant kurio tarsi sumauti trys 18 mm skersmens, žemo cilindro formos žiedai. Apatinėje 70 mm ilgio ašies dalyje yra nedidelis paplatėjimas, juo figūra galėjo būti sujungta su pagrindu (3:38 lent.; Tautavičius, Urbanavičius, 1989ša, 95). Antrasis Trakų salos pilyje rastas dirbinys, datuojamas XV a., schematiškai panašus į pirmąjį. Viršutinė trijų pakopų figūros dalis įstatyta į netaisyklingo rutulio pavidalo pagrindą. Bendras figūros aukštis – 55 mm, bet jos viršutinė dalis tarsi

neužbaigta – tikėtina, kad viršuje galėjo būti prijungta dar viena pakopa (3:39 lent.; Navickaitė-Kuncienė, 1995š, 50). Atsižvelgiant į abiejų artefaktų panašumus, galima spėti, kad jų paskirtis ar panaudojimo galimybės panašios. Tačiau ar tai iš tikrųjų šachmatai? Teoriškai tai galėtų būti valdovės arba karaliaus figūros, bet kaimyninėse šalyse panašių figūrėlių nerasta. Todėl, remdamiesi turimais duomenimis, šiuo metu neturime galimybės nustatyti, ar aptartos figūrėlės yra vietinės formos šachmatai, ar kitokie, nieko bendra su šachmatais neturintys kauliniai dirbiniai.

Gausiai Lietuvoje randami XIV a. pab.–XVI a. naujosios abstrakcijos šachmatai yra labai įvairių formų, todėl pavyko išskirti tik vieną gausią ir stiliškai vienalytę grupę, kurios pagrindu pamėginta atkurti visą aptariamojo laikotarpio šachmatų žaidimo komplektą. Šios grupės sukūrimas – labai subjektyvus dalykas. Tikėtina, kad disponuojant gausesne ir patikimesne informacija tiek į grupę patekusias, tiek ir nepatekusias figūreles galima būtų suskirstyti į dar kelias, o gal net keliolika sąlyginių grupių.

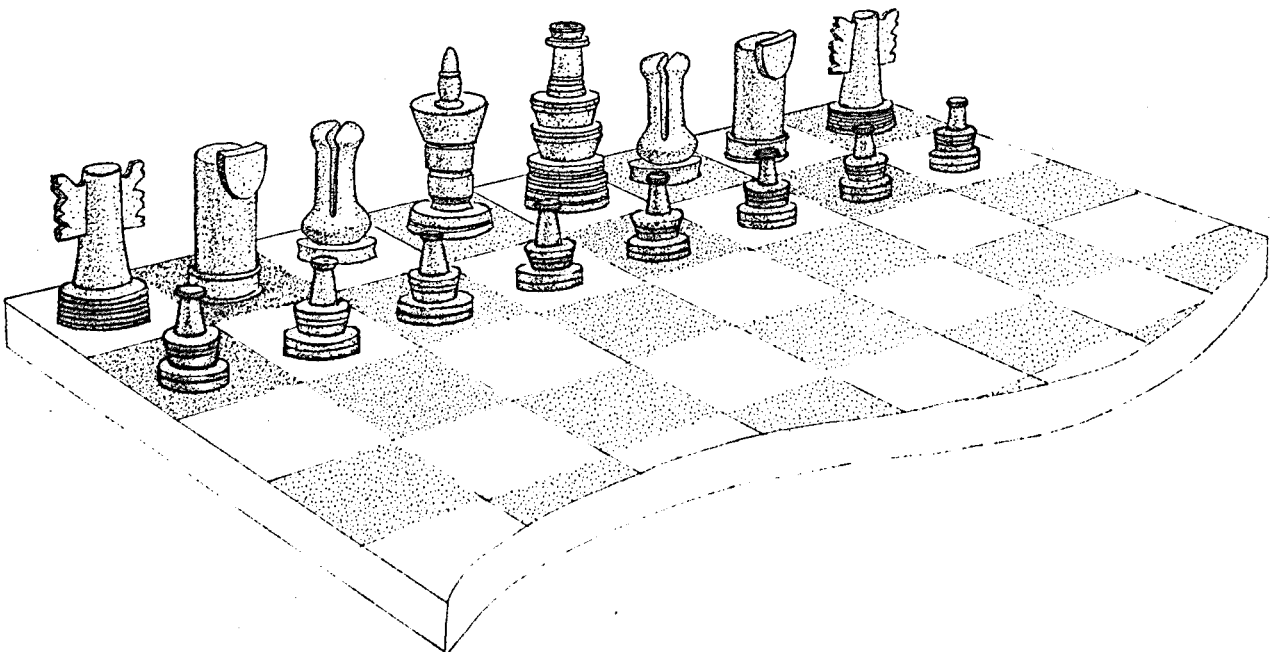

19 pav. Vieno iš galimų XV–XVI a. Lietuvoje naudotų naujosios abstrakcijos šachmatų komplekto pirmosios atmainos rekonstrukcija. *M. Micliausko pieš.*

XIV a. pab.–XVI a. naujosios abstrakcijos šachmatų grupei, turinčiai tų pačių arba artimų ypatybių, galima priskirti 20 kaulinių šachmatų (2:1–7, 11, 13–23, 25 lent.). Šios figūrėlės yra plačiam Rytų Europos regionui būdingos naujosios abstrakcijos šachmatų formos. Išskirtiniu šių radinių bruožu laikytume iš vieno arba kelių įvairių proporcijų kūgių arba piltuvėlių susidedančias pakopas bei grybo pavidalo kepurėles. Iš Lietuvoje rastų šiai grupei priskiriamų radinių galima rekonstruoti kelias hipotetinio XV–XVI a. Lietuvoje naudotų naujosios abstrakcijos šachmatų komplekto atmainas (19, 20 pav.). Komplektui priskirtume septynis pirmojo varianto pėstininkus, kurių vienas svarbiausių bruožų yra piltuvėlio formos vidurinė dalis ir grybo pavidalo viršutinė pakopa (3:1–7 lent.). Neturėdami alternatyvos, rinkiniui priskirsime ir vienintelę rastą žirgo figūrą (3:11 lent.). Vienai atkuriamo šachmatų komplekto atmainai galėtų tiktį trečio varianto rikiai (3:15, 16 lent.), žinomi ir kitose Rytų Europos šalyse, antrajai – antrojo varianto figūros. Pastarosios figūros turi akivaizdžių panašumų su kitomis

atkuriamojo komplekto figūromis: žemo cilindro formos pagrindas ir kepurėlė puošti grioveliais bei sugniaužto cilindro formos vidurinė dalis (3:13, 14 lent.). Visi keturi Lietuvoje rasti bokštai yra vieno stiliaus, tad kiekvienas jų tinka abiem atkuriamojo komplekto rinkiniams. Jeigu pasitvirtintų hipotezė, kad aptariamoju laikotarpiu regione vyravusių formų valdovė nuo karaliaus figūros skyrėsi piltuvėlio formos pakopų skaičiumi, tuomet rekonstruojamame žaidimo komplekte karaliaus figūros, atitinkančios chronologinius ir stilistinius rėmus, galėtų būti dviejų atmainų. Sąlyginai pirmajai komplekto atmainai priskirtume dvi kaimyninėse šalyse analogijų turinčias figūras (rastas Trakuose ir Dubingiuose) su dvipakope vidurine dalimi ir grybo pavidalo kepurėle (3:21, 22 lent.). Antrajai atmainai tinkamiausias pavyzdys galėtų būti gerai išlikusi, proporciškai didelė figūra su karūnėle, rasta Trakų pusiasalio pilyje (3:23 lent.). Valdovei šachmatų rinkinyje galėtų atstovauti trys panašios figūros. Dvi rastos Vilniuje, viena – Trakų pilyje (3:25, 26, 27 lent.). Pirmajai atmainai galima būtų priskirti Vilniuje, LR prezidentūros

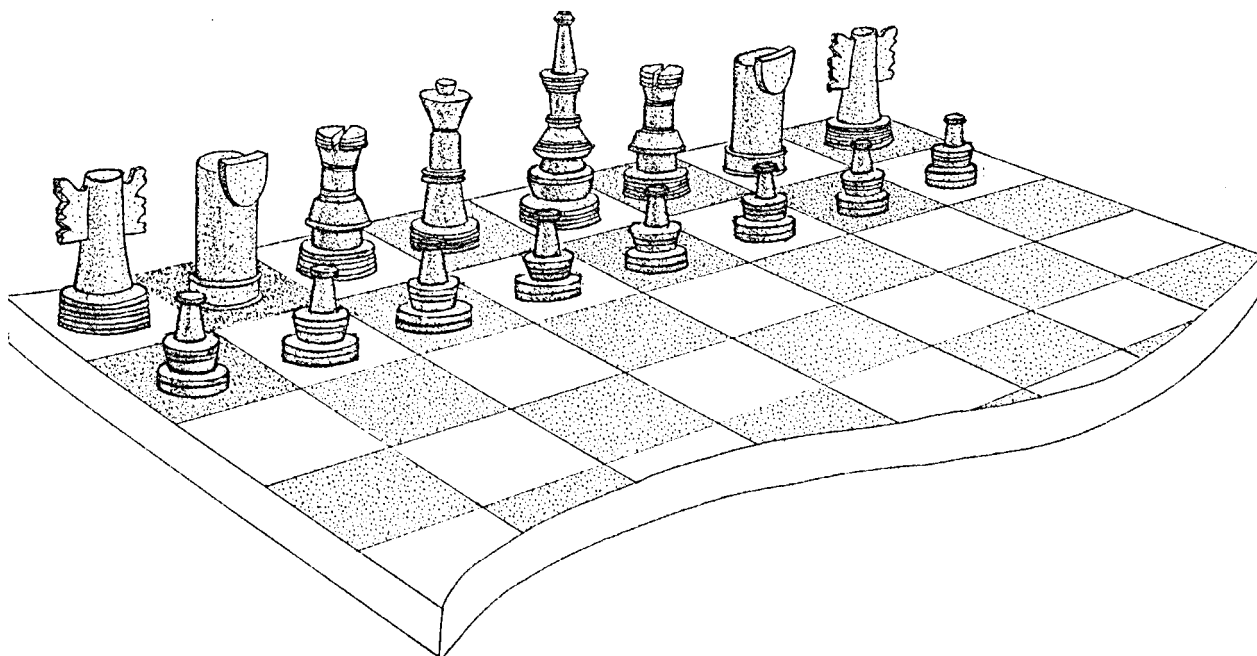

20 pav. Vieno iš galimų XV–XVI a. Lietuvoje naudotų naujosios abstrakcijos šachmatų komplekto antrosios atmainos rekonstrukcija M. Micliausko pieš.

teritorijoje rastą figūrėlę (3:26 lent.). Tuo tarpu stilistiškai ir proporciškai antrai atmainai pasirinktam karaliui artimiausia Trakuose rastoji figūra, kurios vidurinė dalis yra sugniaužto cilindro formos, aptrupėjusiu piltuvėlio pavidalo viršumi (3:25 lent.).

Subjektyviais, teoriniais metodais su keliomis atmainomis rekonstruotas šachmatų kompleksas galėtų tapti sąlyginiu Rytų Europos šachmatų rinkiniu. Tik reikia nepamiršti, kad vis dėlto gana didelė figūrų dalis stilistiškai neatitinka šio hipotetinio rinkinio modelio (3:8–10, 12, 15, 16, 24, 28, 29, 32–34 lent.). Vadinas, šachmatų formų Lietuvoje bei ją supančiame regione būta labai įvairių ir vienos vyraujančios formos galėjo visai nebūti. Keli rasti mediniai šachmatai (3:28, 29 lent.) perša mintį apie savito, tik Vakarų Europai būdingo stiliaus egzistavimą. Jo paplitimą Rytų Baltijos jūros regione galėjo sąlygoti vokiečių miestiečių kolonizacija bei Kalavijuočių ir Vokiečių ordinų invazija į šio regiono žemes.

XVII–XVIII A. NAUJOSIOS ABSTRAKCIJOS ŠACHMATAI

Daugelis Lietuvoje rastų šachmatų aptikti sudarytuose arba permaišytuose archeologiniuose sluoksniuose ir tik retais atvejais pavyksta tiksliau datuoti šiuos artefaktus. Neturint tikslaus datavimo, sunku nustatyti ir tikslią figūrėlių formos evoliuciją. Analizuojant naujosios abstrakcijos šachmatų vis dėlto pastebėta ryški formų transformacija apie XVI–XVII a. Tai leido išskirti atskirą naujosios abstrakcijos figūrėlių grupę, sąlyginai datuojamą XVII–XVIII a. Lietuvoje žinomi tik keturi ar penki šachmatai, neabejotinai priskirtini šiam laikotarpiui, bet net ir jie savo išvaizda bei proporcijomis labai skiriasi vienas nuo kito.

Trys kaulinės tekintos figūrėlės išsiskiria tuo, kad jų viršutinės dalies skersmens ir aukščio santykis svyruoja tarp 1:4 ir 1:5. Kitaip tariant, šios profiliuoto cilindro formos figūrėlės yra aukštos ir plonos. Pirmoji jų, datuojama XVIII a., rasta Jurbarko senamiestyje. Tai sudedama, 34 mm

aukščio, greičiausiai pėstininko figūra. Ant žemo cilindro stovintis kolbos pavidalo liemuo su netaisyklingo rutulio galvute įstatytas į plokščią, vos 5 mm aukščio, 19 mm skersmens pagrindą (21:1 pav.; 4:1 lent.; Pranckėnaitė, 2008š). Stilistiškai labai panaši į ją figūros dalis buvo rasta Purnios piliavietėje. Pastaroji apytiksliai datuojama XVI a. pab.–XVII a. pr. (Volkaitė-Kulikauskienė, 1974, 70). Šio šachmato kolbos formos liemuo stovi ant cilindrinio pagrindo. Voleliais įrėminta galvutė taip pat yra rutulio formos. 42 mm aukščio fragmento apačioje yra 10 mm gylio įgraža, kuria, kaip manoma, figūrėlės viršutinė dalis buvo sujungta su pagrindu (21:2 pav.; 4:2 lent.). Įdomu pažymėti, kad abi figūros savo forma ir proporcijomis labai panašios į vieną VŽP VR rastą sudedamo šachmato dalį, datuojamą kur kas anksčiau, t.y. XV a. antrąja puse–XVI a. (3:33 lent.; Tautavičius, Urbanavičius, 1989ša, 95). Galbūt tai užuomina, kad tokio pavidalo figūrėlės galėjo atsirasti gerokai anksčiau, t.y. XV–XVI a. sandūroje, ir menkai kintančiu pavidalu gyvuoti bent iki XVIII a.

Trečiasis šachmatas, savo proporcijomis labai artimas pirmosioms dviem figūrėlėms, rastas VŽP teritorijoje. Jo pagrindas yra žemo cilindro formos, vidurinė pakopa – kolbos, kurios kaklelį puošia volelis, formos, o viršutinė dalis – lašo pavidalo (21:3 pav.; 4:3 lent.; Blaževičius, 2009šb).

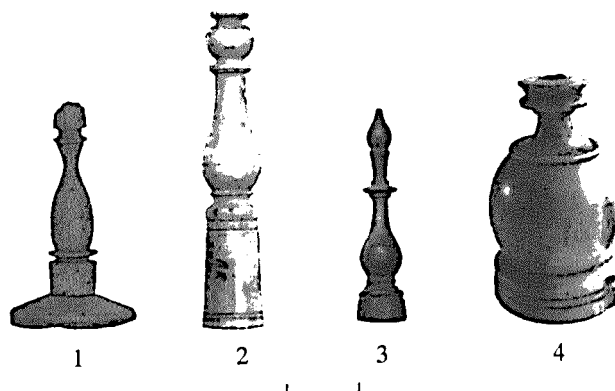

21 pav. Lietuvoje rasti XVII–XVIII a. naujosios abstrakcijos šachmatai: 1–3 – pėstininkai (4:1–3 lent.; P. Blaževičiaus nuotr.), 4 – valdovės arba karaliaus figūra (4:4 lent.; A. Žalnieriaus nuotr.).

Vizualiai ši 32 mm aukščio figūrėlė panaši į aptartuosius pėstininkus. Tačiau jos smailėjanti kepurėlė labai primena modernios H. Staunton šachmatų modifikacijos, sukurtos 1849 m., viršutinę rikio dalį (Murray, 1913, 773). Vis dėlto įvertinus tai, kad išskirtinis Lietuvoje rastų rikių bruožas yra įpjauta galvutė, manytume, kad aptariamasis šachmatas vaizduoja pėstininko figūrą.

Ketvirtoji figūra rasta Kauno pilyje. Tai stambus, 42 mm aukščio tekintas šachmatas. Žemo cilindro formos pagrindas dekoruotas grioveliais, liemu – didelio rutulio, o viršutinė pakopa – žemo, suploto cilindro formos. Viršutinėje dalyje matyti nulūžusios karūnėlės vieta (21:4 pav.; 4:4 lent.; Žalnierius, 1992š, 41), tad šis šachmatas galėtų būti valdovės arba karaliaus figūra. Nors šachmatas rastas maišytame XIX a. sluoksnyje, išskirtinė jo liemens forma labai būdinga XVII–XVIII a. Europoje paplitusiems šachmatams (Murray, 1913, 770, 772; Wichmann, 1960, 49, 9 pav.; Линдер, 1975, 158–167). Šis tipologinis panašumas ir leidžia aptariamąją figūrą datuoti XVII–XVIII a.

Vytautas Ušinskas Šv. Dvasios vienuolyno Vilniuje tyrinėjimų ataskaitoje užsimena apie dar vieną šachmatą, datuojamą XVII a. Tačiau išskyrus tai, kad kaulinė figūrėlė yra 40 mm aukščio, daugiau nieko nesužinome (Ušinskas, 1983š, 13). Radinio nepasisekė rasti nė viename Vilniaus muziejuje, tad ir nustatyti, ar radinys tikrai yra šachmatas, nepavyko.

Palyginti su ankstesniu laikotarpiu, rašytiniai XVII a. šaltiniai pateikia daugiau žinių apie šachmatus Lietuvoje (Baliulis, Meilus, 2001, 361; Paliušytė, 2003, 44–48). Tačiau pavieniai XVII–XVIII a. datuojami archeologiniai artefaktai neatspindi nuspėjamos žaidimo figūrų formų įvairovės minėtu laikotarpiu. Keturi rasti šachmatai stilistiškai suskirstyti į dvi grupes. Pirmajai grupei būdingos proporciškai aukštos ir plonos (4:1–3 lent.), o antrajai – stambios figūrėlės rutulio pavidalo liemeniu (4:4 lent.). Deja, išsamesnių išvadų apie XVII–XVIII a. šachmatus padaryti kol kas nepavyko.

ŠACHMATŲ ŽAIDIMO LENTOS

Rašytiniuose šaltiniuose užsimenama apie vertingas šachmatų žaidimo lentas. Pavyzdžiui, žinoma, kad, be jau minėtos Barboros Radvilaitės šachmatų lentos, puoštos kaulu ir brangakmeniais, Radvilų giminei priklausė dar bent kelios turtinčiai dekoruotos žaidimo lentos (Paliušytė, 1994, 131; 1996, 43, 54, 55, 57). Apie tai, ką sužinome iš rašytinių šaltinių, archeologiniai tyrimai duomenų nepateikia, bet iškastiniai artefaktai taip pat suteikia informacijos apie šachmatų žaidimo laukus. Todėl, siekiant išsamesnės žaidimo raidos ir sklaidos pažinimo, greta gausiai randamų šachmatų figūrėlių tikslinga paminėti ir kelis Lietuvoje rastus šachmatų lentų fragmentus.

Žaidimų laukai, tarp jų ir šachmatų lentos, yra rečiausiai archeologinių tyrimų metu randami artefaktai, susiję su stalo žaidimais. Gali būti, kad tai dažnai lemia jų gamybai pasirinktų organinių medžiagų neatsparumas destruktiniam aplinkos poveikiui. Geriau išlieka tik iš tvirtesnių medžiagų – akmens, molio ar rago – pagamintos lentos.

Atsižvelgiant į tai, kad pirmosios rašytinės žinios ir pirmosios Lietuvoje rastos šachmatų figūrėlės datuojamos XIV a., galima teigti, kad tuo metu turėjo egzistuoti ir žaidimui skirtos lentos. Tačiau ankstyviausias žaidimo lentos fragmentas, rastas VŽP, datuojamas tik XV a. viduriu ar antroje puse. Šis spėjamos žaidimų lentos fragmentas yra ne tik ankstyviausias, bet ir labiausiai abejotinos paskirties. Hipotetiškai šis degto, kokybiško molio su smulkiomis mineralinėmis priemaišomis dirbinys gali būti šachmatų lenta. Vieninteliame išlikusiame užapvalintame plokštės kampe matomi trys maždaug 40x40 mm dydžio kvadratai. Šachmatine tvarka išdėstyti laukeliai glazūruoti: vienas – baltai, du – mėlynai. Kitoje dirbinio pusėje – nulūžusios kojelės vieta (5:1 lent.; Rackevičius, 2003ša, 231). Tai, kad aptariamasis dirbinys gali būti šachmatų lenta, tarsi patvirtina ir kelios medžiagos pasirinkimu bei gamybos technologija panašios molinės šachmatų

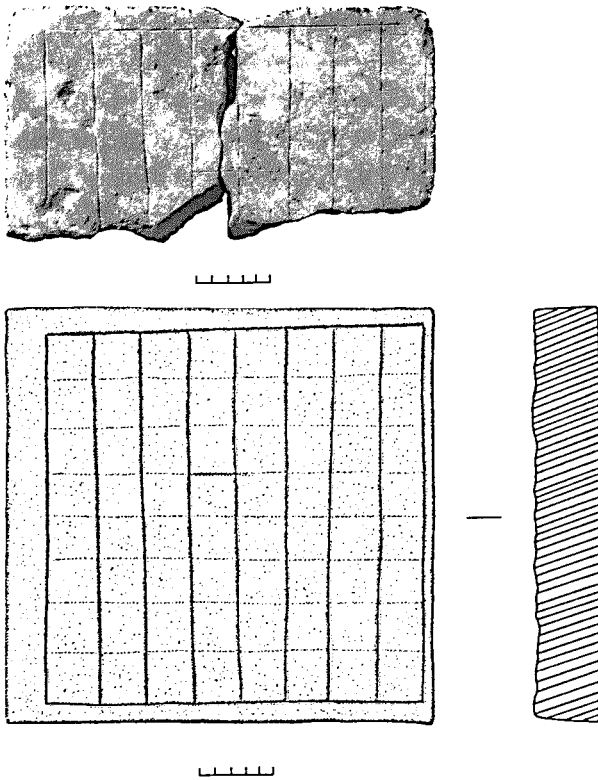

22 pav. Šachmatų žaidimo lentos fragmentas, pagamintas iš pilkos marmurizuotų klinčių plokštės, ir jos rekonstrukcija. XVII–XVIII a. (5:2 lent.; V. Abramausko nuotr.; M. Mieliausko pieš.).

lentos, rastos Vokietijoje (Jakob, 1984, 121, 122; 1995, 169, 170). Bet faktas, keliantis abejonių dėl dirbinio paskirties, yra tai, kad iki šiol nerasta nė vienos šachmatų lentos užapvalintais kampais. Ikonografijoje aptinkami stalo žaidimų laukai taip pat vaizduojami tik stačiais kampais. Todėl derėtų atsargiai traktuoti aptariamąjį radinį ir, atsiradus galimybei, patikslinti jo paskirtį.

Likusios trys neabejotinai stalo žaidimams skirtos lentos, rastos VŽP VR, yra pagamintos iš marmurizuotų klinčių plokščių. Pirminė šių plokščių paskirtis buvo grindų, sienų ar kitokio interjero apdailos plytelės, bet antrinio panaudojimo metu minėtos architektūrinės detalės, jų paviršių suskirsčius kvadratais, tapo žaidimų lentomis.

Pirmasis iš klinčių plokštės pagamintos žaidimo lentos fragmentas buvo rastas vakarinio rūmų korpuso tyrimų metu. L. rūsyje rasta apdailos detalė yra šlifuoto paviršiaus, su įrėžtomis skersi-

nėmis ir vos matomomis išilginėmis linijomis, padalinta į 35x35 mm dydžio langelius. Išlikusiame 315x170 mm dydžio plokštės fragmente matyti keturios pilnos eilės po 8 langelius, iš viso – 24 (22 pav.; 5:2 lent.; Vailionis, 1995š, 62). Šios XVII–XVIII a. datuojamos žaidimų lentos laukeliai nei dekoru, nei spalva nesiskiria vienas nuo kito.

Taip pat vakariniame VR korpusė rasta lenta, dekoruota gerokai puošniau ir kruopščiau. 305x255 mm dydžio rausvų marmurizuotų klinčių plokštės fragmento viršutinėje šlifuotoje plokštumoje išlikęs 41 langelis arba jų dalys. Langeliai įrėžti labai taisyklingai, dauguma 30x30 mm dydžio. Kas antrame langelyje šachmatine tvarka įgręžta po 5 duobutes: keturios išdėstytos kvadratinio langelio kampuose, o viena – centre. Laukeliai su duobutėmis papildomai išraižyti lygiagrečiomis įstrižai susikertančių linijų grupėmis. Sluoksnis, kuriame rasta ši lenta, datuojamas XVII a. antrąja puse (23 pav.; 5:3 lent.; Ožalas, 2008ša).

Trečiame VR teritorijoje rastos akmeninės žaidimų lentos fragmente kas antras laukelis šachmatine tvarka yra pažymėtas įstrižai įrėžtomis, centre susikertančiomis linijomis. Ši iš pilkų marmurizuotų klinčių plokštės pagaminta lenta rasta akmenų duobėje, datuojamoje XVII a. antrąja puse. Tyrimų autoriaus minėtoji duobė priskiriama karo su Maskva laikotarpiui arba tuojau po karo vykusiems aplinkos tvarkymo darbams. Šios plokštės išlikę tik fragmentai. Rastame 182x105 mm dydžio kampe matyti dvidešimt du laukeliai – trys eilės netaisyklingų keturkampių, kurių vidutinis dydis 27x27 mm (5:4 lent.; Striška, 2008š). Šios lentos laukelių ribos negilios ir sunkiai įžiūrimos. Susidaro vaizdas, kad žaidimo laukas ant šios plokštės buvo išraižytas paskubomis, nesistengiant to padaryti tvarkingai bei estetiškai.

Minėti akmeniniai žaidimų laukai išlikę ne visai. Tik vienos lentos yra išlikę du sveiki kampai ir visas 8 laukelių žaidimų lauko plotis (22 pav.; 5:2 lent.; Vailionis, 1995š, 62). Šis faktas ir analogiškų žaidimų laukų dekoras leidžia manyti, kad tai šachmatų lentos. Visos trys unikalios tuo, kad

yra pagamintos iš neįprastos šiems dirbiniams medžiagos – klinčių. Tai pakankamai sunkus akmuo, kuris turėtų labai riboti dirbinio portatyvumą. Šios žaidimų lentos, matyt, nebuvo skirtos nešioti. Medžiagos pasirinkimą galėjo lemti ir tai, kad klinčys yra gana minkštas akmuo, o tokių apdailos plokščių lygiu paviršiumi buvo gausu XVII a. viduryje ir antroje pusėje Maskvos kariuomenės jau gerokai nuniokotų Valdovų rūmų aplinkoje. Kita vertus, turint omenyje tai, jog 1655–1661 m. rūmų teritorijoje gyveno rusų kareiviai, galima spėti, kad šias lentas jie patys ir pasigamino. Tarnybos monotonią ir pilka kasdienybę, o vėliau ir kiek ilgiau nei metus trukusi pilies apgultis (Meilus, 2007, 81–98) neabejotinai vertė kareivius ieškotis pramogų. Viena jų ir galėjo būti žaidimai, kuriems laukai braižyti ant nesunkiai randamų lygių paviršių, aptariamuoju atveju – ant klinčių plokščių. Savadarbe gamyba, matyt, galima paaiškinti ir šioms žaidimo lentoms būdingą laukelių formų netaisyklingumą bei dekoru primityvumą.

Apibendrinant negausius duomenis, sietinus su iškastinėmis šachmatų žaidimo lentomis, reikėtų pabrėžti jų unikalumą. Tikėtina, kad visos keturios aptartos žaidimų lentos buvo skirtos žaisti šachmatais. Viena šių lentų pagaminta iš kokybiškos, glazūruotos molio masės. Ji datuojama XV a. antrąja puse ir galėtų būti importinis dirbiny. Likusios trys – tai iš architektūrinių detalių, tiksliau, iš apdailos plokščių padarytos lentos, datuojamos XVII a. antrąja puse. Remiantis šiais duomenimis, radimo aplinkybėmis bei tuo, kad išraižytų laukų kokybė prasta, tikėtina, kad šios žaidimų lentos buvo pasigamintos Maskvos kariuomenės kareivių, 1655–1661 m. dislokuotų Vilniaus pilyje.

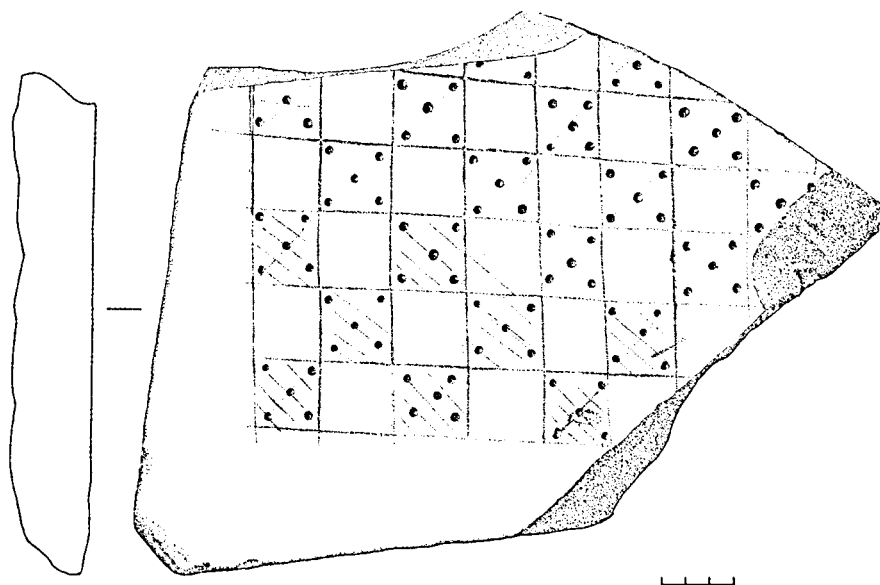

23. Šachmatų žaidimo lentos fragmentas, pagamintas iš rausvos marmurizuotų klinčių plokštės. XVII a. antroji pusė (5:3 lent.; M. Mieliausko pieš.).

APIBENDRINIMAI IR IŠVADOS

Studijos tyrimų apimtys buvo ribotos dėl gana nedidelio istorinių žinių ir archeologinių artefaktų, sietinų su šachmatų žaidimu Lietuvoje viduramžiais ir naujaisiais laikais, kiekio. Tačiau rašytinių šaltinių duomenis susiejus su įvairiapusės 52 individualių artefaktų analizės teikiamais duomenimis, pavyko padaryti kelias svarbias išvadas, leidžiančias naujai interpretuoti šachmatų žaidimo atsiradimą, raidą ir populiarumą Lietuvos valstybės teritorijoje XIV–XVIII a.

1. XIV–XV a. sandūroje šachmatų žaidimas Lietuvoje jau tikrai buvo žinomas. Remiantis archeologiniais šaltiniais pavyko išskirti tris sąlyginius XIV a. pab.–XVIII a. šalyje paplitusių žaidimo figūrėlių tipus: realistinį, rytietiškos ir naujosios abstrakcijų.

1.1. Mažiausiai informacijos turime apie realistinio stiliaus šachmatus. Egzistuoja tik viena akmeninė figūrėlė, kuri gali būti realistinės simbolikos šachmatas. Figūrėlė datuojama XIV a. pab.–XVI a. pr. Šios menkos žinios kol kas neleidžia argumentuotai teigti apie aptariamo šachmatų stiliaus egzistavimą Lietuvoje.

1.2. Arabiškos abstrakcijos šachmatų tipą reprezentuoja keturios figūrėlės, rastos VŽP. Iš XIV–XV a. datuojamų artefaktų viena medinė karaliaus arba valdovės figūrėlė išsiskiria unikalio puošyba, savo stiliumi labai panašia į Novgorodo modifikacijos rytietiškos abstrakcijos šachmatus. Vertinant rytietiškos abstrakcijos šachmatus, tikėtina, kad tai ankstyviausios į Lietuvą patekusios figūrėlės. Greičiausiai jos bus atkeliavusios į Lietuvą iš Senosios Rusios.

1.3. Daugiausia istorinių ir archeologinių duomenų Lietuvoje turime apie naujosios abstrakcijos šachmatus. Analizuojant 43 figūrėles ir jų dalis, datuojamas XIV a. pab.–XVIII a. laikotarpiu, pastebėtas ryškus formų skirtumas tarp XIV–XVI a. ir XVII–XVIII a. radinių. Tai leido padalinti aptariamus artefaktus į dvi chronologiniu ir stilistiniu požiūriu skirtingas grupes.

Iš 39 stilistiškai labai įvairių formų XIV a. pab.–XVI a. šachmatų pavyko išskirti tik vieną gausią ir stilistiškai vienalytę grupę. Jai galima priskirti 20 kaulinių šachmatų, kurie paplitę ne tik LDK valdomose žemėse, bet ir plačiame Rytų Europos regione. Išskirtiniu šių radinių požymiu galima laikyti vieno arba kelių kūgių pakopas bei grybo pavidalo kepurėles. Iš Lietuvoje rastų šios grupės figūrų galima rekonstruoti hipotetinį XV–XVI a. šachmatų komplektą su keliomis atmainomis. Rekonstruotas komplektas galėtų būti sąlyginis Lietuvos ar net visos Rytų Europos šachmatų rinkinys. Vis dėlto gana didelė figūrų dalis stilistiškai neatitinka šio teorinio rinkinio modelio. Tai rodo, kad šachmatų formos Lietuvoje bei ją supančiame regione buvo labai įvairios ir vienos vyrąjančios galėjo nebūti.

2. Apibendrinant žinias apie XVII–XVIII a. šachmatus Lietuvoje, galima teigti, kad, palyginti su ankstesniu laikotarpiu, rašytiniai šaltiniai pateikia daugiau žinių. Bet pavieniai archeologiniai artefaktai neatspindi spėjamos žaidimo figūrų formų įvairovės minėtu laikotarpiu. Keturi rasti šachmatai stilistiškai padalinti į dvi grupes. Pirmajai

būdingos proporciškai aukštos ir plonos, o antrajai – stambios figūrėlės rutulio formos liemeniu. Deja, išsamesnių išvadų apie XVII–XVIII a. šachmatus kol kas negalime pateikti.

3. Apibendrinant negausius duomenis, sietinus su iškastinėmis šachmatų žaidimo lentomis, tenka apgailestauti, kad žinomi tik keturi tokių lentų fragmentai. Viena, pagaminta iš kokybiškos, glazūruotos molio masės, datuojama XV a. antrąja puse ir greičiausiai yra importinis dirbiny. Likusios trys – tai iš architektūrinių detalių, tiksliau, iš apdailos plokščių padirbtos lentos, datuojamos XVII a. antrąja puse.

4. Analizuojamų artefaktų geografinis ir kiekybinis paplitimas Lietuvoje liudija, kad žaidimas buvo populiarus visoje šalies teritorijoje. Tai, kad daugiausia figūrėlių rasta Vilniaus ir Trakų pilyse, sietina su tokio fakto, jog čia buvo ir yra vykdomi didžiausio masto archeologiniai tyrinėjimai. Tai, kad didžioji dalis, net 38 šachmatai, rasti būtent pilių ir tik 10 miestų kultūrinuose sluoksniuose, dar neleidžia daryti kategoriškų išvadų, kad žaidimas buvo labiau paplitęs tarp išsilavinusių dvariškių, didikų ir jų aplinkos žmonių, bet spėti galima. Tikėtina, kad šachmatais galėjo žaisti ir objektuose dislokuoti kariai.

5. Palyginus Lietuvoje rastų šachmatų ir lošimo kauliukų kiekybinį santykį su analogiškų radinių kaimyninėse šalyse proporcijomis, pastebėtas gana neįprastas faktas. Lietuvoje rasta apie 50 šachmatų ir tik apie 10 lošimo kauliukų⁸. Vadinausi, šachmatai buvo gerokai populiarsnis žaidimas. Tuo tarpu iš publikuotos kaimyninių šalių medžiagos susidaro priešingas vaizdas: ten labai gausiai randama ne tik pačių lošimo kauliukų, bet ir jų pusfabrikačių bei kitų gamybos atliekų.





6. Remiantis archeologiniais duomenimis ir atliktais tyrimais teigtina, kad šachmatai buvo vienas mėgstamiausių vidurinės ir aukštosios visuomenės klasių stalo žaidimų XIV a. pab.–XVIII a. Lietuvoje.

⁸ Blaževičius, 2002, 9; po vieną nepublikuotą kauliuką rasta Vilkijoje (saugomas LNM: 1994–GRD–60739) ir Klaipėdoje (R. Bračiulienės tyrimai, Žvejų g. 10; saugomas MLIM).









1 lentelė. Realistiniai šachmatai

Eil. Nr.	Figūra	Chronologija	Požymiai (mm)	Radimo vieta	Inv. Nr. / RS Nr.	Šaltinis	Piešinys
1	neaiški figūra	XIV a. pab.– XVI a. pr.	Alebastras. Fragmento h-41. Pagrindas šešiakampio formos, Ø-30. Figūros viršutinė dalis vaizdavo žmogaus figūrą, išlikę tik batai ir mantijos apatinė dalis.	Kaunas, Muziejaus g. 11a	RS Nr. 167	Žalnierius, Baliliūnaitė, 1998, 439; 1998ša, 14, 37; 1998šb, 5 pav.	

2 lentelė. Rytietiškos abstrakcijos šachmatai

Eil. Nr.	Figūra	Chronologija	Požymiai (mm)	Radimo vieta	Inv. Nr. / RS Nr.	Šaltinis	Pav.
1	pėstininkas	XIV–XV a.	Kaulinė, tekinta. Siaurėjančio cilindro formos. H-27, apačioje Ø-15, viršuje Ø-13. Figūros apačioje ir viršuje – po du griovėlius. Tarp jų – dvi grupės skriestuvinių apskritimų: vienoje – 3, kitoje – 5.	VŽP VR	RS Nr. 1016	Kuncevičius ir kt., 1994š, 142.	
2	pėstininkas?	XIV–XV a. (datuotas tipologiškai)	Kaulinė, drožta. Siaurėjančio cilindro formos. H-31, viename gale Ø-21, o kitame – Ø-17.	VŽP VR	RS Nr. 367	Vailionis, 1997š, 4.	
3	rikis	XIV–XV a.	Kaulinė, drožta. Siaurėjančio cilindro formos. H-38, apačioje Ø-24, viršuje Ø-18. Viršutinėje dalyje – dvi dramblio iltis simbolizuojančios ataugos.	VŽP VR	RS Nr. 440	Kuncevičius ir kt., 1994š, 59.	
4	valdovė / karalius	XIV a. pab.– XV a. pr.	Medinė (ožekšnis), drožta. H-43, pagrindo Ø-35, figūrėlės viduryje Ø-33.	VŽP VR	–	Blaževičius, 2009ša.	

3 lentelė. XIV a. pab.–XVI a. naujosios abstrakcijos šachmatai

Eil. Nr.	Figūra	Chronologija	Požymiai (mm)	Radimo vieta	Inv. Nr. / r. s. Nr.	Šaltinis	Pav.
1	pėstininkas	XIV–XV a.	Kaulinė, tekinta. H-22. Pagrindas žemo cilindro formos, puoštas grioveliais, Ø-14. Vidurinė dalis – apversto kūgio formos, puošta grioveliais. Viršutinė pakopa – grybo formos, su galvute.	Trakų pusiasalio pilis	TIR, Inv. Nr. A1004 – GEK 4218	Tautavičius, 1964, 31.	
2	pėstininkas	XV–XVI a.	Kaulinė, tekinta. H-24. Pagrindas – žemo cilindro formos, puoštas grioveliais, Ø-11. Vidurinė dalis – apversto kūgio formos, puošta grioveliais. Viršutinė pakopa – grybo formos, su galvute, Ø-8.	VŽP VR	RS Nr. 4087	Aleliūnas ir kt., 1993š, 246; Kuncevičius ir kt., 1993š, 22.	
3	pėstininkas	XVI a.	Kaulinė, tekinta. H-17. Pagrindas – žemo cilindro formos, puoštas grioveliais, h-4, Ø-10. Vidurinė dalis – apversto kūgio formos, puošta grioveliais. Viršutinė pakopa – grybo formos, su galvute, Ø-6, h-2.	Vilnius, Maironio g. 11	LNR 225	Stanaitis, 1994š, 12, 17, pieš. 30.	
4	pėstininkas	XV–XVI a.	Kaulinė, tekinta. H-18. Pagrindas – žemo cilindro formos, puoštas grioveliais, Ø-12. Vidurinė dalis – apversto kūgio formos, puošta grioveliais. Viršutinė pakopa – grybo formos, su galvute.	VŽP VR	RS Nr. 1373	Steponavičienė, Striška, 2003š, 95, 203, 32d pav.	
5	pėstininkas	XVI a. II p.?	Kaulinė, tekinta. H-22. Pagrindas – žemo cilindro formos, puoštas grioveliais, Ø-14. Vidurinė dalis – apversto kūgio formos, puošta grioveliais. Viršutinė pakopa – grybo formos, su galvute.	VŽP VR	RS Nr. 4111a	Rackevičius, 2003šb, 168.	
6	pėstininkas	XVI a. pr.	Kaulinė, tekinta. H-23. Pagrindas – žemo cilindro formos, puoštas grioveliais, Ø-15. Vidurinė dalis – apversto kūgio formos, puošta grioveliais. Viršutinė pakopa – grybo formos, su galvute.	VŽP	LNR Ka-9	Ožalas, 2009š.	
7	pėstininkas	XV a. II p.	Kaulinė, tekinta. H-20. Pagrindas – žemo cilindro formos, puoštas grioveliais, Ø-12, h-3. Vidurinė dalis – apversto kūgio formos, puošta grioveliais. Viršutinė pakopa – grybo formos, su galvute h-2, Ø-6.	VŽP	RS Nr. Ka-30	Steponavičienė ir kt., 2006ša, 11; Steponavičienė ir kt., 2006šb, 151, pieš. 7.	
8	pėstininkas	XV a. pab.–XVI a. pr.	Kaulinė, tekinta. H-19. Pagrindas – žemo cilindro formos, puoštas grioveliais, Ø-15. Vidurinė dalis – siaurėjantis cilindras. Viršutinė dalis – kepurėlės formos, Ø-10.	VŽP VR	RS Nr. 37	Tautavičius, Urbanavičius, 1989ša, 95.	
9	pėstininkas	XV a.	Kaulinė, tekinta. H-28. Pagrindo Ø-19. Piramidės formos, puoštas grioveliais. Viršuje – nedidelė buoželė, h-4, Ø-8.	Vilnius, Subačiaus g. Nr. 11	RS Nr. 340	Kavaliauskas, 2005, 206, 207.	

3 lentelės tęsinys

Eil. Nr.	Figūra	Chronologija	Požymiai (mm)	Radimo vieta	Inv. Nr. / RS Nr.	Šaltinis	Pav.
10	pėstininkas	XVI–XVII a.	Kaulinė, tekinta. H-15. Siaurėjančio cilindro formos. Apačioje Ø-14, viršuje Ø-11. Viršus ir apačia dekoruota lygiagrečiomis aplink einančių griovelių poromis.	Vilnius, Rotušės aikštė	RS Nr. 1543	Jonaitis, 2007š, 136, 143, 24 nuotr.	
11	žirgas	XIV–XV a.	Kaulinė, tekinta, drožta. H-36. Pagrindas – cilindro formos, su dviem voleliais, Ø-20. Vidurinė pakopa – cilindro formos, Ø-16, h-32 su pagrindu. Viršutinė dalis – trikampio formos, h-12, b-13.	VŽP	RS Nr. Ka-36	Steponavičienė ir kt., 2006ša, 11; 2006šb, 151, pieš. 9.	
12	rikis	XIV a.	Kaulinis, tekintas. H-36. Pagrindas – cilindro formos, Ø-18, h-7. Vidurinė pakopa – cilindro formos, puošta grioveliais, Ø-16. Viršutinė dalis – siaurėjančio cilindro formos, su pastorintu pakraštėliu. Viršutinė dalis aplūžusi, įpjauta iš viršaus.	Veliuonos piliavietė	LNM Inv. Nr. AR 397:105	Таутавичюс, 1966, 21; LPA, 2005, 240.	
13	rikis	XV a.	Kaulinė, tekinta. H-29. Pagrindas – neaukšto cilindro formos, puoštas grioveliais, Ø-11. Vidurinė pakopa – cilindro formos. Viršutinė dalis puošta grioveliais – įsmaugto cilindro formos su cilindrine galvute. Iš viršaus – negili išpjova.	Trakų salos pilis	TIR, Inv. Nr. A997 – GEK 2035 LNR 94	Kuncienė 1960š, 19, 20, 68; Navickaitė-Kuncienė, 1995š, 46.	
14	rikis	~XIV–XV a.	Kaulinė, tekinta. H-43. Pagrindas – neaukšto cilindro formos, puoštas grioveliais, Ø-20. Vidurinė cilindro formos dalis įstatyta į pagrindą. Viršutinė dalis puošta grioveliais – įsmaugto cilindro formos su cilindrine galvute. Iš viršaus – negili išpjova.	Trakų pusiasalio pilis	TIR, Inv. Nr. A998 – GEK 3507	Tautavičius, 1964, 31.	
15	rikis	~XIV–XV a.	Kaulinė, tekinta. H-34. Pagrindas – žemo cilindro formos, Ø-20. Vidurinė dalis – neišsiskirianti. Viršus – cilindro formos, viduryje įsmaugtas. Viršutinė dalis išilgai įpjauta.	Trakų pusiasalio pilis	TIR, Inv. Nr. A1000 – GEK 3509	Tautavičius, 1964, 31.	
16	rikis	XVI–XVII a.	Kaulinė, tekinta. Fragmento h-24. Pagrindas – žemo cilindro formos, puoštas grioveliais, Ø-18. Vidurinė pakopa – žemo cilindro formos, puošta voleliais. Viršutinėje nulūžusioje dalyje matyti įpjova.	Vilnius, Klaipėdos g. 7A	LNR 695	Kliaugaitė, 2004š, 8, 15; 2005, 199.	
17	bokštas	XIV–XV a.	Kaulinė, tekinta. H-87. Pagrindas – žemo cilindro formos, puoštas grioveliais, Ø-38, h-17. Vidurinė dalis – menkai išsiskirianti. Viršutinė – stačiakampis rantytais kraštais, plokštumos puoštos linijomis ir duobutėmis, b-38. Karūnėlė – pusapskritimo formos.	Trakų pusiasalio pilis	TIR, Inv. Nr. A1002 – GEK 3512	TIR, K. Meko tyrimai, 1967 m.	

3 lentelės tęsinys

Eil. Nr.	Figūra	Chronologija	Požymiai (mm)	Radimo vieta	Inv. Nr. / RS Nr.	Šaltinis	Pav.
18	bokštas	XV–XVI a.	Vamzdinis kaulas, tekintas. H-33. Pagrindas – žemo cilindro formos, puoštas grioveliais, h-10, Ø-20. Vidurinė dalis – cilindras, Ø-10. Viršutinė – stačiakampis rantytas kraštai, h-13, b-9. Pusė viršutinės dalies nulūžusi.	Vilnius, Siauroji g. 6-8	LNR 22	Vaitkevičius, Lisanka, 1981š, 102, 103, 170.	
19	bokštas	XVI–XVII a. ¹	Kaulinė, tekinta. H-19. Pagrindas – žemo cilindro formos, Ø-12, h-3. Vidurinė dalis – cilindras. Viršutinė – stačiakampis rantytas kraštai, b-14. Viršuje – nedidelė kepurėlė. Juodos spalvos.	Vilnius, Rotušės aikštė	LNR 237	Katalynas, 2001š, 11, 30, 91 pav.	
20	bokštas	XV pab.–XVI pr.	Kaulinė, tekinta. H-18. Pagrindas – žemo cilindro formos. puoštas grioveliais, h-3, Ø-17. Vidurinė dalis – cilindras. Viršutinė – stačiakampis rantytas kraštai, pusė nulūžusi. Viršuje – nedidelė kepurėlė.	VŽP VR	–	Blaževičius, 2009ša.	
21	valdovė / karalius	~XV a.	Kaulinė, tekinta. H-42. Pagrindas – siaurėjančio cilindro formos, puoštas grioveliais, Ø-19. Vidurinė pakopa – dviejų piltuvėlių formos, puošta grioveliais. Viršutinė dalis – grybo formos, galvutė puošta grioveliais.	Trakų salos pilis	TIR, Inv. Nr. A1003 – GEK 3513	TIR, 1953–1954 m. tyrimai.	
22	valdovė / karalius	XV a. II p.	Kaulinė, tekinta. Fragmento h-36. Vidurinė pakopa – dviejų piltuvėlių formos, puošta grioveliais, Ø-17. Viršutinė dalis – grybo formos, galvutė puošta grioveliais.	Dubingių piliavietė	LNR 597	Kuncevičius, Laužikas, Striška, 2006, 150.	
23	valdovė / karalius	~XIV–XV a.	Kaulinė, tekinta. H-44. Pagrindas – žemo cilindro formos, puoštas grioveliais, Ø-23. Vidurinė pakopa – iš dviejų dalių: apatinė piltuvėlio, viršutinė kūgio su trim voleliais formos. Viršutinė pakopa – piltuvėlio pavidalo, puošta grioveliais su nulūžusia kepurėle.	Trakų pusiasalio pilis	TIR, Inv. Nr. A999 – GEK 3513	TIR, 1963 m. tyrimai.	
24	valdovė / karalius	~XIV–XV a.	Kaulinė, tekinta. H-29. Pagrindas – siaurėjančio cilindro formos, puoštas grioveliais, Ø-15. Liemenėlis – kolbos formos. Viršutinė pakopa – karūnos formos, jos viduryje – grybo formos ataugėlė.	Trakų pusiasalio pilis	TIR, Inv. Nr. A1001 – GEK 3510	Tautavičius, 1964, 31.	

¹ Datuota tipologiškai. Figūra rasta XVI–XX a. suardytuose sluoksniuose.

3 lentelės tęsinys

Eil. Nr.	Figūra	Chronologija	Požymiai (mm)	Radimo vieta	Inv. Nr. / RS Nr.	Šaltinis	Pav.
25	valdovė / karalius	~XIV–XV a.	Kaulinė, tekinta. H-47. Pagrindas – žemo cilindro formos, puoštas grioveliais, h-5, Ø-25. Vidurinė pakopa – per vidurį įsmaugto cilindro formos, centre – trys voleliai. Viršutinė dalis aplūžinėjusi, ant jos – nedidelė grybo formos ataugėlė.	Trakų pilis	Saugomas TIR ²	TIR	
26	valdovė / karalius	XVI–XVIII a.	Kaulinė, tekinta. H-40. Pagrindas – žemo cilindro formos, Ø-20. Vidurinė pakopa – apversto kūgio formos, puošta grioveliais. Viršutinė – elipsoido formos, su voleliu.	Vilnius, LR Prezidentūros teritorija	LNR K-820	Luchtanienė, 1998ša, 6; 1998šb, 1; 2000, 48, 49.	
27	valdovė / karalius	XV a.	Kaulinė, tekinta. H-30. Tamsios spalvos. Pagrindas – žemo cilindro formos, puoštas trim voleliais, Ø-17. Viršutinė dalis – taurės formos. Iš taurės centro kyla grybo pavidalo ataugėlė.	VŽP VR	RS Nr. K-31	Ožalas, 2003še, 266.	
28	valdovė / karalius	XIV–XV a.	Medinė, tekinta (?). H~65. Pagrindas – siaurėjančio cilindro formos, apačioje Ø-40. Vidurinė dalis – volelio formos. Viršutinė – rutulio formos, viršus nulūžęs.	Klaipėdos pilis	MLIM, Inv. Nr. 60072	Žulkus, 2002, 98.	
29	neaiški figūra	XVI a. II p.	Medinė, tekinta (?). H-43. Pagrindas – žemo cilindro formos, su grioveliumi, Ø-17. Vidurinė pakopa – dvigubo nupjauto kūgio formos. Viršutinė dalis – žemo cilindro formos, su elipsės formos karūnėle (nulūžusi?).	VŽP	RS Nr. 1524 ³	Rackevičius, 1997š, 179.	
30	neaiški figūra	XVI–XVII a. ⁴	Kaulinis, tekintas. Žemo cilindro formos figūrėlės pagrindas, h-10, Ø-25. Viršutinės dalies viduryje matyti nulūžusio liemenėlio (Ø-9) vieta.	Vilnius, T. Vrublevskio g. 3	LNR 15	Raškauskas, 1989š, 54, 55, 58.	
31	neaiški figūra	~XVI a. ⁵	Kaulinis, tekintas. Žemo cilindro formos pagrindas puoštas grioveliais. Ø-18, h-5. Viršutinės dalies viduryje matyti nulūžusio liemenėlio vieta.	VŽP VR	RS NR. 1254	Rackevičius, 2003šb, 50.	
32	neaiški figūra	XV a. II p.–XVI a.	Kaulinis, tekintas. H-28. Sudedamo šachmato vidurinė dalis (?). Cilindro formos, su voleliu viduryje, Ø-5. Galuose – ploni cilindriniai atsikišimai, skirti įtvirti į kitas figūros dalis, 1-5 ir Ø-2.	VŽP VR	RS Nr. 38	Tautavičius, Urbanavičius, 1989ša, 95.	







² Muziejaus kraustymosi metu šachmato metrika dingio, tiksliai radimo vieta ir data nežinoma.

³ Radinys dingęs restauravimo metu.



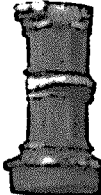

⁴ Datuota tipologiškai. Figūra rasta XVI–XIX a. suardytuose sluoksniuose.

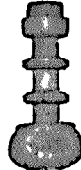
⁵ Datuota tipologiškai. Figūra rasta XIX–XX a. suardytuose sluoksniuose.

3 lentelės tęsinys

Eil. Nr.	Figūra	Chronologija	Požymiai (mm)	Radimo vieta	Inv. Nr. / RS Nr.	Šaltinis	Pav.
33	neaiški figūra	XV a. II p.–XVI a.	Kaulinis, tekintas. H-28. Profiliuota sudedamo šachmato vidurinė dalis (?). Apatinė dalis – kolbos formos, Ø-8, po ja – volelis. Viršutinė dalis – suploto lašo formos. Galuose – ploni cilindriniai atsikišimai, skirti įtvirti į kitas figūros dalis, 1-5 ir Ø-3.	VŽP VR	RS Nr. 39	Tautavičius, Urbanavičius, 1989ša, 95.	
34	neaiški figūra	XV a. II p.–XVI a.	Kaulinis, tekintas. H-26. Sudedamo šachmato vidurinė dalis (?). Cilindro formos, su voleliu viduryje, Ø-7. Galuose – ploni cilindriniai atsikišimai, skirti įtvirti į kitas figūros dalis, 1-5 ir Ø-3.	VŽP VR	RS Nr. Ka-2	Ožalas, 2002š, 208.	
35	neaiški figūra	XIII–XIV a.	Kaulinis, tekintas. Sudedamo šachmato apatinė dalis (?). Pusrutulio formos pagrindas puoštas ranteliu, Ø-9, h-5. Šonas puoštas ranteliu. Viduryje – skylutė, Ø-1, skirta įtvirti kitas figūros dalis.	Kernavė, Aukuro kalnas	KAIM, LNR 67	Luchtanas, 1994š, 30, 17: 67 pav.	
36	šachmatas?	XV a.	Kaulinis, tekintas. Nebaigta tekinti šachmatų figūrėlė (?). Dirbinio 1-95, Ø-20x15. Viename pusfabrikačio gale pradėta tekinti galbūt šachmatų figūra ar jos dalis (pėstininkas, bokštas ar kt.). Aptekintos dalies 1–13, jos kūgio formos pagrindo, puošto aplink einančiais grioveliais, Ø-15.	Trakų salos pilis	TIR, Inv. Nr. A1022 / 1 – GEK 381	Legaitė, 1956š, 10, 4b pav.	
37	šachmatas?	~XVI–XVIII a.?	Vamzdinis kaulas, tekintas ir drožtas. Rudas (dažytas?), h-47. Pagrindas – žemo cilindro formos, jo viršus dekoruotas tinkleliu, Ø-23. Vidurinė dalis – cilindro formos, viduryje puošta keliais žiedeliais. Išilgai cilindro – iškilūs voleliai.	VŽP	LNM, Inv. Nr. AR 389:37	Legaitė, 1959š, 28.	
38	šachmatas?	~XIII–XV a.	Kaulinis, tekintas. H-70. Susideda iš trijų grybo formos pakopų, sudėtų viena ant kitos. Cilindrinį kotelių Ø-7, žemo cilindro formos žiedelių Ø-18. Apatinė dalis įstatoma į pagrindą (?).	VŽP VR	RS Inv. Nr. 40	Tautavičius, Urbanavičius, 1989ša, 95.	
39	šachmatas?	XV a.	Kaulinis, tekintas. H-55. Pagrindas – netaisyklingo rutulio formos, Ø-25. Į pagrindą įstatytas profiliuotas stiebelis. Vidurinė cilindro formos dalis su dviem grioveliais puoštomis atbrailomis. Galvutė – dvigubo cilindro formos.	Trakų salos pilis	TIR, Inv. Nr. A996 – GEK 2031. LNR 126	Navickaitė-Kuncienė, 1995š, 50.	

4 lentelė. XVII–XVIII a. naujosios abstrakcijos šachmatai

Eil. Nr.	Figūra	Chronologija	Požymiai (mm)	Radimo vieta	Inv. Nr. / RS Nr.	Šaltinis	Pav.
1	pėstininkas	XVIII a.	Kaulinis, tekintas. H-34. Pagrindas plokščias, Ø-19. Viršutinė dalis įstatyta į pagrindą. Vidurinė figūros dalis iš dviejų pakopų: apatinė – žemo cilindro, viršutinė – kolbos formos, Ø-7. Viršutinė dalis – cilindras, Ø-5.	Jurbarko senamiestis	RS Nr. 134	Prancėnaitė, 2008š.	
2	pėstininkas?	XVI a. pab.– XVII a. pr.	Kaulinė, tekinta. H-49. Sudedamos figūros viršutinė dalis. Jos apačioje Ø-4 ir 1-10 skylutė. Apatinė dalis – cilindro formos, puošta grioveliais, Ø-9. Vidurinė dalis – kolbos formos, ploniausioje vietoje Ø-5. Viršutinė dalis – profiliuoto rutulio formos.	Punios piliavietė	LNM, Inv. Nr. AR 388:1	Volkaitė-Kulikauskienė, 1974, 70.	
3	pėstininkas / rikis?	XVII–XIX a.	Kaulinis, tekintas. H-32. Pagrindas siaurėjančio cilindro formos, su grioveliu viršuje, h-3, Ø-7. Vidurinė dalis kolbos formos, su voleliu viršutinėje dalyje. Viršutinė dalis – lašo pavidalo.	VŽP	–	Blaževičius, 2009šb.	
4	valdovė / karalius	XVII–XVIII a.?	Kaulinė, tekinta. H-42. Pagrindas žemo cilindro formos, puoštas grioveliais, Ø-24. Vidurinė pakopa rutulio formos, su voleliu viršuje. Viršutinė dalis grybo pavidalo – siaurėjantis kotelis ir žemo cilindro formos kepurėlė įsmaugtu viduriu. Kepurėlės centre – nulūžusios karūnėlės vieta.	Kauno pilis	LNR 595	Žalnierius, 1992š, 41.	

5 lentelė. Šachmatų žaidimo lentos

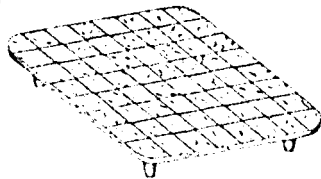
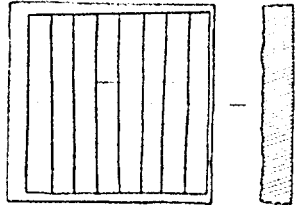
Eil. Nr.	Chronologija	Požymiai (mm)	Radimo vieta	Inv. Nr. / RS Nr.	Šaltinis	Piešinys
1	XV vid.–pab.	Degto molio su smulkiais mineralinėmis priemaišomis. Išlikęs vieno užapvalinto plokštės kampo fragmentas su nulūžusios kojelės vieta. Išlikę trys apytiksliai 40x40 mm dydžio kvadratai, glazūruoti baltai ir mėlynai.	VŽP	RS Nr. 9738	Rackevičius, 2003ša, 231, nuotrauka 721; 2003šb, 135.	 rekonstrukcija
2	XVII–XVIII a.	Marmurizuotos klintys, pilkai gelsvos spalvos. Apdailos detalės fragmentas, sveikas 1-315, išlikęs b-170, h-45. Plokštės viršutinėje šlifotoje plokštumoje išlikę 24 langeliai. Langeliai apie 35x35 mm. Skersai išrėžtos linijos gilios, išilgai – vos matomos.	VŽP	RS NR. 661	Vailionis, 1995š, 62; VŽPR, 1999, 90 pav.	 rekonstrukcija

5 lentelės tęsinys

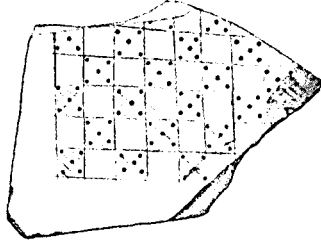
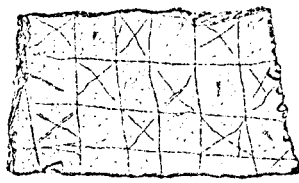
Eil. Nr.	Chronologija	Požymiai (mm)	Radimo vieta	Inv. Nr. / RS Nr.	Šaltinis	Piešinys
3	XVII a. II p.	Marmurizuotos klintys, rausvos spalvos. Apdailos detalės fragmentas, l-305, b-255, h-40. Plokštės viršutinėje šlifuojuoje plokštumoje matyti 41 langelis arba jų dalys. Jų dydis apie 30x30 mm. Kas antras langelis suraizytas skersinėmis linijomis ir dekoruotas penkiomis duobutėmis.	VŽP	RS Nr. Ad. 3	Ožalas, 2008ša, nuotrauka 69, pieš. 25; 2008šb, 4.	
4	XVII a. II p.	Marmurizuotos klintys, pilkos spalvos. Apdailos detalės fragmentas, l-182, b-105, h-42. Plokštės viršutinėje šlifuojuoje plokštumoje matyti 20 langelių arba jų dalių. Jų dydis apie 27x27 mm. Kas antras langelis dekoruotas dviem centre susikertančiomis linijomis.	VŽP	–	Striška, 2008š.	

ŠALTINIŲ IR LITERATŪROS SĄRAŠAS

Aleliūnas G., Markišiūtė I., Vailionis E., 1993š – Vilniaus žemutinės pilies rūmų teritorijos tyrimai. 1992 m. Radinių sąrašas. 1993. LII R B. 2021 b.

Alphonso X – Alphonso X. Book of Games. A Game Researcher's resource [interaktyvus] [žiūrėta 2007 m. spalio 25 d.]. Prieiga per internetą: <<http://games.rengeekcentral.com>>.

Apala Z., 1988 – Arheologiskie pētījumi Cēsu mūra pili un Vecpilsēta // Zinatniskas atskaites sesijas materiāli par arheologu un etnografu. 1986 un 1987 gada pētījumu rezultātiem. Rīga, 1988, p. 9–16.

Apala Z., 1994 – Arheologiskie izrakumi Cēsu viduslaiku pili // Zinatniskas atskaites sesijas materiāli par arheologu 1992 un 1993 gada pētījumu rezultātiem. Rīga, 1994, p. 5–10.

Aus T., 1982 – Über die Forschungen der Ordensburg von Rakvere in den Jahren 1976–1981 // Eesti NSV Teaduste Akadeemia. Tallinn, 1982. Ühis-konnateadused, 31, p. 388–391.

Baliulis A., Meilus E., 2001 – Lietuvos Didžio-sios Kunigaikštystės kasdieninis gyvenimas. Vilnius, 2001.

Bell R. C., 1979 – Board and table games of many civilizations. New York, 1979.

Blaževičius P., 2002 – Lošimo kauliukai Lietu-voje // Istorija. Vilnius, 2002. T. LII, p. 8–13.

Blaževičius P., 2006 – Stalo žaidimų lentos Vilniaus žemutinėje pilyje // Lietuvos pilys. Vilnius, 2006. T. I, p. 52–55.

Blaževičius P., 2009ša – Vilniaus žemutinės pilies Valdovų rūmų teritorija. Valdovų rūmų rytinio ir šiaurinio korpusų prieigų 2006–2008 m. archeologinių tyrimų ataskaita (ataskaita rengiama).

Blaževičius P., 2009šb – Vilniaus žemutinės pilies Valdovų rūmų teritorija. Ploto į pietus nuo I ofi-cinos archeologiniai tyrimai 2005–2008 m. (ataskaita rengiama).

Bourgeois L., 2002 – Pièces de jeu et Milieu aris-tocratique dans le Centre-Ouest de la France (X^e–XII^e siècles) // Aquitania. Pessac cedex, 2002. XVIII, p. 373–400.

Caune A., 1983 – Arheologiskie pētījumi Rīga laika no 1969 līdz 1980 gadam // Arheologija un et-nografija. Rīga, 1983. T. XIV, p. 86–124.

Caune A., 2007 – Archeologiskās liecības par ša-ha spēles pirmsākumiem Rīgā // Pētījumi Rīgas ar-heoloģijā. Rīga, 2007, p. 485–494.

- Celmiņš A.**, 1996 – Pētījumi Rīgā, Dannenšterna namā // Zinātniskās atskaites sesijas materiāli par arheologu 1994 un 1995 gada pētījumu rezultātiem. Rīga, 1996, p. 41–45.
- Celmiņš A.**, 1998b – Zemē apslēptā pilsē. Rīga, 1998.
- Długosz J.**, 1869 – Jana Długosza kanonika krakowskiego Dziejów polskich. Książ dwanaście. Krakow, 1869. T. IV, Ks. XI, XII.
- Endrei W.**, 1988 – Spiele und Unterhaltung im alten Europa. Hanau, 1988.
- Fitta M.**, 1998 – Spiele und Spielzeug in der Antike. Stuttgart, 1998.
- Furmann H.**, 1941 – Archäologische Grabungen und Funde in Italien, Albanien und Libyen. Oktober 1939–Oktober 1941. Mit 172 Abbildungen // Archäologischer Anzeiger Beiblatt zum Jahrbuch des deutschen archäologischen Institutes. Berlin, 1941. Band 56, s. 329–732.
- Gąssowska E.**, 1964 – Wczesnosredniowieczna scyahy z Sandomierza // Archeologie Polski. Wrocław–Warszawa–Kraków, 1964. T. IX, zeszyt 1, p. 148–168.
- Graudonis J.**, 2003 – Turaidas pils II. Atradumi. Rīga, 2003.
- Haak A.**, 2004 – Archaeological investigations at Viljandi castle of the teutonic order and in medieval Viljandi // Archeoloogilised välitööd Eestis 2003. Tallinn, 2004, p. 107–121.
- Haak A.**, 2005 – Archaeological investigations at the late iron age settlement site of Huntaugu and at the castle of the teutonic order in Viljandi // Archeoloogilised välitööd Eestis 2004. Tallinn, 2005, p. 89–101.
- Jakob H.**, 1984 – Die Wüstungen der Obermain–Regnitz–Furchen und ihrer Randhöhen vom Staffelberg bis zur Ehrenbürg // Zeitschrift für Archäologie des Mittelalters. Köln, 1984. Jahrgang 12, p. 73–137.
- Jakob H.**, 1995 – Älteste Archäologische Zeugnisse für das Schachspiel in Franken // Fundberichte Aus Baden–Württemberg. Stuttgart, 1995. Band 20, p. 169–176.
- Jonaitis R.**, 2007š – Vilniuje, senojo miesto vietoje (A1610K1), Rotušės a. ir jos prieigų, 2006 m. vykdytų archeologijos tyrimų ataskaita. 2007. ARMA Nr. 533.
- Kaminskaitė I.**, 2007 – XIII–XVII a. mediniai dirbiniai Vilniaus žemutinėje pilyje // Vilniaus žemutinė pilis. XIV a.–XIX a. pradžioje. 2005–2006 m. tyrimai. Vilnius, 2007, p. 195–239.
- Katalynas K.**, 2001š – Rotušės aikštės Vilniaus 2001 m. žvalgomųjų archeologinių bei architektūrinių tyrimų ataskaita. 2001. ARMA Nr. 295.
- Kavaliauskas A.**, 2003š – Archeologinių tyrimų, atliktų 2002 m. Vilniuje, Subačiaus g. Nr. 11, ataskaita. I dalis. 2003. LII R B. 4053.
- Kavaliauskas A.**, 2005 – Archeologiniai tyrinėjimai Vilniuje, Subačiaus g. Nr. 11 // Archeologiniai tyrinėjimai Lietuvoje 2002 metais. Vilnius, 2005, p. 206, 207.
- Kaźmierczyk J., Kramarek J., Lasota C.**, 1976 – Badania na ostrowie Tumskim we Wrocławiu w 1974 roku // Silesia antiqua. Wrocław, 1976. T. 18, p. 181–225.
- Kiaupa Z., Kiaupienė J., Kuncevičius A.**, 1998 – Lietuvos istorija iki 1795 metų. Vilnius, 1998.
- Kynas K.**, 1978 – Prieš šešis amžius Trakuose // Kalba Vilnius. Vilnius, 1978, Nr. 51, p. 15.
- Kliaugaitė V.**, 2004š – Vilniaus, Klaipėdos g. 7A sklypo žvalgomųjų archeologijos tyrimų 2003 m. ataskaita. 2004. LII R B. 4210.
- Kliaugaitė V.**, 2005 – Žvalgomieji tyrimai Vilniuje, Klaipėdos g. 7A // Archeologiniai tyrinėjimai Lietuvoje 2003 metais. Vilnius, 2005, p. 199–201.
- Kluge-Pinsker A.**, 1991a – Schach und Trictrac. Zeugnisse Mittelalterlicher Spielfreude in Salischer Zeit. Sigmaringen, 1991.
- Kluge-Pinsker A.**, 1991b – Aus Bauern werden Ritter // Archäologie in Deutschland. Aalen, 1991. Heft 2., p. 6–11.
- Koninklijke bibliotheek** – Images from the chess collection [interaktyvus]. [žiūrėta 2008 m. vasario 6 d.]. Prieiga per internetą: < <http://www.kb.nl/vak/schaak/afbeeldingen/schaakafb-en.html> >.
- Kulikauskienė R.**, 1959š – Punios piliakalnio / Alytaus raj./ 1958 m. kasinėjimų dienoraštis. 1959. LII R B. 85.
- Kuncevičius A., Laužikas R., Striška G.**, 2006 – Radvilų rūmų tyrinėjimai Dubingių piliavietėje // Archeologiniai tyrinėjimai Lietuvoje 2005 metais. Vilnius, 2006, p. 146–150.
- Kuncevičius A., Tautavičius A., Urbanavičius V.**

1993š – Vilniaus žemutinės pilies rūmų teritorijos 1992 m. archeologiniai tyrimai. 1993. LII R B. 2021 a.

Kuncevičius A., Tautavičius A., Urbanavičius V., 1994š – Vilniaus žemutinės pilies rūmų teritorijos 1993 m. archeologiniai tyrimai. 1993. LII R B. 2545.

Kuncienė O., 1960š – Ataskaita už archeologinius kasinėjimus Trakų salos pilies teritorijoje nuo 1960 m. gegužės mėn. 11 d. iki 1960 m. spalio mėn. 8 d. 1960. LIIR B. 155.

Lange K., Tamm J., 1985 – Archäologische Untersuchungen in der Tallinner Altstadt in den Jahren 1983–1984 // Eesti NSV Teaduste Akadeemia. Tallinn, 1985. Ühiskonnateadused, 34/4, p. 384–391.

Legaitė R., 1956š – Trakų Galvės ežero Salos pilies archeologiniai kasinėjimai 1956 m. 1956. LIIR B. 42.

Legaitė R., 1959š – Radinių sąrašas iš kasinėjimų prie MA Istorijos Instituto, Istorijos–etnografijos muziejui skirto pastato fasado. 1959. ARMA 234.

Linderis I., 1968 – Trakų šachmatai // Mokslas ir gyvenimas. Vilnius, 1968. Nr.3, p. 37–40.

LPA, 2005 – Lietuvos piliakalniai. Atlasas. Vilnius, 2005. T.1.

Luchtanas A., 1994š – Aukuro kalno piliakalnio Kernavėje 1993 metų archeologinių tyrimų ataskaita. 1994. LIIR B. 2230.

Luchtanienė D., 1998ša – Archeologiniai tyrimai (plotas 16 ir 17) Vilniuje, reprezentacinių rūmų teritorijoje (AtR–45), 1997 m. Tyrimų aprašymas ir priedai. 1998. T. I. LIIR B. 2951.

Luchtanienė D., 1998šb – Archeologiniai tyrimai (plotas 16 ir 17) Vilniuje, reprezentacinių rūmų teritorijoje (AtR–45), 1997 m. Individualių radinių bei čerpių sąrašas ir iliustracijos. 1998. T. III. LIIR B. 2953.

Luchtanienė D., 2000 – XVI–XVII a. amatininkų kvartalas vyskupų rūmų teritorijoje // Kultūros paminklai. Vilnius, 2000, p. 39–52.

Mažosios Lietuvos, 2004 – Mažosios Lietuvos istorijos paminklai. Iš Mažosios Lietuvos istorijos muziejaus rinkinių. Klaipėda, 2004.

Meilus E., 2007 – Vilniaus pilių apsiaustis ir išvadavimas iš maskvėnų (1660–1661 m.) // Vilniaus žemutinė pilis XIV a.–XIX a. pradžioje. Vilnius, 2007, p. 81–99.

Murray H. J. R., 1913 – A history of chess. Oxford, 1913.

Müller U., 1998 – Der König in der Fremde – Schach und *Hnefatafl* // Studien zur Archäologie der Ostseeraums. Von der Eisenzeit zum Mittelalter. Neumünster, 1998, p. 597–606.

Navickaitė-Kuncienė O., 1995š – Trakų salos pilies tyrinėjimų radinių sąrašas, 1960 m. 1995. LIIR B. 48.

Nowakowski A., Orłowski T. H., 1984 – Dwa przedstawienia uzbrojenia Bałtyjskiego w średnio-wiecznej plastyce figuralnej z ziem Polskich // Acta universitatis Nicolai Copernici. Torun, 1984. Zeszyt 136, p. 83–85.

Ožalas E., 2002ša – Vilniaus žemutinės pilies Valdovų rūmų teritorija. Šiaurinio korpuso ir rūmų vidinio kiemo tyrimai 2001 m. T. II. Nuotraukos. 2002. PTC R B. 188.

Ožalas E., 2002šb – Vilniaus žemutinės pilies Valdovų rūmų teritorija. Šiaurinio korpuso ir rūmų vidinio kiemo tyrimai 2001 m. T. IV. Radinių sąrašas. 2002. PTC R B. 190.

Ožalas E., 2003š – Vilniaus žemutinės pilies Valdovų rūmų teritorija. Pietinio, rytinio ir vakarinio korpusų prieigų archeologinių tyrimų 2002 m. ataskaita. T. VI. Radinių sąrašas, II dalis. 2003. PTC R B. 272e.

Ožalas E., 2008ša – Vilniaus žemutinės pilies Valdovų rūmų teritorija. Vakarinio korpuso archeologinių tyrimų 2004 m. ataskaita. T. I. 2008. PTC R B. 427.

Ožalas E., 2008šb – Vilniaus žemutinės pilies Valdovų rūmų teritorija. Vakarinio korpuso archeologinių tyrimų 2004 m. ataskaita. T. III. Radinių sąrašas. 2008. PTC R B. 427b.

Ožalas E., 2009š – Vilniaus žemutinės pilies Trasa 3. 2004–2006 m. archeologinių tyrimų ataskaita (ataskaita rengiama).

Paliušytė A., 1994 – XVII a. Biržų Radvilų kolekcijos ir šiaurietiškujų „kunstkamerų“ tradicija // Europos dailė. Lietuviškieji variantai. Vilnius, 1994, p. 125–138.

Paliušytė A., 1996–1647 m. Liubčos kunstkameros inventorių // Menotyra. Vilnius, 1996. Nr. 2, p. 43–63.

Paliušytė A., 2003 – Kristupo Radvilos (1585–

1640) sutartys su amatininkais // Menotyra. Vilnius, 2003. Nr. 3(32), p. 44–51.

Pranckėnaitė E., 2008š – Jurbarko buvusio dvaro sodybos 2006 metų archeologinių tyrinėjimų ataskaita (ataskaita rengiama).

Puskunigis H., 1993 – Šachmatai. Sportas, mokslas, menas. Vilnius, 1993.

Rackevičius G., 1997š – Vilniaus žemutinės pilies teritorija. Žvalgomieji archeologiniai tyrinėjimai Katedros aikštėje 1996 m. 1997. LIIR B. 2671.

Rackevičius G., 1998š – Vilniaus žemutinės pilies Radvilų rūmų (III-iosios oficinios) teritorijos archeologinių tyrimų 1997 m. ataskaita. 1998. LIIR B. 2871.

Rackevičius G., 2003ša – Vilniaus žemutinės pilies Valdovų rūmų teritorija. Šiaurinio korpuso prieigų archeologinių tyrimų 2002 m. ataskaita. T. 1. Tekstinė dalis. 2003. PTC R B. 255a.

Rackevičius G., 2003šb – Vilniaus žemutinės pilies Valdovų rūmų teritorija. Šiaurinio korpuso prieigų archeologinių tyrimų 2002 m. ataskaita. T. IV. Radinių sąrašas. 2003. PTC R B. 255d.

Raškauskas V., 1989š – 1988 m. archeologinių tyrimų Vilniuje, Vrublevskio g. Nr. 3, ataskaita. 1989. LIIR B. 1610.

Rulewicz M., 1964 – Z dziejow wczesnosredniowiecznego Szczecina // Z przeszlosci Szczecina. Wroclaw, 1964, p. 44–117.

RŽ, 1991 – Religijotyros žodynas. Vilnius, 1991.

Selirand U., 1982 – Über die Untersuchungen des Franziskanerklosters in Viljandi // Eesti NSV Teaduste Akadeemia. Tallinn, 1982. Ühiskonnateadused, 31, p. 398–401.

Spiegel, 1982 – Spiegel des täglichen Lebens. Archäologische Funde des Mittelalters aus Köln. Köln, 1982.

Stanaitis A., 1994š – 1994 m. archeologiniai tyrimai Vilniuje, Maironio g. nr. 11, buv. Bernardinų vienuolyno teritorijoje. 1994. LIIR B. Nr. 2238.

Steponavičienė D., 2002 – Muzikinis gyvenimas Vilniaus žemutinėje pilyje // Lietuvos aukštųjų mokyklų mokslo darbai. Istorija. Vilnius, 2002. T. LII, p. 24–38.

Steponavičienė D., 2007 – Lietuvos valdovo dvaro prabanga XIII a. viduryje–XVI a. pradžioje. Vilnius, 2007.

Steponavičienė D., Striška G., 2003š – Vilniaus žemutinės pilies Valdovų rūmų teritorija. Vidinio kiemo archeologinių tyrimų 2001/02 m. ataskaita. 2003. PTC R B. 274.

Steponavičienė D., Blaževičius P., Gendrenas G., 2007ša – Vilniaus žemutinės pilies Valdovų rūmų teritorija. II oficinios (dviraškių rūmų) 2003–2005 m. archeologinių tyrimų ataskaita. T. II. Radinių sąrašas (I dalis). Vilnius, 2006.

Steponavičienė D., Blaževičius P., Gendrenas G., 2007šb – Vilniaus žemutinės pilies Valdovų rūmų teritorija. II oficinios (dviraškių rūmų) 2003–2005 m. archeologinių tyrimų ataskaita. T. III. Radinių sąrašas (II dalis), radinių iliustracijos. Vilnius, 2006.

Striška G., 2008š – Vilniaus žemutinės pilies Valdovų rūmų teritorija. Vidinio kiemo archeologiniai tyrimai 2005 m. (ataskaita rengiama).

Šnore E., Zarina A., 1980 – Sena Sēlpils. Rīga, 1980.

Tautavičius A., 1964 – Trakų pusiasalio pilis // Mokslas ir gyvenimas. Vilnius, 1964. Nr. 6(81), p. 29–31.

Tautavičius A., Urbanavičius V., 1989ša – Vilniaus žemutinės pilies rūmų teritorijos 1988 m. archeologinių tyrimų ataskaita. Tekstas. 1989. LII R B. 1658.

Tautavičius A., Urbanavičius V., 1989šb – Vilniaus žemutinės pilies rūmų teritorijos tyrimai 1988 m. Nuotraukos. 1989. LII R B. 1658a.

Tęstinė, 2007 – Tęstinė pašto ženklų serija „Iš muziejų fondų“ // Lietuvos paštas. Liepa, Nr. 7 (85). Vilnius, 2007.

The Archaeology, 1992 – The Archaeology of Novgorod, Russia // The society for medieval archaeology. Lincoln, 1992. Monograph series Nr. 13.

TŽŽ, 1985 – Tarptautinių žodžių žodynas. Vilnius, 1985.

Ušinskas V., 1983š – Šv. Dvasios vienuolyno Vilniuje žvalgomųjų archeologinių tyrimų 1982 metais ataskaita. 1983. LIIR B. 1072.

Vailionis E., 1995š – Vilniaus žemutinės pilies rūmų teritorijos 1994 m. archeologiniai tyrimai / radinių sąrašas. I dalis, II dalis. 1995. PTC R B. 64.

Vailionis E., 1997š – Vilniaus žemutinės pilies rūmų Šiaurinio korpuso išorinio kiemo (ties M22 ir M23) 1996 m. tyrimų ataskaita. 1997. LII R B. 2732.

Vainilaitis V., 1992 – Vilniaus senamiesčio Au-

gustijonų g. 3 archeologiniai tyrimai // Archeologiniai tyrinėjimai Lietuvoje 1990 ir 1991 metais. T. II. Vilnius, 1992, p. 63–73.

Vainilaitis V., 1993š – Augustijonų g. 3. Archeologiniai tyrimai. Vilnius, 1992. Ataskaita. 1993. LII R B. 1910.

Vaitkevičius A., Lisanka A., 1981š – 1980 m. Vilniuje, Siaurosios 6–8 (A.Vieniuolio vid. m. priestatas) teritorijoje vykdytų archeologinių tyrimų ataskaita. 1997. LII R B. 830.

Vilniaus, 2006 – Vilniaus žemutinė pilis. XIV a.–XIX a. pradžioje. 2002–2004 m. istorinių šaltinių paieškos. Vilnius, 2006.

Volkaitė-Kulikauskienė R., 1974 – Punios pilikalnis. Vilnius, 1974.

VŽPR, 1989 – Vilniaus žemutinės pilies rūmai (1988 metų tyrimai). Vilnius, 1989. T. 1.

VŽPR, 1995 – Vilniaus žemutinės pilies rūmai (1990–1993 metų tyrimai). Vilnius, 1995. T. 3.

VŽPR, 1999 – Vilniaus žemutinės pilies rūmai (1994–1995 metų tyrimai). Vilnius, 1999. T. 4.

Wachowski K., Witkowski J., 2005 – Henryk IV Prawy – *Homo oeconomicus czy homo ludens?* // *Wratysłavia antiqua*. Wrocław, 2005. T. 8, p. 71–83.

Wichmann H. und Wichmann S., 1960 – Schach. Ursprung und Wandlung der Spielfigur in zwölf Jahrhunderten. München, 1960.

Žalnierius A., 1992š – Kauno pilis. 1991 m. Archeologinių tyrimų (II etapas) ataskaita. T. 3. 1992. LII R B. 1907.

Žalnierius A., Baliliūnaitė D., 1998 – 1997 metų tyrinėjimai Kaune, Muziejaus gatvė Nr. 11a. // Archeologiniai tyrinėjimai Lietuvoje 1996 ir 1997 metais. Vilnius, 1998, p. 436–439.

Žalnierius A., Baliliūnaitė D., 1998ša – Kauno senamiestis. 3 kvartalas. Sklypas Muziejaus gatvėje Nr. 11A. 1997 m. archeologinių tyrimų ataskaita. T. I. 1998. LII R B. 2990.

Žalnierius A., Baliliūnaitė D., 1998šb – Kauno senamiestis. 3 kvartalas. Sklypas Muziejaus gatvėje Nr. 11A. 1997 m. archeologinių tyrimų ataskaita. T. II. 1998, LII R B. 2991.

Žulkus V., 1991 – Klaipėdos senjojo miesto raidos modelis. Vilnius, 1991.

Žulkus V., 2002 – Viduramžių Klaipėda. Miestas ir pilis. Archeologija ir istorija. Vilnius, 2002.

Археалогія Беларусі, 2000 – Археалогія Беларусі. Сярэднявеквы перыяд IX–XIII стст. Мінск, 2000. Т. III.

Археалогія Беларусі, 2001 – Археалогія Беларусі. Помнік XIV–XVIII ст. Мінск, 2001. Т. IV.

Белов М. И., Овсянников О. В., 1969 – Раскопки древней Мангазеи // Археологические открытия 1968 года. Москва, 1969, с. 246–248.

Боровский Я. Е., 1984 – О некоторых вопросах топографии древнего Киева // Города Ярослава // Древнерусский город. Киев, 1984, с. 19–22.

Воронин Н. Н., 1954 – Материалы и исследования по археологии древнерусских городов // Материалы по исследованиям по археологии СССР. Москва, 1954, №. 41, Том III.

Гайдуков П. Г., 1992 – Славенский конец средневекового Новгорода. Нутный раскоп. Москва, 1992.

Гуревич Ф. Д., 1971 – Находки в Копыси // Шахматы в СССР. Москва, 1971. №. 7, с. 9.

Гуревич Ф. Д., 1981 – Древний Новогрудок. Ленинград, 1981.

Древняя Русь, 1997 – Древняя Русь. Быт и культура // Археология. Москва, 1997.

Дук Д., 2007 – Полоцкая касцярэзная майстэрня XV–першай паловы XVI ст. // *Acta archaeologica Albaruthenica*. Мінск, 2007. Vol. II, с. 86–101.

Загорулский З. М., 1963 – Древний Минск. Минск, 1963.

Загорулский З. М., 1965 – Археология Белорусии. Минск, 1965.

Зверуго Я. Г., 1989 – Верхнее Понеманье. Минск, 1989.

Калядзінскі Л. У., 2006 – Касцяныя вырабы з раскопак дзяцінца летапіснага Слуцка XII–XIII стст. // Археалогія эпохі сярэднявекую / Матэрыялы археалогіі Беларусі. Мінск, 2006. Вып. 12, с. 149–154.

Колчин Б. А., 1964 – К итогам работ Новгородской археологической экспедиции (1951–1962 гг.) // Краткие сообщения о докладах и полевых исследованиях института археологии. Средневековая археология. Москва, 1964. №. 99, с. 3–20.

Колчин Б. А., 1971 – Новгородские древности. Резное дерево // Археология СССР. Москва, 1971.

Крауцэбич А. К., 1991 – Гарада и замки Белорускага Понямоння XIV–XVIII стст. Минск, 1991.

Линдер И. М., 1968 – Царь из Лукомля // Шахматы в СССР. Москва, 1968. №. 10, с. 10–11.

Линдер И. М., 1975 – Шахматы на Руси. Москва, 1975.

Линдер И. М., 1990 – Приближение к истине // Шахматное обозрение. Москва, 1990. №. 22, с. 12–14, 23.

Мядзведзева В., 2004 – Шахматы на тэрыторыі Беларусі XI–XVII стст. // Гістарычна – ареалагічны зборнік. Мінск, 2004. №. 19, с. 149–172.

Мядзведзева В., 2005 – Сярэдхевяковыя шахматы Беларусі. Мінск, 2005.

Мядзведзева В., 2006 – Сярэдхевяковыя шахматы і шашкі у зборы нацыянальнага музея гісторыі і культуры Беларусі // Археалагічны зборнік. Мінск, 2006. Вып. 1, с. 70–77.

Овсянников О., 1970 – Мангазейские шахматы // Шахматы в СССР. Москва, 1970. №. 7, с. 22–23

Петриков Л., 2003 – Шахматы на Руси // Клады и сокровища. Москва, 2003. №. 2(73), с. 16–17.

Рыбина Е. А., 1978 – Археологические очерки истории новгородской торговли X–XIV вв. Москва, 1978.

Рыбина Е. А., 1991 – Из истории шахматных фигур Руси // Советская археология. Москва, 1991. Т. 4, с. 86–101.

Рыбина Е., 2002 – Не лыком шиты // Родина. 2002. Москва, 2002. №. 11–12, с. 138–142.

Таутавичюс А., 1966 – Археологические раскопки в Велионе и ее окрестностях в 1965 г. // Материалы к отчетной конференции археологических и этнографических экспедиций 1964–1965 г.г. Вильнюс, 1966.

Трусов О. А., Паниче Л. Г., 1979 – Раскопки в Лидском замке // Археологические открытия 1978 года. Москва, 1979, с. 446–447.

Цауне А., 1977 – Из глубины веков // Шахматы. Riga, 1977. №. 2(410), с. 22–25.

Штыхов Г. В., 1975 – Древний Полоцк IX–XIII вв. Минск, 1975.

SANTRUMPOS

ARMA – Lietuvos nacionalinio muziejaus Viduramžių ir naujųjų laikų archeologijos skyriaus rankraštynas

GRD – Lietuvos nacionalinio muziejaus gaunamų rinkinių dienyno numeris

KAIM – Kernavės archeologijos ir istorijos muziejus

LIIR – Lietuvos istorijos instituto rankraštynas

LKŽ – Lietuvių kalbos žodynas

LNM – Lietuvos nacionalinis muziejus

LNR – radinio lauko numeris

LPA – Lietuvos piliakalniai, atlasas

MLIM – Mažosios Lietuvos istorijos muziejus

PTCR – Pilių tyrimo centro „Lietuvos pilys“ rankraštynas

RS – radinių sąrašas

RŽ – Religijotyros žodynas

TŽŽ – Tarpautinių žodžių žodynas

TIM – Trakų istorijos muziejus

VŽP – Vilniaus žemutinė pilis

VŽPR – Vilniaus žemutinės pilies rūmai

VR – LDK Valdovų rūmai

THE OLDEST EXAMPLES OF CHESS IN LITHUANIA

Povilas Blaževičius

Summary

The subject of this work is chess pieces and boards that have been found during archaeological excavations. The geographical delimitations are the current territory of Lithuania, but the work also uses plentiful archaeological and iconographical sources from other European states for the purposes of analysis. Chronologically, the work investigates the period from the 14th to the 17th century inclusive, i.e. the Lithuanian Middle Ages and the Early Modern Period.

It is believed that the game of chess, which appeared in India in the 4th–5th centuries, may have reached Europe by two routes: the southern route, whereby Arabs introduced the Europeans to chess after the Spanish and Sicilian conquest in the 8th century, and a second route, which coincided with the Dnepr–Daugava trade road. This road, which wound through river basins in the 9th–11th centuries, connected Scandinavia with Mesopotamia and Persia. Most researchers believe that chess became widespread in Europe around the 11th–13th centuries.

Chess became increasingly popular in European monasteries, among wealthy urban dwellers and traders as well as in Jewish ghettos, even though the attitude of both the Roman Catholic and Eastern Christian (Orthodox) churches towards the game was strictly negative. Admittedly, various bans and restrictions as well as the overall hostile attitude did not stop chess from gaining popularity. Thus, the Catholic Church gradually changed its point of view. At the end of the 14th century, the Catholic Regensburg meeting officially withdrew the ban on playing chess. Meanwhile, the Orthodox Church actively fought against the game until the late 18th–early 19th century.

There is no information to date about any legal acts which might have regulated chess in Lithuania. Moreover, in contrast to the neighbouring states, only a few written sources mention chess. The

available sources suggest that the game was introduced into Lithuania by no later than the early 15th century.

During archaeological research at Lithuanian sites dating to the 14th–18th centuries, 48 chess pieces or their fragments and 4 chess boards have been found. The figurines were made of bone/horn, wood, or stone and were mostly found in castles (38 items) and urban cultural layers (10 items).

On the basis of the archaeological sources, three related styles of chess pieces that were common in Lithuania in 14th–18th centuries can be distinguished: the realistic style, the Oriental style, and the modern abstract style.

So far no reliable evidence exists about the spread of realistic style chess pieces in Lithuania. Only 1 fragment of a stone figurine, which dates to the late 14th – early 16th century and can be attributed to this style, has been found (Table 1, Fig. 6).

The Oriental abstract style is represented by 4 figurines found at Vilnius Lower Castle (Table 2, Fig. 7). One 14th–15th century wooden king or queen is very similar in style to the Novgorod modification of the Oriental abstract style of chess pieces. It is presumable that Oriental abstract style chess pieces were the first to reach Lithuania. They were probably introduced from Ancient Russia.

Most historical and archaeological information in Lithuania is related to the modern abstract style of chess. An analysis of 43 chess pieces and their fragments that date to the late 14th–18th centuries reveals a marked difference in the form of artefacts from the 14th–16th and 17th–18th centuries. This allows us to divide the pieces into two chronologically and stylistically different groups.

From among the 39 late 14th–16th centuries chess pieces with very different forms (Figs. 10–18), only one numerous and stylistically homogeneous group could be identified. This is represented by 10 bone chess pieces, which were widespread not only

in the territory of Lithuania but also throughout Eastern Europe. The distinctive feature of these items is one or several layers of cones and mushroom-shaped tops. The number of such figurines that have been found in Lithuania makes it possible to reconstruct several versions of a hypothetical chess set from the 15th-16th centuries (Figs. 19, 20). The reconstructed set may serve as a relative example of a chess set used in Lithuania and maybe even throughout Eastern Europe. However, a large number of the figurines do not statistically correspond to the theoretical set model. This proves that chess shapes in Lithuania and the surrounding region were very different and there was no single dominant shape.

There are more written sources about chess in Lithuania in the 17th-18th centuries compared to the previous period. However, scarce archaeological items do not reflect the presumed chess piece variety in this period. Four figurines that have been found may be stylistically divided into two groups (Table 4; Fig. 21). The first is characterized by proportionally tall and narrow shapes and the second by bulky shapes with spherical bodies. Unfortunately, it is not possible to present more detailed conclusions about chess pieces in the 17th–18th centuries.

Information about chessboards in Lithuania is scarce as only four chessboard fragments have been found to date. One was a high quality glazed clay board that dates to the second half of the 15th century and was probably imported. The other three are stone boards dating to the second half of the 17th century.

The geographical and quantitative spread of both chess pieces and boards shows that the game was popular throughout the territory of Lithuania. Most of the figurines were found at Vilnius and Trakai castles, but this may also be linked to the particularly extensive archaeological research at these sites. The majority of the figurines, as many as 38, were found at castle sites and only 10 in urban cultural layers. Thus, it is presumable, although not definite, that the game was more popular among the educated courtiers, noblemen, and their entourage. It is also possible that the soldiers deployed at these sites could have played the game.

LIST OF ILLUSTRATIONS

Fig. 1. A miniature depicting three Arab women playing chess, from the book *Libro del Acedrex*, which was commissioned by King Alphonso. Late 13th century (Alphonso X, F18R; detail).

Fig. 2. The cover of the book *Libro di Givocho di Scacchi* by Jacobus de Cessolis, reprinted in 1493 (Koninklijke bibliotheek, Shelf-number 171 F 34. Title-page. L/N 4241; detail).

Fig. 3. The cover of the third print of the book *Questo libro e da imparare giocare a scacchi* by Pedro Damian, 1524, Rome. (Koninklijke bibliotheek, Shelf-number 225 J 43. Title page).

Fig. 4. A postage stamp released by the Lithuanian Post Office in 2007 in honour of the Trakai History Museum.

Fig. 5. A set of Oriental abstract style chess pieces (*drawing by M. Mieliauskas*).

Fig. 6. The realistic style chess piece found in Kaunas. Late 14th – early 16th centuries (Table 1:1; Žalnierius, Baliliūnaitė, 1998šb, picture 5).

Fig. 7. Oriental abstract style chess pieces that have been found in Lithuania. 1 – Pawn 14th–15th cent. (Table 2:1, *photo by V. Abramauskas*), 2 – Bishop 14th–15th cent. (Table 2:3, *photo by V. Abramauskas*), 3 – Queen/king 15th cent. (Table 2:4, *photo by V. Abramauskas*).

Fig. 8. Wooden Oriental abstract style chess pieces found in Vilnius – 1 (Table 2:4; *drawing by M. Mieliauskas*) and Novgorod – 2, 3 (Древняя Русь, 1997, 325, табл. 79:46, 37).

Fig. 9. A miniature depicting the production of chess pieces and boards from the book *Libro del Acedrex*, which was commissioned by King Alphonso. Late 13th century (Alphonso X, F03R, detail).

Fig. 10. Pawns. Modern abstract style, 14th–16th centuries. 1 – first version (*photo by V. Abramauskas*; Table 3:7), 2 – second version (Table 3:8; *photo by Ė. Striškienė*), 3 – third version (Table 3:10, *photo by P. Blaževičius*).

Fig. 11. The only knight found in Lithuania. Modern abstract style, 14th–15th centuries (Table 3:11; *photo by V. Abramauskas*).

Fig. 12. The evolution of the knight. 1 – an Oriental abstract style knight, 11th–12th centuries (Murray, 1913, p. 767), 2 – the knight found in

Lithuania, 14th–15th centuries (Table 3:11; *drawing by M. Mieliauskas*), 3 – a Staunton knight, 1849 (Murray, 1913, p. 773).

Fig. 13. Modern abstract bishops, 14th–16th centuries. 1 – first version (Table 3:12; *photo by P. Blaževičius*), 2 – second version (Table 3:14, *photo by P. Blaževičius*), 3 – third version (Table 3:15; Tautavičius, 1964, 31).

Fig. 14. Modern abstract rooks, 14th–16th centuries (Table 3:17–20; *photo by P. Blaževičius*).

Fig. 15. Modern abstract queen found at the Trakai island castle, 14th–15th centuries (Table 3:21; *photo by P. Blaževičius*).

Fig. 16. A queen/king found at the Trakai peninsula castle, 14th–15th centuries (Table 3:23; *photo by P. Blaževičius*) and a piece with a very similar style found in Polotsk, 16th–17th centuries (Мядзведзева, 2004, 153, мал. 3:2).

Fig. 17. Modern abstract queens and kings, 14th–16th centuries. 1 – Trakai peninsula castle (Table 3:24, *drawing by M. Mieliauskas*), 2 – Trakai's castles (Table 3:25; *drawing by M. Mieliauskas*), 3 – Vilnius, the grounds of the President's Office (Table 3:26; Luchtanienė, 1998šb, picture 11:5), 4 – Vilnius

Lower Castle (Table 3:27; *drawing by M. Mieliauskas*).

Fig. 18. A wooden queen or king found at the Klaipėda castle site, 14th–15th centuries (Table 3:28; Mažosios Lietuvos, 2004, 29, picture 50).

Fig. 19. A reconstruction of the first version of the modern abstract style chess set possibly used in Lithuania in 15th–16th centuries (*drawing by M. Mieliauskas*).

Fig. 20. A reconstruction of the second version of the modern abstract style chess set possibly used in Lithuania in 15th–16th centuries (*drawing by M. Mieliauskas*).

Fig. 21. Abstract style chess pieces found in Lithuania, 17th–18th centuries. 1–3 – Pawns (Table 4:1–3, *photo by P. Blaževičius*), 4 – a queen or king (Table 4:4; *photo by A. Žalnierius*).

Fig. 22. A fragment of a chessboard made of a grey marbled limestone and its reconstruction, 17th–18th centuries (Table 5:2; *photo by V. Abramauskas*; *drawing by M. Mieliauskas*).

Fig. 23. A fragment of a chessboard made of pink marbled limestone, second half of the 17th century (Table 5:3; *drawing by M. Mieliauskas*).