

GYVENIMO ETNOGRAFIJA:  
VIETOS, STRUKTŪROS IR LAIKAS.  
BESIKEIČIANTI LIETUVA XX AMŽIUJE

Auksuolė ČEPAITIENĖ

*Skiriu visiems Lietuvos etnografams*

LIETUVOS ISTORIJOS INSTITUTAS

*GYVENIMO*  
**ETNOGRAFIJA:**  
VIETOS, STRUKTŪROS IR LAIKAS  
BESIKEIČIANTI LIETUVA  
XX AMŽIUJE

Auksolė  
ČEPAITIENĖ

VILNIUS

**LI**  
LEIDYKLA

2013

UDK 39(474.5)(091)

Če-163

Recenzentai:

prof. dr. Vytis Čiubrinskas (Vytauto Didžiojo universitetas)

dr. Vida Savoniakaitė (Lietuvos istorijos institutas)

Monografijos rengimą ir leidybą finansavo

LIETUVOS MOKSLO TARYBA

NACIONALINĖ LITUANISTIKOS PLĖTROS

2009–2015 METŲ PROGRAMA

Projekto finansavimo sutartis

Nr. LIT-5-7

ISBN 978-9955-847-69-4

© Lietuvos istorijos institutas, 2013

© Auksuolė Čepaitienė, 2013

# TURINYS

PRATARMĖ .....	7
ĮVADAS .....	9
ETNOGRAFIJA: OBJEKTAS, METODAI IR METODOLOGIJA .....	17
ETNOGRAFINIŲ IR ETNOLOGINIŲ TYRIMŲ ISTORIJA LIETUVOJE .....	47
TEORINĖS PRIEIGOS: TEMINIS PASIRINKIMAS, TAPĖS TEORINIŲ .....	79
VIETA, GYVENTOJAI, ISTORINIAI VAIZDINIAI: LIETUVA KAIP ETNOGRAFINIS REGIONAS .....	85
1. PRAGYVENIMAS IR GAMTINĖ APLINKA .....	105
2. KAIMO EKONOMIKA .....	187
3. PASTATYTA APLINKA IR KULTŪRINIS KRAŠTOVAIZDIS .....	211
4. KASDIENIS NAMŲ GYVENIMAS IR DAIKTŲ PASAULIS .....	253
5. TECHNIKA IR AMATAS .....	303
6. SUSISIEKIMAS TARP ŽMONIŲ IR VIETŲ .....	333
7. SOCIALINĖ STRUKTŪRA IR ORGANIZACIJA .....	371
8. BENDRUOMENĖ, TEISĖ IR POLITIKA .....	401

9. ŽMOGAUS AMŽIUS IR GYVENIMO CIKLAS, KŪNAS IR RITUALAS .....	429
10. SIMBOLINĖS LAIKO, RELIGIJOS IR ESTETIKOS TVARKOS ...	465
11. MIESTO ETNOGRAFIJA IR GYVENIMO STILIAUS TRANSFORMACIJOS .....	517
12. SOVIETMEČIO KULTŪRINĖS SANDŪROS .....	553
APIBENDRINAMOSIOS MINTYS. ETNOGRAFIJA IR DABARTIS ...	575
<b>Šaltinių sąrašas</b> .....	579
<b>Iliustracijų sąrašas</b> .....	581
<b>Literatūra</b> .....	587
<b>Summary</b> .....	624
<b>Rodyklė</b> .....	631

## PRATARMĖ

Ši knyga – tai apibendrintas XX a. Lietuvos etnografinis aprašymas, pagrįstas Lietuvos etnologų ir etnografų tyrimais bei klasikinės ir šiuolaikinės antropologijos teorijomis. Jis neatskiriamas ir nuo XX a. politinių įvykių, keitusių Lietuvą: XIX a. pabaigos – XX a. pradžios tautinio atgimimo, Lietuvos valstybingumo atkūrimo 1918 m., visuomenės ir valstybės modernizavimo, Antrojo pasaulinio karo 1939–1945 m. ir su juo susijusių Lietuvai dramatiškų įvykių, sovietinio laikotarpio ir nepriklausomybės atkūrimo 1990 m. Taigi XX a. etnografija čia yra besikeičiančios Lietuvos etnografija. Ją pažinti padėjo nuo 2006 m. Vilniaus universiteto Istorijos fakulteto Kultūros istorijos ir antropologijos programos studentams skaitytas kursas „Lietuvos etnografijos pagrindai“ ir pasirengimas paskaitoms. Tačiau rašant knygą keitėsi jos turinys – jis priartėjo prie jos pavadinime išreikštos pagrindinės minties – *gyvenimo* etnografijos. Norėtusi tikėtis, kad ji bus naudinga besidomintiems ir studijuojantiems Lietuvos etnografiją, etnologiją ar socialinę antropologiją.

Esu dėkinga Vilniaus universiteto Istorijos fakulteto Kultūros istorijos ir antropologijos programos studentams, su kuriais teko bendrauti. Jų klausimai, pastabos, kritinis požiūris, domėjimasis ir diskusijos skatino gilintis ir pergaltoti, atrodytų, aiškius ir abejonių nekeliančius dalykus ir prieigas. Nuoširdžiai dėkoju Vilniaus universiteto Istorijos fakulteto ir Istorijos teorijos ir kultūros istorijos katedros darbuotojams bei profesoriui Alfredui Bumblauskui, sudariusiems šias sąlygas. Turiniu šią knygą užpildė visų Lietuvos etnologų ir etnografų darbai – šią knygą skiriu visiems visų

laikų etnografams, atidavusiems Lietuvos etnografijai savo laiką, širdį ir jėgas. Itin su dėkingumu prisimenu profesorę Jeanette Edwards (Mančesterio universitetas, Jungtinė Karalystė), ji nuodugniai susipažino su pirmine darbo struktūra, pateikė vertingų bei kritinių pastabų, literatūros. Už klasikinę antropologinę literatūrą, kurią rasti Lietuvoje iki šiol nėra paprasta, esu dėkinga profesorei Sachiko Hatanakai iš Chubu universiteto (Japonija). Dėkoju Lietuvos istorijos instituto kolegoms etnologams ir knygos recenzentams dr. Vidai Savoniakaitei ir profesoriui Vyčiui Čiubrinskui už pastabas ir patarimus.

Papildomus tyrimus ir monografijos leidybą finansavo Lietuvos mokslo taryba pagal Nacionalinės lituanistikos plėtros 2009–2015 metų programą. Už pagalbą įgyvendinant šį projektą esu nuoširdžiai dėkinga Lietuvos istorijos instituto direktoriaus pavaduotojai dr. Zitai Medišauskienei, Lietuvos istorijos instituto leidyklos darbuotojams, už pagalbą atrenkant iliustracijas – Lietuvos centrinio valstybės archyvo darbuotojai Jūratei Katilienei, už medžiagą – Šiaulių „Aušros“, Šilutės, Utenos kraštotyros, Žemaičių „Alkos“ muziejų darbuotojams.



## ĮVADAS

Etnografija yra būdas pažinti žmogiškuosius reiškinius. Nors galbūt žmonių pasaulio įvairovės pažinimas nėra visada trokštamas. Galbūt gaila, kad jis nutraukia tą mitinį ir mistinį šydą, kuriuo daugelis linkę apgaubti kitus ir save, ir trukdo žmogui elgtis laisvai, kaip nori. Vis dėlto pažinimas glūdi žmogaus esmėje. Episteminis smalsumas yra tas nerimas, kuris skatina jį keliauti į kitus kraštus, į save, į naujas nepažintas ar gerai pažįstamas erdves ir reiškinius. Šio darbo paskata taip pat yra smalsumas ir siekis iš naujo pažvelgti į Lietuvos etnografiją vadovaujantis – kaip dera etnografui – teorinėmis antropologijos ir etnologijos prieigomis, tiek klasikinėmis, tiek ir šiuolaikinėmis.

Kas yra etnografija, Lietuvoje tarsi visiems aišku. Tai kaimo kultūra, kurią šiandien įprasta vadinti etnine kultūra, ir daugelis dalykų, nusakomų su priešdėliu etno-. Tai lietuvių reprezentuojančių liaudiškų bruožų rinkinys, atrastas mokslui padedant, kuriuo visuomenė teigia savo kultūrinį savitumą. Kitaip tariant, etnografija suprantama tarsi būtų kaimo, etninės, liaudies ar tradicinės kultūros sinonimas. Tačiau šis darbas yra ne apie tai. Jis yra apie tai, kaip etnografija padeda kritiškai pažinti save ir kitus, kaip padeda rasti vietą įvairių kultūrų ir tautų margumyne ir užmegzti dialogą su kitais, gilinantis ne į etninių liaudiškų bruožų savitumą, bet į žmogiškuosius reiškinius bei jų socialinę ir kultūrinę logiką. Šis darbas grindžiamas prielaida, kad žmonių pasauliai yra skirtingi ir panašūs (Hendry 1999). Siekiant juos

pažinti kritiškai, būtina metodologinė prieiga ir teorinis stuburas (Greimas 1979: 15; plg. Čiubrinskas 1999a: 171; 2001: 99).

Etnografijos ir etnologijos likimas Lietuvoje nėra sėkmės istorija. Veikia priešingai. Dar XIX a. pradžioje Vilniaus universiteto aplinkoje pradėjusi formuotis jos savita paradigma, deja, ir šiandien sunkiai randa vietą ir vertę tarp mokslo disciplinų. Istorijoje etnografija dažnai tapdavo politiškai angažuota sritimi – ypač sureikšmintą arba išblaškyta po akademiinių disciplinų pakraščius visiškai užmirštant jos episteminių, metodologinių ir teorinių savitumą. Vis dėlto ir jai būnant paribiuose susikaupė nemažai empirinės medžiagos ir ją apibendrinančių teorinių įžvalgų, skatinančių grįžti ir iš naujo pažvelgti į ankstesniąją medžiagą. Kaip liudija šių dienų Lietuvos etnologų ir socialinių antropologų darbai, antropologinis etnografinių duomenų ir etnologinių tyrimų įvertinimas atveria ir galimybę susipažinti su antropologijos teorija, jos esmes identifikuojant konkrečiuose etnografiniuose pavyzdžiuose. Tai svarbu studijuojantiems etnologijos ir socialinės antropologijos disciplinas, atliekantiems mokslinius tyrimus ar dirbantiems taikomojoje srityje – etnologams, etnografams, socialiniams antropologams.

Šio darbo tikslas – aptarti Lietuvos socialinius ir kultūrinius gyvenimo pavidalus ir pokyčius, remiantis įvairių tyrėjų surinkta ir išnagrinėta Lietuvos etnografinė medžiaga, vadovaujantis jų pateikiamomis teorinėmis įžvalgomis, klasikinėmis ir šiuolaikinėmis socialinės antropologijos ir kultūrinės antropologijos teorijomis, kritiniu, lyginamuoju ir kontekstiniu požiūriu. Tai etnografinis aprašymas, o etnografija čia suprantama kaip aprašymo teorija, leidžianti kalbėti apie visumą ir tuo pat metu apčiuopti tos visumos ribas (Nader 2011: 211–212).

Darbe siekiama: a) susisteminti pagrindines gyvenimo sritis nagrinėjančius Lietuvos etnologinius tyrimus ir etnografinę medžiagą daugiausia dėmesio skiriant vietas, struktūros ir laiko aspektams; b) vadovaujantis klasikinėmis ir šiuolaikinėmis antropologinėmis teorijomis, įvertinti ją lyginamajame kontekste bandant atrasti gyvenimo būdus organizuojančias prasmines struktūras; c) ypač pabrėžti Lietuvos etnologų teorines įžvalgas;

d) teiginius pagrįsti ir iliustruoti etnografiniais atvejais ir vaizdine medžiaga – apčiuopiamomis gyvenimo realijomis ir faktais, turinčiais kontekstinę lyginamąją vertę.

Probleminius šio darbo kontūrus žymi trys kertinės sąvokos: vieta, struktūra ir laikas. Vieta čia suprantama geografiniu ir topografiniu požiūriu – kaip lokalumas ir esminis vietos sureikšminimas. Ji apima ir kultūriškai įprasmintas topografines skirtis, kurias pabrėžia Lietuvos etnologai, ir įvairiopas objektų aplinkybes, lokalizuojančias reiškinius būtent toje vietoje. Tačiau vieta yra daugiau nei geografija. Tai geografija, kurioje yra atmintis, dažnai kolektyvinė, santykiai, įvykiai, vertybės ir faktai, dažniau susiję su žmonėmis nei su vieta, su jausmais nei su žemės paviršiumi. Šiandien vietos yra sudėtingos kaip ir gyvenimai – žmonės gyvena vienoje vietoje, bet jų gyvenimo įvykiai įvyksta kitur (Crouch 1996: 51). Tad vieta neišvengiamai siejasi ir su struktūra. Šiame darbe struktūra – tai socialinė erdvė – kaip tinklelis ar kultūrinio vyksmo kontekstas. Tai kertinė ir stabili idėja, padedanti išlaikyti objektą sinchroniškos būklės ir sudaranti sąlygas išvelgti įvairiausius bendruomeninio gyvenimo aspektus (Redfield [1955] 1967: 49). Struktūra čia ne apibendrinamoji išvada, bet metodologinis instrumentas objektui pažinti. Pažymėtina, kad vieta ir struktūra darbe yra daugiskaitos kategorijos, nes akivaizdu, kad jas sudaro daugybė besiskiriančių ir tarpusavyje susijusių, savitumą išlaikančių ir besikeičiančių vietų ir struktūrų, kurių neatskiriama dalis yra ir laikas. Tai laikas, kuris įtvirtina kultūrinius ir socialinius atvejus. Tai procesas, visada vykstantis istoriniu momentu ir įtraukiantis laiką (Moore 2005; Sahlins [1985] 2003). Tai liudija ir Lietuvos etnografinė medžiaga.

Darbas pagrįstas istoriografiškai susiformavusia prielaida, kad XX a. Lietuvos etnografija – tai kintančios visuomenės etnografija, kurios daugiau sia tyrinėtas aspektas yra *valstietiškoji kultūra*. Ji suprantama klasikine Roberto Redfieldo apibrėžta prasme – tai kaimo ir miesto, *mažosios ir didžiosios tradicijos vientisuma* (Redfield 1967). Valstietiškoji kultūra ir valstietija čia yra mentalinis vaizdinys ir praktinė elgsena, turinti socialinę kultūrinę,

bet ne socialinę luominę ir klasinę prasmę. Žemdirbyste besiverčiantis dvaro ūkis taip pat yra valstietiškojo konteksto dalis. Su valstietiškosios kultūros idėja susijusi pagrindinė šio darbo esminė sąvoka – *gyvenimas*. Ji reiškia valstiečio ūkį, akivaizdų savo materialiaisiais pavidalais ir matomą kultūrinėje bei socialinėje plotmėje, ir laiku apibrėžiamą, besikeičiantį žmogaus amžių. Sąvokos *gyvenimas* pagrindu organizuojama ir šio darbo struktūra.

Pažymėtina, kad ši knyga nėra autorės tyrimais pagrįsta vienos temos analizė, tai yra jau atliktų tyrimų apibendrinamasis sintetinis veikalas. Jo šaltinis – Lietuvos etnologų ir etnografų darbai: monografijos, studijos, straipsniai, etnografiniai aprašymai. Jie nėra išsamiai istoriografiškai aptariami, bet pasirinkti Lietuvos kultūros bruožams ir prasminėms struktūroms atskleisti. Jų pasirinkimui įtakos turi tema ir chronologinis tyrimo artimumas aprašomam laikotarpiui. Darbui ypač svarbūs įvairios gyvenamosios sritis ir temas atskleidžiančios mintys ir etnografiniai atvejai – Lietuvos žmonių gyvenimą liudijanti visuma. Taip pat tikimasi, kad suprasti etnografiją padės klasikinės ir šiuolaikinės antropologinės teorijos, atveriančios konceptualias ir metodologines prieigas prie prasminių struktūrų ir sąsajų.

Taigi tai etnografinis pasakojimas apie XX a. Lietuvą, parašytas remiantis kitų etnologų ir etnografų atliktais tyrimais ir darbais. Tačiau tai nėra Lietuvos etnografijos vadovėlis, o greičiau problemišku temų rinkinys. Tai vienas iš būdų skaityti tą didžiulę sukauptą Lietuvos etnologijos ir etnografijos medžiagą ir pasidalinti skaitymo patirtimi. Būtų puiku, jei būtų šitaip ši knyga ir suprasta.

Darbo chronologinės ribos – XX a., tiksliau, XIX a. pabaiga – XX a. Tačiau chronologinių ribų apibrėžimas nereiškia, kad tai socialinei istorijai priskirtinas darbas. Laikotarpis čia nėra problemiškas diskusijos kontekstas ar veikėjas, o tik reiškinys tikslinantis veiksnys, mat laikas čia suprantamas veikiau kaip aprašomąją dabartį fiksuojanti vieta, o ne istorija. Tai reikėtų turėti omenyje ir skaitant abstrakčius žodžius *nuo seno*, *kadaise* ar *seniau*, pasitaikančius šiame ir kitų etnologų darbuose. Daugiausia dėmesio darbe skirta žmogiškiesiems reiškiniams, procesams, prasminėms struktūroms, į

kuriuos visais atžvilgiais žvelgiama sinchroniškai. Rūpestį dėl laiko konstruojamos logikos norėtųsi palikti kultūros ir socialiniams istorikams. Kita vertus, laiko fiksavimas neišvengiamas ir dėl šį darbą pagrindžiančios empirinės ir etnologinės medžiagos. Lietuvoje etnologams buvo įprasta fiksuoti laikotarpį ir kalbėti apie reiškinį porytį. Šios tradicijos laikomasi ir čia.

Sintetinio pobūdžio etnologinių darbų Lietuvoje yra nedaug. Pagrindiniai jų – tai Angelės Vyšniauskaitės 1964 m. sudarytas leidinys *Lietuvių etnografijos bruožai* (Vyšniauskaitė 1964) ir Pranės Dundulienės 1982 m. išleista mokymo priemonė *Lietuvių etnografija* (antroji laida: *Lietuvių etnologija*, 1991) (Dundulienė 1982, 1991), skirta studijuojantiems istoriją ir filologiją. Tai iki šiol svarbiausi etnologinių ir etnografinių žinių šaltiniai, integruotai atspindintys esmines liaudiškosios gyvenamosios sritis ir bruožus. Šie platus, empiriniu požiūriu informatyvūs ir visapusiški veikalai pateikia susistemintą ir apibendrintą lietuvių ir Lietuvos kultūros vaizdą. Tačiau jie yra skirtingi. A. Vyšniauskaitės sudarytame leidinyje susitelkta ties liaudies arba valstietiškosios kultūros socialiai ir etniškai apibrėžiamais bruožais ir jų pokyčiais sovietmečiu. Metodologiniu požiūriu jis pagrįstas vien tik etnografinėmis sistemingais tyrimais surinkta medžiaga. O P. Dundulienės darbas skirtas Lietuvos kultūrinių reiškinų istorijai, jų civilizacinei evoliucijai arba istorijai ir savitumui atskleisti. Čia kartu su etnografinėmis medžiagomis naudojami archeologijos, istorijos ir tautosakos duomenys. P. Dundulienė kultūrinį vyksmą išvelgia ne vien tik valstietiškoje aplinkoje, bet ir visoje tos vietos ir laiko visuomenėje – dvaras ir valstietis neatskiriami (žr. Savoniakaitė 2008a). Trečiasis sintetinis veikalas yra neseniai išleista Vidos Savoniakaitės sudaryta *Etnologijos ir antropologijos enciklopedija* (Savoniakaitė 2011). Tai yra enciklopedinio pobūdžio leidinys, pateikiantis apibendrinamojo pobūdžio mokslinę informaciją. Daugiausia dėmesio čia skiriama Lietuvos tapybės bruožams atskleisti (Savoniakaitė 2011: 9). Tai byloja autorės įžanginės nuostatos ir teminio sąrašo pozicijos (Savoniakaitė 2011: 21–22). Tapatybė čia yra antropologinė prieiga, įprasminanti teminius prioritetus.

Užsienio šalyse yra nemaža sintetinių mokslinių darbų, skirtų pristatyti žmonių gyvenamosios socialinių ir kultūrinių ypatumų bei antropologijos teorijų visumą. Tokiais pavyzdžiais galėtų būti ir plačiai žinomi darbai – Thomaso Hyllando Erikseno *Mažos vietos, dideli dalykai* (Eriksen 1995), Michaelio Herzfeldo *Antropologija: kultūros ir visuomenės teorijos praktika* (Herzfeld 2001) ar Joy Hendry *Įvadas į socialinę antropologiją: kitų žmonių pasauliai* (Hendry 1999), – apibendrinantys šiandienos teorines ir empirines aktualijas, epistemines prieigas ir perspektyvas. Tačiau šiems ir visiems kitiems sintetiniams darbams būdinga, kad visi jie konceptualiniu požiūriu yra skirtingi. Tai tarsi kiekvieną kartą kitaip, kitoje vietoje arba kita tema pradedamas pokalbis, kuris atskleidžia kiekvieno autoriaus originalų požiūrį į kultūrą ir visuomenę, o kartu ir prieigų prie žmogiškųjų reiškinių įvairovę. Aišku, lemiamą įtaką turi ir autoriaus tyrinėjama sritis, kuri nejučiomis „sutvarko“ ir požiūrį į socialinius ir kultūrinius reiškinius bei jų logines sąsajas. Tarkim, T. H. Eriksenas diskusiją pradeda nuo socialaus žmogaus, lokalių organizacijų, asmens ir visuomenės, giminystės, santuokos, lyties, M. Herzfeldas – nuo ekonomikos, politikos, ribų, grupių, plėtros, aplinkos, kosmologijų, o J. Hendry – nuo suvenyrų ir nosinių – tų turistinių objektų, kurie tampa pirminiu impulsu pažinti kitų pasaulius, vėliau pereinama prie tų pasaulių klasifikacijos būdų, nutylėtų dalykų, dovanų, mainų ir abipusiškumo, ritualų ir galop – prie teisės, socialinės kontrolės, politikos, šeimos, ekonomikos ir aplinkos.

Šio darbo struktūros ir gyvenamosios sričių klasifikacijos pagrindas taip pat yra antropologinė prieiga. Pradžią jai davė A. E. Hoebelio ir M. Herzfeldo požiūriai, kad išgyvenimas ir pragyvenimas žmogui yra fiziškai pirminis ir socialiai svarbus imperatyvas (Hoebel 1972; Herzfeld 2001). Tačiau galutinį apsisprendimą nulėmė R. Redfieldo valstietiškosios kultūros ir visuomenės idėja (Redfield 1967). Būtent ji suteikė pasitikėjimo pradėti nagrinėti gyvenamąją nuo pragyvenimo ir ekologinio žmogaus santykio su gamtine aplinka. Tolesni klausimai, atrodo, logiškai pakrypo prie gamybos ir ekonominės elgsenos, materialijų dalykų, kasdienybės ir jos daiktišku-

mo bei technikos, susisiekimo tarp vietų ir žmonių, socialinės organizacijos ir struktūros, žmogaus amžiaus ir laiko, simbolinių raiškų ir visų tų sričių tarpusavio sąsajų. Tai temos, atsispindinčios Lietuvos etnologų ir etnografų darbuose. Juose matyti ir tai, kad valstietiška kultūra ir visuomenė yra išėjusi iš kaimo erdvės į miestą ir keičiasi. Kaita vyksta industrializacijos, modernizacijos ir politinių sovietmečio įvykių kontekste.

Knygos struktūrą sudaro įvadiniai skyriai, kuriuose supažindinama su tuo, kas yra etnografija, jos objektas, metodai ir metodologija, kokia yra etnografijos ir etnologijos istorija Lietuvoje. Yra atskiri skyriai teorinėms priegoms apibrėžti ir bendrai Lietuvos kaip etnografinio regiono situacijai apibūdinti, remiantis kitų disciplinų tyrėjų duomenimis. Pagrindiniuose dvylikoje knygos skyrių pateikiamas etnografinis Lietuvos kultūros vaizdas, išskaidytas išskirtomis sritimis ir temomis. Temos nuo pirmo iki dešimto skyriaus skirtos antropologiniu požiūriu svarbiausioms gyvenenos sritims, aspektams ir veiksniams aptarti, remiantis tradicine ir besikeičiančia Lietuvos valstietiška kultūra, apimančia XIX a. pabaigą ir XX a. pirmą pusę. Vieniolyktame skyriuje kalbama apie miesto etnografiją Lietuvoje ir industrinio ir modernybės miesto formavimąsi XX a. pirmoje pusėje. Dvyliktas skirtas sovietmečio kultūrinių pokyčių klausimams aptarti, į sovietmetį žvelgiant ne istoriniu, bet socialiniu ir kultūriniu požiūriu. Paskutinis apibendrinantis nedidelis skyrius pristato mintis, kurios kilo beskaitant Lietuvos etnologų ir etnografų darbus ir kurios greičiau yra susijusios su disciplina, nei su teoriniais gyvenenai skirtais apibendrinimais. Kiekvienas atskirai temai skirtas skyrius turi tą temą pristatančią teorinę įvadinę dalį, lietuviškos medžiagos dalį, išskaidytą poskyriais, ir temą užbaigiantį apibendrinantį poskyrį. Skyriuose pateikiama ir etnografinius atvejus pristatanti aprašomoji medžiaga, surinkta naudojantis publikuotais darbais ir rankraščiais, archyvuose esančiais aprašais, bei vaizdinės iliustracijos. Jie gali būti ne tik iš XX a., bet ir iš XIX a. vidurio ar XXI a. pradžios. Visais atvejais jie temoms suteikia papildomų lyginamųjų prasmų. Pažymėtina, kad temos skaidomos į skyrius ir poskyrius vadovaujantis antropologine klasifikacija ir temos iširtumu Lie-

tuvoje. Knygos pabaigoje taip pat pateikiami rankraštinių šaltinių, literatūros, iliustracijų sąrašai ir dalykų rodyklė, kur yra kartu talpinami dalykai, geografinės vietovės ir asmenvardžiai, svarbūs dalykine prasme.



# ETNOGRAFIJA: OBJEKTAS, METODAI IR METODOLOGIJA

Pasaulį, kuriame gyvename, žmonės ir tautos mato skirtingai. Jie skirtingai klasifikuoja tai, kas yra aplinkui: įvykius, procesus, reiškinius, vertybes, daiktus, žmones, vietas ir laiką (Hendry 1999). Tuo pat metu jie siekia bendrumo su šalia esančiais – tai nuo vaikystės įgyjama visuomenėje socializacijos keliu. Su pirmaisiais garsais ir kalba išmokstami žodžiai ir terminai, savaip skirstantys ir grupuojantys aplinkinius dalykus, būdingi visiems, vartojantiems tą pačią kalbą. Atrodo, nuo mažens visiems savaime suprantama, kas yra motina ir tėvas, sniegas ir žolė, valgoma ir nevalgoma, sava ir svetima. Ir tai yra visuotina tol, kol susiduriama su kitu ir visiškai kitokiu kaimynų ar toliau esančiu pasauliu, kuris pasirodo netikėtas, keistas, nesuprantamas ar atstumiantis (plg. Hendry 1999: 19–20). Etnografija ir etnografai ir siekia pažinti bei suprasti tą skirtingų žmonių pasaulių unikalumą ir logiką, skirtis, panašumus ir tarpusavio sąveikas. Jie turi savus pažinimo būdus, metodus ir metodologijas, kurie yra tokie pat tikslūs, kaip tikslųjų mokslų (Durkheim 2001), ir tokie pat neformalūs, kaip gyvenimas.

## **Kas yra etnografija?**

Etnografija yra aprašymas ir tyrimo metodas. Žodis *etnografija* (gr. *ethnos* – rasė, tauta; *graphein* – rašyti) reiškia tautos aprašymą. Tai žmogiškųjų reiškinių – klasikiniu požiūriu, žmonių grupių, – aprašymas klasifikuojant tuos reiškinius. Ir kokybinis tyrimo metodas, padedantis nagrinėti žmonių elgsenos raiškas ir prasmes nuodugniai ir nešališkai įsigilinant

į nedidelę savoje aplinkoje esančių objektų grupę ir įvairiausių tų objektų aspektus. Aprašymas ir tyrimo metodas – du glaudžiai susiję etnografijos aspektai. Etnografija – tai papasakota arba aprašyta tikrovė, kur pasakojimas pagrįstas kokybinio tyrimo metodologija ir empirinės medžiagos autoritetu (Madden 2010: 6).

Etnografai tyrinėja skirtingas kultūras ir visuomenes kitur ir namuose siekdami pažinti lokalią ir bendrą socialinę tvarką. Visais atvejais, kai vartojamas etnografijos terminas, suprantama, kad kalbama apie visuminį (holistinį) žmonių grupės kultūrinių formų ar struktūrų aprašymą ir tyrimą, lokalizuotą konkrečioje socialinėje grupėje, vietoje ir erdvėje. Kaip ir jūreivystė, sodininkystė, politika ir poezija ar teisė, etnografija yra vietos amatas (Geertz 1993: 167). Žemėlapis čia yra vienas pradinųjų atributų daiktine ir metodologine prasme, o etnografinė veikla yra kaip kelionė ir pereinamasis ritualas, kai keliaujama į vietas ir per vietas, temas, žmonių patirtis, įvykius, atvejus (Hastrup, Hervik 1994; Clifford 2006: 49).

Etnografinis tyrimas yra aprašomasis tyrimas (Geertz 2005: 3–33; Clifford 2006: 39–174). Objektai ir reiškiniai čia detalai ir nuodugniai aprašomi mikroskopiskai įsigilinant ir skiriant dėmesio detalėms. Etnografas ne kartą yra susidūręs su situacija, kai nagrinėjant medžiagą paaiškėja, kad esminiais dalykais tapo, atrodytų, pačios menkiausios ir nereikšmingos smulkmenos, emocijos ar tiesiog tylą. Anot C. Geertzo, „maži faktai byloja didelius dalykus“ (Geertz 2005: 25).

Taigi etnografinė veikla neatsiejama nuo rašymo praktikos. Etnografas socialinį diskursą „užrašo“ ir užsirašo. Šitaip trumpalaikį įvykį, trunkantį tik to vyksmo akimirką, jis paverčia užrašuose išliekančiu pasakojimu, kurį galima bet kada atkurti (Geertz 2005: 20). Kaip teigia C. Geertzas ir J. Cliffordas, rašydamas ir aprašydamas etnografas pažįsta reiškinį ir suteikia galimybę kitiems jį pažinti. Rašyti etnografui reiškia savajam patyrimui, įgytam „skaitant“ kultūrą per vietinių pečius, suteikti teksto pavidalą (Geertz 2005: 3–33; Clifford 2006: 44, 51). Kita vertus, rašymas etnografui, etnologui, antropologui, kaip ir istorikui (Carr 1999), yra ir analitinis veiksmas. Aprašyti

tai, ką mato, etnografui reiškia ne tik elgesiui, kalbai, tikėjimams, žodinei tradicijai ir ritualams suteikti teksto pavidalą, bet ir iš tiesioginės praktinių veiksmų ir diskurso situacijos išskirti dalykus ir juos paversti reikšminga visuma ir rinkiniu. Rašymo – socialinio diskurso virtimo tekstu – momentu šis prasmingas rinkinys įgauna daugiau ar mažiau stabilius ryšius su kontekstu. Šio proceso galutinis rezultatas dažnai vadinamas, anot C. Geertzo, *tirštuojų aprašymu* (Clifford 2006: 64; Geertz 2005: 3–33).

Etnografas tyrimais siekia atskleisti žmogiškųjų reiškinių prasmes ir gyvenimo tikrovę. Būtent apčiuopti ne tą plonytį paviršinį vyksmo sluoksnį – kas ką daro, – bet jo prasminę gelmę, išsamumą – kas yra daroma. Ir tai jis atlieka nesurinkdamas gausios statistinės medžiagos, bet empatiškai įsigilindamas į objektą, būdamas arti jo bei natūralioje jo aplinkoje ir pats rinkdamasis, į ką kreipti dėmesį, kas yra svarbu. Etnografinės veiklos reikšmė priklauso ne nuo gebėjimo surankioti atokiose vietovėse primityvius ir egzotiškus faktus, o nuo gebėjimo suprasti ir paaiškinti tai, kas vyksta tose vietovėse ir bendruomenėse (Geertz 2005: 5–17). C. Geertzas pabrėžia, kad etnografinis tyrimas yra interpretacinis – tai reikšmių ieškanti analizė, kurios objektas – socialinio diskurso srautas, o interpretavimas yra prasmės aiškinimas(sis) (Geertz 2005: 22). Teiginys, kad etnografinis tyrimas yra interpretacinis, tyrėjui nesuteikia subjektyvumo laisvės. Priešingai, tai reprezentatyvumo bei mokslinės atsakomybės prielaida, išsklaidanti tariamą tyrimo „objektyvumo“ magiją ir mitą. Pasakydamas, kad tyrimas yra interpretacinis, etnografas siekia tikslumo – jis lokalizuoja savo intervenciją į gyvenimą, padaro ją viešą ir atiduoda kitiems vertinti savo paties subjektyvaus pasaulio dalį. Identifikuota intervencija tampa sąmoningai suvokta tyrimo dalimi (Clifford 2006: 63–68). Anot J. Cliffordo, „interpretacinė antropologija demistifikuoja daugelį dalykų, kurie anksčiau, konstruojant etnografinius naratyvus, tipus, stebėjimus ir aprašymus, buvo priimami nekritiškai“ (Clifford 2006: 63).

Pasakyti, kad etnografinis tyrimas ir aprašymas yra papasakota tikrovė (Madden 2010: 6), reiškia iškelti ir keletą klausimų. Vienas jų – ar etnogra-

fija, t. y. aprašymas, pasakojimas, tekstas, yra literatūra? Atrodytų, atsakyti lengva – tikrai ne. Tačiau C. Geertzo, J. Cliffordo ir kitų darbuose akcentuotas interpretavimo ir literatūriškumo aspektas, kuriuo siekta atskirti etnografiją nuo literatūros, šį klausimą įprasmino nevienareikšmiškai (Geertz 2005; Clifford 2006). Radosi daugybė praktikų ir idėjų, kuriose etnografija susipynė ar buvo laikoma susipynusia su literatūra. Literatūra beveik tapo etnografinių tyrimų reprezentacija ir šaltiniu, o į etnografą žvelgta kaip į autorį, perteikiantį savo asmeninius išgyvenimus ir patirtis (Okely, Callaway 2001). Teigta, kad etnografinis rašymas esąs alegorinis ir yra kūryba, jis susijęs su politika ir galia (Trencher 2002; Klumbytė 1999). Be to, radosi ir analitinių darbų, nagrinėjančių „literatūrinius“ ir stilistinius kontekstus, kuriuose formavosi įvairios etnografinio rašymo tradicijos (Atkinson, Hammersley 1994: 254–255). Vis dėlto etnografijos literatūriškumo aspektas – tai kritinė prieiga, susijusi ne su tuo, kokia forma gyvenimo reiškiniai aprašyti ir parašyti, o su etnografų ir antropologų veikla ir siekiu kuo tiksliau prisiliesti prie tikrovės (Atkinson, Hammersley 1994: 254–255). Tad etnografija tikrai nėra literatūra, o C. Geertzo, J. Cliffordo akcentuojamas literatūriškumas iš tiesų yra metodologinė kritika, reiškianti, kad tiesa yra dalinė (Clifford 1986; Trencher 2002).

Kitas klausimas būtų, ar kiekvienas pasakojimas apie kitus kraštus, jų gyventojus, papročius yra etnografija. Atsakymas taip pat – tikrai ne. Tačiau tokių pasakojimų, užrašytų įvairiais istoriniais laikais, pradedant Antika, Viduramžiais ir baigiant Apšvietos laikotarpiu ar šia diena, yra daug. Jų autoriai – keliautojai, misionieriai, kariai, diplomatai, rašytojai, eiliniai žmonės (Launy 2010; Clifford 2006: 44–45). Teigiama, kad iki pat XIX a. pabaigos tokia keliautojų, ypač misionierių ir administratorių, praleidusių vietoje daug laiko, turėjusių gerus kontaktus tyrimams, mokėjusių kalbą, nuomonė buvo daug patikimesnė. Tačiau XX a. pirmoje pusėje įsigalėjus profesionaliems lauko tyrimams, susiejusiems teoriją, empirinius duomenis, kultūros analizę ir etnografinį aprašymą, požiūris pasikeitė. Mokslininkai profesionalai, visuomenės tyrėjai kitų veiklą laikė esant mėgėjiška (Clifford 2006: 44–45).

Keliautojų, misionierių, administratorių aprašymai tapo vertinga medžiaga etnologams ir antropologams tik tada, kai etnologai ir antropologai ją šitaip įvertino (Launy 2010).

Tačiau ar etnografija yra vienintelė socialinių tyrimų metodologija? Tikrai ne. Jos metodologinis racionalumas randasi šalia kitų socialinio tyrimo metodikų ir atsiskleidžia palyginus ją su kitokio pobūdžio, pirmiausia su kiekybiniais, tyrimais, apklausomis ir eksperimentais (Hammersley 1992: 11–12). Būtent lyginamajame kontekste paaiškėja jos, kaip kokybinio socialinio tyrimo, unikalumas. Tad lyginant skirtingas metodologijas nesiekiami paneigti kiekybinio tyrimo racionalumo, stengiamasi tik parodyti tas šalia jo atsirandančias dvejonų erdves, kuriose atsakymų į klausimus galėtų ieškoti kitoks – kokybinis – tyrimas. Martynas Hammersley'us aiškina, kad, tarkim, sustruktūrinti kiekybiniai tyrimai ir duomenų rinkimas apima ir išankstines tyrėjo prielaidas, ir kažin ar palieka erdvės tikrovėje esantiems, jų neatitinkantiems prieštaravimams ir abejonėms. Taip pat prielaidos, kas vyksta toje tiriamoje „natūralioje“ aplinkoje, tyrėjo iš dalies būna sustruktūrintos iš anksto ir atsispindi savitai sudėliota forma – eksperimentu ar formaliu interviu – ir gali kelti abejonių dėl išvadų pagrįstumo. Be to, kiekybiniai tyrimai paprastai susiję su vienu kuriuo nors lygmeniu – mentaliniu ar veiksmo. O patikėti tuo, ką žmonės sako ir galvoja, neįvertinant ir nematant to, ką jie daro, arba, priešingai, stebint jų veiksmus ir nesikalbant su jais apie perspektyvas, reiškia paneigti kompleksinį požiūrių ir elgsenos ryšį ir rizikuoti klaidingai suprasti žmonių veiksmus. Pažymėtina ir tai, kad kiekybinis tyrimas socialinius reiškinius apibrėžia kur kas aiškiau, nei jie iš tiesų tokie yra, ir taip tarsi nepalieka erdvės jų raidai ar pokyčiams, individo kūrybingumui ar grupinei sąveikai (Hammersley 1992: 11–12). Tad tikimasi, kad šalia kiekybinių tyrimų atsiradusias epistemines tuštumas galėtų padėti užpildyti etnografinio tyrimo metodologija.

Yra ir dar vienas klausimas – tai etnografijos ir teorijos arba aprašymo ir teorijos santykis. Timas Ingoldas tvirtina, kad etnografija nėra antropologija ir privalu aiškiai skirti šias dvi kategorijas, turinčias skirtingas

perspektyvas ir vientisumus. Jos nėra nei geresnės, nei blogesnės viena kitos atžvilgiu – jos tiesiog skirtingos. Toje skirtyje glūdi aidas to kontrasto, kuris yra tarp teorinės ir aprašomosios veiklų vientisumos režimų ir kuris susijęs ne su antropologinių ir etnografinių veiklų eilės tvarka, bet su skirtinga tų veiklų esme (Ingold 2008). M. Hammersley'us pabrėžia, kad etnografiniai aprašymai yra skirti konkretybėms – erdvėje ir laike lokalizuotiems objektams ir įvykiams. Tuo tarpu teorijos yra reiškinius nagrinėjančios universalijos, atveriančios ir kritines prieigas. Vis dėlto, jo manymu, visi aprašymai yra sustruktūrinti, grindžiami sąvokomis ir teorinėmis prielaidomis. Taigi nors aprašymai tikrai nėra teorijos, jie yra pagrįsti teorijomis (Hammersley 1992: 12–13). Panašiai žvelgia Laura Nader, teigdama, jog etnografija, kad ir kokia ji būtų, niekada nėra vien aprašymas, ji apima ir teorinę prieigą. Kultūros visumos suvokti negalima ir niekada nėra buvę visuotino konsensuso, ar visuma yra pakankama visuma, ypač turint omenyje ribų klausimus. Tad galima tarti, kad kiekvienas visumos pateikimas yra konceptualus. Būtent sutarimo nebuvimas ir yra „etnografijos darymą“ skatinantis dinamiškas procesas (Nader 2011).

Paprastai sakoma, kad etnografija yra etnologijos, socialinės antropologijos ir kultūrinės antropologijos empirinis pagrindas. Arba kitaip tariant, antropologijos, tiksliau, socialinės antropologijos, etnologijos atstovų veikla yra etnografinė (Geertz 2005: 5). Kritinę ir lyginamąją etnografiniu būdu surinktos medžiagos analizę atlieka etnologijos, socialinės antropologijos ir kultūrinės antropologijos mokslai ir disciplinos. Šios viena kitai artimos disciplinos iš tiesų yra skirtingos. Etnologija – tai lyginamasis ir istorinis kultūrų arba tautų tyrimas, kurio pagrindinis vienetas yra tautinė arba etninė grupė. Apibūdinant etnologiją dažnai akcentuojama, kad ji integruoja kultūrinius, istorinius ir geografinius, tiksliau, topografinius, aspektus ir diskursus. Tad ji skiriasi nuo socialinės antropologijos, daugiausia dėmesio skiriančios socialinėms sistemoms ir kultūriniais reiškiniais nagrinėti. Etnologija derina istorinę ir etnografinę paradigmas, atlieka tarpkultūrinį lyginimą pasirinkdama objektu dažnai liaudies kultūrą ir analitinį dėmesį skirdama konkre-

čiam objektui, jo pavidalui ir bruožams, atsiskleidžiantiems etninės grupės ir bendruomenės lygmenyje. Etnologija buvo ir yra populiari Europoje, ypač Skandinavijoje, Vokietijoje, Vidurio Europoje, Prancūzijoje ir posovietinės erdvės akademinėje tradicijoje. O socialinė antropologija yra britų antropologijos mokykla ir akademinė disciplina, daugiausia nagrinėjanti kultūrinės formas ir socialinę struktūrą, besigilinti į procesinį žmogiškųjų reiškinių pobūdį ir tų reiškinių tarpusavio sąsajas. Pasivadinusi „socialine“, ji šitaip atsiskyrė nuo tuo metu jau susiformavusios fizinės (biologinės) antropologijos kaip savarankiškos srities ir tapo platesnės krypties – antropologijos – dalimi. Kultūrinė antropologija – tai amerikietiškosios krypties mokykla, apimanti keturias disciplinas: fizinę (biologinę) antropologiją, archeologiją, lingvistiką, etnologiją. Kitaip nei britų socialinės antropologijos, akcentuojančios socialinę struktūrą, analitinis kultūrinės antropologijos interesas yra kultūra.

Įprasta teigti, kad etnografijos, etnologijos ir antropologijos plėtra susijusi su kolonializmu, pokolonializmu, Trečiojo pasaulio plėtros projektais. Tačiau europinė etnologija, ypač jos germaniškoji, skandinaviškoji atmaina, yra išaugusi iš savo kultūros, savo liaudies ir valstietijos tyrimų (Löfgren 1980). Skirtį tarp tyrimo namuose ir tyrimo kituose kraštuose dažnai žymėjo ir disciplininė skirtis tarp etnologijos ir antropologijos (van Ginkel, Henkes 2003). Pritaikyti etnografinius tyrimus, atrodo, nėra paprasta. Įprasta manyti, kad etnografinis tyrimas ir etnologijos, socialinės antropologijos ir kultūrinės antropologijos paradigmos yra aktualios ekonominės plėtros projektuose; sprendžiant įvairaus pobūdžio konfliktus ir nepolitiškai tiriant politinius socialinių reiškinių aspektus; sprendžiant socialinio uždarumo, kultūrinio pasirinkimo klausimus, mokslinių technologijų plėtrą, globalizacijos ir valdymo, tautinės tapatybės, etninių grupių tarpkultūrinės sąveikos klausimus. Jų žinios gali būti taikomos įvairių kompanijų veikloje, administracinėje ir valdymo srityje, viešuosiuose ryšiuose, reklamoje, tiriant vartojimo rinką ar edukologijoje supažindinant su žmonių pasaulio kultūrine įvairove.

Tačiau visais atvejais nereikia užmiršti, kad etnografija – tai žmonių aprašymas, buvimas tarp žmonių, kalbėjimasis su žmonėmis, kuris yra ne atsitiktinis, bet sistemingas, ir iš to buvimo besirandanti teorinė mintis (Madden 2010). Etnografinis tyrimas tuos savaime suprantamus, kasdienesius ir todėl nematomus žmogiškuosius dalykus padaro matomus, jie pastebimi, užrašomi ir aprašomi, klasifikuojami ir analizuojami.

## Antropologinė kultūros samprata

Nėra reikalo įrodinėti, kad individą sąlygoja kultūra – tai jau banali tiesa. <...> XIX a. viduryje žmogus, sakydamas, kad individas neatsiejamas nuo kultūros, turėjo omenyje visai ką kitą nei šiandien. Žodis „kultūra“ buvo vartojamas konkrečiam evoliuciniam procesui įvardyti. <...> Tačiau šimtmečio pabaigoje evoliucionistinis tikėjimas susvyravo ir tapo įmanomos naujos etnografinės kultūros sampratos. Žodis „kultūra“ pradėtas vartoti daugiskaita, turint omenyje atskirų, skirtingų ir lygiaverčių gyvenimo būdų pasaulį. Autonomiško <...> subjekto idealą dabar buvo galima puoselėti ir kaip lokalinį projektą, o ne kaip visos žmonijos *tellos* (Clifford 2006: 142).

Turbūt visiems etnologams ir antropologams tiriamajame darbe iškyla poreikis apibrėžti ar apsvarstyti, kas yra kultūra. Tai neišvengiamas veiksmas judant socialinių ir kultūrinių reiškinių pažinimo keliu. Klasikinę kultūros apibrėžimą, kurią iki šiol vienaip ar kitaip primena daugelis antropologų, pateikė Edwardas Tyloras 1871 m. darbe *Primityvi kultūra*: „Kultūra, arba civilizacija, plačiąja etnografinė prasme yra kompleksinė visuma, kuri apima žinias, tikėjimą, meną, moralę, teisę, papročius ir bet kuriuos kitus gebėjimus ir įpročius, įgytus žmogaus kaip visuomenės nario“ (iš Eriksen 2001: 2–5, 12; Harris 1998: 7–8; Geertz 2005: 3–5). Šiandien žodis „civilizacija“ yra iškritęs, jis nebėra „kultūros“ sinonimas.

Tačiau istoriografija liudija, kad antropologai vienaip ar kitaip koregavo ir koreguoja tai, kas, jų manymu, yra kultūra. Šitaip atsiskleidžia ir antropologijos teorijos, ir epistemologijos kontūrai bei jų pokyčiai (Moore, Sanders 2006a). Alfredas L. Kroeberis teigė, kad kultūros sąvoka, kaip ir visos



kitos sąvokos, yra instrumentinė. Jis pabrėžė ir tai, kad kultūra neatskiriama nuo visuomenės: kultūra yra, jei yra visuomenė, ir priešingai, kiekvieną visuomenę lydi kultūra (Kroeber [1952] 1993: 108–109). Franzas Boas, kitaip negu E. Tyloras, svarstydamas kultūros integralumą, tvirtino, kad integralumas yra savitas, net ir vieno individo lygmenyje, kultūra susieja prieštaringus elementus (Boas [1940] 2006: 33 ). Clyde'o Kluckhohno nuomone, kurią sureikšmino C. Geertzas, kultūra yra 1) visa tai, kas apibūdina tautos gyvenimą; 2) socialinis paveldas, kurį individas perima iš savo grupės; 3) mąstysena, jausena ir tikėseną; 4) elgsenos abstrakcija; 5) antropologo teorija, aiškinanti tikrąjį žmonių grupės elgesį; 6) bendrų įgūdžių ir įpročių saugykla; 7) rinkinys standartizuotų orientacijų pasikartojančių problemų atžvilgiu; 8) išmoktas elgesys; 9) normatyvus elgsenos reguliavimo mechanizmas; 10) rinkinys technikų, padedančių prisitaikyti prie išorinės aplinkos ir kitų žmonių; 11) istorijos nuosėdos; 12) žemėlapis, tinklis, matrica (Geertz 2005: 4–5). George'as P. Murdockas, kalbėdamas apie kultūros prigimtį, skiria jos prielaidas (Murdock [1915] 1993). Pirma, kultūros išmoks-tama. Ji nėra instinktyvi, įgimta ar perduodama biologiškai, ji sudaryta iš įpročių, iš išmoktų reagavimo tendencijų, kurias kiekvienas individas perima nuo gimimo kaupdamas gyvenimišką patyrimą. Antra, kultūra yra die-giama. Žmogus iš kartos į kartą perduoda daugiau ar mažiau įgytų įpročių savo palikuonims. Reikšmingas dėmuo yra kalba. Diegimas reiškia ne tik tai, kad tam tikri įgūdžiai ir žinios perduodami, bet ir žmogus juos pritaiko prie visuomeninio gyvenimo. Todėl sakoma, kad kultūra yra paveldima. Trečia, kultūra yra visuomeninė. Tai reiškia, kultūra nėra tik diegiama ir perduodama laike. Įpročiai yra grupiniai, jų santykinis panašumas yra palaikomas visuomeniniu spaudimu, jais operuoja žmonės, gyvenantys organizuotuose sambūriuose ar bendrijose. Ketvirta, kultūra yra ideacinė. Grupiniai įpročiai iš esmės yra konceptualizuojami arba verbalizuojami kaip idealios normos arba elgsenos modeliai. Dauguma žmonių susipažinę su kultūros normomis, skiria jas nuo individualių įpročių ar elgesio, gali jas konceptualizuoti, paaiškinti, nurodyti aplinkybes, sankcijas dėl jų nesilaikymo. Penkta, kul-

tūra atlygina. Ji visada ir būtinai tenkina poreikius. Kultūros elementai egzistuoja tik su ta sąlyga, kad suteikia individams minimalų pasitenkinimą, teigiamą malonumo ir skausmo balansą. Šešta, kultūra yra adaptyvi. Ji keičiasi, o kaitos procesas yra adaptyvus. Ilgainiui kultūros linksta prisitaikyti prie geografinės aplinkos, bet aplinkos įtaka nėra lemiamas kultūros raidos veiksnys. Per skolinimąsi, pamėgdžiojimą kultūros prisitaiko prie kaimyninių tautų, socialinės aplinkos. Kultūros kitimo kaip prisitaikymo koncepcija ir kultūros kitimo kaip istorinio proceso koncepcija yra dvi skirtingos tendencijos. Septinta, kultūra integruoja. Kultūros elementai yra linkę sudaryti nuoseklią ir integruotą visumą. Tačiau yra ir įtampa, kylanti dėl to, kad įpročiai ir taisyklės prieštarauja. Istoriniai įvykiai nuolat daro visa tai jaukiančią įtaką (Murdock [1915] 1993: 185–191).

Tuo tarpu C. Geertzas siūlo kultūrą suvokti ne kaip konkrečių elgsenos modelių sistemas – papročius, tradicijas, vartosenas, įpročių samplaikas, bet kaip elgesį kontroliuojančių mechanizmų – planų, receptų, taisyklių, instrukcijų, programų – rinkinį. Žmogus yra nuo tokių jo elgseną formuojančių programų priklausoma gyva būtybė. Akivaizdu, kultūra yra simbolių sistema (Geertz 2005: 3–33). Aptardamas kultūros ir žmogaus kilmės tarpusavio sąryšį, C. Geertzas pabrėžia, kad kultūra yra žmogaus natūrali būtis ir unikalus žmogiškas reiškiny. Nėra žmogaus prigimties, atsietos nuo kultūros. Kultūra formavo ir formuoja žmoniją kaip rūšį – lygiai taip pat ji formuoja mus kaip atskirus individus (Geertz 2005: 71–93). Kultūra yra mąstoma, tačiau ji, anot C. Geertzo, neegzistuoja žmogaus viduje, kieno nors galvoje. Kultūra yra vieša, nes vieša yra reikšmė. Ir reikšmė yra komunikuojama. Kultūra taip pat nėra jokia galia, kurią būtų galima laikyti visuomeninių įvykių, elgsenų, institucijų ar procesų priežastimi. Ji yra veikiau kontekstas, terpė, kurioje visa tai gali būti suprantama, tai yra išsamiai apibūdinta (Geertz 2005: 11–15).

Kalbėdami apie kultūrą ir jos pažinimą, antropologai kalba apie panašumus ir skirtumus (Moore, Sanders 2006b), apie palyginimą ir kontekstualizavimą, apie bendrąsias universalijas (bendruomenę, gydymą, etiką,

maisto draudimus, šventes, šokius ir pan.) (Murdock [1915] 1993: 193–195) ir, priešingai, apie jos lokalumą (Geertz 1993). Universalios kultūros modelio idėjos kontekste radosi kultūrinės medžiagos ir sąvokų sąvadai, kuriuos antropologai plačiai naudoja (Murdock 2004). Tuo tarpu gyvenimo patirtys liudija, kad kultūra ir kultūros yra lokaliai ir savitos, nes lokalus yra kiekvienas žinojimas (Geertz 1993). Santykis tarp universalumo ir lokalumo, abstrakcijos ir konkretybės yra antropologinio pažinimo variklis.

Teigiant, kad antropologija yra mokslas apie kultūrą, anot Christopho Brummano, norima ne sureikšminti kultūrą kaip savaime ir sau svarbų dalyką, bet sužinoti, ką įvykiai, veiksmai, žmonės ir procesai daro su kultūra ir ką kultūra daro su jais (Brumann 1999). Jis pabrėžia ir tai, kad kultūra nėra vien tik etninė kultūra ar būtinai susijusi su tapatumu, ir šios trys kategorijos nėra viena kitos sinonimai. Etninės kultūros sąvoka, etnizuodama kultūros sampratą, ją susiaurina – palieka, tarkim, regioninę, profesinę, amžiaus, klasių kultūras ar globalųjį kultūros kontekstą ir lygmenį nuošalėje. Lygiai taip pat atsitinka ir susiejus tapatumo ir kultūros sampratas bei vartojant jas sinonimiškai, nes ne visa, kas yra kultūra, dalyvauja tapatumo procesuose. Tai pabrėždamas, C. Brummanas siūlo palikti erdvės požiūriui: tai, ką žmonės vadina „sava kultūra“ dažnai tėra sutartinis atrinktų dalykų rinkinys (Brumann 1999: S11–S12). Beje, *etninės kultūros* terminas šiandien ypač plačiai vartojamas Lietuvoje (Kalnius 2008; Čiubrinskas 2011). P. Kalnius teigia, kad jo prasmė čia yra dviguba. Siaurąja prasme *etninė kultūra* suprantama kaip *liaudies*, arba *tradicinės*, kultūros sinonimas; plačiąja prasme – kaip visuomenės, kurią jis vadina tauta, kultūra. P. Kalnius pabrėžia, kad plačiojoje visuomenėje ir tarp kultūros praktikų vyrauja siauresnioji etninės kultūros samprata, o akademinėje erdvėje požiūris į šį terminą ir jo prasmes nėra vienalytis (Kalnius 2008: 48). Šio termino paplitimui Lietuvoje turi įtakos konkretaus laikotarpio idėjos, ir istoriografiškai lokalizuota Lietuvos etnologija savo kultūros tyrimuose (Kalnius 2008; Savoniakaitė 2008b). Tačiau *etninė kultūra* nėra šio darbo terminas, net ir kalbant apie savos kultūros tyrimą.

## Etnografiniai metodai ir metodologija

Etnologų, antropologų tiriamoji veikla yra etnografinė. Etnografai yra specialistai, išmokyti atlikti etnografinį tyrimą vadovaujantis tam tikra metodika. Tai žmonės, turintys profesinių gebėjimų pamatyti žmogiškųjų pasaulių skirtumus ir panašumus, pažinti žmonių elgsenos ir mąstysenos savitumus, išgilinti į prasmes, pokyčius, kontekstą ir aplinkybes. Etnografinis tyrimas – tai nešališkas, išsamus, skvarbus pasirinktos srities ir objektų stebėjimas bei žmonių apklausa siekiant suprasti tiriamą sritį ir objektus. Tai tyrimas, atliekamas neatitraukus tiriamųjų reiškinių nuo jų aplinkos, reikalaujantis įsijausti ir palaikyti abipusį ryšį su žmonėmis. Etnografas tiriamųjų reiškinių nepasiima pas save į „laboratoriją“ ant savo rašomojo stalo, bet pats vyksta į tiriamą lauką ir šitaip priartėja prie gyvenimiškosios tikrovės tuo pat metu stengdamasis nepažeisti jos „natūralumo“ ir savo intervenciją padaryti „nematomą“ ir neutralią.

### *Lauko tyrimas*

Etnografinis tyrimas, kurį etnografas atlieka pasirinktoje vietovėje ar bendruomenėje, yra *lauko tyrimas*. Lietuvoje išsamiai jį aprašė Egidija Ramanauskaitė (Ramanauskaitė 2002). Formaliai žvelgiant, lauko tyrimas apima pasiruošimą jam, patį tyrimą ir medžiagos analizavimą jo metu ir ataskaitą po jo. Paprastai prieš vykstant į pasirinktą vietą rašomas projektas, formuluojama būsima tyrimo problema, tikslas ir uždaviniai bei būdai, kaip bus atliekamas tyrimas, pasirenkama vieta. Projekto rašymas apima ir pirminę, arba darbinę, hipotezę. Vėliau būna praktinis pasiruošimas lauko tyrimui, kelionė į pasirinktą vietą ir tiriamasis darbas toje vietoje – medžiagos rinkimas ir analizavimas. Trečiasis etapas – ataskaita grįžus po lauko tyrimų. Tai pirminis surinktos medžiagos apibendrinimas, apimantis tyrimo metodikos ir įgytos patirties apibūdinimą, medžiagos atrankos kriterijus bei tam tikras kiekybines charakteristikas ir tyrimo metu išryškėjusias problemines temas (Ramanauskaitė 2002: 80–149; Eriksen 2001: 24–25). Yra daugybė būdų atlikti lauko tyrimą, tačiau praktiškai jis vyksta ir vidaus struktūra

būna panaši visais, net ir, atrodytų, laisvais ir neformaliais atvejais (Edwards 2010). Jo metu besirandantis pažinimas turi savąjį ritmą ir nėra tolygus ar sklandus procesas:

Nepaisant šitos asmeninės įvairovės etnografai įspūdingai, net slėpingai vienodai tyrimo metu konstruoja savo žinojimą. Ir šis vienodumas susijęs vien tik su lauko tyrimo ritmu, su faktu, kad svetimos kultūros pažinimo procesas reikalingas keletu etapų. <...> Tai man [Philippe Descola] priminė, kaip prieš daugelį metų Meyeris Fortesas Kembridže pasakojo apie savo pokalbį su darbo vadovu Malinowskiu prieš išvykstant jam į lauko tyrimus pas Tallensi žmones. Malinowskis jam pasakė, kad jis tikisi maždaug po dviejų mėnesių iš jo sulaukti pirmo irzlaus laiško, kuriame jis skųsis dėl maisto, klimato, privatumo stokos ir negebėjimo suprasti, ką vietiniai <...> daro ir sako. Kitas laiškas ateis maždaug po keturių mėnesių ir jis bus daug optimistiškesnis, jame bus pasakojama apie nuolatinę lauko tyrimų pažangą ir keletu darbinių hipotezių apie tai, kas vyksta, iškėlimą. Tada maždaug metus pabuvęs lauke Fortesas vėl parašys Malinowskiui, kad darbas beveik užbaigtas, likę patikslinti tik keletą detalių. Ir tai bus kritiškas momentas. Mat po kelių savaitių ateis naujas laiškas, kuriame Fortesas paaiškins, kad viskas, ką jis buvo supratęs, yra ne taip, ir jam reikia daugiau laiko norint įvertinti naują informaciją, kuri pakeitė jo ankstesnį socialinės sistemos supratimą. Kai sutikau Fortesą, aš [P. Descola], tik ką buvau grįžęs iš Amazonės po beveik trejų metų ir džiaugiausi, ir buvau nustebintas tuo etnografinės išminties gabalėliu, nes pats savo lauko tyrimuose praėjau lygiai tuo pačiu keliu. Tiesa, Lévi-Straussas, kuris buvo mano disertacijos vadovas, nebuvo toks detalus <...>, jis tik pasakė: „Leisk laukui nuspręsti už tave“ (Descola 2005: 69).

Etnografo siekis pažinti objektą jo paties aplinkoje sureiškina ir kitą – neformalųjį lygmenį. Anot Jeanette Edwards, neišmanoma ištraukti socialinio gyvenimo dalies ir ją tyrinėti izoliuotai nuo to socialinio pasaulio, kuriame ji reikšminga, arba žinoti iš anksto, kas bus „naudinga“ ir „įžvalgu“ (Edwards 2010: 24). Tačiau visais atvejais lauko tyrimas yra *darbas* – tai sistemingos pastangos gauti žinių apie kitokį pasaulį (Hastrup 2001: 118).

Bronislawas Malinowskis monografijos *Ramiojo vandenyno vakarinės dalies argonautai* įvade, apibūdindamas tyrimų objektą, metodą ir apimtį,

išskiria tris principus, kurie yra tapę kertiniais ir klasikinais etnografams mėginant suvokti, kas yra lauko tyrimas (Malinowski [1922] 1967: 19–49). Pirma, etnografas tiriamajam darbui turi būti pasirengęs moksliniu požiūriu. Jis turi turėti dalyko teorinį supratimą ir tinkamai formuluoti mokslinius tikslus bei uždavinius. Geras teorinis pasirengimas reiškia, kad tyrėjas galutines išvalgas formuluoja remdamasis tyrimo metu gautais duomenimis. Antra – tai etnografo sugebėjimas atitrūkti nuo savųjų bendruomenės ir sueiti į artimą kontaktą su vietiniais žmonėmis. Ne lankydamasis retkarčiais ar turėdamas galimybę išvykti kada panorėjęs, bet nuolat gyvendamas tarp vietinių jis pažįsta jų gyvenimą ir elgseną. Etnografui tas gyvenimas iš pradžių gali pasirodyti keistas, kartais nemalonus ar kupinas nuotykių, bet vėliau jis įgauna natūralią tėkmę ir šitaip tampa empirinės patirties šaltiniu. Šį antrąjį principą B. Malinowskis iškelia aukščiau pirmojo, nes būtent jis laiduoja visapusišką etnografinį pažinimą. Tai yra lauko tyrimo esmė. Trečia, tyrėjas turi pritaikyti daug specialių metodų etnografinėi medžiagai rinkti, fiksuoti ir ją naudoti. Jis turi tinkamai formuluoti klausimus pateikėjams ir tiksliai (dažnai vietine kalba) aprašyti, užrašyti ir fotografuoti etnografinius atvejus. Medžiagos fiksavimo procedūros svarbios siekiant pažinti tiriamąjį reiškinį, susidedantį iš daugybės įvairių ir smulkių jo apraiškų. Jos svarbios etnografui ir dėl tyrimo patikimumo, kai atskiriama tai, ką jis pats yra tiesiogiai patyręs bei surinkęs, ir tai, ką yra gavęs netiesiogiai iš kitų šaltinių (Malinowski [1922] 1967: 19–49).

Etnografinėje lauko tyrimo praktikoje yra keletas svarbių dalykų. Vienas jų – kalba. Įprasta ir tyrimui svarbu mokėti pasirinktos visuomenės kalbą ir apsieiti be vertėjo nuo pat tyrimo pradžios.

Kalbą privalu išmokti tiek kruopščiai, kiek leidžia tyrėjo gebėjimai ir jos sudėtingumas, ir ne tik tam, kad antropologas galėtų laisvai bendrauti su vietiniais, bet ir dėl kitų priežasčių. Suprasti žmonių mąstyseną reiškia mąstyti jų simboliais. Taip pat išmokdamas kalbą, pažįsti kultūrą ir socialinę sistemą, kuri toje kalboje yra konceptualizuota. Visų rūšių socialiniai santykiai, visi tikėjimai, visi technologiniai procesai – faktiškai visa tai, kas

yra vietinių socialinis gyvenimas – yra išreikštas žodžiais taip pat, kaip ir veiksmis, ir visiškai suprasti visas tos kalbos žodžių prasmes visose jais nusakomose situacijose reiškia baigti tos visuomenės tyrimą (Evans-Pritchard 1972: 79–80).

Domėtis kalba etnografui būtina ir atliekant tyrimą savo visuomenėje, ir mokant jos kalbą. Įvairios socialinės grupės, individai ar regionai, vietos turi savas kalbas, žargonus, tarmes, kai net ir gerai žinomi žodžiai gali reikšti visai ką kita. Kita vertus, susidurti su kalbiniais sunkumais – tai ir būdas pažinti kultūrą, gauti paaiškinimus, kai vietinis tampa mokytoju, o tyrėjas – mokiniu (Evans-Pritchard 1972: 80). Vis dėlto yra daugybė atvejų, kai antropologams tekdavo kliautis vertėju, nors jo vaidmuo lauko tyrime nebūna vienareikšmis. Vertėjas ar asistentas – tyrėjo pagalbininkai – yra ne tik kalbos vertėjai, jie (kaip ir tyrėjas) vieną kultūrą verčia į kitą. Socialiniu ir kultūriniu požiūriu jie nėra neutralūs asmenys nei perteikiant kultūrinę prasmę, nei kontaktuojant su vietos gyventojais. Daugelis antropologų aiškina, kad etnografinis lauko tyrimas ir kitos kultūros pažinimas yra kultūrinis vertimas (Clifford 2006; Eriksen 2001: 25–28; Madden 2010: 19–20).

Kitas svarbus dalykas – tai vietos patirtis (Madden 2010: 17–53). Etnografas visada atlieka tyrimą kitur, kitoje vietoje, nei jis pats yra. Net ir tada, kai tiriama namuose ir savoje bendruomenėje ar visuomenėje, etnografas atlieka tyrimą *kitur*. Etnografas yra *svetimas* tiriamajai aplinkai ir tai yra jo profesinė ypatybė. Tiriamąjį objektą ir aplinką padaryti kitonišką ir svetimą yra antropologinės ir etnografinės praktikos dalis (Hastrup 2001: 121), o kitas jos aspektas yra siekis tiriamą aplinką paversti sava. Riba tarp svetimumo ir bandymo padaryti savą per pažinimą yra ne ontologinė, bet instrumentinė tyrimo dalis. Būtent ši riba ir yra ta subtili tyrėjo būsena ir patirtis, kuri yra produktyvi profesiniu požiūriu. Kita vertus, kai etnografas kalba apie vietą ir vietas, jis mato ne tik geografines ar socialines, bet ir epistemines vietas. Šiandien antropologai kalba apie žmogiškųjų reiškinių įžvalgų paieškas kaip *daugelio vietų etnografiją*, kuri, atrodo, skiriasi nuo klasikinės etnografijos, kai tyrimas atliekamas būnant vienoje vietoje ir do-

mintis įvairiomis gyvenenos sritimis. Šiandien etnografija ir etnografas yra išjudėję iš tyrimo vienoje vietoje ar situacijoje ir „keliauja“ išsklaidyta vietos ir laiko erdve per įvairias vietas ir lygmenis. „Keliauja“ keliu, kurį renkasi etnografas net ir būdamas vienoje vietoje ir judėdamas paskui žmones, dalyką, metaforą, pasakojimą ar alegoriją, gyvenimą, biografiją, ar konfliktą ir kuriame etnografas tampa tarsi nuo aplinkybių priklausančiu aktyvistu (Marcus 1995). Tad etnografinis tyrimas iš tiesų yra kelionė fizine ir episteminė prasme (Hastrup, Hervik 1994).

Lauko tyrimų metu etnografas neišvengiamai susiduria su įvairiausiai iššūkiams. Jis gali patirti *kultūrinį sukrėtimą* (kultūrinį šoką) – prarasti orientaciją susidūręs su skirtingų kultūrų ir visuomenių skirtingomis vertybėmis ir elgsena. Tačiau orientacijos praradimo būseną etnografui gali tapti ir vertinga episteminė patirtimi, padedančia įeiti į visuomenę ir pažinti jos gyvenimo būdą. Kitas dalykas – tai *etnocentrizmas*, įprotis ar tendencija kitus žmones vertinti ir apibūdinti pagal savo visuomenės bei kultūros kriterijus. Tai požiūris, kuriuo vadovaujantis, sava visuomenė ar etninė grupė ir kultūrinė elgsena laikoma centre, o kitos visuomenės ar žmonės atsiduria pakraščiuose kaip žemesni, menkesni ir pavaldūs. Kultūrinis sukrėtimas ir etnocentrizmas gali būti ir to paties reiškinių dalys. Kiekvienu atveju dėl etnocentrizmo sumažėja etnografo galimybės suprasti kitas visuomenes. Bet jis gerbia tyrinėjamų bendruomenių etnocentristines nuostatas. Opozicija etnocentrizmui yra *kultūrinis reliatyvizmas* – požiūris, kad visuomenės kokybiškai skirtingos ir vadovaujasi savomis unikaliomis, vidinėmis logikomis. Tai teorinis ir metodologinis požiūris, galintis peraugti į kultūrinį nihilizmą. Lauko tyrimų metu net ir, atrodytų, saugiausioje vietoje etnografui tenka patirti įvairių dalykų – žmonių įtarumą ir nenorą bendrauti, rasės, lyties klausimus, įvairias gyvenimo sąlygas, pavojus, ligas. Tai yra jo tiriamoji patirtis lauke, tampanti ir jo biografijos dalimi (Eriksen 2001: 24–25; Okely, Callaway 2001). Tačiau šalia viso to yra neišvengiamas imperatyvas etnografui išlikti neutraliam, nešališkam ir prisitaikyti prie visų sąlygų.



### *Tyrimo metodai ir medžiagos fiksavimo būdai*

Tyrimo metodai – tai būdai gauti žinių, glaudžiai susiję su tyrimo idėja, ir instrumentai, procedūros, pagrindžiančios gaunamų žinių patikimumą. Lauko tyrimo metodai yra formalūs ir neformalūs. Etnografinės medžiagos rinkimo lauke pagrindas ir esmė yra neformaliu laikomas *dalyvaujамasis stebėjimas*, kuris gali būti derinamas su kitomis praktikomis arba ne. Pasirinkę visuomenę arba vietą etnografai važiuoja ir joje apsigyvena. Lauko tyrimų metu tyrėjas, būdamas greta tiriamųjų, elgdamasis taip, kaip jie, įgyja tą pačią patirtį, stebi ir šitaip suvokia ir pažįsta jų elgseną ir pasaulį. Randasi artimas ir neformalus bendravimas, įsipareigojimai, pasitikėjimas, draugystės ryšiai su tiriamaisiais, kurie etnografui kelia ir etikos bei atsakomybės klausimus. Dalyvaujамasis stebėjimas tyrėjui yra įvairiapusiška žmogiškoji patirtis (Madden 2010: 16–17; Eriksen 2001: 24–25; Malinowski [1922] 1967: 19–49; Okely, Callaway 2001).

Tyrinėdamas etnografas domisi žmonių kasdienybe ar ypatingais gyvenimo momentais, jų bendravimu tarpusavyje – tipiškais gyvenamosios aplinkos atvejais, stengdamasis nepažeisti natūralios aplinkos ir netrukdydamas žmonėms gyventi įprasto gyvenimo. Dalyvaujамasis stebėjimas yra skvarbus, išsamus pasirinktos srities ir objektų stebėjimas bei žmonių apklausa siekiant suprasti tiriamą sritį ir objektus; tai tyrimas, reikalaujantis įsijausti ir užmegzti abipusį ryšį su tiriamaisiais (Ramanauskaitė 2002: 80–149). Tačiau svarbiausias jo bruožas – jis yra nešališkas. Nors tyrėjas siekia išlikti neutralus ir „nematomas“, pateikėjai žino, kad šalia jų yra tyrėjas, jie turi nuomonę apie jį ir jo tyrimą, vienaip ar kitaip reaguoja į jo buvimą, domėjimąsi ir klausimus bandydami suprasti ir to smalsumo tikslus. Tyrėjui tai yra dar viena lauko patirtis (Edwards 2000: 3–13; Madden 2010: 16). Klasikiniu požiūriu dalyvaujамasis stebėjimas lauke yra ilgalaikė praktika – jis apima mažiausiai vienerių metų ir ilgesnį laikotarpį, kurio metu gyvenama vienoje vietoje ir stengiamasi pažinti tą visuomenę ir įvairius jos gyvenamosios aplinkos aspektus. O dabartiniais laikais lauko tyrimai būna trumpesni arba su pertraukomis, kai sugrįžtama į tą pačią vietą ar į kitas ir domimasi dažnai viena

tema ar sritimi. Tačiau laikas ir patirtis ir šiandien tebėra vienas svarbesnių tyrimo patikimumo parametrų. Idealiu atveju tyrimas turi būti pakankamai ilgas, kad pamatytum pasaulį taip, kaip jį mato vietiniai. Etnografija yra kaupiamoji patirtis (Edwards 2000, 2010: 30; Eriksen 2001: 27).

Lauko tyrimo metu etnografas, siekdamas suprasti kitų pasaulius ir pažinti reiškinių, bendrauja ir kalbasi su žmonėmis. Lietuvoje tokius žmones įprasta vadinti *pateikėjais*, kartais jie dar vadinami *informantais* arba *respondentais*, nors pastarąjį terminą dažniau vartoja sociologai (respondento ir pateikėjo sąvokos skiriasi). Pateikėjas etnografui yra įvairiapusiškas medžiagos šaltinis. Tačiau santykis tarp pateikėjo ir tyrėjo nėra vienareikšmiškas. Istorikas kritiškai vertina šaltinį, dokumentą, taip pat ir etnografas pateikėjo žinias priima kontekstualiai ir lygindamas. Antropologijoje vartojama *gerai informuoto pateikėjo sąvoka*. Tačiau ši sąvoka yra sulaukusi ir kritikos – juk kiekvienas žmogus yra gerai informuotas pateikėjas, nes kiekvienas žino, kas yra gyvenimas, o „etnografinė veikla yra daugybinė ir nepriklauso nuo konkretaus individo“ (Clifford 2006: 82). Taigi etnografinį žinojimą etnografas įgyja ne vienas, o bendraudamas su kitais (Clifford 2006: 82). Šis pateikėjo ir tyrėjo bendravimas yra tiesioginis ir neformalus. Anot J. Edwards ir Marilyn Strathern, lauko tyrimo metu biografijos tampa prieinamos vieni kitiems (Edwards 2010: 30). Pateikėjai, būdami tyrėjams *kiti* ir *kitokie*, tyrimo metu tampa tyrėjų „bendradarbiais“ ir „draugais“, o pažinimas randasi jų abiejų intersubjektyvioje bendravimo ir bendradarbiavimo erdvėje (Hastrup 1996; Edwards 2010). Iš tiesų etnografija susideda iš diskursų, besirandančių per dialogą (Clifford 2006: 73).

Formaliai ir neformaliai žvelgiant, dažniausia tyrėjo ir pateikėjo bendravimo forma yra *pokalbis* arba interviu. Pokalbio temos priklauso nuo tyrimo ir jo metu iškilusių klausimų, nuo pasirinktų pateikėjų. Neformalumas ir laisvumas yra pagrindinis bendravimo bruožas. Kita vertus, etnografai pasiruošia pokalbiams. Kartais jie tiesiog turi klausimų, o kartais būna iš anksto parengę klausimynus ar klausimų lapus. Pokalbių ir apklausų formos yra neformalios ir formalizuotos (žr. Ramanauskaitė 2002: 80–149). *Anketi-*

*niai klausimai* dažniau būdingi sociologams atliekant kiekybinį tyrimą. Jais siekiama išsiaiškinti faktinius duomenis. Anketiniai klausimai yra atviri, kai atsakoma savais žodžiais, arba uždari, kai pateikėjai išsirenka vieną ar kelis iš parengtų atsakymų. *Išsamūs interviu* – tai etnografų ir antropologų dažniausiai naudojama pokalbio forma, padedanti išryškinti tyrimui svarbius individualius atvejus. Išsamaus pokalbio klausimai būna sustruktūrinti arba nesustruktūrinti. *Sustruktūrinti klausimai* turi tam tikrą struktūrą ir eilės tvarką ir pateikiami nuosekliai laikantis tos tvarkos. *Nesustruktūrinti klausimai* pateikiami laisvai, priklausomai nuo pokalbio tėkmės. Dažniausia etnografinių apklausų forma – *pusiau sustruktūrinti išsamūs interviu*, turintys kelis nustatytus klausimus, tačiau, priklausomai nuo atsakymų, gali būti nukrypstama ir gilinamasi į papildomą informaciją (Ramauskaitė 2002: 80–149). Tačiau dažnai etnografai, siekdami, kad pokalbis būtų natūralus, nenaudoja klausimynų, juos atideda į šalį ar turi mintyje. Pateikėjai pasirenkami įvairiai, įsivaizduojant, kaip bus galima gauti tyrimui reikiamų žinių. Pateikėjais gali būti atsitiktinai sutikti žmonės arba iš anksto pagal tyrimų projektą numatyti ar „atrasti“ tyrimo metu. Gali būti kalbama su vienu žmogumi individualiai arba su grupe – iš anksto pasirinkta, atsitiktinai ar tyrimo metu savaime susiformavusia. Bet svarbiausia, visais atvejais etnografas įvertina ne tik tą pokalbį, bet visas pokalbio ir bendravimo aplinkybes.

Taigi etnografas lauko tyrime yra tarsi kertinis tyrimo instrumentas. Kaip teigia Marit Melhuus, etnografas yra ta santykių visuma, aplink kurią gali būti mezgamas reikšmės tinklas; etnografas susieja daugybę vietų ir sukuria vientisumą – tam tikrą prasmės grandinę (Melhuus 2010: 51). Etnografo išgyventa ir įgyta patirtis analizės metu reflektuojama: etnografai, kaip ir tie, kuriuos jie tiria, savo aprašymuose ateina su istorijomis ir kultūriniais pasauliais. Tačiau net jeigu jų reflektuojama patirtis ir subjektyvumas kalba apie etnografą, iš tiesų kalba ne apie jį, bet apie tyrimą ir jo kelią. Taigi teiginys, kad etnografas yra tyrimo „įrankis“ ir aktyvus tiriamojo lauko dalyvis, reiškia, kad privalu tinkamai parodyti etnografo daromą įtaką tyrimui ir jo išvadoms. Tai būtina etnografinio darbo patikimumo sąlyga (Madden 2010: 20–23).

Etnografinių lauko tyrimų metu medžiaga fiksuojama – užrašoma ir aprašoma. Tie užrašai būna įvairūs. Yra gausybė vadovėlių ir metodinių priemonių, kuriuose apibūdinama, kaip tai reikia daryti (Lietuvoje žr. Ramanauskaitė 2002; Mardosa 2002; Merkienė 2007). Klasikinė ir įprasta etnografo patirties fiksavimo forma – *dienoraštis*, kuriame viskas detaliai ir išsamiai aprašoma. Tačiau galimi ir kitokie papildomi *lauko užrašai*, kuriuose aprėpiami įvykių, įspūdžių aprašymai, žodinės citatos, datos, vardai, kurtiniai žodžiai ir pan. Atskirai gali būti užrašomi pokalbiai. Jie užrašomi ranka čia pat, kalbantis su pateikėju, įrašomi į diktofoną ir vėliau iššifruojami, aprašomi pokalbiui pasibaigus ir pan. – tai priklauso nuo situacijos. Užrašytą medžiagą etnografas koduoja sąvokomis pasižymėdamas ir identifikuodamas temas ir reikšminius faktus. Kodavimas yra pirmas žingsnis, žengiamas imantis medžiagos analizės (Madden 2010: 117–151). Etnografinė medžiaga fiksuojama ir kitais kaupimo būdais: piešiant, fotografuojant, filmuojant. Piešta, fotografuota, filmuota medžiaga taip pat yra tekstas, pasakojantis apie kultūrinės formas, tik šis tekstas yra vizualus. Etnografas tyrimų metu gauna ir daugiau įvairios papildomos medžiagos – tai brošiūros, statistiniai duomenys, žmonių turimos fotografijos, dokumentai, laišakai, daiktai ir pan. Ji yra vertingas šaltinis, papildantis pateikėjų pasakojimus bei interviu ar etnografo patirtis. Kaip ir muziejų kolekcijos – lauko tyrimų metu etnografų surinkti eksponatai.

### *Metodologiniai aspektai*

Tyrimo metodai – tai konkretūs praktiniai veiksmai, kaip atlikti tyrimą. O tyrimo metodologija yra teorinis ir konceptualus požiūris į etnografinę veiklą – kaip priartėti ir pažinti tyrinėjamą visuomenę ir kultūrą norint rasti atsakymus į rūpimus klausimus, kokius pasirinkti metodus. Antropologijai, etnologijai būdinga metodologinių prieigų įvairovė, susijusi su tyrimo tema, problema, objektu, taip pat ir su etnografinės veiklos ir kultūros sampratos konceptualizavimu. Tarkime, Davidas Schneideris, gyvenęs ir tyrinęs giminytę Jungtinėse Amerikos Valstijose, darbo įvade skiria ne-

mažai vietos savo tyrimo idėjai, metodams, tyrėjo ir pateikėjo santykiams apibūdinti (Schneider 1968). Ir tai nėra tik formalus metodikos pristatymas, bet teorinis ir konceptualus savosios metodologinės prieigos pagrindimas. Taigi antropologą, pradėdantį tyrimą, jis mato kaip žmogų, nesuprantantį vietinės kultūros, nežinantį jos kultūrinių vienetų ir tik apytikriai įsivaizduojantį, kaip jie siejasi tarpusavyje. Jis teigia, kad antropologas iš esmės yra kaip vaikas, kurį reikia socializuoti. Jį reikia išmokyti atskirti teisinga nuo klaidingo pagal standartus tos kultūros, kurią jis studijuoja. Jis turi išmokti, ką galima daryti ir ko negalima, ką verta daryti ir ko ne. Jis turi išmokti daiktų pavadinimus ir jų savybes, vertes, pavojus, esančius už jų, aplink juos ir juose. Ir svarbiausias dalykas, ką jis kaip vaikas turi išmokti, – tai kalba. Tik tada, kai jis išmoks kalbą, jis ims suprasti tuos subtilumus ir visą audinio, kuris vadinasi kultūra, sandarą (Schneider 1968: 8–11). Akivaizdu, šitaip apibūdinęs tyrėją, jis parodo kelią, kuriuo įgyjamas pažinimas, požiūrį į pateikėjo vietą bei vaidmenį ir jų abiejų sąveiką. Bet svarbiausia, šioje sąveikoje jis išskiria kalbą kaip įvaizdį ir kultūrinį faktą, reikšmingą jo tyrimui. Taip atsitinka todėl, kad jo tiriamajai sričiai ir temai – giminystei – suvokti ir pažinti kalba ir įvardijimas yra esminis dalykas. Jei peržvelgtume visų antropologų darbus, galima būtų pamatyti metodologinius savitumus – kaip kiekvienas jų specifiskai prieina prie jiems rūpimų temų, empirinių situacijų. Dažnai sąmoningai nueitas kelias suvokiamas ir apibūdinamas tyrimo pabaigoje. Kitaip tariant, teorinio pažinimo kelio visumą antropologas konceptualizuoja retrospektyviai ir refleksyviai po to, kai praeina tuo keliu. Ir tai taip pat yra etnografinio tyrimo savitumas.

Turbūt aišku, kad etnografiniame tyrime etnografui svarbu nustatyti savo vietą ir poziciją tyrimo atžvilgiu – tą pažinimo kelio pradžią. Tai siejasi ir su dviem aspektais – *etiniu* ir *eminiu* požiūriais. Lekšemos *etinis* ir *eminis* yra kilusios iš lingvistinių terminų *fonetinis* ir *foneminis*. Fonetinis – kalbos garsų apibūdinimas tyrėjo požiūriu iš šalies, foneminis – garso suvokimas ir įvertinimas kalbėtojo požiūriu. Etnografijoje ir antropologijoje etinis požiūris ir analizė reiškia gyvenimiškosios tikrovės ir kultūros pažinimą iš šalies;

o eminis – pažinimą ir suvokimą iš vidaus. Kartais sąvoka „etinis“ vartojama norint išreikšti konkrečios kultūros suvokimą ir apibūdinimą iš šalies taip, kaip tai mato tyrėjas antropologas, o eminis – kaip tą kultūrą suvokia pati tiriamoji grupė. (Madden 2010: 19–20). Tačiau visais atvejais šios sąvokos žymi vietą, kurioje randasi etnografas ir antropologas atlikdami tyrimą ir pateikdami išvadas.

### *Tyrimo etika*

Bendraudami su žmonėmis kiekviename tyrimo žingsnyje tyrėjai neišvengiamai turi daryti ir moralinę prasmę turinčius apsisprendimus – etinius sprendimus. Akivaizdu, tyrimo etika susijusi su įvairiais kontekstais: dalyvavimo tyrime klausimais, tyrėjo ir pateikėjo santykiais, tyrėjo santykiais su valstybinėmis institucijomis, etikos samprata ir pan. (Madden 2010: 32–33). Pastaruoju metu etikai ir žmogaus apsaugai skiriamas ypatingas dėmesys pabrėžiant, kad žmogaus pažeidimas (sužeidimas) nėra vien tik fizinis įvykis (Simpson 2011). Tyrimo etikos požiūriu aišku, kad etnografinė tiriamoji veikla yra vieša, ir tai turi žinoti visi dalyvaujantieji tyrime. Priešingu atveju tai bus ne mokslo tiriamoji veikla, o kažkas kita. Tyrėjas, prieš bendraudamas su pateikėju, pristato savo tyrimą ir bendrauja su juo tik jam sutikus. Kai kuriose šalyse tyrėjo ir pateikėjo santykiai formalizuojami pateikėjui pasirašant sąmoningai dalyvauti tyrime. Bet visais atvejais svarbiausia tai, kad tyrėjas turi gerbti tiriamųjų interesus, pažiūras, teises, biografijos faktus, apsaugoti pateikėją nuo žalos, kurią gali padaryti tyrimas. Jis turi suprasti, kad pateikėjams tapti antropologinio tyrimo objektais gali būti nemalonu ir kelti nepatogumų.

Atliekant socialinius tyrimus paprastai tyrėjas garantuoja pateikėjų anonimiškumą. Siekdami išsaugoti anonimiškumą, antropologai įvertina tai, ar svarbu nurodyti ir kaip nurodyti pateikėjus. Kartais pateikėjus vadina tik vardais ar pseudonimais, vietoves pavadina išgalvotais vardais ir pan. Pažymėtina ir tai, kad etnografinio tyrimo objektas yra ne tai, kaip koks nors konkretus žmogus elgiasi, bet tos elgsenos atvejai. Tuo etnografinis tyrimas

skiriasi, tarkim, nuo sakininės istorijos metodikos, kuriai, panašu, svarbus konkretaus pateikėjo dalyvavimo konkrečiame įvykyje istorinis faktas. Tačiau anonimiškumo principą išsaugoti nėra lengva, ypač kai pateikėjai žinomi žmonės ir informaciją lengva identifikuoti, kai fotografuojama, filmuojama. Vis dėlto šis principas tebėra etinis ir metodologinis etnografinių tyrimų reikalavimas.

Etinės taisyklės formalizuojamos ir normatyvumo požiūriu. Visų mokslinių tyrimų teisinius pagrindus apibrėžia Lietuvos Respublikos Konstitucija ir įstatymai. Kitų šalių antropologinės draugijos ir asociacijos – Amerikos antropologų asociacija (AAA), Didžiosios Britanijos ir Sandraugos socialinių antropologų asociacija (ASA) – taip pat turi savus profesinius etinių taisyklių kodeksus. Tose taisyklėse pirmoje vietoje įrašyti tyrėjo ir tyrimo dalyvio santykiai bei tyrėjo atsakomybė. Teigiama, kad tyrimas yra pagrįstas asmeniniais ir moraliniais santykiais, pasitikėjimu ir abipusiškumu tarp tyrėjo ir tyrimo dalyvio, atkreipiamas dėmesys į tyrėjų santykius su finansiniais rėmėjais ir darbdaviais, į santykius su kolegomis, su savo ir kitų šalių vyriausybėmis.

### **Etnografinė veikla ir tradicija Lietuvoje**

Etnografinė veikla Lietuvoje susitelkusi ties *savos* visuomenės tyrimais, o jos užuomazgos siekia XIX a. pradžią (Savoniakaitė 2008b; Mardosa 2002; Dundulienė 1978). Sisteminga ir ypač aktyvi ji buvo XX a. tarpukario pabaigoje ir sovietmečiu. Sovietmečiu etnografijos, laikytos istorijos mokslo pagalbine sritimi ir aprašomuoju mokslu, tyrimo objektas buvo valstiečių (kiek vėliau ir darbininkų) gyvensena, o etnografinė veikla čia, kaip ir kitur, buvo suprantama kaip kultūros reiškinius lauke tiesiogiai fiksuojanti tiriamoji veikla (Milius 1964: 9–12). Etnologiniu ir etnografiniu požiūriu pagrindinis objektas buvo vietinis liaudiškas gaminytis, veikla, paprotys, elgsena. Dažnai kreiptas dėmesys į archajiškąsias formas. Itin reikšmingą vaidmenį sudarant muziejų kolekcijas vaidino kultūrinio archajiškumo aspektas.



1. Etnografinės ekspedicijos dalyviai nešasi eksponatus. Akmenės rajonas, Žibikų kaimas, 1958 m. A. Vyšniauskaitės nuotr.

Mokslinių išvykų, trukusių nuo kelių dienų iki kelių mėnesių, metu žinios buvo įgyjamos dviem būdais: 1) tiesiogiai stebint tiriamuosius objektus (daugiausia materialinės kultūros reiškinius, iš dalies papročių laikymąsi); 2) išklausinėjant apie tai galinčius papasakoti asmenis (Milius 1964: 12–13). Tiriamieji objektai buvo aprašomi, piešiami, daromi brėžiniai, fotografuojami. Būnant lauke buvo renkama ir kitokia medžiaga: pateikėjų turimos fotografijos, įvairūs dokumentai, daiktiniai objektai, vėliau tapdavę muziejų eksponatais (pav. 1). Tiesioginio tyrimo metu fiksuota medžiaga vėliau analizuojant buvo papildoma įvairiais statistiniais, sutarčių, testamentų, teismų bylų duomenimis, lyginama su istoriniais duomenimis, inventorių, kelionių aprašymų, atsiminimų faktais. Vertingu šaltiniu laikyti muziejų rinkiniai, svarbūs materialinei kultūrai pažinti. Iš dalies naudotasi ir tautosakos duomenimis (Milius 1964: 12–13). Papildoma medžiaga buvo svarbi siekiant visapusiškai pažinti kultūros reiškinius, jų regioninį paplitimą ir tų vietų kultūrinį savitumą bei skirtumus, jų pokyčius ir tęstinumą.



Materialinės kultūros tyrimų eigoje aš [Janina Laniauskaitė-Morkūnienė] susidariau tvirtą nuomonę, kaip be galo svarbu mums ieškoti, rasti ir fiksuoti tą tikrą, autentišką, etnografinį objektą, kuris mano tyrinėjimams turi tikrai didžiulę reikšmę, nes iš tos etnografinės, autentiškų, dar neseniai naudotų arba ir dabar tebenaudojamų daiktų informacijos aš gaunu labai daug naudos. Radusi <...> valstiečio sodyboje ar meistro dirbtuvėje, pavyzdžiui, brikelį arba važelį, įrankius, aš matau ir jų formą, ir jų konstrukciją, lyginu tą vizualią informaciją su respondento – vartotojo ar gamintojo (su kuriuo taip pat reikia rasti tinkamą būdą bendrauti) pasakojimu. Iš tiesiogiai stebimo daikto formos, medžiagos konstrukcijos, iš kultūrinės aplinkos, kurioje daiktas yra, aiškėja, pavyzdžiui, gamybos būdas. Vienas svarbiausių tyrimo aspektų, manyčiau, yra daikto naudojimas, jo gyvavimas žmogaus buityje. <...> Niekad nesumaišysi žemaitiškos ir aukštaitiškos brikelės. <...> Ir būtent matydama, „čiupinėdama“, įvairiais kitais būdais fiksuodama visus tuos etnografinius objektus aš galiu gana tiksliai nustatyti jų įvairovės požymius ir jų tipų paplitimo arealą. <...> Tik tankus tyrinėjimų tinklas – respondentų pateiktos informacijos, pokalbiai su meistrais, dažnai ir jų darbo rezultatų tiesioginiai stebėjimai viename kitame regione, t. y. objektų fiksacija tam tikroje etnografinėje kultūrinėje erdvėje, – padeda patikimiau nustatyti vieno ar kito reiškinio arba objekto tipo paplitimo arealą. <...> Visa ši žinių sanauja lyginama su kitais muziejuose esančiais daiktais, archyviniais šaltiniais, ir tai sudaro galimybę ieškoti etnografinio objekto santykio su jį supančia aplinka, su jo gamintoju ir vartotoju, analizuoti socialinius, ekonominius, kultūrinius ir kt. aspektus ir įtakas praityje, ieškoti sąsajų su dabartimi ([Laniauskaitė] Morkūnienė 2003: 151–152).

Lietuvoje etnografiniai tyrimai vadinti *etnografinėmis ekspedicijomis* arba tiesiog *ekspedicijomis*. Jos buvo kelių rūšių: stacionarinės ilgalaikės ekspedicijos, trumpalaikės išvykos, maršrutinės ekspedicijos (Merkienė 2007: 24–25). *Stacionarios ilgalaikės* ir lokalinės kompleksinės ekspedicijos dažniau būdingos kraštotyrimų organizuotiems tyrimams, kai renkamos kompleksinės žinios apie konkrečią vietovę. Jose dažnai dalyvaudavo ne tik etnografai, bet ir tautosakininkai, kalbininkai. Maršrutinės ekspedicijos skirtos platiems arealiniams tyrimams atlikti (Merkienė 2007: 24–25). *Maršru-*



2. Etnografinės ekspedicijos dalyvės kalbasi su kaimo moterimi. Ignalinos rajonas, 1961 m. A. Vyšniauskaitės nuotr.

*tinės ekspedicijos* – vienas svarbesnių etnografinės medžiagos rinkimo būdų, kurį taikė Lietuvos istorijos instituto etnologai. Jose dalyvaudavo etnologai, besidomintys skirtingomis temomis, jie sudarydavo tyrimų grupes. Jiems kartais talkindavo ir asistentai, laborantai. Ekspedicijos dažniausiai vykdavo vasarą, buvo apsistojama vienoje ar keliose vietose ir važinėjama aplinkui. Ekspedicijų metu itin daug dėmesio buvo skiriama bendravimui su pateikėjais, kurie pasirenkami įvairiai. Esminę įtaką jų atrankos principams turi tyrimo tema ir natūrali tyrimo eiga lauke (Merkienė 2007: 24–26). Tad *pateikėjas* čia yra pagrindinis etnografinių žinių šaltinis (pav. 2). Yra ir požiūris, kad pateikėjas yra etnografinių žinių ir pasakojimo *autorius*, ir su tuo siejamos jo teisės ir privatumo apsauga (Merkienė 2007: 38–39). Pateikėjo amžius, gimimo data, žinių apibūdinimas, kaip įgytų iš savos patirties ar perduotų iš tėvų, ar senelių, buvo pagrindas nustatyti etnografinės medžiagos chronologines ribas. Pateikėjų, su kuriais buvo bendrauta ir kurių pokalbiai buvo užrašyti, skaičius, jo tolygus regioninis, tarpregioninis arba arealinis pasiskirstymas yra etnografinio tyrimo ir išvadų pagrįstumo sąlyga.

Būdinga tai, kad lauko sąlygomis renkant etnografinę medžiagą Lietuvoje, buvo naudojamos *anketos* ir *klausimynai*. Manoma, kad ši metodika pagrindžia tyrimų sistemingumą ir atveria galimybę lyginti ir visuotinai apibendrinti (Mardosa 2002). Taigi klausimynai yra nustovėjusi metodologinė taisyklė. Pradėti naują tyrimą reiškia sudaryti naują klausimyną, kuriuo būtų naudojama per visą tyrimą. Klausimynai buvo įvairūs: anketos ir teminiai klausimų lapai, skirti duomenims iš įvairių vietų rinkti koku nors siauru klausimu (Milius 1964: 12). Būdinga, kad panašaus pobūdžio klausimynai vadinti įvairiai: anketomis, klausimynais, klausimais, klausimų lapais, ir tai nebuvo susiję su kokios nors metodikos specifiškumu (Mardosa 2002: 7). Tačiau iš esmės klausimynai arba anketos buvo dvejopo pobūdžio. Vienus klausimynus, kuriais naudojosi tyrėjai arba medžiagos rinkėjai, sudarė problemiška sustruktūrinti klausimų sąrašai, dažnai pateikėjui pateikiami ta pačia eilės tvarka, jų atsakymus užrašant sąsiuvinyje arba atskirame lape. Kitus sudarė klausimai, surašyti paliekant vietos atsakymams įrašyti. Tuos atsakymus įrašydavo ir anketas galėjo pildyti ne tik tyrėjai, bet ir pateikėjai (Merkienė 2007: 27; Mardosa 2002: 7–8, 36–38). Klausimynai buvo pagrindinė metodinė priemonė, skirta interviu būdu apklausti pateikėjus. J. Mardosa teigia, kad beveik visi etnografiniai duomenys sukaupti naudojantis būtent šiuo metodu (Mardosa 2002: 36). Klausimynais naudojosi ne tik juos parengę etnologai, bet visi, norintys rinkti etnografinę medžiagą, tarkim, kraštotyrininkai, moksleiviai (Mardosa 2002: 32–35). Klausimynų preambulėje dažnai buvo metodinių nurodymų – paaiškinama, kaip tą medžiagą reikia rinkti (plg. Merkienė 2007, 1991; Mardosa 2002). J. Mardosa, išsamiai aptaręs etnografinių klausimynų istoriją, rengimą, leidybą, naudojimą ir apimtį, pažymi, kad Lietuvos etnologijoje jiems buvo skirta ypatinga metodologinė reikšmė. O teoriniai medžiagos rinkimo bei tyrimo instrumentarijus sudarymo klausimai mažai gvildinti (Mardosa 2002: 32).

Pažymėtina, kad klausimynas, kaip metodas rinkti etnografinę medžiagą, Lietuvoje yra tradicija, atpažįstama nuo XIX a. pradžios (Mardosa 2002: 9–38). Vilniaus universiteto aplinkoje XIX a. pradžioje pradėjus do-

mėtis tautos ir krašto istorija, radosi pirmieji bandymai organizuoti etnografinės ir tautosakinės medžiagos rinkimą. Būtent tuo metu imta sudarinėti klausimynus kaip mokslines programas ir jais vadovaujantis skatinta rinkti medžiagą (Mardosa 2002: 10–12; Dundulienė 1978). Klausimynus naudojo ir XIX a. antroje pusėje bei pabaigoje etnografinę medžiagą Lietuvoje apie lietuvius rinkusios draugijos – Rusijos imperatoriškoji geografų draugija ir jos Šiaurės vakarų skyrius, Rusijos technikos draugijos Vilniaus skyrius. Klausimynus XX a. pirmoje pusėje rengė ir lietuviškos draugijos, domėjusios etnografija – Lietuvių mokslo draugija ir Šiaulių kraštotyros draugija.

Siekiant įvertinti teminių klausimynų taikymą Lietuvoje atliekant tyrimą lauke, reikėtų atkreipti dėmesį į du dalykus. Viena vertus, matyti, kad klausimynai etnografą tvirtai laiko susiję su tema – etnografas juda per įvairias vietas turėdamas su savimi tą įdaiktintą, iš įvairių klausimų sudarytą temą ir jos struktūrą. Kita vertus, klausimynai etnografinį tyrimą formalizuoja. Tai akivaizdu visais atvejais, ypač naudojant atviras ar uždaras anketas, kurios tarsi ištrina metodologinę skirtį tarp etnografinės veiklos ir kiekybinių sociologijos tyrimo metodų. Tačiau etnografui tiesiogiai būvant lauke ir vykdant formalizuotą tyrimą, susikuria turtinga neformaliai įgyjamų žinių sankaupa, kuri neišvengiamai tampa etnografo patirtimi, žinių šaltiniu ir daro įtaką jo apibendrinimams ir išvadoms. Lietuvos istorijos instituto rankraštyne sukaupta etnografinė medžiaga taip pat liudija, kad yra plati skalė, apimanti ir atsakymus į konkrečius anketinius klausimus, ir laisvus etnografinius aprašymus. Skirtingos metodologinės prieigos atsispindi ir Lietuvos etnologų ir etnografų darbuose, studijose ir straipsniuose.

Tyrimo metu pateikėjų pasakojimai buvo užrašomi – tai vadinamasis *etnografinis aprašas*. Tai tyrimą formalizuojančios, kartu ir žinias „materializuojančios“ praktikos, paverčiančios etnografiniais tekstais ne tik analizės objektus, bet ir daiktus. Tad siektina juos saugoti, perduoti, vertinti kaip vienetus, analogiškus muziejiniams eksponatams. Pažymėtina, kad Lietuvos etnologai į etnografines žinias žvelgia ir kaip į kultūros saugotiną paveldą. Archyvai ir rankraštynai, pavyzdžiui, Šiaulių „Aušros“ tarpukario muziejaus

archyvas ar sovietmečio Lietuvos istorijos instituto Etnologijos skyriaus darbuotojų sukauptas rankraštynas, akivaizdžiai patvirtina šį požiūrį.

Etnografinis aprašas „daiktiškai“ fiksuoja tiriamą tikrovę. Tačiau ne kartą Lietuvos etnologams yra iškilęs klausimas, koks santykis tarp tikrovės, jos stebėjimo ir užrašymo. Žilvytis Šaknys pabrėžia, kad jis nėra viena-reikšmis. Etnografiniam aprašui būdingi ne tik sinchroniško užrašymo, bet ir vėlesnio perrašymo, redagavimo, tikslinimo, publikavimo etapai (Šaknys 2003). Kita vertus, bendraudami su pateikėjais tiek tarpukariu, tiek ir sovietmečiu etnografai domėjosi ne tik esama situacija, bet ir ankstesniais laikais. Tai tradicinės kultūros tyrinėjimo atvejai, kai pasikliaujama pateikėjų atmintimi. Tad tam tikru atžvilgiu etnografiniai tyrimai Lietuvoje susiję ir su atminties etnografija. Tačiau žmonių atmintys ir refleksyvios praktikos yra situacinės ir kontekstualios (Čepaitienė 2001: 28–32; Paukštytė 2003).

Tyrinėjant gimtųjų papročius teko apklausti šimtus vyresnio amžiaus moterų, galinčių atsiminti XIX a. pabaigos – XX a. pirmosios pusės situaciją. <...> Prireikdavo prisiminti ir detalizuoti ne tik malonius gyvenimo faktus, bet ir patirtus išgyvenimus (susijusius su vaikų netektimi, gimdymo komplikacijomis ir pan.). Temos specifika respondentės provokavo leisti į intymų pokalbį. <...> Dažniausiai su respondente kalbėdavomės dviese. <...> Kartais tokio atviro pokalbio metu ji ne tik išsakydavo savo prisiminimus, bet ir pasidalydavo net tokia patirtimi, apie kurią, anot jos, dar su niekuo nebuvo kalbėjusi. Jos jaunystės metais diskutuoti tokiomis temomis nebuvo priimta. <...> Reglamentuotas interviu leido sukaupti pakankamai daug informacijos gimtųjų papročių tema, tačiau šios temos specifika dažnai išprovokavo respondentes nukrypti nuo konkretaus klausimo. <...> Tačiau tai dažniausiai atsitikdavo tik tada, kai susidarydavo palankios aplinkybės: pasiektas tam tikras abipusis pasitikėjimas. <...> Tokiu atveju reglamentuotą interviu kaitaliodavau su laisvu pokalbiu. <...> Ilgainiui pastebėjau, jog daugiau žinių iš pateikėjos išgirdavau tada, kai ją klausinėdavau tuose pačiuose namuose, į kuriuos ji nutekėjo, kur gimdė ir augino vaikus. <...> Patyriau, jog respondentei artima namų aplinka lengviau sužadina prisiminimus. Be to, tuose namuose dar išlikę (paprastai ant aukšto) materialūs daiktai (pvz., vaikų stovinė, valinys ar kita smulkmena, net išlikusi daikto detalė) buvo svarus veiksnys. <...>

Taigi informacija tapdavo patikimesnė ir įgydavo kitą vertę, jei pavykdavo respondentę „pažadinti“ ir kartu su ja „išgyventi“ jos jaunystę teritoriskai nutolus nuo tos kultūrinės aplinkos, kurioje ji ją sukaupe (Paukštytė 2003: 154–155).

Nėra lengva atmintį aiškiai atskirti nuo tyrimo dabarties, nes ji glūdi žmonių tuo metu naudojamuose daiktuose ar sprendimuose. Kita vertus, suprantama, kad Lietuvos etnologai kaip duomenų šaltinį vertino ir įvairius konkretaus laikotarpio prisiminimus, ir gyvenimo aprašymus, šitai kurdami platesnį episteminių kontekstą.

Kaip folkloristams dainų, pasakų užrašymai, istorikams senųjų dokumentų publikacijos yra mokslo šaltiniai, taip etnologams – etnografinio pobūdžio prisiminimai ir lokaliniai aprašymai. Visi turbūt esame skaitę ir ne vienas panaudoję M. Katkaus „Balanos gadynę“, I. Končiaus „Žemaičių šnekas“, „Mano eitis kelias“, A. Pakalniškio „Žemaičius“. Mažiau mums žinomi paprastos moters iš Skriaudžių parapijos A. Bartnykaitės-Savickienės (1892–1984) senatvėje surašyti „Atsiminimai“. Juose autorės gyvenimas parodytas per šeimos narių, giminių bendravimą, kasdienę buitį, darbus, kalendorines ir šeimos šventes. Jos sūnus Juozas tuos atsiminimus padėjo Lietuvos istorijos instituto Etnologijos skyriaus rankraštytan. Tekstą pastebėjo darbštusis profesorius Manfredas Kleinas, išvertė į vokiečių kalbą, prirašė baigiamąjį žodį. Vertimą *Ein Dorf zwischen Grossen Wäldern* (Kaimas tarp didelių miškų) 1997 m. paskelbė Vienos „Böhlau“ leidykla. <...>

Beveik visiems etninės kultūros istorijos klausimams aprašų rasime „Gimtajame krašte“, „Kraštotyroje“, „Mūsų krašte“, apibendrintų aprašų ar tekstų jau kelintas dešimtmetis leidžiamose lokalinėse monografijose (Milius 2003a: 161).

Apibendrinant galima pasakyti, kad visų šių tyrimų, požiūrių ir veiklos kontekste Lietuvoje buvo sukaupta gausios etnografinės medžiagos, kuri yra šio darbo conceptualus ir empirinis pagrindas.

# ETNOGRAFINIŲ IR ETNOLOGINIŲ TYRIMŲ ISTORIJA LIETUVOJE

Apie Lietuvos etnologijos ir etnografijos istoriją rašyta nemažai. Ypač pabrėžiama keletas svarbių momentų. Pirmiausia jau minėta, kad Lietuvos etnografija ir etnologija yra susitelkusios prie *savos* kultūros tyrimų (Savoniakaitė 2008b). Antra, etnografijos, etnologijos, antropologijos istorija yra ne tik etnografinių žinių apie lietuvius rinkimo istorija, bet ir mokslinių disciplinų bei krypčių suinstitucioninimo, teorinių ir metodologinių priėgimų istorija (Čiubrinskas 1999a, 2001, 2011; Dundulienė 1978; Milius 1964, 1993; Vyšniauskaitė 1994; Mardosa 2002; Savoniakaitė 2008a, 2008b; Anglickienė 2008; Paukštytė-Šaknienė 2009; Apanavičius 2009; Šaknys 2011; Merkienė 2011; Čepaitienė 2011). Trečia, šių mokslo krypčių formavimasis Lietuvoje vėlavo palyginti su kitomis Europos šalimis. Nepaisant visų laimėjimų, atsiveriančių naujų galimybių, etnologija Lietuvoje ir šiandien tebėra tarytum „mažasis mokslas“ (Šaknys 2011: 23). Nuodugniau pažvelgus aki-vaizdu ir tai, kad etnologijos, antropologijos, etnografijos istorija Lietuvoje ne kartą buvo pertraukta ir išsklaidyta. Ar tai būtų Vilniaus universiteto, kurio aplinkoje ėmė rasti ši kryptis, uždarymas 1832 m., ar Vilniaus laikinosios archeologijos komisijos, siekusios atgaivinti tautos praeities tyrimus, paleidimas 1865 m. Ar apskritai tai, kad neturėta universiteto iki pat XX a. tarpukario, lygiai kaip lietuviškos spaudos lotyniškais rašmenimis, draugijų iki XX a. pradžios. Ar Lietuvių mokslo draugijos, po 1920 m. likusios lenkų valdomame Vilniuje, sutrikdyta veikla. Ar Antrojo pasaulinio karo metų etnografų, etnologų dramatiškas likimas ir netektis. Lietuvos etnografijos ir etnologijos istorija neatskiriama nuo Lietuvos istorijos lūžių momentų.

## Ištakos XVIII a. ir XIX a.

Kas yra etnografija, Vakarų Europoje žinota jau XVIII a. Tačiau etnologijos ir antropologijos mokslų pradžia yra XIX a. septintasis dešimtmetis, kai radosi pirmieji profesionalūs specialistai ir tyrimais pagrįsti jų darbai. Antropologija ir etnologija yra teorinės ir metodologinės perspektyvos, teigiančios, kad norint suprasti skirtingas žmonių visuomenes bei pasaulius ir save pačius, reikia tyrinėti ne save, bet *kitą*, esantį kitur ir toli. Būtent Apšvietos epocha *kitą* sureikšmino ir atvėrė kelią etnologijos ir antropologijos episteminiam unikalumui (Kapferer 2007; Launay 2010).

Lietuvoje antropologijos, etnologijos, etnografijos, dar vadintos ir tautotyra, istorija, kaip ir Europoje, prasideda XVIII a. pabaigoje – XIX a. pradžioje (Maciūnas 1939: 261–292; Dundulienė 1978; Mardosa 2002). Kaip ir Europoje, Lietuvoje etnografijos ir etnologijos formavimasis neatsiejamas nuo Apšvietos idėjų, kurios, nors ir vėluodamos, pasiekė Lietuvą XVIII a. pabaigoje (pirmoji pažintis, beje, įvyko XVIII a. pradžioje). Būdinga tai, kad Lietuvoje jos rado vietinį atgarsį, sutapusį su valstybės politine krize ir socialinių reformų, ekonominės ir technologinės pažangos, mokslo, socialinių šviečiamųjų idėjų poreikiu. Tiek Apšvietos žmonės – Voltaire’as, Montesquieu, de Condillacas, J. Rousseau, J. Herderis, I. Kantas ir kt., tiek jų idėjos buvo gerai žinomos Didžiojoje ir Mažojoje Lietuvoje ir jų universitetuose (Tunaitis 2004).

Ne vienas etnologas pabrėžia Vilniaus universitetą ir jo aplinką, padariusius lemiamą įtaką šių mokslų formavimuisi (Dundulienė 1978; Milius 1964: 20–25; Vyšniauskaitė 1994: 116–142; Mardosa 2002). Tačiau reikėtų paminėti ir Prūsijos Karaliaučiaus universitetą, kurio absolventai ir profesoriai Mažojoje Lietuvoje aktyviai dalyvavo kuriant lietuviškąją etnografinę ir tautos pasakojimą (Maciūnas 1939), plėtojant savitą tautosakos ir mitologijos kryptį.

### *Vilniaus universitetas ir XVIII a. pabaigos – XIX a. kontekstai*

Dėmesys mokslui XVIII a. Vilniaus universitete, gamtos, medicinos ir istorijos disciplinų formavimasis paskatino plėtoti ir kitas kryptis. Siekis



pažinti gamtos istoriją, svarstymai apie žmogaus vietą gamtoje skatino ne tik pažinti kitas šalis, bet ir norą gauti bei kaupti įvairiems mokslams vertingų savo krašto žinių. Krašto praeitis, kalba, žodinė kūryba, tautosaka ir mitologija, papročiai, kraštotyra ir tautotyra čia tapo reikšmingi mokslinių ir praktinių interesų objektai ir veiklos. Europoje tai vyko valstietiškos kultūros, kalbos, tautosakos, papročių, mitologijos atradimo ir romantizavimo epochoje. Lietuvoje – valstietijai tapus reikšmingu politiniu projektu, liaudiškus papročius įvertinus kaip tautos evoliucinės istorijos dalį (Čepaitienė 2011).

Etnografija, etnologija ir antropologija Vilniaus universitete susijusi su keliais mokslo įvykiais, asmenybėmis ir kryptimis. Pirmiausia tai gamtos istorija ir Vilniaus universiteto katedra *Historiae naturalis*. Rektoriaus M. Počobuto pakviestas čia 1784–1787 m. botaniką, mineralogiją ir zoologiją dėstė Georgas Forsteris (Johann Georg Adam Forster, 1754–1794), vokiečių tyrinėtojas, gamtininkas, keliautojas. Kartu su tėvu jis dalyvavo keliose mokslinėse ekspedicijose, o svarbiausia, 1772 m. – antroje Jameso Cooko kompleksinėje ekspedicijoje į Okeaniją ir aplink pasaulį, kurios metu G. Forsterio rašytas ir vėliau publikuotas dienoraštis *Kelionė aplink pasaulį*<sup>1</sup>, 1777 m., jį ne tik išgarsino, bet ir tapo vertingas Polinezijos žmonių etnologinio tyrimo požiūriu. G. Forsteris Vilniaus universitete *Historiae naturalis* katedros dalykų dėstymą ir turinį papildė paleontologijos, antropologijos ir etnografijos skyriais, iliustruodamas kelionėse surinktomis kolekcijomis, piešiniais, ekspedicijose patirtais įspūdžiais ir skatindamas studentus tyrinėti savąjį kraštą. Tarp jo mokinių buvo ir Stanislovas Bonifacas Jundzilas (Kudaba 1988).

Kitas etnologijos, etnografijos, antropologijos požiūriu svarbus įvykis buvo istorijos kaip mokslo formavimasis ir Istorijos katedros įkūrimas Vilniaus universitete 1783 m. Ypač svarbus čia Joachimo Lelevelio (Joachim Lelewel, 1786–1861) vaidmuo ir jo istorijos samprata, išdėstyta Vilniuje leistoje *Istorikoje* (Lelewel 1815). Tarsi pritardamas Voltaire'o požiūriui ir

---

<sup>1</sup> *A Voyage round the World in His Britanic Majesty's Sloop Resolution, Commanded by Capt. James Cook, during the Years 1772–1775*, London, 1777.

Apšvietos visuotinės istorijos projekto idėjoms, jis istorijos suvokimą Lietuvoje praplečia tautos kultūra (Jučas 1997: 98). Plačiąja prasme istorija jam yra bendras žmogaus, visuomenės ir gamtos buvimo laike tyrimas, siaurąja prasme – konkretūs, laike išsidėstę įvykiai. *Istorikos* skyriuje „Etiologika“ kalbėdamas apie priežastis ir pasekmes veiksmų, kurie įvyksta ar yra žmonių padaromi tam tikroje vietoje ir tam tikru laiku, J. Lelevelis pamini ir tai, kad antropologiškai arba etnologišškai galima pažinti ryšius (tarp tautinių sąjungų ir tautų) imant domėn fizinę formą ir struktūrą, kalbų prigimtį, religijas, įvairias protėvių paliktas nuomones, kūno ir sielos jėgų tobulumo laipsnį, žodžio tobulumo pažangą, proto galią ir tautinį charakterį, leidžiančius pažinti tautų gabumus ir polinkius, parodyti to priežastis, principus ir tarpusavio sąsajas (Lelewel 1815: 34–35). Etnologiją J. Lelevelis lygina su istorine antropologija. O kultūra, jo požiūriu – tai žmogiškieji reikalai, kurie apima religinio ir moralinio gyvenimo stilių, užsiėmimus, protinius ir mokslinius rezultatus, prekybą ir pan., ir yra istorijos ir etnografijos objektas. Etnografija – tai tautos dabartinių žmogiškųjų reikalų aprašymas ir istorijos sritis. (Lelewel 1964: 101; 143–145, 282). Taip suprasdamas istoriją, jis į ją įtraukia įvairias, šiandien savarankiškas disciplinas – socialinę ir kultūrinę istoriją, istorinę geografiją, statistiką, taip pat etnografinį aprašymą, etnologiją ir antropologiją, įtvirtindamas visa tai sąvokų ir jų tarpusavio sąryšių lygmeniu (Čepaitienė 2011: 80). J. Lelevelio vaidmenį ir reikšmę etnografijai ypač pabrėžusi P. Dundulienė skyrė vietas ir jo darbams (Dundulienė 1978: 23–32). Tačiau svarbiausia – J. Lelevelio išplėtotą istorijos sampratą, apimančią ir etnografiją, etnologiją, antropologiją, tapo metodologine pradžia, Lietuvoje šias kryptis susiejusia su istorija. Tos sąsajos išliko iki šių dienų ir daro abi-pusę įtaką: istorijos mokslas skatinamas domėtis socialiniais ir kultūriniais diskursais, etnologijos kryptis – kultūrinių reiškinių istoriniu fiksavimu ir dokumentavimo praktika.

Yra ir dar vienas svarbus XIX a. pradžios įvykis – tai mediko ir chirurgo, Vilniaus universiteto absolvento, Vilniaus medicinos draugijos nario Józefo Jasińskiego (po 1750–1833) veikalas *Žmogaus fizinių ir moralinių bruo-*

žy antropologija (Jasiński 1818), išleistas Vilniuje trejais metais vėliau nei J. Lelevelio *Istorika*. Jis, kaip įprasta Apšvietos tradicijoje, skirtas žmogaus sampratai konceptualizuoti universaliu požiūriu. Čia teigiama, kad antropologija yra mokslas apie fizines ir moralines žmogaus savybes, lemiančias jo vertę, iškeliančią jį virš kitų fizinių būtybių. Žmogus yra iš organinės, socialinės ir psichologinės dalių sudaryta būtybė ir neatskiriama gamtos dalis<sup>2</sup> (plg. Geertz 2005: 71–93).

Gyvas žmogus, sudarytas iš kūno ir sielos, yra dvejopas – vyras ir moteris; du individualūs, vienas į kitą panašūs ir skirtingi asmenys, pažymėti: vienas – vyriškos lyties, kitas – moteriškos; nepaisant įvairių tautinių skirtumų, klimato sąlygų skirtumų, jie vis dėlto priklauso tai pačiai rūšiai arba atmainai. <...>

Fizinė organinio gyvenimo savybė žmogų sieja su žeme, kurioje gyvendamas žmogus turi būtiną poreikį jungtis su žmonių visuomene, kurioje gimsta, gyvena, tobulėja ir dėl būtinų reikmių turi joje pasilikti. Tad natūralia reikia laikyti žmogaus būklę, pirma, susietą su fiziniu pasauliu, antra – su moraliniu.

Tad žmogus, gyvenantis žemėje turi pasilikti visuomeninėje tokių pačių žmonių bendrijoje; nuo to priklauso jo natūrali būklė būti susietam su fiziniu ir moraliniu pasauliu. Iš tų natūralių ryšių jis negali ištrūkti be neišvengiamos kančios bausmės, ir todėl nuo pirmo negali būti atitrauktas, nuo antro – atskirtas, vienišas jis negali būti laimingas (Jasiński 1818: V; XVI).

J. Jasińskio veikalo struktūra trijų dalių ir skirta trims žmogaus aspektams arba, C. Geertzo žodžiais tariant (Geertz 2005: 71–93), sluoksniams apibūdinti: fizinės egzistencijos aplinkybėms; jo visuomeniškumui, teisėms ir pareigoms; jo morfologijai – elementams, iš kurių sudarytas kūnas, jautimams ir judesiams, balsui ir kalbai, budrumui ir miegui, žmogaus amžiui ir laikotarpiais, mirties vaizdiniais ir kuo jis skiriasi nuo visų gyvūnų. J. Jasińskis skiria keturias natūralias žmonių būkles pagal prigimtinių maisto

<sup>2</sup> Józefo Jasińskio žmogaus samprata yra ir teistinė. Jo požiūris į žmogų buvo grindžiamas *scala naturae* samprata (Tunaitis 2004: 105–106).

poreikį: 1) rankiojimą, 2) žvejybą ir medžioklę, 3) ganymą ir 4) žemdirbystę, siedamas juos su aplinka ir socialiniais bruožais. Apibrėždamas papročių ir teisės santykį, jis mini J. J. Rousseau ir Ch. Montesquieu. Tačiau savo veikalą, ko gero, jis parašė veikiamas tuo metu plačiai žinomo Ernsto Platnerio darbo *Antropologija medikams ir filosofams* (Čepaitienė 2011: 81–82). Taip J. Jasiński antropologijos sąvoką įprasmino medicinos mokslo plotmėje, ir tai dar vienas svarbus dalykas.

Etnologijos, antropologijos, etnografijos konceptualizavimas XIX a. pradžioje buvo susijęs ir su siekiu įgyti tokio pobūdžio žinių – su raginiu rinkti žinias tarp liaudies (Mardosa 2002). 1805 m. Vilniaus universiteto Fizikos fakultetas parengė klausimyną, publikuotą Varšuvos mokslo bičiulių draugijos biuletenyje, liaudiškai medžiagai apie gamtinius ir technologinius reiškinius rinkti. *Dziennik Wilenski (Vilniaus dienraštis)* 1816–1817 m. skelbė instrukcijas įvairaus pobūdžio kraštotyrinei, tautosakinei ir etnografiniai medžiagai rinkti. Lietuvos etnologai ypač vertina *Dziennik Wilenski* 1819 m. publikuotą Simono Laurinavičiaus straipsnį „Apie Vilniaus gubernijos Kauno apskrities žemdirbystę“, parašytą remiantis klausimynu. *Tygodnik Wilenski (Vilniaus savaitraštis)* 1819 m. atsirado skyrelis „Etologija“, skirtas etnografinio ir folklorinio pobūdžio medžiagai publikuoti. Pirmajame straipsnyje buvo aprašytos kaimo vestuvės Barysavo apskrityje, stebėtos 1800–1802 m., ir paskelbtos dvi lietuvių liaudies dainos lietuvių kalba su lenkišku vertimu, užrašytos Emeriko Stanevičiaus (Maciūnas 1939: 280; Dundulienė 1978: 10–22; Vyšniauskaitė 1994: 117–220; Mardosa 2002: 8–12; Čepaitienė 2011: 74–76). Pažymėtina, kad liaudiškos žinios suvoktos kaip pirminė „duomenų bazė“, reikšminga tolesnei mokslų plėtrai.

Tačiau susidomėjimas liaudies daina ir lietuvių kalba pirmiau radosi Mažojoje Lietuvoje ir Karaliaučiaus universiteto aplinkoje, o ne Didžiojoje Lietuvoje – tai įvyko XVIII a. antroje pusėje (Maciūnas 1939: 277). Daug įtakos tam turėjo bendrasis europinis kontekstas, Johanno Gottfriedo Herderio idėjos (Maciūnas 1939: 267–272). XVIII a. pabaigoje Karaliaučiaus universitete antropologijos kursą „antropologija pragmatiniu požiūriu“ skaitė

Immanuelis Kantas (Rybelis 2010: 275). Įtakinga, su Lietuva susijusi to meto Mažosios Lietuvos asmenybė – Martynas Liudvikas Rėza, Karaliaučiaus universiteto absolventas, profesorius ir prorektorius. Rinkęs ir tyrinėjęs lietuvių liaudies dainas, 1825 m. jis išleidžia dainų rinkinį, išgarsėjęs ir Lietuvoje. *Dziennik Wilenski* 1817 m. praneša, kad Karaliaučiaus universiteto profesorius M. L. Rėza, Biblijos vertėjas ir lietuviškų Biblijos vertimų istorijos autorius, surinkęs prūsiose daug senoviškų liaudies dainų, ketinąs tuo tikslu atvykti į Žemaičius ir Lietuvą (Maciūnas 1939: 273).

XIX a. pirmoje pusėje ir kiek vėliau randasi nemažai darbų, susijusių su tuo paradigminiu etnografiniu, etnologiniu, antropologiniu posūkiu. Vienas jų – tai teisės profesoriaus Józefo Jaroszewicziaus (1793–1860) veikalas *Lietuvos bruožai civilizacijos požiūriu nuo seniausių laikų iki XVIII a.*, ir ypač jo pirmas tomas *Pagoniška Lietuva* (Jaroszewicz 1844), kurį istorikai laiko pirmu ar net vieninteliu kultūros istorijos veikalu (Bumblauskas 2006: 12). Būdinga, kad istorinė medžiaga čia pateikiama ne chronologiškai, bet suskirstyta pagal kultūrinės ir socialinės sritis: lietuvių genčių kilmė; herulai, latviai, prūsai; jotvingiai; lietuviai; žvilgsnis į Lietuvos įvykius nuo paskutinės unijos su Karūna laikų; fiziniai bruožai, charakteris, pirminė tautos civilizacijos pakopa; žemdirbystė, naminiai gyvuliai; žvejyba, medžioklė, bitininkystė; rankdarbiai, amatai, menas, mokslas; apranga, maistas, gėrimai; namai, kaimai, miestai, pilys, gyventojai (Lietuvos tautos: totoriai, žydai, lenkai, vokiečiai); prekyba, pinigai, laivininkystė; valdymo forma, gyventojų klasės; feodalizmas; ginkluotė, kariavimo būdas; teisė; kalba, raštas, dainos, rusėnų kalba; religija. Tokia struktūra veikia primena etnografijos, etnologijos, antropologijos studiją arba vadovėlį nei istorijos veikalą. Pažymėtina ir tai, kad šiame leidinyje pateikta verslų klasifikacija į žemdirbystę, gyvulininkystę ir papildomus – žvejybą, medžioklę ir bitininkystę – Lietuvos etnologijoje išliko per visą XX a. Liaudies papročius kaip etnožinias vertino bei jomis naudojosi ir kiti. Istorikas, statistikos profesorius Ignas Onacevičius (Ignacy Onaciewicz, 1780–1845), skatinęs studentus, tarp kurių buvo S. Daukantas ir A. Mickevičius, jas rinkti; civilinės ir valstybinės teisės profe-

sorius Ignas Danilavičius (Ignacy Danilowicz, 1787–1843), liaudies patarles ir dainas vertinęs kaip būdą perteikti papročių teisės normas. Nemažai etnografinės medžiagos yra Teodoro Narbuto (1784–1864) devynių tomų veikalas *Lietuvių tautos istorija*. Tai platus, sintetinis, ankstesnių autorių darbas (jų nenurodant) pagrįstas veikalas, kuris iš tiesų yra lietuvių tautos, bet ne Lietuvos istorija ir kuriame folklorinė, mitologinė ir etnografinio pobūdžio medžiaga, tiesa, kartais abejotina, yra išplėstinės istorijos dalis (Narbutas [1835–1841] (1992–2001)). Etnologai teigia, kad T. Narbuto įnašas į XIX a. lietuvių etnografijos istoriografiją nėra didelis, tačiau tai, kad jis sureikšmino lietuvių tautos bruožus ir papročius, turėjo įtakos to meto visuomenei ir vėliau besiformuojančiam lietuvių tautinio atgimimo judėjimui (Vyšniauskaitė 1994: 127–133). Vilniaus universiteto idėjos neišvengiamai paliko pėdsakų ir čia studijavusiems. Pažymėtinas Simono Daukanto (1793–1864) *Būdas senovės lietuvių, kalnėnų ir žemaičių* (Daukantas [1845] 1988), beje, pasirodęs tuo pat metu kaip ir J. Jaroszewicziaus veikalas. Tai taip pat Lietuvos istorijos pasakojimas, pagrįstas lietuvių gyvenamosios apibūdinimu. Tačiau palyginti su J. Jaroszewicziaus veikalu, S. Daukanto darbas yra iškalbingesnis etnografiniu nei civilizacinės istorijos požiūriu. Jis siauresnis ir temų požiūriu. Anot A. Vyšniauskaitės, nors S. Daukantas kalba apie istoriją, praeities laikai čia vaizduojami remiantis jo meto žemaičių kaime stebėtais faktais (Vyšniauskaitė 1994: 135). Reikšmingi yra ir Simono Stanevičiaus (1799–1848) liaudies dainų rinkinys *Dainos žemaičių* (1829), Liudviko Adomo Jucevičiaus (1813–1846), laikomo pirmuoju lietuvių etnografu, veikalai *Žemaičių žemės prisiminimai* ir *Lietuva* (Jucevičius [1840], [1846] 1959) (Milius 1964: 23; Vyšniauskaitė 1994: 149–153). Su liaudies papročių, žinių, tautosakos rinkimu tuo metu susijęs ir daiktinės medžiagos kaupimas. 1812 m. savo dvaro sodyboje prie kelio į Bijotus (Šilalės rajonas) Dionizas Poška (1765–1830) įkuria Baublius. Tai pirmasis istorijos ir kraštotyros muziejus Lietuvoje, kurį sudaro dvi iš tūkstantmečių ažuolų kamienų išskobtos altanos ir jose sau-

gomas senienų rinkinys – archeologinė kolekcija, numizmatikos rinkinys, ginklai, šarvai, knygos (Milius 1964: 23; Keršytė 2001).

Taigi mokslo aplinkoje radęsis interesas pažinti liaudies papročius ir raišką tapo kontekstu, skatinusiu įvairiapusiškai plėtoti šią naująją kryptį. Folklorinė, mitologinė, paprotinė, lingvistinė medžiaga buvo suvokta integruotai, kompleksiskai ir suaktualinta tautotyros, tautos istorijos ir kilmės kontekste. Etnografija buvo neatskiriama nuo tautosakos ir buvo istorijos dalis. Tačiau po 1831 m. sukilimo Vilniaus universitetas 1832 m. uždaromas.

Dar kartą sugrįžti prie tautos praeities tyrimų, krašto istorijos ir mokslo bandyta XIX a. antroje pusėje. To ėmėsi 1855 m. įsteigta Vilniaus laikinoji archeologinė komisija ir Senienų muziejus, įsikūręs Vilniaus universiteto patalpose (Aleksandravičius 1989: 34–65). Senienų muziejų įsteigė Eustachijus Tiškevičius, jį tvarkė Adomas Kirkoras. Buvo surinkti archeologijos, numizmatikos, dailės, knygų, dokumentų, zoologijos, mineralogijos, botanikos, etnografijos eksponatai. Išlikusi šios kolekcijos dalis tapo dabartinio Lietuvos nacionalinio muziejaus pagrindu. Komisijos veikloje dalyvavo dvarininkai, senosios aristokratijos atstovai (Pliateriai, Tiškevičiai, R. Tyzenhauzas, Römeriai ir kt.) ir kūrybinė inteligentija, kilusi iš neturtingų bajorų ir valstiečių. Joje dalyvavo rašytojas Juzefas Kraševskis, Teodoras Narbutas, rašytojas L. Sirokomlė-Kondratavičius ir daugybė to meto aktyvių žmonių. Jos nariai buvo vyskupas Motiejus Valančius (1801–1875), etnografijai svarbaus veikalo *Žemaičių vyskupystė* ir literatūrinio kūrinio *Palangos Juzė* autorius; Laurynas Ivinskis, pirmojo lietuviško kalendoriaus autorius (Aleksandravičius 1989: 34–65). Tačiau turbūt svarbiausias įvykis buvo 1857 m. Konstantino Tiškevičiaus organizuotas mokslo tiriamaisiais tikslais plaukimas Neries upe nuo jos ištakų iki pat Kauno, kur Neris įteka į Nemuną. Tai pirmoji Lietuvos mokslinės institucijos organizuota kompleksinė ekspedicija Lietuvoje. Šią kelionę K. Tiškevičius aprašė knygoje *Neris ir jos krantai: hidrografo, istoriko, archeologo ir etnografo akimis* (Tiškevičius [1871] 1991).

Bet po 1863 m. sukilimo 1865 m. Vilniaus laikinoji archeologijos komisija buvo uždaryta. Spauda lietuvių kalba lotyniškais rašmenimis ir draugijos buvo uždraustos.

*Lietuvių tyrinėjusios draugijos XIX a. antroje pusėje: geografija, kalba, liaudis*

XIX a. antrosios pusės Europoje sustiprėjęs domėjimasis liaudies kultūra buvo susijęs su nacionaliniais sąjūdžiais. Kita vertus, etnografinius tyrimus ir socialinių mokslų plėtrą skatino ir XIX a. valstybinių, mokslo institucijų ir pavienių asmenų suinteresuotumas tirti politiniu ir ekonominiu atžvilgiu priklausomas tautas (Milius 1993: 3). Lietuvoje XIX a. antroje pusėje spaudos draudimo metais, kai nebuvo galimybių skelbti savo krašto tyrinėjimų savo kalba ir tirti savose institucijose, buvo bendradarbiaujama gretimų kraštų mokslo draugijų veikloje ir leidiniuose (Milius 1993: 3). Anot mokslo draugijas ir lietuvių etnografiją tyrinėjusio V. Miliaus, tam metui būdinga tiriamosios veiklos grandinė, kurioje tiriamasis objektas – liaudis ir jos kultūra, medžiagos rinkėjas ar tyrinėtojas ir mokslo draugijos, institucijos buvo vientisa, gana tvirtai sunerta sistema (Milius 1993: 3).

Pirmoji draugija – tai Rusijos imperatoriškoji geografijos draugija (*Императорское русское географическое общество*) (RGD), įsikūrusi 1845 m. Sankt Peterburge (Milius 1993: 8). Geografijos ir geografų draugija nuo pat įsikūrimo turėjo ir Etnografijos skyrių. Nors ji ne kartą keitė pavadinimą, ji gyvuoja ir šiandien. Lietuvių liaudies kultūros tyrimus anuomet vykdė šios draugijos lietuvių ir latvių komisija, Sankt Peterburge veikusi nuo 1893 m., ir Šiaurės vakarų skyrius, įsteigtas 1867 m. Vilniuje. RGD surinkta lietuviška medžiaga gana įvairi: ją sudaro bendri valsčių aprašai, teminiai etnografiniai aprašai, tautosakos tekstai, kalbotyros darbai, rašiniai spaudos draudimo panaikinimo tema, net literatūros kūriniai. Visa tai rinkta vadovaujantis RGD parengta programa, etnografinių ekspedicijų rezultatai buvo pristatomi Etnografijos skyriaus posėdžiuose, ataskaitos spausdinamos draugijos leidiniuose. Pagrindinis etnografinės veiklos Lietuvoje organizatorius buvo Eduardas Volteris (1856–1941), latvių kilmės Sankt Peterburgo universiteto profesorius. Jo lauko tyrinėjimai laikytini kompleksiniais: jis rinko dialektologinę, etnografinę, etnodemografinę medžiagą, užrašinėjo tautosaką, mitologiją, domėjosi raštijos istorija ir archeologijos paminklais,



padėjo rinkti eksponatus Rusų muziejaus Etnografijos skyriui (dabar Valtėbiniis etnografijos muziejus Sankt Peterburge) (Milius 1993: 19). Būdinga tai, kad jis naudojosi anketomis ir talkininkais. Jo tyrimų rezultatams Lietuvoje skirta knyga *Apie 1887 metų etnografinę kelionę po Lietuvą ir Žemaitiją* (1887) (Milius 1993: 16–23). Lietuvių etnografiniams tyrimams nusipelnęs ir Silvestras Baltramaitis (1841–1921), sudaręs ir išleidęs leidinį *Bibliografinės medžiagos rinkinys*, 1891 m., kuris išėjo Etnografijos skyriaus leidinio *Užrašai (Zanucku)* serijoje. Šis leidinys laikomas pirmąja lietuvių etnografijos bibliografija. Paminėtinas ir Julijaus Kuznecovo (Kalejs), latvių kilmės teisininko, tyrimas. Dirbęs Lietuvoje ir ekspedicijose įvairiose vietovėse rinkęs lyginamąją medžiagą apie lietuvius ir latvius. Jis išskyrė tris kultūrinės lietuvių gyvenamas sritis: 1) didžiausią, vadinamąją Rusijos Lietuvos dalį, kuriai būdinga menkas uždarbis, neproduktyvus ūkis, prisirišimas prie senovės, patriarchaliniai šeimininkų ir samdinių santykiai; 2) teritoriją palei Kuršo guberniją ir didesniąją Suvalkų gubernijos dalį, kuriai būdingas pažangesnis žemės ūkis, priešiški pasiturinčių valstiečių sluoksniu ir samdinių interesai; 3) Rytprūsių lietuvių, veikiamus pramonės, pajūrio uostų prekybos, racionaliai ūkininkaujančius, tvarkingai administruojančius, žemę traktuojančius kaip perkamą ir parduodamą objektą, dažnai besiblynėjančius dėl žemės, gaunančius išimtinę iki gyvos galvos, ūkį perleidžiančius kitiems (Milius 1993: 11–16, 15). Tačiau V. Milius, apibendrinamas RGD vykdytus lietuvių etnografinius tyrinėjimus ir Šiaurės vakarų skyriaus veiklą, vis dėlto pažymi, kad jie nebuvo aktyvūs (Milius 1993: 27).

Antroji – Lietuvių literatūros – draugija (*Litauische Literarische Gesellschaft*) (LLD) įsisteigė Tilžėje 1879 m. ir gyvavo iki 1923 m. Mintis įkurti šią draugiją kilo lietuvių būrelyje mokytojams Maximilianui Voelkeliui, Eduardui Giseviui ir kitiems (Milius 1993: 42–87). Buvo parengtas draugijos projektas pagal gautus Latvių literatūros draugijos, veikusios nuo 1824 m., įstatus. 1879 m. rugsėjo mėnesį paskelbtas kreipimasis:

Lietuvių kalba, viena kalbotyrai svarbiausių, sparčiai žengia į savo išnykimą; tuo pačiu metu vokiečių, lenkų, rusų, latvių kalbų spaudžiamą, ji

tik trumpą laiką begyvens. Drauge žūva savitumai tautos, kuri kadaise viešpatavo šiaurės Europoje, drauge žūva papročiai, pasakos, padavimai, taip pat poezija, kuri kadaise žadino Herderio dėmesį, vertė Šamisą [von Chamisso] dainuoti (Milius 1993: 44).

Taigi LLD siekė sutelkti pastangas ir surinkti visa, kas susiję su Lietuva ir lietuviais kalbiniu, istoriniu, etnografiniu ir kitais atžvilgiais, ir tai išsaugoti mokslui. Manyta, kad lietuvių kalba, kaip ir tauta, nyksta ir reikia skubiai ją fiksuoti. Draugija rūpinosi moksline ir mokslo populiarinimo veikla, muziejaus ir bibliotekos steigimu, tęstiniu leidiniu *Lietuvių literatūros draugijos pranešimai* (*Mittellungen der Litauischen literarischen Gessellschaft*) (išėjo 31 sąsiuvinis). Draugijos veikloje dalyvavo mokytojai, verslininkai, mokslininkai, valdininkai, ūkininkai. Ypač aktyvus buvo Karaliaučiaus universiteto auklėtinis kalbininkas Aleksandras Kuršaitis (1857–1944). Tarp jos narių buvo žymių vokiečių, lenkų, rusų kalbininkų, lietuvių kultūros veikėjų: A. Bezenbergeris, J. Baudouinas de Courtenay, F. Fortunatovas, E. Volteris, G. H. F. Nesselmannas, J. Karłowiczius, V. Gaigalaitis, E. K. S. Gisevius, A. Janulaitis, J. Basanavičius, S. Baltramaitis ir kiti. Tiesioginių stebėjimų būdu rinkę medžiagą, jie skyrė daug dėmesio kalbotyros, lietuvių istorijos, etnografijos ir tautosakos temoms, tikėjimams ir mitologijai, materialinei kultūrai, papročiams ir Rytų Prūsijos lietuviams. 1905 m. Tilžėje buvo atidarytas parodai skirtas *Lietuvių namas*, kuriame buvo namų apyvokos daiktų, etnografinių nuotraukų ir aprašų. Jis tapo eksponatu ir muziejumi (Milius 1993: 44–54, 74–82). *Pranešimuose* publikuotas Jenos universiteto profesoriaus, sanskrito kalbos specialisto Carlo Cappelerio (1840–1925) darbas *Kaip senieji lietuviai gyveno*, ([1904] 1970) – tai lietuvių gyvenimo aprašymas, pagrįstas vieno valstiečio iš Stalupėnų apskrities pasakojimu; Karaliaučiaus universiteto auklėtinio, vieno iš LLD iniciatorių Eduardo Gisevio (1798–1880) darbai ir aprašyta veikla, taip pat L. Jucevičiaus. Remdamasis čia paskelbtu A. Juškos *Svotbinės rėdos veliuniečių lietuvių* vertimu į vokiečių kalbą J. Baudouinas de Courtenay Tartu universitete rengė šio darbo aiškinimams skirtą specialų seminarą (Milius 1993: 54–74). Pažymėtina, kad

LLD lietuvių etnografinius tyrinėjimus ypač vertino kalbotyros požiūriu, šitaip juos įtvirtindami tarptautinėje mokslo erdvėje. LLD pagrindė tyrimų kryptį, kurioje etnografija buvo suvokiama kaip susijusi su tautosaka, mitologija, kalba. Jos veikloje dalyvavę mokslininkai XX a. pradžioje ir tarpukariu tapo įtakingi šios krypties formuotojai Lietuvoje.

Trečioji Lietuvos etnografijai ir etnologijai reikšminga draugija yra Tautotyros draugija (*Towarzystwo Ludoznawcze*), įsisteigusi 1894 m. Lvo-ve ir buvusi aktyvi XX a. 1945 m. draugija perkelta į Liubliną, pavadinta Lenkijos tautotyros draugija (*Polskie Towarzystwo Ludoznawcze*), vėliau jos būstinė buvo Poznanėje, Vroclave (Milius 1993: 87–117). Draugijos tikslas – lenkų ir gretimų tautų moksliniai tyrinėjimai bei sukauptų duomenų skelbimas skiriant itin daug dėmesio liaudies kultūrai ir šviečiamajai veiklai. Ji telkė profesionalius tyrinėtojus ir mėgėjus, etnografus, folkloristus, muziejininkus, kultūros mylėtojus. Vienas reikšmingesnių šios draugijos darbų Lietuvai yra Oskaro Kolbergo (1814–1890) *Lietuvos* tomo parengimas ir publikavimas 1966 m., t. 53. Pagrindinis draugijos leidinys – *Lud (Liaudis)*, išeinantis iki šiol. Jame spausdinti ir darbai lituanistine tematika. Kai kurie iš jų ypač vertingi. Tai XIX a. pabaigoje Lietuvos etnologijai labai svarbūs Jono Vitarto (Jan Witort, 1853–1903) veikalai; XX a. tarpukariu – Vilniaus Stepono Batoro universiteto darbuotojos Marjos Znamierowskos-Prüfferowos Etnografijos muziejaus, žvejybos tyrimų pristatymas. Visą XX a. čia buvo nuolat skelbiami įvairūs nedideli darbai, etnografiniai aprašymai, anketos, recenzijos, susijusios su Lietuva (Milius 1993: 87–117).

Apibendrinant XIX a. antroje pusėje kitų kraštų draugijų narių organizuotus lituanistinius tyrimus pažymėtina, kad draugijos, vadovaudamosi skirtingomis tradicijomis ir siekiais, etnografinės žinias sureikšmino skirtinguose kontekstuose, kuriuos apskritai galima sieti su trimis kryptimis – geografija, kalba ir liaudimi.

### *Lietuvių draugijos XX a. pradžioje: etnografija ir kultūrinė tapatybė*

Vertinant XIX a. Lietuvos visuomenės mokslinį aktyvumą, aiškėja du tarpsniai. Pirmasis jų – tai laikotarpis nuo XVIII a. iki 1863 m. Šiam laiko-

tarpiui būdingas etnografinės, tautosakos, mitologijos medžiagos rinkimas, kurį kartu su archeologiniais tyrimais, numizmatikos eksponatų rinkimu įprasmino mokslo plėtros ir tautos praeities tyrimai jos politinės istorijos kontekste. Geopolitiniai šio intereso kontūrai – tai Abiejų Tautų Respublika ir siekis ją atkurti. Domėjimasis kaimo liaudies papročiais ir požiūris į valstietį kaip į savąjį kitą buvo vertingas tautos istorijai pažinti. Šio mokslinio intereso palaikytojai ir įgyvendintojai, aktyvieji idėjų plėtotojai priklausė dvarininkų ir senosios aristokratijos sluoksniui, nors šalia jų buvo ir neturtingų bajorų ir valstiečių vaikai. Tačiau po 1863 m. sukilimo ir lietuviškos spaudos lotyniškais rašmenimis uždraudimo perspektyva pasikeičia pasirodžius 1883 m. *Aušrai* ir prasidėjus lietuviškajam sąjūdžiui. Tautinio sąjūdžio idėjos buvo pagrįstos lietuvių kalba, tautosaka, liaudies ir etnografinė kultūra – pripildytos kultūrinio turinio. Etnografija, tautosaka, mitologija tampa kultūriniu tautinės tapatybės pagrindu ir ženklu. Geopolitinė erdvė apibrėžiama etnografiniu dėsnium, kurį apibūdino Petras Klimas straipsniuose, paskelbtuose *Lietuvos aide* prieš pat Nepriklausomybės paskelbimą 1917 m. lapkričio–gruodžio mėnesiais.

1907 m. panaikinus spaudos draudimą, Vilniuje įsikūrė dvi etnografijos ir etnologijos reikšmingos draugijos: Lietuvių mokslo draugija ir Lietuvių dailės draugija. Mokslo draugijos idėją Lietuvoje vienaip ar kitaip siekta įgyvendinti visą XIX a. Nuo pat tautinio atgimimo pradžios ir *Aušros* pasirodymo galvota ir apie lietuvių mokslo draugiją (Anglickienė 2008). Tą idėją palaikė J. Basanavičius, J. Sauerveinas, J. Šliūpas. Ją įgyvendino pagrindinis Lietuvių mokslo draugijos (LMD) iniciatorius, įkūrėjas ir ilgalaikis pirminkas J. Basanavičius, buvęs ir LMD leidinio *Lietuvių tauta* redaktorius (Milius 1993: 117–126). Draugija formaliai veikė Vilniuje iki 1940 m., nors faktiškai – iki Pirmojo pasaulinio karo. LMD tikslas, kitaip nei ankstesnės Lietuvių literatūros draugijos, buvo tyrinėti atgimstančios lietuvių tautos apraiškas – „išstardyti lietuvių tautą ir jos apgyventą kraštą.“ Pažymėtina ir tai, kad ji steigėsi kaip antropologijos draugija, LMD įstatuose pirmu punktu buvo įrašyta, kad ji tyrinės lietuvių antropologiją ir etnografiją. Tačiau iš

tiesų ji apėmė visuomenės ir gamtos mokslus. Etnografijos srityje ji kvietė stropiai rinkti medžiagą ir rūpintis „nykstančių paminklų saugojimu.“ Draugijos veikloje su moksliniais pranešimais, straipsniais ir kitaip dalyvavo Kazys Grinius, Augustinas Janulaitis, Juozas Tumas, Eduardas Volteris, Petras Leonas, Mykolas Biržiška, Jonas Vileišis, Petras Klimas, Juozas Žiogas, Peliksas Bugailiškis ir kiti (Milius 1993: 117–121). Buvo parengtos programos ir instrukcijos folklorui, etnografiniai medžiagai, papročių teisei rinkti, sukauptas nemažas archyvas. Daiktiniams eksponatams pradžių davė 1900 m. parodos Paryžiuje eksponatai. Pažymėtina, kad kartu su istorijos, archeologijos, folkloristikos, kalbotyros tyrinėjimais skelbtuose etnografinio pobūdžio straipsniuose etnografiniai duomenys naudoti integruotai su istoriniais ar tautosakos faktais (Milius 1993: 117–126).

Kita – Lietuvių dailės draugija (LDD), įsisteigusi 1907 m. Vilniuje, buvo profesinė draugija, turėjusi tikslą telkti lietuvius dailininkus ir dailės mylėtojus. Jos steigėjai Antanas Žmuidzinavičius, Petras Rimša, Adomas Varnas ir kiti šalia profesinių tikslų, savosios bendruomenės rėmimo, parodų organizavimo iškėlė ir tautinę – tautos dailės ir tautiškojo stiliaus sukūrimo – idėją, paskatinusią rinkti etnografinius dirbinius. Nuo pat pirmosios Lietuvių dailės parodos radosi atskiras *sodiečių* meno skyrius – *Tautiškas skyrius* arba *Liaudies skyrius*, kuriame buvo eksponuojami liaudiški audiniai, medžio drožiniai, margučiai ir pan. Būtent dailininkai ir ši draugija reikšmingai prisidėjo prie to, kad lietuvių liaudies menas buvo „atrstas“ kaip tautinis menas, o ornamentai ir dailės pavyzdžiai – kryžiai, medinė drožyba, tekstilė, prijuostės, juostos ir kt. – konceptualizuoti kaip lietuvių kultūrinio tapatumo žymė. Didelės įtakos tam turėjo ir 1912 m. Antano Jaroševičiaus albumas *Lietuvių kryžiai*. Šis leidinys tarsi įgyvendino J. Basanavičiaus 1883 m. pirmojo *Aušros* numerio *Priekalbos* mintį:

Turime pažinti juju [tėvų ir tėvų tėvų] senowiszką giwenimą, budą, dabą ir tikibę, juju darbus ir rupesczius, nes ju giwenimą pažinę, pažinsime geriaus juos, o juos pažinę ir patis pasižinsime (B. [Basanavičius] 1883: 6).

Taigi savos kultūros pažinimo idėja buvo episteminis imperatyvas, svarbus ir mokslo plėtrai, ir tautinės kultūros pažinimui, tautinės bendruomenės konsolidavimui, savitumo įtvirtinimui. Šioje idėjoje glūdėjo moksliniai ir taikomieji, strateginiai tikslai. Vis dėlto savos kultūros pažinimo idėja XIX a. pabaigos ir XX a. pradžios lietuviškoje aplinkoje ir Lietuvių mokslo ir Lietuvių dailės draugijų siekis kurti naująją tradiciją naudojantis kultūriniu palikimu galbūt buvo tolimas, nors ir pasikeitęs, XIX a. pradžios aidas.

### **Teorijos klausimai**

Peržvelgus etnologinius, etnografinius tyrimus Lietuvoje net ir šiandien matyti, kad viena įtakingiausių idėjų yra teiginys, kad lietuvių kultūra yra archajiška. Tai mintis, glaudžiai susijusi su kultūrinio evoliucionizmo kryptimi. Šiai lietuvių kultūros archajiškumo idėjai rasti didelės įtakos turėjo Jonas Basanavičius (1851–1927). Iš profesijos gydytojas ir vertėsis medicinine praktika, jis buvo tyrinėtojas ir politikas, lietuvių atgimimo sąjūdį pradėjusio laikraščio *Aušra* redaktorius ir 1918 m. Lietuvos Nepriklausomybės akto signataras, aktyviai dalyvavęs mokslo draugijų veikloje (Milius 2003b). Vienos antropologijos draugijos, Lietuvių literatūros draugijos narys, Lietuvių mokslo draugijos steigėjas ir narys J. Basanavičius domėjosi istorija, archeologija, mitologija ir tautosaka, kalbotyra, medicinos etnografija ir fizine antropologija, pats rinko ir kitus skatino rinkti etnografinę ir tautosakinę medžiagą, rašė straipsnius.

Etnologinis J. Basanavičiaus palikimas, anot V. Miliaus, yra kuklus (Milius 2003b: 90–91), priešingai, nei jo surinktos tautosakos gausa. Vis dėlto yra vienas darbas – tai straipsnis „Lietuvių kryžiai archaiologijos šviesoje“ Antano Jaroševičiaus albumui *Lietuvių kryžiai* (Basanavičius 1912; Milius 2003b: 91). Nors jis nėra plačiai žinomas, bet pagrindinės jo mintys padarė didžiulę įtaką Lietuvos etnologijai. Beje, jos davė ir impulsą dviem aktyviai plėtotoms lietuvių kultūros interpretacijos kryptims – pagoniškajai ir krikščioniškajai (Milius 2003b: 91; Mardosa 2001). Šiame straipsnyje J. Basanavičius nagrinėja Lietuvos *kapų paminklus* – kryžius, jų atsiradimą, stilius,

ornamentus ir evoliuciją, žvelgdamas į juos kaip į kultūros reiškinį ir lyginamas su kitais, su archeologiniais duomenimis (Basanavičius 1912: 6; plg. Merkienė 2011: 127). Būdinga, kad klasifikuodamas kryžius, jų ornamentiką, laidojimo papročius, jis ieško jų pradinių, seniausių ikikrikščioniškus laikus siekiančių formų. Jis išvelgia „giliausios senovės žymių“ ir pagonybės liekanų, likusių po krikščionybės įvedimo, suvokdamas tuos paminklus kaip „senovės likučius“:

Lietuvos kryžiams tyrinėti aš čia stengiausi padėti pamatan tik pirmuosius archaiologijos akmenis; ateitis suteiks jų, be abejo, dar daugiau, kada bus surinkta ir apskelbta daugiau materijalo. Man tuo tarpu pakanka, suradus, jog tie kryžiai yra tai likučiai senovės lietuvių dailės, kuri, dėl istorijos atsitikimų, žuvus visoms Lietuvos kultūros šakoms, kaip nekrokulto dalis, prisišliejus prie numirėlių, ir liko ant jų kapų (Basanavičius 1912: 30).

Akivaizdu, kryžių archajiškumui įrodyti J. Basanavičius naudojami *kultūrinių liekanų* kategorija, kuria E. B. Tyloras kadaise yra argumentavęs kultūrinės evoliucijos idėją. Kultūros apibūdinime – „žmogaus dvasios išsiplėtojimas, josios kultūra apsieiškia ne tik rankų dirbiniuose, ne tik sielos padare, literatūroje, bet ir pačioje kalboje“ (Basanavičius 1912: 6) – galima jausti ir herderiškojo požiūrio įtaką.

Prasminga įvertinti dar vieną J. Basanavičius tyrimų kryptį – medicinos etnografiją. Įtakingiausias jo darbas būtų *Bulgarijos sanitarinės etnografijos medžiaga* (1891), rašytas bulgariškai ir, gaila, iki šiol neišverstas. Tai didžiulis veikalas, skirtas Lomo srities medicinos, higienos ir sanitarijos būklei ir etnografijai įvertinti. Jis pagrįstas autoriaus stebėjimais, pokalbiais su žmonėmis, šauktinių tyrimais, taip pat valdžios įstaigų ataskaitomis, statistikos rinkiniais, laikraščių straipsniais ir kitais archyviniais ir rankraštiniais šaltiniais. Apie darbo apimtį byloja jo skyriai: „Medicininė fiziografija“, „Etnologinė gyventojų apybraiža“, „Gyventojų etnografijos ir ekonominės būklės apžvalga“, „Liaudies medicina ir medicininiai prietariai“, „Sveikatos būklė“, „Gyventojų judėjimas“, „Apskrities sveikatos tarnybos būklė“ (Čes-

nys 2003: 23–24). J. Basanavičius yra nemažai surinkęs ir lietuvių tautosakos medžiagos apie su liaudišku gydymu susijusius tikėjimus ir prietarus.

Teoriniu požiūriu Lietuvos etnologijai ypač svarbūs yra Jono Vitarto (Jan Witort) (1853–1903) moksliniai darbai. Etnologas ir etnografas, paprotinės teisės tyrinėtojas ir kultūrinio evoliucionizmo krypties atstovas Jonas Vitartas gimė Panevėžio apskrityje, palaidotas Panevėžio parapijos kapinėse. Jis mokėsi Polocko karo mokykloje, studijavo Rygos politechnikos institute, Sankt Peterburgo technologijos institute. Buvo įsitraukęs į revoliucinę veiklą, ne kartą areštuotas, ne kartą tremtas. Studijuodamas J. Vitartas domėjosi visuomeniniais klausimais, demokratinėmis ir socializmo idėjomis, pozityvizmu ir jo varšuvietiškąja pakraipa. Gyvendamas tremtyje Archangelsko srityje, jis toliau gilinosi į anksčiau „atrastą“ Auguste'o Comte'o *Pozityvistinės filosofijos kursą*, susipažino su Herberto Spencerio darbais ir Edwardo B. Tylo *Pirmąsios civilizacijos istorija (Žmonijos ankstyvos istorijos ir civilizacijos raidos tyrimai, 1865)*, kurie padėjo jam galutinai susiformuoti visuomenės ir jos raidos sampratą. Vėliau tremtyje Tomsko gubernijoje subreado įsitikinimas, kad sociologijos pagrindas – etnografija. Semipalatinse jis priklausė kirgizų (kazachų) papročius tyrinėtojų grupei, susipažino su Sibiro tautų etnografinė literatūra, Australijos tautų aprašymais, A. V. Hovitto, Andrew Lango darbais. 1887 m. grįžęs iš tremties apsigyveno netoli Panevėžio, vėliau Panevėžyje dirbo namų mokytoju, ėmėsi tyrimų Lietuvoje. Pirmaisiais Tautotyros draugijos įsikūrimo Lvoje metais 1895 m. į ją įstojo ir tapo draugijos nariu korespondentu. Savo darbus jis publikavo lenkų kalba šios draugijos žurnale *Lud* ir periodiniuose leidiniuose *Wisla, Głos* ir kt. J. Vitarto etnografinis palikimas įvairus. Tai tyrimai, skirti lietuvių etnografijai, straipsniai apie kirgizų (kazachų) paprotinę teisę, straipsniai teoriniais, metodologiniais etnografijos klausimais – statistinių tyrimo metodų taikymas etnografijoje pagal Edwardo B. Tylo darbą *Apie institucijų raidos tyrimo metodą; pritaikomą santuokos ir kilmės teisei*, ryšio tarp etnografijos ir literatūros aptarimas įvertinant Hutesono Macaulay'o Posnett ir Charleso J. M. Letourneau mintis, kad literatūra suteikia galimybę pažinti tos visuomenės, kurioje ji radosi, socialinę sandarą ir evoliuciją.



Lietuvos etnologijai J. Vitarto palikimas vertingas dėl sisteminės lituanistinės medžiagos analizės ir to laiko teorinės minties. Jis – evoliucinės mokyklos atstovas, tačiau jo domėjimosi sritis – paprotinė teisė – suformavo ir savitą požiūrį į socialinius darinius (giminystę, šeimą, kaimynystę, valdžią), kuriuos jis suvokė kaip socialinius santykius, socialinę tvarką, taisyklę ir normą. Pagrindinės mintys suformuluotos svarbiausiuose veikaluose *Pirmykštės teisės bruožai* ir *Lietuvių liaudies paprotinės teisės bruožai*. Studija *Pirmykštės teisės bruožai* (Witort 1899a) – tai konceptualus sintetinio pobūdžio darbas, kuriame visuomenės raida nagrinėjama remiantis įvairių tautų paprotinės teisės ir socialinės organizacijos bruožais ir jų įvairove, istoriniu ir lyginamuoju metodu. Pirmykščiai kraujo, giminystės ryšiai, šeimos santykiai, gimininiai ir kaimyniniai dariniai, lygybė, nelygybė, kastos ir valdžia, nuosavybė, teisė čia suvokiami kaip evoliuciškai kintančios socialinės organizacijos formos. J. Vitartas pabrėžia esminį ir prieštaringą pirmykštės visuomenės raidos veiksnį – žmogaus siekį, viena vertus, prisitaikyti prie gamtinės aplinkos ir, kita vertus, tą gamtinę aplinką keisti ir pritaikyti sau išsaugant save ir rūšį. Jo požiūriu, tame evoliuciniame, laike išsidėsčiusiame procese pirmykščiai socialiniai vienetai skilo ir trupėjo į smulkesnius, o jų viduje vykstantys netolygūs pokyčiai formavo grupių skirtis ir individualius bruožus. Kita studija *Lietuvių liaudies paprotinės teisės bruožai* (Witort 1898) skirta daugiausia lietuvių valstiečių tarpusavio santykiams ir paprotinei teisei. Čia daugiausia dėmesio skiriama šeimos tipų ir santykių, giminystės supratimo, santuokos, vyro ir žmonos, tėvų ir vaikų santykių, nuosavybės teisės ir sutarčių, kaimynų santykių, baudžiamosios teisės, valstiečių ir valdžios, konfesinių santykių analizei žvelgiant į juos evoliuciniu požiūriu. Nagrinėjamų klausimų platumas ir medžiagos gausumas, metodikos nuoseklumas ir lyginamoji perspektyva lemia studijos vertę. Šiuo darbu naudojosi ekonomistas V. Jurgutis tyrinėdamas valstiečių kiemo teisinius aspektus, istorikas L. Mulevičius nagrinėdamas valstiečių žemėvaldos papročių teisę, A. Vyšniauskaitė rašydama apie didžiąją šeimą. Anot V. Miliaus, J. Vitartas užima ypatingą vietą lietuvių etnografijos ir etnologijos istorijoje (Milius

1993: 98–117). Tačiau svarbiausia – jo darbuose atsiskleidžia sociologinis požiūris į kultūros reiškinius.

Norėjęsi atkreipti dėmesį dar į vieną darbą – Povilo Višinskio (1875–1906) *Antropologinę žemaičių charakteristiką*, parašytą 1897 m., bet išėjusią tik 2004 m. (Višinskis 2004). Tai nedidelis tiriamojo pobūdžio darbas, parašytas rusų kalba studijuojant Peterburgo universiteto Gamtos mokslų fakultete ir pateiktas Geografijos katedros paskelbtam konkursui kurios nors Rusijos imperijos tautos antropologiniam tyrimui atlikti. Jis pagrįstas autoriaus ir kitų rinkta medžiaga 1896–1897 m. Užvenčio apylinkėse. Tai būdingas to meto antropologinio visuminio tyrimo pavyzdys. Jo struktūrinės dalys: istorijos bruožai, krašto gamta, fiziniai bruožai ir kultūrinė charakteristika, kurioje kultūra dalijama į dvi dalis – medžiaginę ir dvasinę. Medžiaginės kultūros dalį sudaro: „Pastatai“, „Drabužiai“, „Maistas“, „Verslai“, „Medicininės ir geografinės žinios“. Dvasinės kultūros dalyje aprašomi žemaičių būdo bruožai, religija, žinios apie gamtą, tikėjimai, burtai, sapnai, žaidimai ir šokiai. Pažymėtina, kad tokį kultūros skirstymą į medžiaginę (materialinę) ir dvasinę galima rasti ir vėlesniuose etnologiniuose, etnografiniuose darbuose, jį galima sutikti net ir šiandien. Tačiau kaip liudija šis darbas, tai XIX a. antrajai pusei būdinga klasifikacija. Sociologas Zenonas Norkus, pabrėždamas skirtį tarp senosios kultūros istorijos ir naujosios kultūrinės istorijos sampratų, atkreipia dėmesį į tai, kad XIX a. pabaigoje – XX a. pradžioje „politikos“ istorikai sintetinę istoriją suvokė kaip „tautinės valstybės“ tapimo ir likimo istoriją, kurios dalys yra „materialinė“ ir „dvasinė“ kultūra. Tad kultūros istoriko uždavinys buvo aprašyti ir paaiškinti tam tikros „kultūrinės būsenos“ arba „kultūrinės epochos“ bendrą tautos materialinės ir dvasinės kultūros stilių ar išraišką. Z. Norkus teigia, kad „psichika“, „siela“, „dvasia“, „tautos dvasia“, „kūryba“, „stilius“, „gyvenimo forma“, „visuma“, „sintezė“ yra svarbiausi to senojo žodyno žodžiai, vyravę ir XIX a. pabaigos – XX a. pradžios kultūros filosofijoje. Tačiau XX a. naujoje *kultūrinėje* istorijoje įvyko slinktis nuo filosofinių kultūros teorijos tradicijų prie socialinių ir nefilosofinių humanitarinių mokslų. Kultūros samprata pasidarė veikiau analitinė

nei visuminė (Norkus 2005: 22–24). Vertinga, kad P. Višinskio darbas yra pretekstas aptarti šiuos svarbius dalykus.

### **Institucijos ir tyrimai XX a. tarpukariu**

Atrodo, kad Lietuvai paskelbus Nepriklausomybę 1918 m., etnologijos ir antropologijos mokslai, etnografiniai tyrimai, tokie reikšmingi XX a. pradžioje, turėjo suklestėti. Tačiau atsitiko priešingai. Tautinio atgimimo laikotarpio dėmesys etnografijai Nepriklausomybės laikotarpiu sumenko. Lietuvių mokslo draugija ir J. Basanavičius liko lenkų okupuotame Vilniuje. Lietuvos visuomenei pasukus modernėjimo keliu, kultūros kaip paveldo idėja rūpėjo tik muziejiniams ar tiems, kurie tarptautinėse parodose siekė parodyti lietuvių kultūrinį savitumą. Etnografinė veikla užsiėmė pavieniai asmenys, dailininkai, rengę etnografines ekspedicijas ir vadinę jas „ornamento kolekcionavimu“.

Vis dėlto XX a. tarpukaris – tai etnologijos ir etnografijos institucinės istorijos pradžia, kuri yra tokia pat daugiareikšmė, kaip ir jos XIX a. ištakos (Apanavičius 2009; Savoniakaitė 2008a; Čiubrinskas 2001). Tačiau būtent tarpukariu įsisteigė pagrindinės etnologijos ir etnografijos disciplinos ir veiklas įtvirtinančios institucijos. Lietuvos etnologijos mokslui formuotis įtakos turėjo ir to meto vietinių mokslininkų bendravimas su Austrijos, Vokietijos, Suomijos, Švedijos ir kitų kraštų etnologais (Šaknas 2011: 13).

#### *Tautotyra ir Etnikos katedra Kauno Vytauto Didžiojo universitete*

Tarpukario Lietuvoje su etnologijos disciplina pirmiausia siejama Etnikos katedra, įsteigta Kauno Vytauto Didžiojo universiteto Humanitariniame fakultete 1934 m. Vienas šios katedros sumanytojų buvo tautosakininkas Jonas Balys. Kaip nurodo V. Čiubrinskas, *etniką* J. Balys suprato kaip mokslą apie tautas – *tautamokslį*, o ta etnikos dalis, kuri tyrinėja mus pačius ir artimiausius mūsų kaimynus, buvo vadinama *tautotyra*. Tautotyros terminą iš dalies galima būtų palyginti su vokiškuoju *Volkskunde* arba švedų *folklivforskning* (Čiubrinskas 2001: 101). Svarbiausias tiriamasis Etnikos

katedros interesus apėmė tautotyra ir tautosaka. Tad buvo išlaikytas glaudus etnologijos, kaip ji suprantama šiandien, ryšys su tautosaka. R. Apanavičius, aptardamas Etnikos katedroje dėstomus kursus, atkreipė dėmesį į jų kompleksiskumą ir tautosakinį studijų pobūdį. Tyrimų objektas čia yra žodinė kultūros raiška, jos prasmės ir vaizdiniai (Apanavičius 2009; žr. Šaknys 2011: 14). Pažymėtina, kad 1935 m. buvo įkurtas ir modernus mokslo centras – Lietuvių tautosakos archyvas, kuriam vadovavo J. Balys, pradėtas leisti žurnalas *Tautosakos darbai*.

Iškiliausias Etnikos katedros narys buvo J. Balys (1909–2011), studijavęs Vienos universitete istorinio-kultūrinio metodo kūrėjo Wilhelmo Schmidto aplinkoje, stažavęsis Helsinkyje. Jis tyrinėjo tautosaką, vadovaudamasis istoriniu-kultūriniu metodu. Stažuodamasis Helsinkyje buvo parengęs habilitacinį darbą *Griaustinis ir velnias Baltoskandijos kraštų tautosakoje*. Kaip teigia V. Čiubrinskas, J. Balio kaip tyrėjo esminės nuostatos buvo siekti iš pateikėjų gaunamų duomenų autentiškumo, atsargumas darant tyrimo išvadas ir pastangos įtvirtinti mokslinio kruopštumo ir faktografinės kritikos pamatus atliekant šiuos tyrimus Lietuvoje (Čiubrinskas 2001: 101). Kitas Etnikos katedros dėstytojas Juozas Baldžius-Baldauskas (1902–1962) taip pat buvo tautosakos tyrinėtojas. Jis domėjosi dainuojamąja tautosaka, remdamasis evoliucionizmo teorija, siekė atskleisti dainų turinio ir motyvų ryšį su istorija, socialiniu gyvenimu, šeimos raidos, lyties klausimais. Tačiau lygindamas naudojo gana įvairiais duomenimis, kartais gana eklektiškai (Skrodenis 2005). Katedroje dėstė ir muziejininkas Paulius Galaunė (1890–1988), vienas žymiausių Lietuvos muziejininkų, daug prisidėjęs sudarant kolekcijas tarpukariu. Jo svarbus darbas yra *Lietuvių liaudies menas: jo meninių formų plėtojimosi pagrindai* (Galaunė 1930), kuriame nagrinėjama liaudies architektūra, skulptūra, tapyba, tekstilė ir kt. Liaudies meno objektai čia aptariami įvertinant jų menines formas pasitelkus istorinį etnologinį kontekstą ir lyginamąjį principą. Tai studija apie lietuvių liaudies meną, kurio analizė pagrįsta formalijų meno bruožų aptarimu.

Įvertinant Kauno Vytauto Didžiojo universiteto Etnikos katedros vietą etnologijos ir etnografijos istorijoje, reikėtų pabrėžti jos savitumą. Pagrindą

čia sudarė tautosaka ir liaudies menas. Šioje katedroje susiformavusi nuostata į etnologiją ir kultūrinius tyrimus žvelgti kaip į žodinės tautos kultūros ir liaudiškos kūrybos tyrimus, susijusius su tautosaka, liaudies menu, gyvuoja iki šiol.

### *Etnografija ir Šiaulių kraštotyros draugija*

O etnografinę tradiciją tarpukariu iš dalies ėmėsi palaikyti Šiaulių kraštotyros draugija, kurią 1927 m. įkūrė grupė inteligentų. Jos steigėjas – Pelikšas Bugailiškis (1883–1965) (Milius 1993: 127–141). Draugijos veikloje dalyvavo tarpukariu žinomi etnografai ir muziejininkai: Ignas Končius, Juozas Mickevičius, Marijona Čilvinaitė, Juozas Petrusis, Antanas Mažiulis, Adomas Vitauskas, Juozas Lingis ir kt. Ją rėmė Kauno Vytauto Didžiojo universiteto mokslininkai. Draugijos tikslas buvo išjudinti visame krašte kraštotyros ir muziejų veiklą, fiksuoti mokslo reikalams senosios kultūros apraiškas. Kraštotyra suprasta kaip tautos kultūrinio gyvenimo apraiška ir mokslo darbas. P. Bugailiškis ją apibūdino šitaip:

Tai savo rūšies mokslo darbas, taipgi jo pagalbinė priemonė, paruošimas jam medžiagos, be kurios jis nelyginant augmuo be šaknų. Jos gi ypatingai pasigenda ne tik mūsų jaunos valstybės dar mažai praturtintas mokslas, bet ir visa krašto kūrybinė veikla įv. jo srityse (iš Milius 1993: 129).

Muziejininkystės plėtros tikslai nuo pat draugijos veiklos pradžios skatino domėtis materialiosios kultūros fiksavimu ir daiktinių eksponatų rinkimu. Medžiagos kaupimas, teminių anketų metodika, etnografinės išvykos ir ekspedicijos – šitaip siekta tirti krašto ir tautos istoriją (Milius 1993: 129). Medžiagos kaupimą organizavo Šiaulių kraštotyros draugija kartu su Šiaulių „Aušros“ muziejumi. Čia buvo parengtos dvi programos: *Kraštotyros programa ir jos vykdymas* ir *Tautotyros programa*. Buvo išskirtos tirtinos liaudies kultūros sritys. Vadovaujantis etnografinė rinkimo metodika, draugijos ir muziejaus rengtų etnografinių ekspedicijų ir išvykų metu buvo tiriamos įvairios vietovės, dažniausiai Šiaulių apskrityje. Tyrimai kaupiti

Šiaulių „Aušros“ muziejaus archyve, spausdinti draugijos leidinyje *Gimtasai kraštas*, kuris tapo pagrindu plėtoti Lietuvos etnografiją. *Gimtasai kraštas* (jo redaktorius buvo P. Bugailiškis) ėjo nuo 1934 iki 1943 m., buvo išleistas 31 sąsiuvinis. Jame buvo publikuojami straipsniai pradedant smulkiomis informacijomis, apibūdinančiomis kokį nors vieną reiškinį vienoje vietovėje, ir baigiant išsamiais straipsniais, tarkim, J. Mickevičiaus „Senovės linų ūkis Žemaičių krašte“ (Mickevičius 1938a). Pažymėtina ir tai, kad pirminis tiriamasis dėmesys daiktui, jo materialiajai raiškai vėliau ėmė keistis. Imta gilintis į daikto funkcijų, veikimo nagrinėjimą, o galop tyrimai apėmė ir gyvenamosios socialinių aspektų aprašymą ir aptarimą: lyčių santykius šeimoje, socialinę kaimo struktūrą, kaimo ekonomiką ir pan. (Milius 1993: 127–141). Akivaizdu, kad Šiaulių kraštotyros draugija ir Šiaulių „Aušros“ muziejus tarpukariu turbūt reikšmingiausiai prisidėjo prie etnografijos kaip savitų žinių ir savitos metodikos plėtros.

### *Etnologija ir Vilniaus Stepono Batoro universitetas*

Kaip atskira disciplina etnologija tarpukariu įsikūrė Vilniaus lenkiskajame Stepono Batoro universitete (Dundulienė 1978; Čiubrinškas 2001). 1924 m. čia buvo įsteigtas Etnologijos institutas. Jį sudarė Etnologijos dirbtuvės, Etnografijos muziejus ir Etnologijos seminarai. Jo tikslas buvo tyrinėti buvusios Lietuvos Didžiosios Kunigaikštystės teritorijos ir Vilniaus krašto kultūrą bei etnografiją, sistemingai, naudojantis anketomis, rinkti etnografinę medžiagą, daiktinius ir archyvinius eksponatus. Etnografijos muziejus turėjo tris skyrius – techninės, visuomeninės ir dvasinės kultūros. 1927 m. buvo įsteigta Etnologijos ir etnografijos katedra, ir nuo tada Etnologijos institute buvo organizuojami šios katedros studentų seminarai, atliekama praktika. Veikė ir studentų etnologų būrelis, savo medžiagą spausdinęs leidinyje *Ethnografica*. Šioje katedroje dėstė žymūs lenkų etnologai Cezaria Baudouin de Courtenay-Ehrekreutzowa (1885–1967) ir Kazimierz Moszyński (1887–1959). Lituanistiniu požiūriu ypač vertingas C. Baudouin de Courtenay-Ehrenkreutzowos darbas *Kelios pastabos apie Vilniaus vaivadijos etno-*

grafiją (Boduen de Kurtenė-Erenkroicova [Baudouin de Courtenay-Ehrenkreutzowa] [1930] 1998), etnografinė Vilniaus apylinkių studija. Tai išsamus etnografinis aprašymas, kuriame pateikiama ir platesnių apibendrinimų apie šio krašto kultūrą, jo archajiškumą, etninius savitumus. Pažymėtina, kad C. Baudouin de Courtenay-Ehrenkreutzowa laikoma fenomenologijos krypties atstove (Kuligowski 2011: 112). 1935 m. Etnologijos ir etnografijos katedros vedėju tapo K. Moszyński, buvęs nuoseklus pasaulio kultūrų evoliucinio studijavimo šalininkas, kultūrų raidą tyrinėjęs per stadijas ir siekęs atkurti tą kultūros raidą (Čiubrinskas 2001: 100; Dundulienė 1978: 61). Tai atsispindi ir jo Vilniuje rašytame veikale *Slavų liaudies kultūra* (Čiubrinskas 2001: 100–101). Kaimo žmonių kultūrą, anot Waldemaro Kuligowskio, jis skirstė į tris pagrindines dalis: materialinę (techninę), visuomeninę ir dvasinę (protinę). Tokia klasifikacija buvo taikoma ir disciplinos sričiai, klausimų anketai ir jo trijų dalių *Slavų liaudies kultūrai* (Kuligowski 2011: 112). Pranė Stukėnaitė-Dundulienė buvo jo mokinė. Katedroje dirbo ir kiti etnologai. Etnografijos muziejuje dirbo Marja Znamierowska-Prüfferowa (1898–1990), moksliniu interesu pasirinkusi žvejybos būdų, priemonių ir papročių tyrinėjimą Vilniaus krašte, pateikė žeberklų klasifikaciją. Jos žinomas darbas yra *Žvejyba Trakų ežeruose* (Znamierowska-Prüfferowa 1930). Su Etnologijos ir etnografijos katedra susijęs ir Witoldas Dynowski (1903–1986), monografijoje apibendrinęs valstiečių spalvotų skrynių Vilniaus, Naugarduko ir Polesės apylinkėse tyrimus (Dynowski 1934).

Akivaizdu, kad Vilniaus Stepono Batoro universitete vyravo etnologinė etnografinė studijų ir tyrimo kryptis (Apanavičius 2009). Šio universiteto etnologų lituanistiniais tyrimais vėliau daug naudojosi lietuvių etnologai. Bet svarbiausia, kad Vilniaus Stepono Batoro universiteto Etnologijos ir etnografijos katedra etnologiją įsteigė kaip savarankišką discipliną.

## **Institucijos ir tyrimai XX a. sovietmečiu**

Antrojo pasaulinio karo ir pirmosios sovietinės okupacijos metu Lietuvoje imta galvoti apie Etnologijos institutą. Kaip teigia Regina Merkienė,

„sovietinė valdžia savaip įsiterpė į Lietuvos etnologijos mokslo raidą – sukūrė paradoksalią situaciją.“ Viena vertus, prisidėjo prie įgyvendinimo Lietuvos mokslo akademijos, kartu ir Etnologijos instituto, steigimo idėjos, kurios viziją 1907 m. iškėlė J. Basanavičius Lietuvių mokslo draugijos steigiamajame susirinkime. Kita vertus, tai buvo pastangos primesti Lietuvos mokslui savus ideologinius uždavinius“ (Merkienė 2011: 129). 1941 m. Vilniuje buvo įsteigtas Etnologijos institutas kaip Mokslų akademijos padalinys, veikęs iki 1943 m. 1941–1943 m. jame buvo Tautosakos skyrius su iš Kauno perkeltu Lietuvių tautosakos archyvu ir Etnografijos skyrius, taip pat įsteigtas Etnografijos muziejus, kurį sudarė Lietuvių mokslo draugijos ir Vilniaus Stepono Batoro universiteto etnografiniai rinkiniai. Etnologijos instituto padaliniu tapo ir Šiaulių „Aušros“ muziejus. Etnologijos instituto direktoriumi buvo P. Bugailiškis, Tautosakos skyriaus vadovas – J. Balys, Etnografijos muziejuje dirbo M. Znamierowska-Prüfferowa. Etnologijos institutas tarsi sujungė tarpukario tyrimus ir institucijas – Kauno Vytauto Didžiojo universiteto Etnikos katedros, Šiaulių kraštotyros draugijos, „Aušros“ muziejaus ir Vilniaus Stepono Batoro universiteto Etnologijos ir etnografijos katedros patirtį (Merkienė 2011: 125–142; Čiubrinskas 2001: 102; Milius 1964: 40). Tačiau jis gyvavo trumpai. Antrasis pasaulinis karas etnologiją dar kartą išsklaidė.

Sovietmečio pokyčiai po karo prasidėjo pirmiausia pervadinant discipliną ir su ja susijusias institucijas. Etnologiją, „buržuazinę mokslą“, pakeitė etnografija, laikyta ne savarankiška disciplina, bet pagalbiniu istorijos mokslu (Čiubrinskas 2001: 103–107). Šitaip disciplina tarsi buvo sugrąžinta prie empirinių duomenų kaupimo. Tačiau, kaip pabrėžia Ž. Šaknys, svarbiausios tuo metu buvo tautosakos ir etnologijos (etnografijos) mokslų skyrybos. 1952 m. etnografai liko dirbti LTSR MA Istorijos institute, o folkloristai persikėlė į Lietuvių kalbos ir literatūros institutą. 1953 m. buvo pasidalinta ir rankraštynu. Istorijos institute anksčiau priglauta Etnologijos instituto – Lietuvių mokslo draugijos ir Lietuvių tautosakos – archyvo medžiaga atiteko tautosakos tyrinėtojams, o Tikėjimų kartoteka – etnografams (Šaknys 2011: 12). Tačiau etnografai Tikėjimų kartotekos toliau nekaupė.



Ilgainiui jie sukaupė didžiulę sava etnografinę metodologiją pagrįstą medžiaga. Akivaizdu, kad šių dviejų rankraštynų skirtis buvo disciplinų skirtis.

Ideologinis etnografijos konceptualizavimas sovietmečiu buvo grindžiamas marksistiniu požiūriu į visuomenę ir jos raidos tarpsnius. Anot V. Čiubrinsko, etnografijoje privaloma tapo visuomenės reiškinius nagrinėti iš istorinio materializmo pozicijų remiantis istoriškumo principu ir reiškinius vertinant iš klasinių pozicijų. Vadovaujantis istorinio materializmo esmėje glūdinčia savaip įprasmintą L. H. Morgano kultūrinio evoliucionizmo idėja, „liaudies materialinės ir dvasinės kultūros“ tyrimai buvo įkomponuoti į visuomenės evoliucines raidos fazes ir vystymosi stadijas, kurias, teigta, pereina visos tautos ir kurias lemia gamybos būdas (Čiubrinskas 2001: 104). Sovietmečio ideologinis diskursas ir retorika apskritai yra akivaizdi to meto etnografiniuose darbuose. Kartais tos retorikos tiek gausu ir ji tokia klampi. Kita vertus, ideologijos vyravimas, atrodo, turėtų suponuoti ir teorinio požiūrio, faktinių duomenų apibendrinimų visuotinumą. Tačiau nuodugniau pažvelgus paaiškėja, kad to laiko etnologų darbai skiriasi vienas nuo kito savomis priegomis ir interpretacijomis. Etnografinė medžiaga čia kartais ima kalbėti visiškai kita kalba nei ideologinis kontekstas.

### *Vilniaus universitetas: trapi disciplinos būtis*

Sovietmečiu etnografiniai tyrimai ir darbai susiję su dviem institucijomis – Vilniaus universitetu ir LTSR MA Istorijos institutu. Abiejose institucijose etnografija buvo istorijos pagalbinė disciplina.

Pirmaisiais pokario metais (1944–1947) Vilniaus universiteto Istorijos-filologijos fakultete dar gyvavo Etnografijos katedra. Po 1947 m. ji buvo pertvarkyta į Muzeologijos, o 1949 m. – į Archeologijos ir etnografijos katedrą. Etnografija dėstyta etnografams ir istorikams. Ją dėstė J. Baldžius-Baldauskas (iki 1951 m.), P. Galaunė, H. Kairiūkštytė-Jacinienė, A. Mikėnaitė, K. Čerbulėnas, A. Jonynas, V. Milius (Dundulienė 1978: 85–87). Universitete tuo metu buvo nuosekliai tęsiama prieškarinė muzeologinė ir etnografinė pakraipa. Būtent tuo metu universitete studijavo ir vėliau Istorijos institute dirbė etnografai ir etnologai.

Bet nuo 1966 m. etnografija integruota į Istorijos fakulteto LTSR istorijos katedrą ir buvo tik dėstomas kursas. Lietuvių etnografijos dalykas buvo skaitomas istorikams, nors buvo organizuojamos kasmetinės studentų etnografinės praktikos, kurių medžiaga saugoma Vilniaus universiteto bibliotekos rankraštyne F81, rašomi kursiniai ir diplominiai darbai (Dundulienė 71–81). Etnografijai ir etnologijai Vilniaus universitete ilgą laiką atstovavo, kursus skaitė, praktikoms, kursiniams, diplominiams darbams vadovavo Pranė Dundulienė (1910–1991). Vilniaus Stepono Batoro universiteto absolventė, viena įtakingesnių etnologų Lietuvoje, publikavusi nemažai darbų. Būdama kultūrinės evoliucinės mokyklos šalininkė, K. Moszyńskio mokinė, ji į kultūros reiškinius žvelgė žmonijos kultūros istorijos kontekste, ypač akcentuodama archajiškuosius bruožus ir evoliucinės raidos tarpinius. Pažymėtina ir tai, kad valstietišką kultūrą ji laikė visos visuomenės kultūros neatskiriama dalimi. Tai matyti jos sintetinio pobūdžio darbe *Lietuvių etnografija* (Dundulienė 1982, 1991). Vėlesniuose jos darbuose, veikiausiai dėl Marijos Gimbutienės įdėjų įtakos, ypač sureikšmintas matristinis (moteriškasis) aspektas, taip pat būdingas ir kultūrinių reiškinių, ypač papročių, mitologizavimas. Vienas svarbesnių jos darbų yra *Žemdirbystė Lietuvoje: nuo seniausių laikų iki 1917 metų* (Dundulienė 1963), kuriame nagrinėjamos žemdirbystės sistemos, priemonės ir papročiai istorinėje ir evoliucinėje perspektyvoje.

Disciplinos požiūriu P. Dundulienės darbuose akivaizdi kompleksinė prieiga. Be etnografinių žinių, ji naudojami tautosakos, archeologijos, istorijos duomenimis. Tad tyrimai ir darbai yra artimesni kultūros istorijos pakraipai, galbūt K. Moszyńskio puoselėjai tradicijai. Tačiau jos dėstomi lietuvių ir pasaulio etnografijos kursai, studentų praktikos, diplominiai darbai padėjo išsaugoti sovietmečiu etnografinio tyrimo metodiką universitete.

### *LTSR MA Istorijos instituto Etnografijos skyrius: etnografijos prasmė*

Lietuvos TSR Mokslų akademijos Istorijos institute 1945 m. buvo įsteigtas Archeologijos-etnografijos padalinys. Nuo 1952 m. veikęs Ar-

cheologijos-etnografijos sektorius 1962 m. buvo pertvarkytas į du atskirus Archeologijos ir Etnografijos sektorius. Kiek vėliau Etnografijos sektorius pervadintas Etnografijos skyriumi, o 1996 m. – Etnologijos skyriumi. Sistemingi etnografiniai tyrimai čia pradėti vykdyti nuo 1949 m. Stacionarių ir maršrutinių ekspedicijų metu, kaip teigia V. Milius, siekta: a) užfiksuoti sparčiai nykstančius tradicinės kultūros reiškinius; b) tyrinėti pakitimus, vykstančius valstiečių buityje kolūkinio gyvenimo sąlygomis. Tyrimo vieta pasirinkta visa Lietuvos teritorija pradedant nuo vakarinių ir pietrytinių rajonų ir artėjant prie Vidurio Lietuvos (Milius 1964: 42). Tiriamasis objektas – liaudies kultūra ir butis, pagrindinės teminės kryptys buvo žemdirbystė ir verslai, šeima, būstas, maistas, apranga, transportas, darbininkija, kolūkiečių butis. Individualūs tiriamieji darbai vykdyti pagal platesnes skyriaus programas.

Etnologija išties buvo visų pirma etnografinių lauko tyrimų visuma, savo itin detaliu ir ypatingai kruopščiu kasdienybės kultūros fiksavimu pripildžiusi archyvus, rankraštytus ir muziejus gausiais rinkiniais bei davusi puikų impulsą (dar sovietmečiu pradėtoms) lokalinėms-regioninėms Lietuvos vietovių monografijoms leisti ir surentusi tvirtą empirinį pagrindą tolesniems moksliniams tyrinėjimams (Čiubrinskas 2001: 112).

Sovietmečiu dažnai minima 1952 m. TSRS Mokslų akademijos Etnografijos instituto iniciatyva organizuota kelerius metus iš eilės vykusį Pabaltijo kompleksinė etnografinė-antropologinė ekspedicija, kurioje dalyvavo ir lietuvių etnografai. Ekspedicijos tikslas buvo tyrinėti sovietinio Pabaltijo tautų etnogenezę, etninę istoriją ir kultūrinius tarpusavio ryšius bei ryšius su kitomis kaimyninėmis tautomis. Nemenką įtaką tyrimams padarė nuo 1965 m. TSRS Mokslų akademijos organizuota ilgalaikė programa „Pabaltijo istorinis-etnografinis atlasas materialinės kultūros tema: žemdirbystė, drabužiai“. Metodiniu, žinių ir palyginamuoju požiūriu tai buvo savita ir didelė programa.

Etnologų ir etnografų tiriamieji darbai buvo skelbiami LTSR Mokslų akademijos periodiniuose leidiniuose ir serijoje *Iš lietuvių kultūros istorijos*.

Sovietmečiu Istorijos instituto darbuotojai išleido ir pirmąją Lietuvos etnologijos monografiją – A. Vyšniauskaitės sudarytą kolektyvinį leidinį *Lietuvių etnografijos bruožai* (Vyšniauskaitė 1964). Darbas pagrįstas konkrečių sričių etnografiniais tyrimais ir skirtas valstiečių, arba liaudies, gyvenimui, buičiai ir papročiams atskleisti. Į lietuvių kultūrą čia žvelgiama kaip į istoriškai kintančią valstietišką kultūrą, valstietį suprantant socialine ir klasine prasme. Liaudiška gyvensena šiame darbe skirstyta į dvi dalis: *Materialinė kultūra* ir *Šeima ir visuomeninis gyvenimas*. Evoliucinis, socialinių formacijų lygmuo atsiskleidžia atskiras kultūros sritis apibūdinant pagal istorinius laikotarpius. Tačiau lyginamuoju požiūriu svarbus yra ir kultūrinių reiškinių teritorinio paplitimo akcentavimas. Daugiausia dėmesio čia skiriama tradicinei kultūrai, datuojamai XIX a. pabaiga – XX a. pirmąja puse. Šio darbo vertę lemia etnografinio metodo nuoseklumas. Apskritai per visą sovietmetį publikuota nemažai reikšmingų monografijų, studijų ir straipsnių (jie yra šio darbo pagrindas), skirtų žemdirbystei ir gyvulininkystei, gyvenamųjų statinių, sodybų ir kaimų tyrimams, linininkystei ir transportui, amatams, namų tekstilei ir drabužiams, šeimai ir šeimos papročiams, maistui, interjerui, darbininkijos ir kolūkinio kaimo tyrimams ir t. t. Sovietmečiu plėtota ir kiekybiškai įvertinama etnosociologinių tyrimų kryptis (P. Kalnius, J. Mardosa).

Peržvelgus šito laikotarpio darbus susidaro įspūdis, kad Istorijos instituto mokslininkai tęsė tarpukario etnografinę tradiciją, pagrįstą tiesioginiu tyrimu konkrečioje vietovėje, etnografiniu aprašymu, kultūrinių reiškinių tipologine klasifikacija, regioninio paplitimo įvertinimu. Tačiau, kalbant apie sovietmečio etnografiją ir etnologiją, iškyla jos santykio su politiniu ir ideologiniu kontekstu klausimas. Ar sovietmečiu rinktos ir publikuotos žinios ir tyrimai yra patikimi? Su tuo sietusi ir sovietmečiu ypač politiškai akcentuotas taikomasis aspektas, arba „kultūrinė inžinerija“ (Čiubrinskas 2011: 55–57), kurią, viena vertus, žymi ideologinis imperatyvas dalyvauti „kuriant naujas socialistines tradicijas“, kita vertus, rezistencinis, dažnai asmeninis, siekis išsaugoti „autentiško lietuviškumo fragmentą“, plėtoti etnologinius tyrimus ir surinkti etnografinę medžiagą, kad ji neišnyktų (Čiubrinskas 2001:

108, 111). Tačiau duomenų patikimumo klausimas yra gerokai platesnis. Tai visais laikais aktualus klausimas dėl etnografijos ir jos santykio su politiniu kontekstu. Jis nėra unikalus vien tik sovietmečio atveju. Juk, tarkim, ar yra patikima carinės Rusijos laikais rinkta etnografinė medžiaga, lygiai taip pat, ar patikimi yra kitų šalių kolonijinių laikų tyrimai? Etnografai turi daug patirties ir pasakojimų apie laikotarpių, situacijų ar pateikėjų politiškumą. Etnografinių žinių ir tyrimo patikimumas priklauso ir nuo tyrėjo mokslinio sąžiningumo, ir nuo jo gebėjimo pamatyti kultūrinį reiškinį, ir galų gale – nuo „patriotizmo“, apie kurį kalba V. Čiubrinskas (Čiubrinskas 2001: 108–112). Tačiau svarbiausia, etnografinės žinios savo prasmes ir autentiškumą atskleidžia ne pavieniui, bet gyvenimiškų reiškinų lauke ir plačiame lyginamajame kontekste. O mokslinis tyrimas visais atvejais yra žmogiškųjų reiškinų ir kontekstų kritinis dekonstravimas.

Ir dar vienas aspektas. Įprasta teigti, kad sovietmečiu etnologiniai ir etnografiniai tyrinėjimai Lietuvoje buvo aprašomojo pobūdžio, nebuvo siekiama ir pateikiama platesnių apibendrinimų, gilesnių teorinių išvalgų. Tačiau tyrimo temos pasirinkimas, problemos formulavimas, lauko tyrimo metodika, medžiagos analizė visada būna pagrįsta tam tikrais teoriniais instrumentais ir priegomis. Kita vertus, matyti, kad sovietmečio etnologinių darbų įvadinėse dalyse ir išvadose pateikiami ne tik ideologiškai privalomi dalykai, bet ir teoriškai vertingi apibendrinimai arba diskusija – vienais atvejais gana kukliai, trumpai ir lakoniškai, kitais atvejais – plačiai eksponuojama. Esminė daugelyje darbų glūdinti idėja – tai požiūris į kultūrą kaip į paveldą, kuriuo remiantis formuluojami tyrimo probleminiai klausimai apie tradiciją ir kultūrą, jos nykimą ir pokyčius; apie kultūros bruožų sklaidimą, „difuziją“ ar „suvienodėjimą“ (Daniliauskas 1970); apie pramonės darbininkų kultūros kaip miesto kultūros tyrimo konceptualizavimą ir S. P. Dunno ir E. Dunno „vieningos industrinės visuomenės teoriją“ (Daniliauskas 1970); apie gyvensenos ir pragyvenimo ryšį su gamtine aplinka ir valstybės įtaką jos formoms (Dundulienė 1963; Butkevičius 1971; Kudirka 1983); apie kultūrinius regioninius savitumus (Mastonytė 1961, 1964; Kulikauskienė 1975;

Butkevičius 1971; Vyšniauskaitė 1977); apie vietas kaip technologinių žinių lokalias sankaupas (Laniauskaitė 1977); apie kultūrinį pokytį per kartas (Milius 1979); apie konceptualiai išskleistą gamybinės patirties perteikimą socialinėje bendrijoje kaip kultūros perimamumą (Merkienė 1989). Ir tai tik dalis minčių, kurios kyla peržvelgus čia pat esančius darbus. Akivaizdu, kad Lietuvos etnologijos istoriografijai atskleisti reikėtų atskiro ir nuodugnaus darbo.

Kita vertus, etnologijos ir etnografijos istorija sovietmečiu nesibaigia, veikiau priešingai. Po Lietuvos nepriklausomybės atkūrimo 1990 m. vykę pokyčiai atvėrė naują perspektyvą. Kauno Vytauto Didžiojo universiteto Antropologijos, vėliau pervadintos Etnologijos ir tautosakos, o dabar – Kultūrų studijų ir etnologijos katedros įkūrimas, etnologijos mokslo krypties doktorantūros įsteigimas Lietuvoje, Socialinės antropologijos ir etnologijos centro Vilniaus universitete įkūrimas ir jo veikla šiame, o dabar Vytauto Didžiojo universitete pradėjo naują ir didelį šios istorijos laikotarpį (Čiubrinkas 2011). Galima tikėtis, kad istoriškai reikšmingas, metodologiškai ir epistemologiškai esmingas etnografijos įprasminimas yra dabarties dalis.

## TEORINĖS PRIEIGOS: TEMINIS PASIRINKIMAS, TAPĖS TEORINIU

Sąvoka *gyvenimas* yra šio darbo teorinė ir empirinė idėja. Ją pasirinkti paskatino jos etnografinis talpumas ir tikslumas. Žodis *gyvenimas* Žemaitijoje ir Vidurio Lietuvoje (kai kur sakoma *duba*) reiškia atskirą, maždaug valako dydžio valstiečio ūkį kartu su sodyba, ir jis to ūkio žmonėms yra visas pasaulis, unikalus ekonominėmis, technologinėmis, socialinėmis, simboliškomis prasmėmis ir materialiais pavidalais. *Gyvenimas* – tai paveldėjimu perduodamas vienetas, vientisa ir dalijama visuma.

Kita vertus, *gyvenimas* – tai laiku apibrėžiamas, besikeičiantis žmogaus amžius ir visa tai, kas žmogų supa ir apgaubia, kas vyksta ir nevyksta, kas keičiasi ir yra nekintama, ką žmogus įprasmina ir kas jį įprasmina. *Gyvenimas* – tai integrali, lokalizuota ir besikeičianti laike struktūra ir sąvoka. Ji atveria puikią progą pasislinkti nuo kultūrinio reiškinių ir fakto bei kultūrinio fundamentalizmo prie žmogaus ir socialinių prasmų. Ji suteikia ir progą kitaip pažvelgti į lietuviškąją etnologinę ir etnografinę medžiagą. Vietos, struktūros ir laikas čia žymi *gyvenimo* topografijas, erdves ir tvarkas ir susieja jas į daugiareikšmę visumą, kurią pažinti padeda savita verbalinė aprašymo praktika – etnografija (plg. Ingold 2008). Lietuvos etnologų tyrimai šią visumą yra užpildę susistemintomis, palygintomis, apibendrintomis žiniomis.

Sąvokos *gyvenimas* pasirinkimas savaime siūlo ir teorinę prieigą – žvelgti į lietuviškąją kultūrą kaip į valstietišką. Toks prieigos konceptualizavimas nejučiomis sugrąžina ir XX a. septintojo dešimtmečio, ir ankstesnių laikų antropologines aktualijas, šiandien jau tapusias klasika. Tai valstietiš-

kos visuomenės ir kultūros kaip savitos konceptualizavimas (Hoebel 1972: 673–676; Redfield 1967). Nors šiandien valstietiška visuomenė, kaip ir teorijos apie ją, gali atrodyti praeities atgyvena, tačiau išsivadavus iš tokios kultūrinio ir socialinio evoliucionizmo įtaigos tampa akivaizdu, kad kultūrinės elgsenos ir pavidalų logika yra ne istorinis, bet laiką ignoruojantis socialinis ir kultūrinis faktas ir vyksmas.

Anot Roberto Redfieldo, atlikdami lauko tyrimus, tyrėjai etnografinė veikla priartėja prie konkrečios vietos ir bendruomenės, to socialinio darinio, kuris jiems atsiskleidžia iš karto kaip visuma. Tai bendruomenė, į kurią jie pratę žvelgti kaip į didesnės socialinės ir kultūrinės visumos dalį (Redfield [1955] 1967: 5–22). R. Redfieldas siūlo *mažosios bendruomenės* sąvoką. Jo teigimu, mažoji bendruomenė – tai mentalinė abstrakcija, idėja ir metodas priartėti prie visuomenės. Tai ne tiriamasis ar analitinis būdas, bet būdas pamatyti bei aprašyti gyvenimišką tikrovę ir ją palyginti. Tai tyrimu patiriama žmogiškoji visuma, kuri yra teoriškai konceptualizuota priėiga ir instrumentas (Redfield [1955] 1967: 1–2). R. Redfieldas, aiškindamas, kaip supranta mažąją bendruomenę, nurodo jos bruožus. Pirma, mažąją bendruomenę apibūdina jos savitumas – iš šalies žvelgiant yra aišku, kur ji prasideda ir kur baigiasi. Antra, ji yra maža ir galima tiesiogiai pažinti jos žmones ar dalis. Trečia, ji yra homogeniška, kai homogeniškumas reiškia „lėtai besikeičianti“. Ketvirta, ji yra save išlaikanti bendruomenė, apimanti visas žmonių veiklas, tenkinanti visus jų poreikius. Tai bendruomenė „nuo lopšio iki grabo“ (Redfield [1955] 1967: 4). Tokia bendruomenė gali turėti centrą kaip branduolį, kuris atlieka administracines, religines ritualines funkcijas. Arba, priešingai, ji gali būti plačiai išsisklaidžiusi, neturėti jokio telkiančio centro ir gyventi savo įprastus individualius gyvenimus. Arba tai gali būti iš dalies sutelkta „bendruomenė su pertrūkiiais“, kai kaimynystės ryšiai, bažnyčia, miestas, turgus yra dalinis telkiantis ryšys. R. Redfieldas pabrėžia ir tai, kad čia turima omenyje ne mažoji socialinė grupė, pavyzdžiui, šeima, bet grupė, kurioje vyksta laike besikeičiantis visapusiškas gyvenimas. Ta grupė yra kaip visuma (Redfield [1955] 1967: 5–11). Jos įvairūs ir atskiri



aspektai nėra tiesioginės etnografinės konkretybės ir gyvenimiški faktai. Tai yra mentalinėje plotmėje suvokiamos visumos dalys ir jų santykiai. Kitaip tariant, mažoji bendruomenė yra analizuojama visuma, kurią pažįsti per tos visumos identifikuojamus aspektus ir sąryšius ir kur laikas arba istorija taip pat tampa tos visumos vyksmo dalimi (Redfield [1955] 1967: 158–165). Taigi *mažoji bendruomenė* yra kvietimas ir mentalinis aparatas žmonių visuomenėms pažinti (Redfield [1955] 1967: 16). Šiam darbui R. Redfieldo kvietimas turi ypatingą teorinę vertę.

Kadaise A. L. Kroeberis yra pasakęs: valstietija – tai dalinė visuomenė su daline kultūra. Akivaizdu, kad valstietijai trūksta to izoliuotumo, politinės autonomijos ir pakankamo sau išlaikymo, kurį turi gentinės visuomenės (Kroeber 1948: 284). Šį A. L. Kroeberio požiūrį R. Redfieldas praplėtė (Redfield [1956] 1967) išskeldamas klausimą: koks yra valstiečių bendruomenės socialinių santykių sistemos ir struktūros santykis su išoriniu, už jos esančiu pasauliu. Ieškodamas atsakymo, jis pasinaudojo J. A. Barneso tyrimais, atliktais vienos Norvegijos salos parapijoje. J. A. Barnesui bandant suprasti tos parapijos žmonių socialinių santykių ir sąryšių savitumą, paaiškėjo, kad negalima apsiriboti vien ta viena parapija. Paaiškėjo, kad socialiniai ryšiai šiame Norvegijos kaime pranoko tos vietinės bendruomenės ribas ir liudijo ne tik šios parapijos, bet ir iš dalies norvegų tautos socialinį gyvenimą. Paaiškėjo, kad ši maža kaimo bendruomenė buvo ne lokali, visiškai save išlaikanti ir izoliuota, ne visumai visapusiškai atstovaujantis pavyzdys ir ne vienas išsamiai suplanuoto modernios valstybės tyrimo elementas. Tai buvo tos parapijos socialinių santykių sistema, iš esmės kitokia negu uždarytų sistemų, siejanti šią mažą bendruomenę su kitomis tokiomis pačiomis bendruomenėmis, su Norvegijos tauta ir su industrinėmis sistemomis, platesnėmis nei tauta. Be to, paaiškėjo, kad ši kaimo parapija galbūt nėra ir valstietiška: iš dešimties vyrų trys buvo žvejai, vienas – jūra plaukiojantis prekybininkas, du – darbininkai, du užsiėmė kitokiais verslais arba buvo pensininkai ir tik du buvo žemdirbiai. Socialinis bendruomenės laukas buvo organizuotas teritoriniu pagrindu, tačiau parapija, tas lokalus pilietinio ir dvasinio

administravimo centras, nebuvo lokali. Skirtį tarp lokalaus ir nacionalinio lygmens čia ardė abiem lygmenimis funkcionuojantis švietimas, mokykla, bažnyčia ir įvairios valdžios institucijos. Socialinės erdvės lokalumą ardė ir turgus, socialinius santykius ištraukdamas iš uždaros erdvės ir perkeldamas juos į visai kitą plotmę. Lygiai kaip ir „tinklas“, kuriame žmonės buvo tarsi mazgai, susiję įvairiais socialiniais ryšiais be jokios griežtos narystės apribojimo lokaliajame sistemoje (Redfield [1956] 1967: 25–31). Taigi teiginys apie valstietijos dalinę būtį, nurodantis ne uždarumą ir atskirtį, bet, priešingai, vieną visuomenės gyvenimo epizodą, yra antroji šio darbo prieiga.

Valstietija kaip dalinė būtis tuo pat metu yra visuma ir kitos platesnės visumos dalis. Ji yra dalis tos civilizacijos, kuriai ji priklauso. Tad, anot R. Redfieldo, siekiant pažinti valstietišką kultūrą, tiesiogiai prieinama prie lokaliai bendruomenės ir jos minties, bet ji nėra visa. Pažinti lokalią kultūrą reiškia pažinti ir mintį, kuri yra už tos bendruomenės. Valstietiška visuomenė nuolatos sąveikauja su idėjomis, ateinančiomis iš kitur, ir jos neįmanoma suprasti tyrinėjant vien tai, kas yra valstiečių galvose. Intelektinis, religinis ar moralinis vieno kaimo gyvenimas nėra vien tik to kaimo gyvenimas. Suprasti kaimo gyvenimą reiškia įvertinti ne tik platesnę teritorinę bendruomenę, bet ir ilgalaikę bendruomenės ir civilizacinių centrų sąveiką. Pažinti kaimą reiškia pažinti ir miesto gyvenimą, nes kaimas ir miestas vienas nuo kito neatskiriami ir kartu atsiradę faktai. Valstietiška kultūra turi savo istoriją, bet ta istorija nėra lokali, tai yra civilizacijos istorija, kurioje kaimo kultūra yra tik viena lokali jos išraiška (Redfield [1956] 1967: 40–41). Tad R. Redfieldas kalba apie didžiosios ir mažosios, aukštosios ir žemesniosios, klasikinės ir liaudiškos, rašytinės ir žodinės tradicijos susipynimą arba vientisumą (Redfield [1956] 1967: 40–59). Didžiosios ir mažosios tradicijos vientisuma – trečiasis kertinis šio darbo teorinis aspektas.

*Gyvenimas* kaip mažoji bendruomenė – dalis ir visuma – susideda iš tame pačiame socialiniame lauke vykstančių gausybės įvykių (plg. Moore 2005). Tačiau *gyvenimas* keičiasi, kultūra keičiasi. Ji keičiasi istoriškai ir per veiklą. Įvykiai ir juos lemiančios prasmės čia paklūsta kultūros tvarkai, lygiai

kaip ir kultūros schemas paklūsta istorijai, nes būna įvertinamos kiekvieną kartą, kai su jomis praktiškai susiduriama (Sahlins [1985] 2003: 7). Paklūsta tam tikram situaciniam apibrėžtumui. Tad nėra skirties tarp struktūros ir įvykio, arba tarp struktūros ir laiko. Anot Marshallo Sahlins, fenomenologiniu požiūriu struktūra arba sistema yra „įvykinė“ (Sahlins [1985] 2003: 200, 204–208). Ir tai yra ketvirtoji reikšminga mintis ir instrumentas, leidžiantis prieiti prie *gyvenimo*.



# VIETA, GYVENTOJAI, ISTORINIAI VAIZDINIAI: LIETUVA KAIP ETNOGRAFINIS REGIONAS

Šis darbas yra apie Lietuvą – vietą ir etnografinį regioną. Tai Lietuvos etnografija, pasakojanti apie lietuvius ir kitas Lietuvoje gyvenančias etnines grupes. Jos kultūrinės ir socialinės formos – čia gyvenusių ir gyvenančių žmonių gyvensenos išraiškos – yra ne tik lietuvių, bet ir įvairių etninių bendruomenių tarpusavio sąveikos rezultatas. Lietuva – šios vietos ir jos žmonių etnografinė reprezentacija. Tačiau peržvelgus Lietuvos etnologų darbų pavadinimuose įvardintą tiriamojo objekto teritorinį ir topografinį lokalizavimą, akivaizdu, kad jis yra dvejopo pobūdžio. Vienu atveju tyrimų erdvė yra etninė bendrija – lietuviai, kitu atveju – Lietuva. Tarkim, *lietuvių valstiečių maistas*, *Lietuvos valstiečių linininkystė* ar *žemdirbystė Lietuvoje*. Akivaizdu, kad sprendimas tyrimus lokalizuoti etninėje bendrijoje ar vietoje yra glaudžiai susijęs su temine – socialine ar geografinė – erdve.

Vietas ir žmones identifikuoja jų įvardijimas. Tai jų tapatybės ženklas. Jį nuolat vartoti kasdienybėje reiškia prisidėti prie kūrimo to, ką jis apibūdina ir žymi, – tai reiškia kurti objektyvią tikrovę, tiksliau, socialinę tikrovę, kuri yra objektyvi (plg. Bourdieu 2002: 220–228). Įvardinti tyrimo vietą reiškia ją pamatyti, lokalizuoti, materializuoti. Rūpinimasis vietos etniniu, regioniniu, kultūriniu tapatumu – tai rūpinimasis tomis savybėmis, kurios susijusios su grupės ar žmonių „padarymu“ ar „perdarymu“. Ir tai ne vien politinis, bet ir kultūrinis bei socialinis vyksmas (Bourdieu 2002: 221–223; plg. Herzfeld 2001: 41–43). Vietiniams gyventojams tai jų būties apibrėžimas.

## Vieta ir vardas

Šiame darbe Lietuva laikoma vieta, geografiškai ir geopolitiškai pažymėta dabartinėmis Lietuvos sienomis. Geografiškai lokalizuoti vietą etnografijoje svarbu įvertinant daugelį dalykų – santykį su gamtine aplinka, pragyvenimo ir komunikacijos būdus, socialines ir politines sistemas ir pan. Tenka naudotis ir kitų mokslo sričių – istorijos, geografijos, politologijos, statistikos, demografijos – duomenimis. Vis dėlto pirmasis atributas yra žemėlapis. Tikimasi, kad jis sukuria tyrimui labai reikalingą erdvės aiškumą ir skaidrumą (plg. Bauman 2002: 51). Kita vertus, kultūros lokalizacija konkrečioje šalyje, valstybėje ar jos sutapatinimas su politiniu žemėlapiu kelia didelių abejonių. Etnografai žino, kad kultūriniai parametrai nesutampa su politiniais (Hertzfeld 2001: 41–43). Tad lokalizavimas visada yra sąlygiškas veiksmas ir dažnai būna tyrimo klausimas.

Taigi atsakymas į klausimą, kur yra Lietuva, atrodytų, turėtų būti aiškus. Tačiau pažvelgus į viešąjį diskursą net ir šiandien, žinojimo amžiuje, kyla daugybė abejonių. Šis klausimas ne kartą buvo iškilęs istoriniais laikais, ne kartą sulaukė gausybės interpretacijų, argumentų, įrodymų, kuriais siekta įtvirtinti ar sugriauti vienus ar kitus politinius, geografinius, kultūrinius riboženklis. Ne kartą karštai ginčytasi, ne kartą lietas kraujas.

Geografiniu požiūriu Lietuva yra Europos žemyno šalis prie Baltijos jūros, šiandien turinti sausumos sienas šiaurėje su Latvija, rytuose – su Baltarusija, pietuose – su Lenkija ir pietvakariuose – su Rusijos Federacijos Kaliningrado (kadais Karaliaučius) sritimi (pav. 3). Plačiaja prasme Lietuva yra tarp dviejų pasaulių, tarp vakarų ir rytų slavų – lenkų, baltarusių, rusų, ir germanų – vokiečių, skandinavų. Kiek toliau į šiaurę ir į rytus gyvena vietiniai šių kraštų gyventojai ugrofinai – estai, suomiai ir kiti.

Tačiau kurioje Europos dalyje yra Lietuva – Vidurio ar Rytų, Vidurio Rytų ar Šiaurės Europoje? 1988–1990 m. spaudoje ir visuomenėje vyko aktyvi diskusija: Lietuva – Vidurio ar Rytų Europos šalis? 1968 m. Bostone leistos *Lietuvių enciklopedijos* 15 tome *Lietuva* rašoma, kad kartografiniu požiūriu Lietuva yra Europos centre, todėl yra Vidurio Europos šalis. O

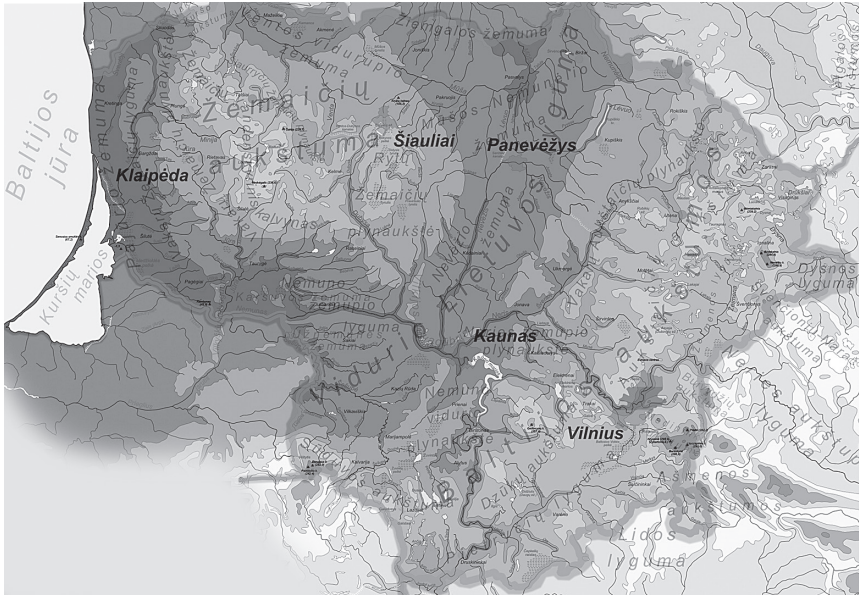

3. Lietuvos žemėlapis

2007 m. Vilniuje leistame *Visuotinės lietuvių enciklopedijos* 12 tome *Lietuva* rašoma tik tiek, kad Lietuva yra Europos geografiniame viduryje. 1989 m. Prancūzijos nacionalinio geografijos instituto mokslininkai pateikė Europos geografinio centro apibrėžimą ir gravitacijos centrų metodu nustatė, kad Europos geografinis centras yra į šiaurę nuo Vilniaus šalia Purnuškių kaimo (beje, kai kur minimas Bernotų kaimas). Vieta pažymėta, pastatytas paminklas, ji tapo turistiniu objektu. 2004 m. Prancūzijos mokslininkai keliais kilometrais patikslino šią vietą prie Pašilių kaimo. Bet Europoje yra ir kitų vietovių, laikomų geografiniais Europos centrais. Vien tik pažvelgus į internetinius žinytus galima jų rasti ne vieną. Tai Saaremaa Estijoje, skaičiuojant visas Europos salas nuo Azorų iki Prano Juozapo žemės, Krahule Slovakijoje, Suchowola prie Bialystoko ar Torunė Lenkijoje, Dilovas, kaimas dabartinėje Ukrainoje, Baltarusijos geografai teigia, kad 50 km nuo Polocko, prieš Antrąjį pasaulinį karą vokiečiai Europos centru laikė Drezdeną. Yra dar ir Europos Sąjungos centras, kuris keičiasi priklausomai nuo to, iš kur

ateina nauji jos nariai. Akivaizdu, kad geografinės žinios neišvengiamai susijusios su socialiniais ir politiniais aspektais.

Šiandien Lietuva ir jos gyventojai dažnai vadinami Baltijos šalimi ir baltais. Terminu *baltai* vadintos senosios priešistorinės gentys, manoma, kalbėjusios baltų kalbomis – tai dabartinės lietuvių bei latvių ir išnykusi prūsų kalbos. Tačiau *baltų* terminas nėra senas. 1845 m. kalbininkas Georgas Nesselmanas veikalė *Senoji prūsų kalba* pasiūlė lietuvių, latvių, prūsų kalbinę grupę vadinti *baltų kalbine šeima*. Taigi *baltai* yra mokslinis terminas kalbinei grupei apibrėžti (Sabaliauskas 1993: 29–30). XX a. tarpukariu terminas *baltai* tapo geopolitiniu ir siejo tris prie Baltijos jūros esančias šalis – Lietuvą, Latviją ir Estiją. Jį ypač įtvirtino politinė ir diplomatinė sąjunga – 1934 m. Ženevoje Tautų Sąjungoje įkurta Baltijos Antantė, arba Baltijos santarvė. Po Antrojo pasaulinio karo *Baltų šalių* terminas ypač išpopuliarintas emigracijoje JAV ir kitose anglosaksų šalyse. Buvo kuriamos bendros socialinės ir politinės sąjungos, organizacijos: Baltų federacija, Baltų laisvės lyga ir pan. Sovietų Sąjungoje ir to meto Lietuvoje šios šalys vadintos kiek kitaip – *Pabaltijo respublikos* (*Sovietskaja Pribaltika*). 1990 m. vėl imta vartoti geopolitinį baltų ir Baltijos šalių terminą.

Su baltais siejasi ir kitas terminas – Baltoskandija. Jis susijęs su XX a. tarpukario geopolitine Baltoskandijos idėja, kuri buvo suprantama kaip konfederacija, apimanti Šiaurės ir Baltijos jūrų šalis (Daniją, Norvegiją, Švediją, Suomiją, Estiją, Latviją, Lietuvą ir kt.) ir sieta su Vakarų krikščionybės ribomis bei savitu *nordiškos* kultūros regionu (žr. Pakštas 2003: 138–165). Ši lokalizacija įvairiais lygmenimis vartota ir 1990 m. atkūrus nepriklausomybę. Tarkim, 2009 m. organizuotoje nacionalinės programos „Vilnius – Europos kultūros sostinė 2009“ tarptautinėje dailės parodoje „Gamtos ilgesys: Europos peizažai“ klasifikuojant peizažus ir išskiriant Europos regionus į Šiaurės, Pietų, Rytų, Vakarų ir Vidurio pabrėžta, kad atsižvelgiama ne į geopolitinius principus, bet į kultūrinės tradicijas, mentaliteto savitumą, kraštovaizdžio skirtības. Lietuvos dailininkų darbai kartu su estų, latvių ir darbais iš Rytų



Prūsijos, taip pat ir su olandų, vokiečių, danų, norvegų kūriniais buvo priskirti Šiaurės Europos daliai, pavadintai „Vėjas nuo jūros“.

Yra ir dar vienas su Lietuva susijęs ir politinėje plotmėje kartais vartojamas terminas – Eurazija. Šiandien ji tapatinama ir su buvusia SSSR teritorija. Terminas pasitaiko ir dabartinėje istoriografijoje apie Lietuvą. Pavyzdžiui, Rawi Abdelalas straipsnyje „Tautų ir valstybių atmintys: institucinė istorija ir tautinis tapatumas posovietinėje Eurazijoje“ (Abdelal 2002) nagrinėdamas posovietinį kontekstą ir Lietuvos, Baltarusijos bei Ukrainos nacionalinių judėjimų ir tapatumų istorinę raidą, žvelgia į jas kaip į buvusios SSRS visuomenės ir priskiria Eurazijai. *Eurazizmas* yra geopolitinė sąvoka, suformuluota XIX a. ir teritoriniu požiūriu sutampa su Rusijos imperijos ribomis. Tai ir savitą civilizaciją – Europos ir Azijos kultūrų mišinį – apibūdinanti sąvoka. Tačiau ji nekonkreči, kartais taikoma ir Kinijai.

Savus istoriškai besikeičiančius teritorinio suskirstymo principus turi ir Lietuvos teritorija. Dabartinė Lietuvos teritorija administraciniu požiūriu suskirstyta į 10 apskričių. Šios savo ruožtu – į savivaldybes (60), savivaldybės – į seniūnijas (546) (2007 m. duomenimis). Sovietmečiu Lietuva buvo skirstoma į rajonus ir respublikinio pavaldumo miestus, o rajonai – į apylinkes. XX a. tarpukariu – į apskritis, valsčius ir seniūnijas; carinės Rusijos laikais – į gubernijas, apskritis ir valsčius (Užnemunėje valsčius vadinosi *gmina*). XVI a. Lietuvos Didžiojoje Kunigaikštystėje buvo 9 vaivadijos ir 1 seniūnija, vaivadijos buvo skirstomos į pavietus ir valsčius. Kiek anksčiau LDK sudarė žemės, vėliau atsirado ir seniūnijos. Yra ir bažnytinis administracinis Lietuvos skirstymas į arkivyskupijas, vyskupijas, dekanatus ir parapijas. Pažymėtina, kad su teritoriniu suskirstymu etnografai susiduria žmonių biografijose ir jų turimuose topografiniuose vaizdiniuose.

Su vietos ir erdvės klasifikacija susijusi ir etnografinio regiono samprata. Etnografas, klasifikuodamas ir apibendrinamas savo medžiagą, dažnai turi ir jos išsidėstymo geografinėje erdvėje vaizdą, kurį jis sieja su konkrečiu etnografiniu regionu. Lietuvoje šis terminas yra įstatymu įteisinta kategorija. Etnografinis regionas suprantamas kaip istoriškai susiformavusi teritorijos

dalis, kurioje išlaikyta tarmė, tradicijos ir papročiai, integruotas baltų genčių palikimas (Šaknys 2012: 127). Etninės kultūros globos taryba yra pasiūliusi penkis etnokultūrinius regionus: Aukštaitija, Dzūkija (Dainava), Mažoji Lietuva, Suvalkija (Sūduva), Žemaitija. Etnokultūrinio regiono pagrindas čia yra kalba – tarmė, o skirstymas į regionus turi ir savo istoriją. Taigi etnografinės ribos, kaip ir pavadinimai, yra sutartiniai ir kelia, pavyzdžiui, tarp etnologų, abejonų ir svarstymų, tarkim, dėl Suvalkijos pavadinimo ar dėl Lietuvoje esančios Mažosios Lietuvos dalies pavadinimo „Mažoji Lietuva“, o ne Klaipėdos kraštas. Etnoregionų įvairiapusiškas prasmes ir kontekstus yra aptaręs Vytautas Tumėnas straipsnyje „Konvencionalūs, klasifikaciniai ir interpretaciniai regioninės tapatybės aspektai ir sąsajos su tautodaile“ (Tumėnas 2007).

Vietos įvardijimas yra istoriškas ir geopolitinis. Jis stabilus ir besikeičiantis, įtvirtintas valstybės, jos organizacijų, institucijų, bendruomenių pavadinimuose ir atsispindi tarptautinėse sutartyse, konstitucijose, įvairiuose įstatymuose, aktuose, dokumentuose, viešajame diskurse ir vaizdiniuose. Vietos pavadinimas – tai mentalinis vaizdinys ir kultūrinis stereotipas, identifikuojantis bendriją ir regioną, neatskiriamas nuo vizualinių raiškų, užpildytas istorikų, etnologų ir antropologų, geografų, ekonomistų, politologų, keliautojų ir daugelio kitų pasakojimais ir aprašymais.

Lietuvos vardas pirmą kartą paminėtas 1009 m. Kvedlinburgo analuose ir siejamas su žinia apie šv. Brunono Bonifaco nužudymą *Rusios ir Lietuvos pasienyje* (Bumblauskas 2005: 17). Įprasta Lietuvos vardo kilmę sieti su upelio Lietauka, netoli Kernavės įtekančios į Nerį, pavadinimu, tačiau manoma, kad tai suprastinta interpretacija (Bumblauskas 2005: 22–23). Šiandien Lietuvos vardas sutampa su valstybės pavadinimu. Istoriskai jis gyvavo Lietuvos Didžiosios Kunigaikštystės pavadinime. Su Lietuvos vardu siejami šios vietos etnonimai, etninių grupių pavadinimai. *Lietuviai* – tai Lietuvoje gyvenanti, lietuviškai kalbanti etninė grupė; *litvinai*, *litovcai* – iš Lietuvos kilę lenkai ir baltarusiai; *litvakai* – iš Lietuvos kilę žydai; *Lipkos totoriai* – tai Lietuvos totoriai (plg. Bumblauskas 2005: 24–25). Lietuvos vardas kartais

būna įvairiai patikslintas ar kitaip pervadintas. Tarkim, yra sąvokos *Mažoji Lietuva* ir *Didžioji Lietuva*. Mažoji Lietuva – tai Teutonų ordino užkariautos prūsų žemės, tapusios Prūsijos kunigaikštyste, dalis į šiaurę nuo Karaliaučiaus (dabartinio Kaliningrado). Teritoriniu požiūriu tai daug didesnė nei Lietuvoje esanti jos dalis – Klaipėdos kraštas. Didžioji Lietuva – tai Lietuvos dalis, po trečiojo Abiejų Tautų Respublikos padalijimo atitekusiai Rusijai. Yra *Tikroji Lietuva (Lithuania Propria)* – tai istorinės Vilniaus ir Trakų vaivadijos ir Žemaičių seniūnija. Etniniu požiūriu Tikroji Lietuva – tai lietuviškoji LDK dalis. XIX a. carinės Rusijos imperijos laikais Lietuva buvo vadinama *Šiaurės vakarų kraštu* – tai jos sudėtyje buvusi Lietuvos dalis: Vilniaus, Kauno ir Gardino gubernijos. O Užnemunė tuo metu buvo Augustavo (Suvalkų) gubernijoje ir kaip Lenkijos Karalystės dalis įėjo į Rusijos sudėtį. Yra ir sąvokos *Kauno Lietuva* ir *Vilniaus Lietuva*. XX a. tarpukariu lenkai, o kartais ir lietuviai Kauno Lietuvą vadino tuometinę Lietuvą be Vilniaus – šitaip ją atskirdavo nuo Vilniaus Lietuvos (Bumblauskas 2005: 23–25). Akivaizdu, kad vietos įvardijimas yra ir tos vietos istorija.

## **Gyventojai**

Vietas „daro“ žmonės savo veikla, idėjomis, vertybėmis, sentimentais ir tarpusavio ryšiais. Tyrėjas ar keliautojas, siekdamas pažinti vietą, iš tiesų mato ir pažįsta žmones ir jų pasaulius. Taigi kokie žmonės gyvena Lietuvoje?

### *Demografiniai bruožai*

Lietuvos gyventojus demografiniu požiūriu yra apibūdinęs geografą Stasį Vaitekūną (Vaitekūnas 2006). Norėtusi pažymėti keletą dalykų.

XX a. Lietuvoje gyveno: 2004 m. – 3 445 900 gyventojų, 1989 m. – 3 689 800 gyventojų. Ši skaičių galima palyginti su 1939 m. – 3 037 100 gyventojų, tik reikia atkreipti dėmesį ir į teritorinius pokyčius. Šiandieninius demografinius ir teritorinius parametrus galima būtų apytikriai palyginti su kitomis šalimis. Gyventojų skaičius yra palyginamas su Armėnijos

ir Albanijos, yra didesnis nei Latvijos, Estijos ir mažesnis nei Norvegijos, Airijos, Kroatijos, Suomijos, Danijos. Lyginant teritoriją, vaizdas yra visiškai kitoks – teritoriniu požiūriu Lietuva palyginama su Kroatija, Gruzija, Latvija, ji yra trečdaliu didesnė nei Olandija, Danija, Šveicarija, Slovakija, dvigubai – nei Albanija, Armėnija, Belgija ir dviem trečdaliais didesnė nei Slovėnija. Gyventojų tankumas Lietuvoje 2005 m. buvo 52,8 žm./km, tarp 1923 m. ir 1939 m. – 38,3–48,7 žm./km. Šiandien gyventojų tankumas didesnis nei Norvegijos, Suomijos, Rusijos, Švedijos, Estijos, Latvijos, Baltarusijos, Farerų salų, mažesnis nei Airijos (Vaitekūnas 2006: 119–171).

Didžiausi ir tragiškiausi Lietuvos gyventojų skaičiaus pokyčiai ir nuostoliai XX a. įvyko Antrojo pasaulinio karo ir pokario laikotarpiu – 1939–1959 m. Chronologiškai žvelgiant, šito priežastys buvo tremtys ir žudynės (Vilniaus krašte ir Lietuvoje), repatrijavimas į Vokietiją, žydų Holokaustas, išvežimas prievartinių darbų į Vokietiją, pasitraukimas į Vakarų iš Lietuvos ir Klaipėdos krašto, repatrijavimas į Lenkiją, žūtys ginkluotos rezistencinės kovos metais, išvykimas gyventi į kitas SSRS respublikas. Per tą laikotarpį netekta iš viso 1 155 600 žmonių; dėl tremties, Holokausto, repatrijavimo į Lenkiją, pasitraukimo iš Klaipėdos krašto gyventojų netektsys skaičiuojamos šimtais tūkstančių (Vaitekūnas 2006: 143, 149).

XX a. keitėsi ir kaimo bei miesto gyventojų santykis. 1897 m. gyventojų pasiskirstymas pagal luomus Vilniaus gubernijoje buvo toks: 75,3 valstiečių (skaičiuojant su carinės armijos kareiviais), 19,2 % miestiečių (be dvarininkų, tarnautojų, pirklių, šventikų, užsieniečių ir pan.); Kauno gubernijoje atitinkamai – 71,2 % ir 21,1 % (Vaitekūnas 2006: 92). Iki 1914 m. žemdirbyste ir gyvulininkyste vertėsi 97 % visų dirbančiųjų (čia nepriskirti pirkliai ir tarnautojai bei laisvųjų profesijų žmonės). 1923 m. Lietuvos kaimuose gyveno apie 82 % gyventojų, 1939 m. – Lietuvos kaimuose 77,1 % ir miestuose – 22,9 %, 1939 m. žemės ūkyje dirbo 77,1 % visų dirbančiųjų. Daugelis istorikų ir demografų pabrėžia, kad Lietuva istoriškai yra agrarine veikla besiverčiančių žemdirbių šalis. Tačiau XX a. tai keičiasi. Teigiama, kad 1990 m. Lietuvos kaime gyveno apie 31,9 %, o mieste – 68,1 % gyventojų.

Šių skaičių galima palyginti su Čekijos, Austrijos, Suomijos, Italijos duomenimis, tačiau dėl tikslumo jį reikėtų papildyti gyventojų tankumo duomenimis (Vaitekūnas 2006: 92, 154–155). Miesto ir kaimo gyventojų santykis iš esmės pasikeitė sovietmečiu 1960–1985 m. prievartinės melioracijos metu, apie kurią pateikėjai dažnai kalba kaip apie tremtį. Tačiau lyginant Lietuvos kaimo ir miesto gyventojų skaičių su kitomis šalimis, reikia įvertinti ir tokį dalyką, kad tai, kas Lietuvoje vadinama miestu ir kaimu, kažin ar lygiai taip pat suprantama Čekijoje, Austrijoje ar Italijoje. Vietinės sampratos ir jų kultūriniai vaizdiniai bei socialinės realijos dažnai skiriasi nuo apibendrintų statistinių duomenų.

### *Migracija*

Gyventojų teritorinė migracija – žmonių persikėlimas iš vienos vietos į kitą nuolatiniam gyvenimui. Migracija vyksta nuolat, ji yra tarptautinė ir vidinė. Migruojama nuolatiniam gyvenimui, taip pat sezoniniams darbams (Vaitekūnas 2006: 263–315). Lietuvos XIX–XX a. migracijai būdingi tam tikri etapai, kryptys, srautai.

XIX a. lietuvių emigracija į Vakarų Europą ir Ameriką dėl politinių priežasčių vyko po 1794 m., 1831 m., 1863 m. sukilimų. XIX a., po sukilimų numalšinimo konfiskavus dvarus ir valstiečių ūkius, lietuviai taip pat buvo tremiami į Rusiją, o čia ištaisais kaimais atkeliami rusų valstiečiai. Kita XIX a. pabaigoje po baudžiosios panaikinimo kilusi migracijos banga buvo išvykusieji uždarbiauti į įvairius Rusijos miestus – Sankt Peterburgą, Maskvą, į Ukrainos – Kijevą, į Gruzijos – Tbilisį, į Sibirą, į Varšuvą, į Latviją. XIX a. pabaigoje ypač didelė migracija vyko į Ameriką. Istorikų teigimu, ją lėmė pirmiausia ekonominės priežastys – tai buvo valstiečių emigracija dėl darbo rankų pertekliaus kaime, lėto pramonės augimo carinės Rusijos valdomoje Lietuvoje ir kitų priežasčių. Išvažiuojama per Prūsiją, per Hamburgo uostą. 1899–1914 m. į JAV išvyko apie 252 600 lietuvių. Išvykusieji siekė integruotis į Amerikos visuomenę, tačiau išlaikė ir savo kultūrinį tapatumą, steigė įvairias draugijas, leido laikraščius. Seniausia ir svarbiausia lietuvių kolonija

buvo Niujorke, čia įsikūrė Šv. Kazimiero draugija ir parapija. Kitos įsikūrimo vietos buvo Pensilvanija – čia veikė anglių kasyklos; Čikaga, Detroitas, Klyvlendas – pramoniniai kylantys miestai. XX a. nepriklausomoje Lietuvoje prasidėjo emigracija ir į Pietų Ameriką – buvo keliaujama į Braziliją, Argentina ir Urugvajų dirbti plantacijose ir maisto pramonėje, be to, vyko Lietuvos žydų emigracija į Pietų Afriką ir į Palestiną. Tarpukariu vyko ir sezoninė migracija dirbti į Latviją, Vokietiją ir kitur. Tuo metu būdinga ir imigracija – grįžimas į Lietuvą iš JAV.

Naują tarptautinės migracijos bangą sukėlė Antrasis pasaulinis karas. Viena jų – tai karo pabėgėliai iš Lietuvos 1944 m., kurių iš Didžiosios Lietuvos buvo apie 60 000 (Vaitekūnas 2006: 143). Jie buvo įkurdinti pabėgėlių DP (angl. *displaced persons*, liet. *perkeltieji asmenys*) stovyklose Vokietijoje. Čia stengėsi išlaikyti ankstesnį gyvenimą, organizacijų veiklą, mokyklas, įkūrė Baltijos universitetą. Vėliau jie buvo išskirstyti į JAV, Kanadą, Pietų Ameriką ir Australiją. Ši emigracijos banga buvo politinė. Įsikūrę naujose vietose, jie išlaikė politinę idėją atkurti Lietuvos nepriklausomybę – politines partijas, visuomeninius judėjimus, kultūrą ir pan. Nemaža migracijos banga, susijusi su Antruoju pasauliniu karu, buvo ir repatriacija iš Mažosios Lietuvos į Vokietiją, vėliau – iš Vilniaus krašto į Lenkiją. Tačiau nuo pat sovietmečio pradžios Lietuvoje gyventojų judėjimas vyko kita kryptimi – Sovietų Sąjungoje. Pirmiausia buvo didžiulė prievartinio gyventojų perkėlimo banga – tremtys ir įkalinimas lageriuose. Be to, tarnavimas kariuomenėje, mokymasis, darbo paieškos ir paskyrimų dirbti sistema, skatinusi judėti gyventojus per visą sovietmetį.

Po 1990 m. Lietuvos nepriklausomybės atkūrimo migracijos banga ir srautai pasikeitė. Iš Lietuvos išvyko kitų tautybių gyventojai – rusai ir kiti. Sugrįžo buvę tremtiniai, politiniai kaliniai, užsienio lietuviai. Taip pat atvyko žmonių iš Libano, Kinijos, Baltarusijos, Lenkijos, Rusijos ir kitur. Kilo didžiulė ekonominės migracijos banga uždarbiauti į JAV, Ispaniją, Didžiąją Britaniją, Airiją, Norvegiją. Ji yra dvejopa – nuolatiniam gyvenimui ir sezoniniams darbams. Šiam laikotarpiui būdinga ir nelegali migracija, tiek emigracija, tiek ir imigracija, ir pabėgėliai (Vaitekūnas 2006: 263–315).

Visa tai apibendrinant reikia pasakyti, kad XIX–XX a. būdingi didžiuoliai Lietuvos gyventojų judėjimo srautai, susiję su politinėmis ir ekonominėmis aplinkybėmis.

### *Etninės grupės*

Lietuvos sociologai, kaip ir etnologai, yra skyrę nemažai dėmesio įvairiems etniškumo ir etninių grupių, jų tarpusavio sąveikos klausimams (pvz., Kalnius 1995a, 1995b, 1998; Kasatkina, Leončikas 2003). Sociologai Natalija Kasatkina ir Tadas Leončikas yra apibūdinę etninės grupės, etninės ir tautinės mažumos ir diasporos terminus ir konkrečias sociologines realijas. Jie yra išskyrę etninių mažumų kategorijas Lietuvoje pagal migracinių srautų prielaidas: teritorinės mažumos, sienų (paribių) mažumos, pokolonijinės mažumos, neteritorinės mažumos, darbo migrantai, pabėgėliai (Kasatkina, Leončikas 2003: 16–49).

Didžiausia Lietuvoje gyvenanti tautinė grupė yra lietuviai. Sąvoka *lietuviai* yra ir pilietybė, ir tautybė (etninė grupė) (Vaitekūnas 2006: 321–385). 1923 m. Lietuvoje lietuvių buvo 84 %; 2001 m. – 83,5 %. Lietuvių kalba Lietuvoje yra valstybinė kalba. Konfesiniu požiūriu lietuviai yra Romos katalikai, gyvenantys visoje Lietuvoje, ir evangelikai liuteronai bei evangelikai reformatai, gyvenantys Biržų, Kėdainių apylinkėse, buvusiose Radvilų valdose, ir Klaipėdos krašte. Ne Lietuvoje lietuviai dar gyvena paribio regionuose aplink Lietuvą: Pietryčių Latvijoje, Lenkijos Seinų, Suvalkų krašte, Punsko apylinkėse, Baltarusijoje palei Lietuvos–Baltarusijos sieną, Karaliaučiaus (dabartinio Kaliningrado) srityje. Lietuviai taip pat gyvena tremties ir emigracijos vietose. Rusijoje jų gyvena Šiaurėje, Sibire ir kitose vietovėse ir miestuose, į kuriuos išvyko įvairiais tikslais. Lietuviai gyvena ir turi savo diasporas Jungtinėse Amerikos Valstijose, Kanadoje, Australijoje, Lotynų Amerikoje – Brazilijoje, Argentinoje, Kolumbijoje, įvairiose Europos šalyse.

Su lietuviais Lietuvoje gyvena įvairios etninės grupės ir tautinės mažumos, istorinių laikų ir šiandieninės visuomenės dalis. J. Jaroszewiczius,

1844 m. veikale *Lietuvos bruožai civilizacijos požiūriu nuo seniausių laikų iki XVIII a.* aprašęs lietuvius, pristato ir Lietuvos gyventojus – tautas: totorius, žydus, lenkus, vokiečius (Jaroszewicz 1844). Taigi nuo istorinių laikų Lietuvoje gyvena lenkai, karaimai, žydai, totoriai, rusai, vokiečiai, čigonai, laikomi istorinėmis tautinėmis mažumomis. 2001 m. statistiniais duomenimis, Lietuvoje gyveno: lenkų – 6,7%, rusų – 6,3%, baltarusių – 1,2%, ukrainiečių – 0,7%; žydų, totorių, latvių, čigonų – 0,1% (Vaitekūnas 2006: 321–385).

Istorinės tautos Lietuvoje turi savo istoriškai gyvuojančius pasakojimus apie atsikėlimą ir apsigyvenimą Lietuvoje, lietuviškuosius savo grupės vardus, kalba savomis kalbomis: lenkai – lenkų ir vietine slavų *tuteišių*, totoriai – totorių, karaimai – karaimų, kuri yra tiurkų kalbų atmaina, žydai – jidiš, rusai – rusiška. Turi savas konfesines bendruomenes: karaimai išpažįsta karaizmą – judaizmo atmainą, žydai yra judėjai, totoriai – musulmonai sunitai, lenkai – Romos katalikai, rusai – sentikiai ir stačiatikiai (ortodoksai). Daugelis jų turi ir istoriškai nuolatinės gyvenamąsias vietas, ir tradicinius užsiėmimus, verslus. Lenkai daugiausia gyvena Rytų Lietuvoje ir aplink Kėdainius, Jonavą, Ukmergę, vadinamojoje *Laudoje*, kur yra buvę stiprūs dvarai, taip pat didžiuosiuose miestuose – Vilniuje, Kaune ir aplink juos. Jie vertėsi tais pačiais verslais kaip ir kiti Lietuvos gyventojai, tačiau būdinga tai, kad kategorija *lenkas* žmonių suvokiama ne tik kaip etninė, bet ir socialinė ir išreiškia priklausomybę aukštesniajam socialiniam sluoksniui – bajorijai. Karaimai nuo istorinių savo atsikėlimo į Lietuvą laikų gyvena Trakuose, Panevėžyje, dabar ir Vilniuje. Totoriai taip pat istoriškai gyvena Vilniaus, Kauno, Alytaus apylinkėse ir pavieniui įvairiose Lietuvos vietovėse, jie vertėsi daržininkyste, odų, kailių išdirbimu, arklių prekyba, dirbo vežikais. Rusai sentikiai gyveno savais kaimais įvairiose Lietuvos vietose, yra vertęsi miško darbais, buvo dailidės, pjovė lentas, kasė griovius. Žydai gyveno daugiausia miestuose ir miesteliuose, XIX a. pabaigoje – XX a. pirmoje pusėje juose sudarydami beveik pusę gyventojų. Jie vertėsi prekyba, amatais, buvo gydytojai, advokatai, verslininkai ir pan., turėjo stiprias vietas bendruomenes.

Žvelgiant į Lietuvos tautines mažumas ir jas apibūdinančius bruožus, susidaro įspūdis, kad jos yra endogamiškos ne tiek santuokine (ir santuoki-



ne), kiek struktūrine prasme. Beje, tą patį, tik kiek kitaip, teigia ir sociologai N. Kasatkina bei T. Leončikas (Kasatkina, Leončikas 2003: 199–207). Aki-vaizdu, kad etninių ir tautinių grupių etninį ir kultūrinį savitumą ir skirtumus nuo kitų lemia ne vienas parametras. Etninė tapatybė čia sutampa ir su religine konfesine, profesine tapatybe, verslo ir pragyvenimo būdu, teritorine ir gyvenamąja vieta. Tai būdinga tiek rusams sentikiams, karaimams, totoriams, žydams, tiek net ir lenkams. Atrodo, tarsi nebūtų tos bendrąjį lojalumą įprasminančios erdvės, kuria dalintųsi visi gyvenantieji Lietuvoje atiduodami dalį savosios asmeninės erdvės ir kurdami bendrą perspektyvą. Tarsi nuo istorinių laikų Lietuvos visuomenę sudarytų atskirais anklavais gyvenančios, užsidariusios, šalia viena kitos esančios etninės grupės, kurių buvimą greta tarsi pagrindžia išorinis veiksnys – hierarchinis pavaldumas aukštesniajam sluoksniui. Tačiau tai buvo istoriniai laikai. Žvelgiant į XX a. matyti, kad toks etninės grupės supratimas yra tapęs veikiau stereotipu, tradiciškai gyvuojančiu tinkamos socialinės organizacijos formos įsivaizdavimu, o ne XX a. faktine gyvenimo tikrove. Modernios visuomenės formavimasis, posūkis individualizmo ir sekuliarumo link, kapitalistinių santykių plėtra, industrializacija iš esmės keitė visą visuomenę, individualias patirtis ir biografijas, etninių grupių ir tautinių mažumų santykius.

### **Istoriniai vaizdiniai**

Vietos neatskiriamos nuo jų vaizdinių. Kartais net atrodo, kad vieta – tai istoriškai stabilus ir besikeičiantis vaizdinys, kaip ir tos vietos pavadinimas. Tai tam tikra erdvinė dalykų tvarka. Tai tvarka, kurią lemia stebėjimo taško vieta (Bauman 2002: 53). Toks požiūris pripažįsta subjektyvų erdvės žemėlapių santykinumą ir tuo pat metu jį neutralizuoja (Bauman 2002: 53) patalpindamas erdvę intersubjektyviame kontekste.

### *Istoriniai pasakojimai apie lietuvius*

Istoriniai pasakojimai apie lietuvius nėra gausūs. Gana dažnai tai tik paminėjimai, trumpi apibūdinimai ir lakoniškos žinutės, aptinkamos įvai-

riuose istoriniuose tekstuose. Kartais tai tiesiog pasikartojančios žinios, „keliaujančios“ per amžius iš vieno teksto į kitą. Istorinius šaltinius yra aprašiusi Angelė Vyšniauskaitė darbe *Lietuviai IX a. – XIX a. vidurio istoriniuose šaltiniuose* (Vyšniauskaitė 1994). Jame kaip sąvade surinkti įvairių laikų paminėjimai, pateikiantys etnografinio pobūdžio žinių apie lietuvius ir greta jų gyvenusias gentis. Tie šaltiniai apima pasakojimus apie lietuvius Mažojoje ir Didžiojoje Lietuvoje ir Lietuvos Didžiojoje Kunigaikštystėje. Darbe yra 152 literatūros pozicijos, kurias A. Vyšniauskaitė išdėsto chronologiškai.

Seniausi ir pirmieji šių vietų gyventojų paminėjimai yra iš Antikos laikų I a. prieš ir po Kristaus. Strabonas (I a. pr. Kr. – I a.), Tacitas (apie 54–57 m. – apie 120 m.) mini aisčius, kuriuos mokslininkai tapatina ir su lietuviais. Kiek gausiau lietuvių paminėjimų būta XI–XIII a. ir jie susiję su Livonijos ir Teutonų kronikininkais. Juose aprašoma tai, kas tuo metu atvykusiems į šį kraštą ir kariaujantiems rūpėjo sužinoti apie lietuvius. Pažymimas bendruomeninis klausimų sprendimas, moterų padėtis ir žmonių pirkimo paprotys, mirusiųjų deginimo papročiai, raudos, paveldėjimo papročiai, šventi miškai ir prietaringumas, spėjimas pagal paukščių elgseną, žirgai ir savita karyba, priesaika kartuvėmis, prekyba kailiais upėmis ir laivyba, dūminiai namai ir gyvenimas su gyvuliais, maudymosi pirtyse paprotys, arklienos valgymas, midus, užgėrimo ratu paprotys, vaišingumas, linų ir vilnų naminis verpimas ir apranga, charakteris: tylūs, karštai mylintys savo kraštą (Vyšniauskaitė 1994: 6–20).

Nuo XVI a. Lietuvoje plintant protestantizmui, skiriančiam dėmesio liaudiškai visuomenės daliai, Renesanso idėjoms, skatinančioms visuomenės kritiką, politinei Lietuvos Didžiosios Kunigaikštystės plėtrai ir supratimui, kokie svarbūs gyventojų aprašymai diplomatijai ir karybai, žinios apie lietuvius tampa gausesnės ir sistemingos. To laikotarpio šaltiniai aprašo ir mini lydiminę žemdirbystę, prekybą: iš Lietuvos eksportuojamą medų, vašką, pelenus į Gdanską ir į Olandiją, importuojamą druską; medinius įrankius ir statinius: gyvenamuosius namus, klėtis ir kitus konkrečios paskirties statinius, dūmines pirkias; aprangą; šeimos ir bendruomeninius papročius: gyvenimą didelėmis neišsidalijusiomis šeimomis, socialinius santykius šei-

mose, vestuvių ir laidotuvių papročius, mirusiųjų paminėjimo šventes; alaus gėrimą, linksminimąsi, savitus šokius; saulės, mėnulio garbinimą; gyvulio – ožio, kiaulės ar jaučio – auką; gydymą švęstomis žolelėmis; etnines grupes: aplink Vilnių gyvenančius totorius ir rusus, Trakuose – žydus (Vyšniauskaitė 1994: 20–65).

A. Vyšniauskaitė pabrėžia, kad etnografiniu požiūriu gana detalių ir vertingų lietuviškojo kaimo aprašymų atsiranda tikrai XVII a. ir ypač Prūsijos kunigaikštystei priklausančioje Mažojoje Lietuvoje. Čia pasirodė pirmieji to meto kraštotyros darbai, kurių autoriai dažnai buvo dvasininkai, mokėję lietuviškai, pažinę savo parapijiečius, jų gyvenimo būdą, papročius. Tam laikotarpiui būdingi ir keliautojų pasakojimai, etnografinio pobūdžio žinios administraciniuose potvarkiuose ir instrukcijose, skirtose skatinti krašto ekonominę plėtrą. Kalbama apie sodybas ir statinius, linų apdorojimo būdus, žemdirbystę, žvejybą ir medžioklę, jungtuvių, krikštynų, laidotuvių papročius, vaikų auginimą, tikėjimus ir prietarus, mitybą ir aprangą, darbo, šeimos ir kalendorinius papročius. Vertingas yra Teodoro Lepnerio (Lepner, 1633–1691) darbas *Prūsų lietuvis*, kurį A. Vyšniauskaitė laiko etnografinio pobūdžio monografija apie Mažosios Lietuvos lietuvius. Kitas yra Mato Pretorijaus (Matthäus Pretorius tarp 1631 ir 1635–1707) didžiulės apimties rankraštinis veikalas *Prūsijos įdomybės, arba Prūsijos regykla*, kurio ištraukos buvo išspausdintos tik po šimto metų. Didžiojoje Lietuvoje iš XVII a. žinomi jėzuitų metiniai pranešimai, dvarų inventoriai, instrukcijos. Istorinių šaltinių gausu apie Mažąją Lietuvą ir XVIII a. Šalia gyvenamosios aprašymų valdžios potvarkiuose yra ir Karaliaučiaus universiteto profesorių – istorikų ir gamtininkų – darbuose apibūdinamas Mažosios Lietuvos ekonominis, ūkinis, socialinis ir kultūrinis gyvenimas (Vyšniauskaitė 1994: 65–116). Tačiau istorinių šaltinių sraute esminis lūžis įvyksta XIX a. (Vyšniauskaitė 1994: 116–178). Tuo metu Didžioji Lietuva ir Vilniaus universitetas inicijuoja kraštotyros ir etnografijos sąjūdžio ir įvairių leidinių srautą, kuris vėliau davė pradžią etnografijos ir etnologijos disciplinoms.

## *Tautos kilmės mitai ir kultūriniai Lietuvos vaizdiniai*

Visos tautos turi pasakojimų apie savo kilmę – tautos kilmės mitus. Dabartiniais laikais tai grindžiama moksliniais tyrimais ir įrodymais, kuriuose etnogenezės paieškos taip pat tampa savos rūšies tautos kilmės mitais. Šalia jų gyvuoja ir mėgėjiškai sukonstruotos kilmės teorijos, dažnai patrauklios ir logiškos, pagrįstos tik tas teorijas įrodančiais faktais ir duomenimis.

Viena populiariausių lietuvių kilmės teorijų yra pasakojimas, kildinantis lietuvius iš senovės romėnų. Teigiama, kad romėniškoji kilmės teorija atsirado XV a. pirmoje pusėje. Tai buvo pasakojimas, susiejantis Romos istoriją su Gedimino laikais. Jos pirmąjį rašytinį variantą pateikė Janas Dlugošas (1415–1480). Labiausiai paplitusi versija, kad lietuviai kilo iš romėnų bėglių, kurie, vadovaujami kunigaikščio Palemono (Polemono), į Lietuvą atvyko Nerono arba Atilos laikais. Pasak pasakojimo, atvykusios keturios jo vadovaujamos Romos patricijų giminės. Nuo Palemono atsekama ir genealogija iki Vytenio ir Gedimino. Romėniškos kilmės legenda gyvavo beveik tris šimtmečius ir tapo svarbia Lietuvos Didžiosios Kunigaikštystės tradicijos dalimi. Spėjama ir tai, kad pasakojimas sukurtas įtakingos Goštautų giminės iniciatyva (Bumblauskas 2005: 207; Jurkiewicz 2009: 105). Antroji teorija, kitokia nei romėniškoji, yra sarmatiškoji – „rytietiškoji“. Ji yra kiek vėlyvesnė, įsivyravo Abiejų Tautų Respublikoje nuo XVII a. pradžios ir buvo labiau paplitusi Lenkijos Karalystėje (Vasiliauskas 2006).

Beveik tiek pat svarbi, kiek romėniškoji, istorinei Lietuvos tautinei tapatybei yra trečioji – gotiškoji – tautos kilmės teorija, išplėtota XIX a. pirmoje pusėje. Ji formavosi veikianti prūsų historiografijos. Anot šios teorijos, lietuviai yra kilę iš senovės germanų genties – herulų (Jurkiewicz 2009). Šią versiją inspiravo Ksavero Bohušo veikalas *Apie lietuvių tautos ir kalbos pradžią*, pristatytas Varšuvos mokslo draugų bendrijos posėdyje 1806 m. ir sulaukęs palankaus vertinimo. Tačiau ji buvo suformuluota gerokai anksčiau – prieš pusantro šimto metų ją kėlė Vilniaus akademijos profesorius istorikas Albertas Vijūkas-Kojelavičius (1609–1677) veikale *Historiae Litvanae*. Kaip ir K. Bogušas, A. Vijūkas-Kojelavičius savo išvadas padarė remdamasis ling-

vistiniu tekstu. Tai Volfgango Lazijaus XVI a. paskelbtais *Herulų poteriais*, kurie iš esmės buvo latvių „Tēve mūsų“ malda. Tačiau jie tapo raktas prūsų, lietuvių, latvių kilmei nustatyti. Beje, lietuvius ir prūsus su gotais-alanais XV–XVI a. tapatino Erazmas Stela ir Simonas Grunau, lietuvių protėviu laikęs Litalaną (Litalalanus, Lyttpho), vieną iš pirmojo prūsų karaliaus Vaidevučio (Vidvutus, Widowuto) sūnų. Gotiška ar gotų-alanų koncepcija buvo tokia pat romantiška kaip ir romėniškoji, tačiau ji buvo pranašesnė tuo, kad aiškino prūsų ir lietuvių kalbų giminystę jų bendra kilme (Jurkiewicz 2009).

Būdinga, kad visos kilmės teorijos yra alternatyvios ir tuo pat metu viena kitą patikslina, pataiso, papildo, bet svarbiausia, dalyvauja tame pačiame įvykyje, kai siekiama paaiškinti tautos kilmę. Ankstesnių lietuvių kilmės iš romėnų, herulų, gotų ar indų ir net suomių aiškinimo tęsinys yra ir J. Basanavičiaus trakų teorija. Palemono legendą J. Basanavičius siekė pagrįsti tuometiniais naujaisiais kalbotyros ir antropologijos duomenimis. Lietuvių kultūros savitumus jis susiejo su ikirikriščioniškais laikais, su trakų „senąja tėviške“. Lietuvių giminystės su trakais teoriją jis įrodinėjo indoeuropiečių kalbų giminyste ir vokiečių filologų, ypač Franzo Boppo, teiginiu, kad iš gyvųjų kalbų lietuvių kalba geriausiai išlaikė archajinius prokalbės elementus. Indoeuropiečių protėvynę tuo metu vieni tapatino su Indija, kiti, tarp jų ir J. Basanavičius, – su Balkanais ir Pietų Europa, iš kur atskilusi dalis persikėlė į Indiją, o kita dalis, barbarams puldinėjant Romos imperiją, pasitraukė į Šiaurės Europą prie Baltijos jūros. Čia juos aprašęs Tacitas pavadindamas „aisčiais“, ir tai, tarkim, buvę lietuvių ir latvių protėviai (Jurgutienė 2003: 95).

Tautos kilmės mitai ir pasakojimai susiję ne tik su mokslinėmis idėjomis, politinėmis ir geopolitinėmis perspektyvomis, bet ir su tautos kultūrinio savitumo ieškojimais. Populiariausias ir tvirčiausias istoriografijoje susiformavęs kultūrinis Lietuvos vaizdinys – tai archajiška šalis, išlaikiusi ikirikriščionišką, pagonišką kultūrą. Istoriniai „pagoniškosios imperijos“ ir vėlyvos christianizacijos faktai čia yra kultūrinį bei civilizacinį savitumą konstruojantys dėmenys. „Pagonis“ – tai ir lietuvius apibūdinantis etninis stereotipas, ypač paplitęs lietuvių–lenkų skirčiai žymėti. Anot kalbininko

Algirdo Sabaliausko, žodis *pagonis* yra slaviškas skolinys iš lenkų ir baltarusių kalbų, o jo pradinis šaltinis – lotyniškas žodis *paganus* – reiškia „kaimietis“, „kaimo gyventojas“ (Sabaliauskas 1993: 40). „Pagoniškos Lietuvos“ idėja ypač plėtota XIX a. pradžioje ir vėliau. Galima prisiminti T. Narbuto *Lietuvių tautos istoriją* ar J. Jaroszewicziaus veikalą *Lietuvos bruožai civilizacijos požiūriu nuo seniausių laikų iki XVIII a.* pirmąjį tomą *Pagoniška Lietuva*, kitus XIX a. mokslinius ir populiarius to meto literatūrinius veikalus. Gana tikslus pavyzdys būtų XX a. pradžioje Mykolo Römerio veikale *Lietuva: studija apie lietuvių tautos atgimimą* ([1908] 2006) išdėstytas požiūris, kad lietuvių kultūros individualumas kristalizavosi pagonybėje – tai „žymi dalis lietuviškos kultūros laimėjimų: visa tikėjimų sfera, pasaulėžiūra, etika, santykių tarp žmonių bei žmogaus ir gamtos taisyklės ir formos, taip pat vidinio žmogaus santykio su savo valia, veiksmais, akstiniais bei pareigomis apibrėžimas“ (Römeris [1908] 2006: 10).

Archajiškos ir pagoniškos šalies vaizdinys Lietuvoje buvo puoselėjamas Jono Basanavičiaus ir kitų tautosakininkų, menotyrininkų, etnologų darbuose XX a. pradžioje ir tarpukariu, XX a. antroje pusėje ar dabartiniais laikais. Tai buvo ir yra populiarūs, visuomenėje gyvuojanti ir įvairiai reprezentuojama koncepcija. Tačiau akivaizdu ir tai, kad lietuvių pagoniškoji kultūra yra XIX a. pradžioje Apšvietos, Romantizmo ir nacionalizmo epochų kontekste „išrasta“ tradicija (Hobsbawm, Ranger 1994). Konkrečių tautų kultūrinio savitumo paieškos XVIII–XIX a. Europoje buvo bendrųjų europinių procesų dalis. Jiems darė įtaką lingvistiniai ar etnologiniai tyrinėjimai ir politinė nacionalizmo, tautinės valstybės formavimosi perspektyva. Lietuvių kalbos ir kultūros archajiškumo vaizdinius būtų galima palyginti su XVIII–XIX a. „išrastais“ valų (velsiečių) ar škotų gėlų kalbų ir kultūrų archajiškumo kaip tariamo seniausiųjų laikų palikimo vaizdiniais (Morgan 1994; Macdonald 1977). Beje, archajiškos ir pagoniškos tautos vaizdinys Lietuvoje buvo neatskiriamas nuo kitos idėjos, kad jos senąjį kultūrinį savitumą išsaugojo valstietija. „Gryniausias etnografinio lietuvio tipas išliko Lietuvos kaime“ (Römeris [1908] 2006: 17). Tai antroji XVIII–XIX a. Europoje, ypač

Vokietijoje, Skandinavijos šalyse, Vidurio Europoje paplitusi idėja – tautinį kultūros savitumą atskleisti per valstietišką kultūrą. Kaip ir kitur, Lietuvoje ji buvo plėtojama visuomenėje ir svetur ne tik kultūrinio, bet taip pat socialiniu ir politiniu požiūriu. Pavyzdžiui, ji siejosi su XIX a. pabaigos – XX a. pradžios tautinio kultūrinio atgimimo idėjomis, kai lietuviu buvo laikomas tas, kuris buvo valstietiškos kilmės, arba su vėlesnėmis sovietmečio idėjomis, kad lietuviai yra valstiečių tauta. Beje, lenkų tautos atžvilgiu gyvuoja dvi XIX a. pabaigos – XX a. pradžios kultūrinės koncepcijos. Pasak vienos jų, yra dvi skirtingos civilizacijos (kultūros) – šlėktiškoji tradicija ir valstietiškoji liaudiškoji kultūra. Pasak kitos, valstietiškoji kultūra svarbi perkonstruojant lenkiškąją kultūrą (Stauter-Halsted 2001).

Lietuvos ir lietuvių kultūrinį savitumą šiandien nusako dar viena idėja, lietuvius apibūdinanti kaip posovietinę (pokomunistinę) visuomenę. Šis vaizdinys ypač populiarus pasidarė XX a. pabaigoje po dešimtojo dešimtmečio politinių pasikeitimų ir SSRS bei socialistinio bloko griuvimo. Didelę įtaka jam rasti turėjo socialinių antropologų, taip pat politologų, istorikų, nacionalizmo tyrinėtojų darbai. Svarbiausias pabrėžiamas aspektas yra kultūriniai socializmo bruožai, jų transformacijos ir aktualijos: darbas, ekonomika, nuosavybės santykiai, vartojimas ir pan. (Hohnen 2003). Lietuvos kaip posovietinės (pokomunistinės) visuomenės vaizdinys yra platesnio ir savito geopolitinio regiono – Rytų Europos ir sovietinio bloko – dalis.

Apibendrinant šio skyriaus mintis reikėtų pabrėžti, kad bendro pobūdžio žinios apie vietą ir žmones, geografiniai, demografiniai, istoriniai duomenys, žmonių judėjimo ir sėslumo ypatumai, vietos ir žmonių idėjos apie save ir kitus yra įvadas ir kontekstas, kuriame etnografas lokalizuoja lauko tyrimų metu gaunamas žinias. Būtent šitaip prasideda konkretus etnografinis pasakojimas apie vietą, visuomenę ir jos kultūrą.





# 1. PRAGYVENIMAS IR GAMTINĖ APLINKA

Žmogus siekia išgyventi ir pragyventi. Maistas – fizinė būtinybė, skatinanti ieškoti pragyvenimo šaltinių, medžiagų, technologijų, užvaldyti naujas teritorijas, siekti mokslinių atradimų, politinių pergalių. Sąvoka *pragyvenimas* socialinėje antropologijoje reiškia tai, kad gamyba, ekonomika ir technologinė sistema orientuota į pirminių ar pagrindinių poreikių tenkinimą. Tačiau nėra grynos pragyvenimo ekonomikos, nes visose ekonominėse sistemose yra gamybos perteklius, kuris viršija šeimos poreikius. Teigiama, kad žmonėms prieinami pragyvenimo ištekliai priklauso nuo gamtinės aplinkos savitumo, gyventojų (skaičiaus) ir eksploatuoti gamtinę aplinką leidžiančių kultūrinių darinių, apimančių technologiją ir ekonominę organizaciją. Ta pati ekonomikos forma gali skirtingai funkcionuoti turtingoje ir skurdžioje gamtinėje aplinkoje, lygiai kaip ta pati gamtinė aplinka gali būti eksploatuojama skirtingų ekonominių sistemų (Hoebel 1972: 247–251). Kultūriniu evoliuciniu požiūriu pragyvenimo ir gamybos sistemos gali būti skirstomos į šias grupes: 1) medžiojimą ir rankiojimą, arba intensyvią maisto ieškojimą; 2) daržininkystę ir kaplinę žemdirbystę, arba pradinę žemdirbystę ir ganymą; 3) ariamąją žemdirbystę su traukiamosios jėgos panaudojimu, arba intensyvią žemdirbystę; 4) industrializaciją, o šiandien papildytume – ir poidustrializaciją. Tačiau šios mentaliniu lygmeniu evoliuciškai išdėstomos formos gyvenimiškoje tikrovėje nebūtinai keičia viena kitą. Sumišusios jos sėkmingai gali gyvuoti viena greta kitos (Hoebel 1972: 247–251; Eriksen 2001: 202–203).

Svarbiausia kovos už būvį sąlyga, lemiančia rūšies pergalę ir išlikimą, kovos, kurios geležinis dėsnis galioja visam organiniam pasauliui, turbūt yra gebėjimas prisitaikyti prie aplinkos sąlygų. <...> Viena vertus, jis [žmogus] stengiasi prisitaikyti prie aplinkos ir plėtoti tuos gebėjimus, kurie esamomis sąlygomis jam žada pergalę, kita vertus, jis skatina jo poreikius atitinkančius išorinio pasaulio pokyčius arba, kitaip tariant, stengiasi modifikuoti aplinką pagal modelį, tinkamą jo prigimčiai (Witort 1899a: 175, 176).

J. Vitarto teigimu, prieštaringas žmogaus santykis su gamtine aplinka yra socialinės evoliucijos veiksnys, darantis įtaką skirtybėms bei leidžiantis rasti individualumui žmonių grupėse (neprarandant ir bendrųjų bruožų) ir veikiantis tų grupių skaidymąsi į individualius vienetus. Kita vertus, pritaikant atsirandančios skirtys ir netolygi etninių grupių raida padaro vienas grupes priklausomas nuo kitų. Klasės ir pažemintųjų būklė, valdžia, turtiniai skirtumai, moterų pažeminimas ir t. t. – tai diferencijavimosi proceso, kovos už individualumą rezultatai (Witort 1899a: 176–177).

Pragyvenimo ir gamybinės sistemos, atpažįstamos žmogaus veikloje ir idėjose, yra ir ekologinės sistemos, įprasminančios žmogaus ir gamtos santykį. Kultūrinė ekologija yra antropologinių tyrimų kryptis, kuri domisi žmogaus prisitaikymu prie gamtinės aplinkos.

Julianas Stewardas, įtakingas XX a. šeštojo dešimtmečio šios krypties atstovas, teigia, kad kultūrinė ekologija nėra kultūrinės visumos suvokimo idėja, koks, pavyzdžiui, yra reliatyvizmas ar neoevoliucionizmas (Steward [1955] 2006). Tai idėja, kultūroje sureikšminanti vietinės gamtinės aplinkos veiksnį ir tam tikru mastu ginčijanti teiginį, kad kultūra randasi iš kultūros, arba plinta difuziškai. Pabrėždamas, kad visi kultūros bruožai yra susiję, bet jų tarpusavio priklausomybės mastas nevienodas, J. Stewardas siūlo *kultūrinės šerdies (cultural core)* idėją. Jo teigimu, *kultūrinę šerdį* sudaro esminių bruožų rinkinys, ypač glaudžiai susijęs su pragyvenimo veikla ir ekonominiais dariniais, o kiti tėra antriniai. Pastarieji gali būti nulemti istorinių ir kultūrinių aplinkybių, atsiktinių inovacijų arba kultūros sklaidos ir kultūras su panašiomis šerdimis padaryti išoriškai skirtingas. Kultūrinė ekologija, anot J. Stewardo, pirmiausia skiria dėmesio tiems bruožams, kurie, kaip rodo em-

piriniai duomenys, yra glaudžiai susiję su aplinkos panaudojimu (Steward [1955] 2006: 5–7). Taigi, jo nuomone, kultūrinė ekologija yra problema ir metodas (Steward [1955] 2006). Ji siekia analizuoti: 1) ryšį tarp eksploatuojančių arba gamybinių technologijų ir aplinkos; technologija iš esmės čia suprantama tai, kas vadinama „materialia kultūra“, pavyzdžiui, medžiojimo ir žvejybos įtaisai, talpyklos rankiojimui, transporto priemonės, vandens ir kuro šaltiniai, priemonės apsisaugoti nuo šalčio ir karščio (aprranga, statiniai), žemdirbystės ir ganyimo priemonės, įrankių ir prietaisų gamyba, kapitalo ir kredito institucijos, prekybos sistemos ir pan.; 2) elgsenos bruožus, rodančius, kaip, pasitelkus konkrečią technologiją, eksploatuojama konkrečios vietos gamtinė aplinka, pavyzdžiui, individualios ar grupinės praktikos, pasiskirstymas pagal lytį ir pan.; 3) mastą, kuriuo aplinką eksploatuojančios technikos ir bruožai yra susiję su kitais kultūros aspektais – tai reiškia, kad stengiamasi į kultūrą pažvelgti holistiškai, atkreipti dėmesį į veiksnius, atrodytų, neturinčius tiesioginio ryšio su prisitaikymu prie gamtinės aplinkos, pavyzdžiui, į demografiją, gyvenviečių tipus, giminystės struktūras, žemės valdymą bei naudojimą ir pan. (Steward [1955] 2006: 7) Šiandien galima būtų ginčyti kai kuriuos J. Stewardo teiginius, tačiau jo sureikšmintas vietinės gamtinės aplinkos veiksnys vertas dėmesio.

Kiek kitaip žmogaus ir gamtinės aplinkos santykį supranta Leslie White'as. Jo požiūriu, iš aplinkos gaunamos energijos panaudojimas, jos formos ir kiekiai yra socialinės ir kultūrinės evoliucijos pagrindas. Kultūra yra sistema, kuri išauga didindama gamtos kontrolę, o kultūros skiriasi energijos panaudojimo mastais (White [1949] 2006). Visos kultūrinės sistemos gyvuoja ir funkcionuoja natūralioje gamtinėje aplinkoje ir būna jos veikiamos. Tačiau aplinka nedaro įtakos kultūrai, kad pažinę aplinką, mes galėtume susidaryti nuomonę ir apie kultūrą. Aplinkos ir kultūros santykį iš dalies lemia kultūrinės plėtros lygmuo (White [1949] 2006: 141–142). Teigdamas, kad kultūra yra integrali sistema, kurią galima išskaidyti į technologinę, sociologinę ir ideologinę sritis, L. White'as pabrėžia, kad žmogus, kaip ir visi gyvūnai, ir kultūra, kaip visuma, yra priklausomi nuo materialių prisitaikymo prie

gamtinės aplinkos sąlygų. Žmogui reikia maisto, apsisaugoti nuo stichijų ir apsiginti nuo priešų, o tai padeda pasiekti technologijos. Tad technologinė sritis arba sistema, anot L. White'o, yra pirminė ir pagrindinė (White [1949] 2006: 108). Juk kultūra yra priemonė, suteikianti žmogui galimybę pragyventi, apsisaugoti, užpulti ir apsiginti, socialines taisykles, būdus prisitaikyti prie Visatos ir atsikurti. Tam reikia energijos. Energija čia suprantama kaip *gebėjimas padaryti darbą* ir yra tarsi *darbo* sinonimas: perkėlus akmenį iš vienos vietos į kitą padaromas darbas ir išseikvojama energija. Ji apibrėžiama kiekybiniais ir kokybiniais parametrais (White [1949] 2006: 139). Pirminis kultūros poreikis yra įsisavinti, nukreipti ir valdyti energiją taip, kad ji padėtų tenkinti žmogaus poreikius (White [1949] 2006: 109). Apibūdinamas kultūrą kaip visumą, L. White'as tikina, jog tai yra tarpusavyje sąveikaujančių elementų srovė, kur vienas elementas veikia kitus ir tuo pačiu yra kitų veikiamas, kur atgyvenę elementai eliminuojami, o nauji inkorporuojami, kur nuolat randasi nauji deriniai, kombinacijos ir sintezės. Visais atvejais kultūra išauga iš kultūros ir tai yra esminis jos interpretavimo principas. Sugrįždamas prie trijų pagrindinių kultūros kategorijų – technologijos, socialinių sistemų ir filosofijų, jis pabrėžia jų tarpusavio sąryšį – technologijų poveikį socialinėms sistemoms ir ekonominių bei politinių institucijų įtaką, pavyzdžiui, žemdirbystei ar pramoninei gamybai (White [1949] 2006: 120; Redfield [1956] 1967: 17–32).

Tačiau, kaip pabrėžia R. Redfieldas, žmogaus santykis su gamtine aplinka yra mentalinis. Gamta žmogui nėra atskirybė. Vos tik žmogus „įžengia“ į gamtinę aplinką – augmenijos ir gyvūnijos pasaulį, ji iš karto tampa žmogaus aplinka – idėjų ir vertybių pasauliu. Tai turbūt akivaizdžiausiai matyti miestuose, kur žmonės namais ir gatvėmis kuria savą žmogišką aplinką, iš jos išstumdami žemę ir orą (Redfield [1956] 1967: 29–30). „Žmogiškasis mentalinis gyvenimas turi savą struktūrą. Jos neįmanoma apibūdinti terminais, išreiškiančiais ryšį su žeme, lietumi ar medžiais. Tai, ką žmonės galvoja ir jaučia, tik iš dalies susiję su jų siekiu prisitaikyti ir išlikti. Žmonių mąstysenoje žemė ir dangus yra reikšmingi, tačiau jie nebūtinai randasi tiesiogiai iš siekio prisitaikyti. Jie yra konstruktai, tam tikra dalimi nepriklausomi nuo

gamtos formų“ (Redfield [1956] 1967: 31). R. Redfieldas pažymi, kad mažose ir paprastose bendruomenėse įmanoma užčiuopti akivaizdžias žmogaus ir gamtos sąsajas ir šiuo požiūriu įvertinti jų kultūrinį unikalumą. Tačiau kompleksinėse visuomenėse sąvoka *ekologinė sistema* įgyja kiek kitokių prasmių. Vartojama, pavyzdžiui, tyrinėjant miesto bendruomenes, ji veikiausiai reiškia gyvensenos ir institucijų erdvines ir laiko tvarkas ir tiesiogiai nenurodo gyvūnų, augalų ar oro (Redfield [1956] 1967: 29).

Antropologai šiandien teigia, kad gamta ir tai, kas yra natūralu, gali būti suprantama kaip viską apimančių dalykų schema, kuriai priklauso visos žmogiškosios kultūros ir praktikos ir nežmogiškosios rūšys ir fiziniai procesai (Milton 2006: 351–353). Žmogaus pastatyta užtvanka yra tokia pat natūrali, kaip ir bebro, o kompiuterinės technologijos yra tokios pat natūralios, kaip ir vaisių rinkimas atogrąžų miškuose. Antropologiškai žvelgiant, nėra žmogiškųjų praktikų, kurių ekologinė vertė būtų arba didesnė, arba mažesnė (Milton 2006: 351–353; Herzfeld 2001: 171–191). Bet tai – šių dienų požiūris.

Kultūrinė ekologija šiandien populiari ir politinė tema. Antropologai kalba apie aplinkos apsaugos judėjimus, ekosistemas ir jų ryšį su ekonomika, tausojimą ir prisitaikymą prie aplinkos kaip valdymo procesą žmonėms kūrybingai naudojant savo gebėjimus ir patirtis, demografinius veiksnius ir stambios apimties ekonominę plėtrą, strategines idėjas ir praktikas, bioįvairovės apsaugą ir socialines institucijas, besirūpinančias ekologinėmis iniciatyvomis, vietos veiksnį, vartojimą ir globalizaciją (Haenn, Wilk 2006: 3, 73, 137, 203, 349, 401–402). Tačiau kokios yra konkretaus laiko ir konkrečios vietos – Lietuvos – aktualijos?

## **Pragyvenimo išteklių ir gamtinė aplinka**

Girios ir vandenys [Lietuvoje] sudarė pagrindinius gamtinius gaivalus, su kuriais teko susidurti žmonėms įsikuriant naujose teritorijose (Šalčius 1998: 10).

Lietuvos teritorija yra vėsią vidutinio, šiltosios Golfo srovės veikiamo klimato juostoje. Šilumos ir drėgmės atžvilgiu klimatas artimas Šiaurės Europos klimatui, nors gal kiek atšiauresnis, su trumpoka ir ne per karšta vasara, vidutiniu kiekiu kritulių ir netrumpa žiema. Natūralių turtų čia nedaug (Povilaitis 1997: 7). Geografiniu požiūriu Lietuvos teritorija yra dalis didžiulės lygumos, Europoje besidriekiančios nuo Rusijos per Baltijos kraštus ir Šiaurės Vokietiją – jos žemės paviršius yra nedaug iškilęs virš jūros lygio (vidutiniškai nesiekia 150 metrų). Ledynmečio suformuotą reljefą sudaro kalvotos Žemaičių, Baltijos ir Rytų Lietuvos aukštumos ir žemdirbystei ypač tinkamos Pajūrio ir Vidurio Lietuvos žemumos. Apie 60 proc. teritorijos užima žemės ūkio paskirties žemė, daugiau kaip 30 proc. – miškai. Lietuva yra mišrių miškų juostoje. Čia daugybė upių, iš kurių didžiausios Nemunas ir Neris. Didžioji Lietuvos dalis priklauso Nemuno baseinui, tik šiaurėje ji apima Bartuvos, Ventos, Lielupės upių aukštumus, o šiaurės rytuose – Dauguvos intakus. Lietuvoje yra ir 2830 ežerų. Jai priklauso ir 90 km ilgio Baltijos jūros ruožas, dalis Nemuno suformuotos lagūnos – Kuršių marios su gėlu vandeniu – ir neužšalantis Klaipėdos uostas. Nuo priešistorinių laikų upės ir ežerai buvo natūralūs vandens keliai.

„Visa, kas žmogų supa, yra jam reikalinga“ (Merkienė 2001: 593). Kaip rodo pragyvenimo būdai ir verslai, eksporto prekių rūšys, iš dalies ir industrinio laikotarpio pramonės kryptys, pagrindiniai gamtiniai pragyvenimo ištekliai Lietuvoje yra žemė, miškas ir vanduo. Tarp jų svarbiausia – žemė, naudojama pirmiausia žemdirbystės ir gyvulininkystės tikslais. Tačiau ne mažiau reikšmingi yra miškas ir vanduo. Miškas – tai medis, statybos, padargų ir įrankių medžiaga, kuras ir su tuo susijęs įvairaus pobūdžio verslas, galimybė iš miško papildomai užsidirbti. Vanduo – upės ir ežerai – gyvenamosioms vietoms tinkami paupiai, derlinga sąnašinė žemė, žvejyba, būdas susisiekti ir prekiauti. Kuris iš šių gamtinių išteklių žmogui, šeimai ar kaimui būna svarbesnis, dažnai priklauso nuo gyvenamosios vietos. Bet žemė Lietuvoje tebėra esminė pragyvenimo sąlyga ir trokštamiausia siekiamybė.

## Žemė ir ūkininkavimas miškų zonoje: žemdirbystė ir gyvulininkystė

Žemdirbystė – pagrindinis lietuvių verslas, nulėmęs gyvenseną ir kultūrinį savitumą (Milius, Pavilionytė 1964: 49). Žemdirbystei Lietuvoje skirta nemažai analitinių, sintetinių ir aprašomųjų darbų – ji buvo tarsi viena iš lokalinėse monografijose „privalomų“ atspindėti etnografinių temų. Žemdirbystę Lietuvoje (taip, kaip giminystę kitų kraštų socialinėje antropologijoje) tyrinėjo ar nors epizodiškai prie jos prisilietė daugelis Lietuvos etnologų ir etnografų: Pranė Dundulienė, Vacys Milius, Regina Merkienė, Janina Laniauskaitė-Morkūnienė, Jonas Mardosa, Angelė Vyšniauskaitė, Juozas Mickevičius, Juozas Petrulis, Adomas Vitauskas, Vladas Trinkas ir kt. Žemdirbystė ir žemė Lietuvoje yra ir kultūrinis vaizdinys, stereotipas, aiškiamasis modelis, argumentuojantis lietuvių kultūrinį ir socialinį savitumą, visada atsirandantis kaip „sklandus“ ir svarus argumentas iškilus bet kokio pobūdžio klausimui ar dvejetaini.

Kalbėti apie žemdirbystę, jos sistemas ir technologijas reiškia kalbėti apie valstietį. R. Redfieldas sako, kad galima būtų pradėti nuo kaimiškosios Europos istorinių sąsajų su savitu institucijų kompleksu, vadinamu feodalizmo vardu (Redfield [1956] 1967: 19). Lietuvoje panašaus pobūdžio valstietijos tyrimams nemažai dėmesio skyrė istorikai ir ekonomistai (J. Jurginis, M. Jučas, L. Mulevičius, V. Merkys, P. Šalčius ir kt.). Žemdirbystės sąsajas su feodalizmu ir kitomis socialinėmis politinėmis sistemomis kai kuriais atvejais akcentavo ir etnologai (Dundulienė 1963; Milius, Pavilionytė 1964; Čepienė 2008)<sup>3</sup>. Tačiau, anot R. Redfieldo, šitaip pradėję kalbėti pirmiausia prieiname ne prie valstiečio, bet prie ekonominės, politinės ir socialinės sistemos, kur valstietija tėra tik menka jos dalis (Redfield [1956] 1967: 19). Jis siūlo žvelgti į valstietį taip, kaip jį mato E. Wolfas – žemdirbį ir gamintoją, gyvenantį ant žemės, kurią jis valdo ir kuriam žemdirbystė yra pragyvenimas ir gyvenimo būdas, bet ne pelną nešantis verslas (Redfield [1956] 1967: 18–19). Taigi valstietis – tai žmogus, efektyviai valdantis tą žemės lopinėlį,

<sup>3</sup> Sovietmečiu tos sąsajos buvo ideologiškai ir politiškai neišvengiamos. Tačiau jų galima rasti ir tarpukario etnografinėje Šiaulių „Aušros“ muziejaus medžiagoje.

su kuriuo nuo seno jį sieja tradicijos ir sentimentai. Jis ir žemė yra vienos, nedalomos, nuo seno susiklosčiusios struktūros dalys. Ir visiškai nesvarbu, ar žemė yra jo nuosavybė, ar jis ją nuomoja; ar jis su dvarininku arba miestiečiu susijęs priklausomybės ryšiais, ar ne. Valstietiškumui įsisteigti nereikia dvaro ir dvarininko. Miesto turguje valstietis savo produktus taip pat gali parduoti pats ir jam nereikia tarpininko. Valstiečių bendruomenę gali sudaryti net ir tie, kurie ne tik nuomoja žemę, bet tiesiog „ant jos gyvena“. Svarbiausia yra tai, ar jie valdo ją taip, kad gali gyventi įprastą ir tradicinį, su žemdirbyste susijusį gyvenimą, kuris neturi nieko bendra su pelno siekimu (Redfield [1956] 1967: 19).

Žemė Lietuvoje – pragyvenimo ir ekonominis išteklius, nulėmęs didžiosios visuomenės dalies gyvensenos būdą ir ritmą, socialinę tvarką, kasdienybę ir jos pertrūkius ir buvęs kažkuo daugiau nei pragyvenimo šaltinis. Žemė – tai konkreti, apibrėžta ribomis, žemėvardžius turinčiais laukais padalinta ir nuosavybės santykiais susijusi vieta ir idėja, socialinė ir simboli-  
nė sistema, kertinis išgyvenimo ir pragyvenimo interesas, organizuojantis gamybinę, socialinę ir simbolinę tvarką, priemonių ir tikslų grandinę, kuri žemę paverčia maistu, pragyvenimu ir gyvenimu (Redfield [1955] 1967: 17–32). Kultūrinę žemės prasmę tiksliai įvertino Cezarija Baudouin de Courtenay-Ehrenkretzowa, apibendrinama etnografinius tyrimus Vilniaus vaivadijoje:

Jau už etninių problemų ribų iškyla kai kurie vaivadijos kaimo kultūros broožai, susiklostę dėl žemdirbystės pobūdžio. Šitaip jie jungia šį kraštą su kultūromis šalių, besiverčiančių žemės ūkiu. Jungia net ir tada, kai negali būti kalbos apie tų šalių tarpusavio ryšius ar istorinius kontaktus. <...> Jie [kultūros broožų pavyzdžiai] yra vien tik konkretaus gyvenimo būdo rezultatas, kuris savo ruožtu yra padarinys žmogaus prisitaikymo prie gamtos sąlygų. Kai žemdirbys susiduria su žemėje slypinčiomis galiomis ir bando jas įspėti bei suvaldyti, kai jis savo darbo rezultatus pamato derliuje, kurį užaugino jo pastangos ir gamta, pagaliau, kai jis net gyvenimo ritmą derina su metiniu saulės ritmu, – visa tai formuoja žemdirbio psichologiją, nubrėžia panašius kultūrų kontūrus ir priešstato juos kitų ūkinį kolek-



tyvų kultūroms. Žemė ir jos derlius yra ašis, apie kurią sukasi žemdirbio pasaulėžiūra, šalia jos išryškėja kultai ir su ja susijusios apeigos. Tai vieno-  
dai susiję ir su esminiais elementais ir su jų išorinėmis išraiškomis. Pavyzdžiui, vaivadijos kaimo apeigoms būdingi tokie simboliniai ženklai kaip varpos, grūdai, kruopos, duona ar koks kitas apeiginis kepinys. <...> Taip pat ypatumams, glaudžiai susijusiems su atitinkamų kultūrų žemdirbystės pobūdžiu, galima priskirti agrarinio kulto susikirtimą su mirusiųjų kultu. Jis atsiranda iš tikėjimo, kad mirusieji tampa laukų ir sodybų globėjais. <...> Jis susiformuoja sėslaus žemdirbių gyvenimo sąlygomis, t. y. tam tikro specifinio žmonių kartų ryšio su žeme sąlygomis, kai žemė pereina iš senelio tėvui, iš tėvo – sūnui. Žemė čia kaip konkreti, apčiuopiama jungiamoji medžiaga, siejanti į nepertraukiamą grandinę mirusių ir gyvų šeimos kartų tradicijas. Ji yra lyg konkretus įrodymas, lyg aiškus įsikūnijimas ryšio tarp tų, kurie seniau dirbo tą žemę ir tų, kurie dabar ją sunkiai dirba (Boduen de Kurtené-Erenkroicova [Baudouin de Courtenay-Ehrenkreutzowa] [1930] 1998: 113–114).

Vis dėlto kokia yra ta agrarinė tvarka, ta tikslų ir priemonių grandinė, apimanti ir pardavimą, kuri žemę paverčia maistu ir pragyvenimu (plg. Redfield [1955] 1967: 17–32)? Kokie konkretūs tikslai, priemonės ir veiklos sudaro šią grandinę ir kokia yra atskirų dalių ir veiklų tvarka? Kaip šią tvarką ir įpročius organizuoja idėjos, žinios ar politika, kurios įsiterpia keisdamos jos dalis ir išsaugodamos esmės?

*Tikslai, sistemos, žinios ir priemonės, paverčiančios žemę maistu ir pragyvenimu*

Agrarinė tvarka, paverčianti žemę maistu ir pragyvenimu, Lietuvoje yra mišrus ūkininkavimas, kai ariamoji žemdirbystė neatskiriama nuo gyvulininkystės (Dundulienė 1963; Merkienė 1989; Milius, Pavilionytė 1964).

Ūkio kryptis seniau tebuvo tik grūdų ir tikslai dalinai gyvulių ūkis, būtent teparduodama šis tas iš gyvulių pripuolamai, nuo savo reikalų atliekamas prieauglis <...> arba atliekamas arkllys. Stambiausias pajamas sudarė parduodamas atliekamas grūdų derlius. Ūkininkavimas pagal senovės tėvų

trilaukę sistemą buvo suprantama tiktai grūdų gaminimas sau ir pardavimui, o gyvuliai <...> laikomi tik savo ūkio reikalams. Linų tiek buvo sėjama, kiek reikėjo rūbams ir virvėms bei kitiems grynai ūkiškiems reikalams (ŠAM, EA, b. 41, l. 12–13).

Kiekvienas ūkis vertėsi agrarine veikla ir laikė gyvulių. Iki pat XIX a. pabaigos ir Pirmojo pasaulinio karo gyvulininkystė tenkino žemės ūkio reikmes, tarp kurių svarbiausios buvo gyvulių traukiamosios jėgos ir energijos panaudojimas, žemės tręšimas, taip pat papildomi maisto (baltymų) ir žaliavos aprangai šaltiniai (Merkienė 1989: 78; Dundulienė 1963: 133–146). Tad teiginys, kad žemdirbystė yra pagrindinis lietuvių verslas, nulėmęs gyvenimą ir kultūrinį savitumą, iš tiesų yra platesnis ir reiškia mišrią ūkininkavimo sistemą, paplitusią Lietuvoje, kaip ir mažuose šeimų ūkiuose Europoje ir Šiaurės Amerikoje (Harris 1998: 48).

Tačiau Lietuvos etnologai savo tyrinėjimuose šias dvi šakas – žemdirbystę ir gyvulininkystę – yra atskyrę ir jos yra tapusios savarankiškais jų analitinio domėjimosi objektais (Dundulienė 1963; Milius 1964a, 1979; Milius, Pavilionytė 1964; Merkienė 1979, 1989). Atskirai tyrinėta ir linininkystė – atrodytų, neatskiriama valstiečio agrarinės veiklos dalis (Vyšniauskaitė 1977; Mickevičius 1938a). Etnografiniuose aprašymuose ir moksliniuose veikaluose tos skirtingos gamybinės veiklos vadinamos „ūkais“: „gyvulių ūkis“, „linų ūkis“, „pieno ūkis“, „paukščių ūkis“ (Merkienė 1989; Mickevičius 1938a, 1938b). Taip skaidant atsiranda analitinė galimybė nuodugniau įsigilinti į įvairių šakų materialiąsias išraiškas ir socialines kultūrinės prasmės, regioninius savitumus, raidos tendencijas ir pokyčius, gamybinės ir paprotinės praktikas. Randasi ir galimybė aiškiau sudėlioti ūkinės veiklos akcentus ir išryškėja agrarinės veiklos kompleksiskumas. Vis dėlto valstiečio ūkis kaip kultūrinė visuma neleidžia skirti žemdirbystės nuo gyvulininkystės, o skatina šiame darbe kalbėti apie mišrią ūkininkavimo sistemą neskaidant jos į skyrelius. Beje, etnologai ir etnografai, apibūdindami agrarinius tikslus, priemones, darbus ir jų eigą, neišvengiamai skirdavo vietas ir gyvuliams (plg. Dundulienė 1963: 137–146). Mišri ūkininkavimo sistema atsiskleidžia

ir Šiaulių „Aušros“ muziejuje esančiuose etnografiniuose tarpukario kaimo ūkių aprašymuose.

Taigi Lietuvoje žemdirbystė ir gyvulininkystė yra ūkinė veikla, susipynusi bendruose gamybiniuose ir ekonominiuose tiksluose, metų ir dienos darbo cikluose, žemėtvarkos sistemose trilaukio pūdyje ganant gyvulius ar daugialaukio lauke sėjant pašarines kultūras, socialinėse ir simbolinėse raiškose. Tačiau kokios yra konkrečios tą ūkinę veiklą sudarančios dalys ir kaip jos tarpusavyje susijusios?

### *Tikslai*

Žemdirbystės ir gyvulininkystės tikslai Lietuvoje – tai maistas, pašaras, žaliava aprangai ir kitoms ūkio reikmėms ir pajamos pinigais. Būdinga, kad nėra vienintelio, ypač svarbaus ir pagrindinio, kultūriškai įprasminto siekio, kaip, tarkim, kukurūzas Jukatano majų indėnams (Redfield [1955] 1967: 17–32), ar kadaise avis kirgizams (Witort 1899b). Atrodytų, valstiečiui Lietuvoje toks pagrindinis produktas galėtų būti duoniniai javai – rugiai, bet šalia jų čia pat atsiranda linai, dvarui – pieno produktai (sviestas) ar vėliau ūkininkui – *bekonai*. Šalia jų visada yra daugybė kitokių grūdinių kultūrų, žirnių ir pupų, daržovių, gyvulių, kurie neišvengiamai reikalingi norint sėkmingai plėtoti grūdų ūkį ir tenkinti savo ir ūkio reikmes. Mišri ūkininkavimo sistema ir siekis viskuo apsirūpinti patiems turi įtakos tam, kad valstiečių ūkio gamybiniai tikslai yra kompleksiniai. Be to, keičiantis laikams, pasaulinėms ir vietinėms ekonomikos, žemės ūkio kryptims, vartotojų poreikiams, keičiasi ir produktai. Nors pokyčių galimybes riboja gamtinės ir klimato sąlygos, o kartais, anot etnologų, ir konservatyvumas (Boduen de Kurtenė-Erenkroicova [Baudouin de Courtenay-Ehrenkreutzowa] [1930] 1998: 116), vis dėlto naujovės XIX–XX a. ateina gana lengvai.

Svarbiausias žemdirbystės produktas Lietuvoje yra grūdinės kultūros, naudojamos maistui ir pašarui, o perteklius – mainams ir pardavimui. Iki XX a. javai buvo viena svarbiausių eksporto prekių. Labiausiai paplitę rugiai, kviečiai, avižos, miežiai, žirniai ir pupos, o rytinėje Lietuvos dalyje – grikiai



4. Rugiapjūtė, kraunamas porinis vežimas. Tauragės apskritis, Kvėdarnos valsčius, Lembo kaimas, 1939 m. S. Vaitkaus nuotr.

(Milius, Pavilionytė 1964: 51–52; Dundulienė 1963: 146–149). Pagrindinė kultūra nuo seno yra rugiai – duoniniai javai (pav. 4), žieminiai ir vasariniai, vadinami *atuoriečiais*, *atodagiais* (Dundulienė 1963: 147). Lietuvoje jiems ypač tinkamos klimato sąlygos. Lietuvių etiologinėse sakmėse pasakojama, kad javus sukūręs Dievas, kuris juos sėja, laimina, kulia ir baudžia žmones, jei tie išniekina javų derlių. Javų produktas ruginė duona laikoma šventa, griežtai draudžiama ją mėtyti ant žemės. Tautosakoje yra siužetų, kuriuose vilkas negali iškėsti ilgo duonos gamybos būdo, kaip kad velnias negali iškėsti lino kančios (Vėlius 1983: 131–132, 135–136). Prie duoninių javų galbūt galima priskirti ir Rytų bei Pietų Lietuvoje auginamus grikius. Ignalinos krašte sakoma: *grikiiai – mūsų senas javelis, antra duonytė* (Petruolis 1966a: 72). Kiti javai – žieminiai ir vasariniai kviečiai – Lietuvoje žinomi taip pat nuo seno, tačiau dėl klimato sąlygų jų reikšmė antrinė. Net iki XIX a. jie daugiau auginti dvaruose ir vadinti *poniškais* grūdais. Valstiečių ūkiuose jų pasėliai padidėjo po Pirmojo pasaulinio karo (Milius, Pavilionytė 1964: 51). Tarp vasarinių javų – *vasarojaus* – pirmą vietą užima avižos, naudotos daugiausia arklių pašarui, nors iš jų darytos ir kruopos maistui. Miežiai – *vasarojus* – sėjami maistui (ir alui) bei pašarui, panašiai kaip ir ankštiniai

nuo seno populiarūs augalai – žirniai ir pupos. Žirnių žinomos kelios rūšys, vienos tinkamesnės maistui, kitos – pašarui. Sakoma, kad rudieji žirniai – *peluškos* – seniausi, jie naudojami pašarui. Be jų, sėjami maži rausvai pilkos spalvos žirniai – *širvieji* – ir mažučiai baltieji žirniai, Vidurio Lietuvoje vadinami *žuvies akutėmis*. Pupos žinomos dviejų rūšių – stambios, aukštaičių vadinamos *vyžuočiais*, *arklinėmis*, ir smulkesnės, vadinamos *pupiais*, *pupytėmis*, *pupelėmis*. Gyvulių pašarui buvo sėjami vikiai ir jų mišiniai, o XIX a. pabaigoje ten, kur pereita prie daugialaukės sėjomainos, ir dobilai (Dundulienė 1963: 147; Milius, Pavilionytė 1964: 51).

Antra svarbi žemdirbystės produktų grupė – linai ir kanapės. Tai aliejiniai augalai. Iš jų spaudžiamas aliejus yra gyvulinės kilmės riebalų pakaitalas draudimų valgyti mėsinius ir pieno produktus – pasninko – metu. Tačiau svarbiausia jų reikšmė ta, kad jie yra pluoštinė žaliava namų tekstilės gamybai ir kitoms reikmėms. Linai dažniau auginti valstiečių ūkiuose nei dvaruose ir glaudžiai susiję su valstietiška kultūra. Linas laikomas šventu augalu, saulės žolynu. Daugybė draudimų, prietarų ir tikėjimų, saugančių šio augalo sakralumą, gaubė jį visu sėjos, pasėlių priežiūros ir sėmenų bei pluošto apdorojimo metu. Linas laikomas moterišku javu, o javai – vyrišku. Nuo Viduramžių linai – pluoštas, siūlai eksportuojami į Olandiją, Vokietiją. Liniinkystė klestėjo ir tarpukariu: pagal išaugintų linų pluošto derlių 1938 m. Lietuva Europoje buvo penktoje vietoje. Intensyviausia prekybininkystė buvo Žemaitijoje, Šiaurės ir Šiaurės rytų Lietuvoje, iš dalies šiaurinėje Suvalkijos dalyje (Vyšniauskaitė 1983: 103; Čepaitienė 2001: 68–74). O kanapių pasėliai valstiečių ūkiuose pamažu mažėjo ir XIX–XX a. pradžioje jos tapo daržo augalu, dažnai sėjamu prie bulvių. Kanapė yra dvinamis augalas, vyriškieji augalai vadinami *pleiskanėmis*, *plaskaniais*, moteriškieji – *grūdėmis*, *grūdinėmis*. Grūdinės kanapės naudojamos aliejui ir maistui, o *pleiskanių* pluoštas verpiamas. Nederlingose Pietryčių ir Rytų Lietuvos vietovėse jos naudotos audimui kaip linų pakaitas. Tačiau kanapių siūlai ypač vertinami dėl stiprumo ir atsparumo vandeniui, naudoti virvėms vyti, tinklams megzti ir kitoms ūkio reikmėms (Čepaitienė 2001: 80–81).

Grūdinės ir kitos kultūros augintos laukuose, o daržovės – daržuose prie namų. Tai burokai, raudonieji burokėliai, *cvikliniai* burokai, ropės, griežčiai (sėtiniai), ridikai, kopūstai, morkos, svogūnai *cibuliai*, agurkai, vėliau pomidorai, prieskoniniai augalai – aguonos, krapai, mėtos, Vakarų Lietuvoje – peletrūnas.

Seniau žinomiausios ir labiau sodinamos buvo šios daržovės – runkeliai ir tikrieji barščiams, kopūstai, morkos, sėtiniai, ropės, cibuliai, pupos ir ne daug agurkų. Be to, visur buvo auginama aguonų, krapų, mėtų, kurias dėdavo į varškėčius, pyragėlius, peletrūnų, taip pat jau dedamų į pyragėlius. Dabar <...> daugiau sodinama agurkų, kai kur ir pupelių, o pupų dabar mažiau, <...> „cviklinių“ burokų barščiams dabar jų daugiau, be to, mažiau tikrųjų burokų ir daugiau runkelių, kuriuos šeria ne vien kiaulėms, kaip tai darydavo seniau, bet duoda ir karvėms <...>. Vidutiniam ūky maždaug iš 20–25 ha žemės, daržai maždaug užima 0,5–1 ha ploto. <...> Daržuose sėjama daugiau gėlių, jei nėra darželių arba nesant tinkamos vietos darželiams. <...> Daugiau sodinama daržo pakraščiuose šios gėlės: nasturtos, gvazdikėliai ir šabalbonai, kuriem vyniotis įsmeigtos lazdynų vytelės (ŠAM, EA, b. 56, l. 27).

Viena pagrindinių daržovių lietuvių mityboje iki XVIII a. ir XIX a. buvo ropės. Sakoma, kad XVIII a. Lietuvos turguose jos pardavinėtos vežimais. Nuo XIX a. jas pakeitė bulvės, tapusios pagrindiniu maistu žmogui šalia duonos, gyvuliams pašaru, o dvaruose – ir žaliava degtinei daryti. Iš pradžių jos sodintos daržuose, tačiau XIX a. jau plačiai sodinamos arba, kaip žemaičiai pasakytų, *sėjamos* dirvose. Jų plotai ypač padidėjo po Pirmojo pasaulinio karo, kai jomis imta šerti kiaules – bekonus. Prie naujų kultūrų priskirtini ir cukriniai runkeliai, Lietuvoje pradėti auginti nuo XX a. ketvirtojo dešimtmečio, sukūrus vietinę cukraus pramonę (Dundulienė 1963: 149; Mišius, Pavilionytė 1964: 51).

Kitą ūkininkavimo tikslų grupę sudaro gyvulių ūkis, žemdirbiui svarbus dėl trąšos – mėšlo. Bet pirmiausia žemdirbiui jautis ar arklys reikalingas kaip traukiamoji jėga žemei įdirbti ir kitiems žemės ūkio darbams, arkliai ir žirgai – susisiekimui. Gyvuliai – tai ir papildomas maistas (mėsa, riebalai,

pienas ir jo produktai), apranga (kailiai, vilnos) (Dundulienė 1963: 137–146; Merkienė 1989: 33–78). Dažniausiai auginti arkliai ir jaučiai, karvės, kiaušės, avys, retai – ožkos. Valstiečių ūkiuose auginti tie patys gyvuliai kaip ir dvaruose, tik jų skaičius skirtingais laikais įvairus. Dvaruose buvo auginami ir naujų veislių gyvuliai, veisliniai arkliai, karvės, švelniavilnės avys (Milius 1964a: 91). XX a. pasikeitus agrarinei praktikai, naudojant kitokio pobūdžio trąšas, mechanizuotas žemės įdirbimo priemonės, gyvulininkystė tapo savarankiška kryptimi.

Istoriškai ir etnografiškai gyvulininkystę tyrinėjusi R. I. Merkienė gyvulių bandą skyrė į (a) darbinius gyvulius ir į (b) melžiamus ir mėsinius gyvulius (Merkienė 1989: 33–103). Darbiniai gyvuliai – tai arklys ir jautis. Nuo priešistorinių laikų vienas svarbiausių lietuvių gyvulių yra arklys arba žirgas, reikalingas karybai, susisiekimui, o XIX a. pabaigoje – XX a. pradžioje ir darbui kaip traukiamoji jėga. Žirgai ir arkliai buvo veisliniai, jojamieji, darbiniai. Lietuvoje paplitę vidutinio sunkumo vietiniai arkliai. 1709 m. Trakėnuose (Stalupėnų apskritis, Mažoji Lietuva) sukryžminus vietos, arabų, anglų grynakraujus ir kitus žirgus buvo išvesti Trakėnų veislės žirgai, kurių pirmas žirgynas, įsteigtas 1799 m., buvo Gelgaudiškyje (Merkienė 1989: 65). XX a. ėmė plisti ir ardėnų veislės arkliai iš Belgijos, Švedijos, skirti sunkiems darbams. Yra ir vietinė arklių veislė žemaitukai – nedidelio ūgio, išsvermingi, lengvi arkliai.

Vilniaus gubernijoje veikė savivaldybės žirgynas, 1861 m. turėjęs 59 eržilus. Tais pačiais metais Vilniuje vyko arklių varžybos vietos jojimo draugijos bei valstybinės žirgininkystės prizams laimėti, jojamųjų ir darbinių arklių paroda. 1864 m. Vilniuje surengtos valstiečių arklių varžybos dėl prizų. <...> Nuo 1860 m. Raseiniuose arklių parodos veikė kasmet. Tuo metu Rietavo ir Plungės Oginskių rūpesčiu buvo bandoma atgaivinti žemaitukų veislininkystę. Šie arkliai buvo noriai perkami Belgijos anglių kasykloms. Jais domėjosi ir Lenkijos arklių augintojai. <...> Lietuvos pietvakariuose arklīninkystė buvo įprastas verslas. <...> 1892 m. Suvalkų gubernijos apžvalgoje nurodyta, kad arklīninkystė viena iš svarbiausių ūkio šakų (Merkienė 1989: 71–72).

Ypač svarbus darbinis gyvulys Lietuvoje, kaip ir kitose Vidurio ir Vakarų Europos šalyse, ilgą laiką buvo jautis, naudotas žemei arti. XIX a. jų buvo beveik tiek pat, kiek ir arklių, tačiau XIX a. pabaigoje jų ėmė mažėti (Merkienė 1989: 70–72). Pagrindine traukiamąja jėga jaučiai ilgiausiai išliko dvaruose. Anot P. Dundulienės, manyta, kad arti daugiau tinka jautis nei arklys, kartais net drausta arti arkliais. Jautis stipresnis nei arklys, jo darbas dvigubai pigesnis. Jaučiai galėję prasimaitinti šiaudais, pridėjus truputį šieno, pelų, jiems nereikėję gerų ganyklų. Paprastai į žagrę kinkyta jaučių pora arba jungas – vadinamoji *jaučių žagrė*. P. Dundulienė teigia, kad XVI a. literatūroje arimas jaučių pora vadintas *lietuvišku arimu*, kitaip nei *rusiškas arimas* arkliu. Arimui buvo atrenkami stipriausi, sunkiausi, stambiausi jautukai. *Dvieigiai* (dviejų žiemų) jautukai kastruojami, o *trieigiai, ketvergiai* jau mokomi arti. Pirmą kartą jautukas kinkomas prie seno jaučio. Penkerių–septynerių metų jaučiais ariamos tik lengvos dirvos, sunkiausius darbus dirbo dešimtažiemiai jaučiai. Po 10–14 metų jaučius parduodavo arba papjaudavo mėšai. Pabaigus arti laukus rudenį, pavasarį ir vidurvasarį vykdavo specialūs jaučių turgūs, pavyzdžiui, Utenos, Rokiškio apskrityse (Kazliškėje, Neretoje, Svėdasuose, Adomynėje, Užpaliuose, Duokiškyje ir kitur). Dusetose 1900 m. įvyko trys jaučių turgūs. Juose žmonės lažindavosi, eidavo imtynių, surengdavo jaučių badynes (Dundulienė 1963: 137–141).

Jautis, artojo triūso draugas ir bendrininkas, ypač tikroje Lietuvoje, yra būtinų būtinausias gyvulys kiekvienam kiemioniui. Jis išdirba jam žemę, suveža javus ir šieną, o galų gale, kai susensta, savo mėsa pagardina kopūstus, kurie mūsų kaime paprastai neturi jokio kito uždaro, kaip tik druską ir miežines kruopas. Būna didelė šventė ar, kaip senųjų amžių žmonės sakydavo, raritetas, jei kuriuose namuose papjauna seną jautį (nes jaunų pjauti neištenka mūsų geradariai ir penėtojai kiemionys). Tada sukviečiami visi kaimynai ir užia puota, kol visi atsivalgo, prisigeria ir žemėn virsta (Juzevičius [1846] 1959: 144–145).

Kitą gyvulių bandos grupę sudarė melžiami ir mėsiniai gyvuliai: karvės, kiaulės, avys, ožkos. Avys dažniau laikytos vilnai ir kailiams, o ožkas



XX a. daugiausiai laikydavo grytelninkai ir miesto varguomenė – ožka buvo bėdos gyvulys (Milius 1964a: 91–92). Karvių banda XIX a. pabaigoje ir ypač XX a. pradžioje pradėta plėsti kartu su pieno gyvulininkystės plėtimu pereinant prie specializuotos pieno gamybos ir daugialaukės žemdirbystės sistemos. Karvių veislės dažnai buvo mišrios, nesuvienodintos, vietinių veislių, taip pat ir juodmargių – iš Olandijos, vėliau žaliųjų – iš Danijos, žalmargių – iš Švedijos. Stambūs ūkiai, dvarai supirkdavo iš valstiečių pieną, gamino sviestą, gabeno geležinkeliu į Vilnių ir Sankt Peterburgą arba arkliais – į Liepoją ir Rygą, o iš ten – į Londoną ir Kopenhagą. Eksportuojamas sviestas: sūdytas, Holšteino, Paryžiaus saldusis ir olandiškas, rusiškas-šveicariškas, Kaselbergo, lietuviškas ir žemaitiškas sūriai (Merkienė 1989: 98) (pav. 5). XX a. tarpukariu žemės ūkyje svarbiausia buvo pienininkystė ir kiaulininkystė, kiaulės irgi augintos pardavimui – eksportui. Stipriuose ūkiuose gyvulių buvo nuo keliolikos iki keliasdešimt karvių ir kiaulių, buvo sukurtos



5. Eksportinio sviesto pavyzdžiai 7-oje Lietuvos žemės ūkio ir pramonės parodoje. Kaunas, 1928 06 28–07 03. J. Tallat-Kelpšienės nuotr.

pieno ir bekono gamybos fermos. Mažažemiai laikė po vieną karvę ir pieno produktus parduodavo turguje (Milius 1964a: 92).

Naminių paukščių ūkį dažniausiai sudarė vištos, antys, žąsys, kiek rečiau kalakutai. Ypač daug žąsų laikyta Žemaitijoje. Kalakutai daugiau auginti XX a. tarpukariu. Paukščiai laikyti šventiniam maistui ir pardavimui (Milius 1964a: 92).

### *Žemdirbystės sistemos*

Lietuva, kaip ir kiti Šiaurės rytų ar Vidurio Europos kraštai, yra apaugusi mišriais ir spygliuočiais miškais. Kaplinei arba daržinei žemdirbystei rasti sąlygos čia prastos, nes miškingų kraštų dirva daugiausia būna arba smėlio ir priemolio, arba priemolio, čia maža laisvų sklypų, o ir tie patys yra upių ir ežerų pakrantėse (Dundulienė 1963: 12). Žemę agrarinei veiklai čia reikia atsiimti iš miško – *miškus nustumti tolyn, išvalyti miškų liekanas* (Petruelis 1966a: 71; Petruelis 1940a: 49).

Senovėje kaimo nuo kaimo nematydavai – tiek miškų čia būdavo. <...> Lembo, Grimzdų bei Legų k-mų galulaukėmis teka Jūros upė ir į ją įtekąs nemažas Aitros (tarm. Atra) upelis, kuris prieš 60–70 metų tekėjęs per neįžengiamas girias. Kiek liečia Lembo k-mą bei jo laukus senovėje paduodama toki legenda: „Laba sena čie buva tik maža akštelė. Atru nu kažkur atplaukė (laiveliu) žmogs, uns sustoji, apsikirta ir įsitvėrė (įsikūrė)“. Senovėje tokių kaip šiandien laukų – ištisų plotų nebuvo; kiekviename lauke būtinai būdavę miško, tuo būdu, laukai būdavę šmotais, o šie – dirbama rėžiais (Petruelis 1940a: 49).

P. Dundulienė žemdirbystei skirtame darbe pabrėžia ryšį tarp vietinės gamtinės aplinkos, žemdirbystės sistemų, darbo įrankių ir priemonių, socialinės organizacijos ir agrarinių papročių. Tiesa, žemdirbystės sistemas ji aprašo istoriškai, taikydama kultūrinį evoliucinį principą, ir tam pagrįsti naudoja ne tik Lietuvos etnografinę, bet ir archeologinę, istorinę ir gretimų šalių etnografinę medžiagą (Dundulienė 1963). Tačiau tebėra svarbūs jos susisteminti Lietuvos etnografiniai duomenys.

Viena seniausių, daugeliui tautų žinomų žemdirbystės formų yra lydininė žemdirbystė. Tai miškingų kraštų sistema ir praktika, ypač paplitusi atogrąžų miškuose, tačiau taikyta ir Šiaurės rytų Europos kraštuose siekiant ugnimi įsisavinti žmogui su jo turimais darbo įrankiais sunkiai prieinamus miškingus plotus ir išspręsti dirvožemio nuolatinio atnaujinimo problemą (Hoebel 1972: 259–261; Harris 1998: 48; Zelenin [1927] 1991: 37–85). Taip ūkininkaujant pasirinktas miško plotas iškertamas pakertant medžius ar nulupant jų žievę ir paliekant išdžiūti. Po metų sausuoliai sudeginami, pelenai patrešia dirvą, o javai, žirniai ar linai sėjami tiesiog į pelenus (Zelenin [1927] 1991: 38). Tokie paruošti žemės plotai naudojami pora ar trejus–ketverius metus, vėliau vėl paliekami miškui ir kertamas, išdeginamas naujas plotas. Žemės sklypai yra laisvai ir netvarkingai išsimėtę nemažoje teritorijoje (Harris 1998: 48). Taigi lydininė žemdirbystė – tai dirvos įdirbimo būdas neariant, bet panaudojant ugnį. Tačiau P. Dundulienė siūlo atkreipti dėmesį į tai, kad ne kiekvieną ugnies panaudojimo atvejį galima priskirti lydininėi žemdirbystei (Dundulienė 1963: 14–16). Ugnimi gali būti išvalomos miškingos vietovės arimui, apdirbamos pelkėtos vietovės, kai suarti ir išdžiūvę plotai padengiami šakomis ir padegami. Ugnis taip pat gali būti naudojama siekiant pagerinti nederlingą žemę. Pavyzdžiui, XIX a. Ignalinos rajono Medeišių kaimo valstiečiai į dirvas veždavo šiaudus, ežerų nendres, kelmus, durpes ir viską ten sudegindavo – taip dirva buvo tręšiama pelenais (Dundulienė 1963: 15–16). Tačiau tai nėra lydininės žemdirbystės sistema, kai žemė įdirbama ugnimi nenaudojant arimo.

Kita – miškinė-dirvoninė – žemdirbystė yra ariamosios žemdirbystės forma (Dundulienė 1963: 32–35). Ugnis čia nėra svarbiausia priemonė žemei įdirbti. Sudeginami tik kelmai, medžių šakos, krūmai ir naujas sklypas paruošiamas arti, o didesni iškirsti medžiai sunaudojami malkoms ar statyboms. Žemė dalijama į dvi dalis: viena dirbama, kita dirvonuoja. Iškirtus ir išdeginus mišką, ariama dirva naudojama šešerius–aštuonerius metus, o vėliau paliekama dirvonuoti aštuoneriems ar dvylikai metų. Miškingose Lie-

tuvos vietose taip dirvomis paverčiami nauji miško plotai, vadinami *skynimais, kirtimais, navynomis* (Dundulienė 1963: 32–33).

Kaip prisimena senieji žmonės, Gaveikėnų kaimo laukų naudmeniniai plotai žymia dalimi „miškus nustūmus tolyn“ buvo pradėti plėsti maždaug prieš 100 metų. Paskutinis stambesnio masto „miško stūmimas“ įvyko apie 1907 m. Atskirose lauko dalyse mišką iškirtus, kirtinys apie trejus metus „pūstaudavo“, paskui kelmams išpuvus, dirvonus išardavo. Atsižvelgiant į smėlinį podirvį laukų dalys buvo plečiamos įslėniais. Kirtiniuose medžiai būdavo deginami vietoje. Progumose<sup>4</sup>, kol kelmai išpūdavo, kiekvienas savo režyje dirvono plotelius išdirbdavo primityviu žemdirbystės įrankiu – kauptuku („kapone“); taip parengtą dirvą imdavo arti tik po 2–3 metų (Petruolis 1966a: 71).

Pagrindinė žemdirbystės sistema Lietuvoje nuo istorinių laikų yra trilaukė sistema. Tai ariamoji žemdirbystė. Pagal šią sistemą dirbama žemė dalijama į tris laukus. Viename sėjami žiemkenčiai, antrame – vasarojus, o trečiasis paliekamas pūdymui. Pūdymas – tai būdas didinti dirvos derlingumą, todėl trilaukė sistema kartais dar vadinama pūdymine žemdirbyste (Dundulienė 1963: 40). Beje, pūdyime ganomi ir gyvuliai. Trilaukio sistema, kai vienas laukas kasmet užsėjamas žiemkenčiais ir vasarajumi, o kiti du paliekami pūdymui, vadinama trilaukiu be sėjomainos. Kai tame pačiame lauke, nupjovus rugius, kitais metais sėjamas vasarajus, o pūdymui paliekamas tik vienas laukas – tai trilaukis su sėjomaina. Pagrindinis trilaukės žemdirbystės tikslas – auginti javus, kai rugiai yra svarbiausias produktas (Dundulienė 1963: 56).

Kaimo [Panevėžio apskr. Kupiškio vlsč. Rudikų kaimo, 1921 m. išsiskirčiusio į viensėdijas] žemės yra per 500 ha arba 20 valakų. Tame skaičiuje 17 pilnų valakų; 6 pusvalakininkai ir 4 grytelninkai, sėdį ant plepių [apie 1912 du grytelninkai iš kaimo išsikėlė; vienas išėjo į dvarus ordinarininkauti, antras – kitame kaime nusipirko žemės. Jų žemę nusipirko vietos

<sup>4</sup> Próguma – nedidelė miško aikštelė; miško retuma, progymė; vieta tarp ko nors, tarpas, plyšys; prošvaistė, pragiedrulys; tinkamas laiko tarpas, proga (*Lietuvių kalbos žodynas* 1976: 788).

ūkininkas]. Iš viso kaime 27 šeimos su 214 gyventojų. Kaimas turi atskirai dviejose vietose pievas. <...> Visa kaimo žemė padalinta į 3 vienodo dydžio laukus. Galulaukėse, pagal visus laukus, atskirta bendras ganyklų plotas. Kiekvienas laukas turi pavadinimą: sėdima sa i (vidurinis, kuriame kaimas nusėdęs), či už y n i n i s (nuo žemėvardžio či už i n i a i) ir p a g y v a k a r i n i s (nuo kaimyninio Gyvakarų k.). Laukas nuo lauko atrubežiuota v o l u [v o l a s – niekieno žemė; sėdimojo su pakraštiniais atrubežavimais iš abiejų pusių sukasti du dviejų metrų pločio pylimėliai vietomis apkrauti akmenimis, apaugę šermukšneliais bei kitais krūmais, nors dirvose jokių krūmų nelaikoma]. Kiekvienas laukas sudalintas š n i ū r a i s (rėžiais). Sėdimojo lauko abiem pakraščiais kraštinių į sėdimojo pusę – pakraščiais eina juostos skersinių. Tiek šniūrai, tiek skersinės turi savo pavadinimus: to ar kito lauko šniūrai bei skersinės arčiau į kaimą, sodybas, vadinami š i t i e š n i ū r a i, š i t o s s k e r s i n ė s, tolimesni – a n i e, a n o s. Be to dažnas kiemas kai kuriuos savo šniūrus vadindavo pagal kurį nors žemėvardį: p a l ū g ė s, k a p i n i n i s, k a č i a m i l ž i o, g u d ž k a p i n i s, etc. <...> Čia pievos pasiskirstytos pagal bendrus laukų šniūrus, tik vieta ties skersinių juostomis – atskirais šniūreliais, s t u k e l i a i s vadinamais. <...> Jau iš seno kaimo sueigos nutarimu įvesta tvarka – stukeliais naudotis kas a n t r i m e t a i; vienais metais viena kaimo gyventojų dalis piauna stukelius, kitais – kita (Petrulis 1939: 639–640).

Etnologai ir istorikai teigia, kad trilaukė žemdirbystę įtvirtino Valakų reforma, pradėta 1547 m. Trilaukė sistema gyvavo iki XIX a. ir vėliau (Dundulienė 1963: Milius, Pavilionytė 1964: 51), kai kur Rytų Lietuvoje net iki XX a. sovietmečiu vykusios kolektyvizacijos (Petrulis 1966a: 70). Istorikai teigia, kad trilaukė sistema vyravo ir iki Valakų reformos (Jurginis 1978: 66). Valakų reforma tik pakeitė žemėtvarką ir gyvenviečių pobūdį, sutvarkiusi įvairiose vietose netvarkingai išmėtytas dirvas, kai vieną ūkį sudarydavo keli ar keliolika įvairaus dydžio žemės sklypų, įdirbtų išskirtus mišką. Šios reformos esmė buvo trilaukės žemės dirbimo sistemos, tinkamos grūdinėms kultūroms auginti įtvirtinimas ir teritorinio-ūkinio vieneto – kaimo – pertvarkymas. Valstiečių laukuose išrinkus vietą kaimui įkurti buvo išmatuojamas didelis keturkampis plotas ir padalijamas į tris lygias dalis. Kiekvienam valstiečių kiemui buvo skirtas vienas valakas žemės – tai šios reformos įstatymu

įvestas žemės vienetas, kurio dydis, priklausomai nuo vietos, galėjo būti nuo 33 margų, t. y. trijų laukų po 11 margų, iki 30 margų, arba nuo 21 iki 23 ha. Toks valakas trečdaliais *rėžiais* (*šniūrais*) buvo atmatuojamas visuose trijuose kaimo laukuose. Atmatuotieji valakai burtų keliu buvo išdalijami valstiečių kiemams. Miškai, pievos, pelkės, drevynai pagal seną bendruomeninį paprotį buvo paliekami bendram naudojimui. Kaimų struktūra pertvarkyta sodybinius sklypus ir trobesius sukeliant į vieną vietą trečiame, viduriniajame, kaimo lauke ir išdėstant vieną greta kito abipus kelio arba kaimo gatvės, ėjusios skersai šį lauką taip, kad tos pačios sodybos gyvenamasis namas ir klėtis būtų vienoje gatvės pusėje, o tvartai ir klojimas su jauja – kitoje, kuo atokiau, siekiant apsaugoti nuo gaisro. Taip kūrėsi gatviniai kaimai (Dundulienė 1963: 45–55; Milius, Pavilionytė 1964: 50–51; Butkevičius 1971: 41–48; Jurginis 1978: 71–72). Etnologai, tyrinėję žemdirbystę Lietuvoje, Valakų reformai skiria nemažai dėmesio (Dundulienė 1963: 45–55; Milius, Pavilionytė 1964: 50–51), nors ji vyko XVI a. antroje pusėje ir, atrodo, yra istorikų tyrimo objektas. Tačiau ji paliko reikšmingų kultūrinių, etnografiškai apčiuopiamų pėdsakų valstiečių gyvenimoje (etnologai dažniau kalba apie valstiečius, nors ši reforma palietė visus socialinius sluoksnius). Valakų reformos pėdsakai – tai žemės dirbimas pagal trilaukų sistemą trijų laukų *rėžiuose* (*šniūruose*). Tai valstietiškas gyvenamasis ir ūkinis vienetas ir vaizdinys, kurį sudaro sodyba ir maždaug valakas žemės, tai, kas Žemaitijoje ar Vidurio Lietuvoje vadinama *gyvenimu*. Tai gatviniai kaimai Rytų Lietuvoje ir kitur. Tai galbūt ir valstietiškos sodybos erdvės išplanavimas atskiriant gyvenamąjį namą su klėtimi nuo ūkinių trobesių.

Trilaukės žemdirbystės tikslas – javų, rugių auginimas. Tačiau įdiegiant naujas kultūras, plečiant agrarinius tikslus, keitėsi ir žemdirbystės sistemos. Daugialaukė žemdirbystė yra dar viena žemdirbystės forma, ypač paplitusi vienkiemiuose ir dvaruose, taip pat ir kaimuose Žemaitijoje, Suvalkijoje XIX a. ir XX a. pirmoje pusėje (Dundulienė 1963: 55–82).

Šios apylinkės [Tauragės ap. Kvėdarnos vlsč., pasakojimas liečia maždaug XX a. pradžią] daugumos kaimų laukai turi ne po 3 paprastai, bet po 5 ir

daugiau laukus. Tatai daugialaukius (Lembo bei Grimzdų kaimai) iš seno praktikuota, pirmiausia, nes senųjų patyrimu taip esą patogiau, antra, be to, – ir pati laukų situacija, kaip pasirodo, neleidusi žemių į tris laukus suskirstyti; vietom per lauką eina labai nederlingos žemės plotai, ir tokios vietos naudojamos kaip ganyklos. Antra, patyrimu – greitas atsėlis esą nenaudinga. Penkialaukius praktikuojant, krėtimu žvilgsniu esą ekonomiška: kiekvienas laukas krečiama kas penkti metai. Į nukrėstą lauką – pūdyką, sėjama rugiai. Po rugių, sekančiais metais – linai arba avižos (Petruelis 1940a: 50).

Daugialaukėje sistemoje dirbama žemė dalijama į keturis, penkis, septynis ar net dvylika laukų (Dundulienė 1963: 63–65). Juose sėjamos įvairios kultūros: šalia rugių ir vasarojaus sėjami dobilai, bulvės, sėjamosios žolės, kviečiai. Paprasčiausia daugialaukė sėjomaina buvo keturlaukė, susidariusi trilaukio pagrindu įtraukiant pašarinių žolių sėjimą. Pirmas laukas – gerai apmėžtas pūdykas, antras – žiemkenčiai, trečias – vasarojus, ketvirtas – ganykla. Tačiau laukų skaičius galėjo būti ir įvairus – šešialaukė ar devynių, dešimties laukų sistema, kur dažnai vienas laukas buvo skiriamas vienai kultūrai. Tokios daugialaukės sistemos ypač būdingos dvarams. Pažymėtina ir tai, kad daugialaukė sistema susijusi su gyvulininkystės plėtra, žemės ūkio mechanizacija, naujų kultūrų – pašarinių žolių ir lubinų, dobilų, bulvių ir kt. – auginimu, naujovišku dirvos tręšimu. Tai susiję su gamybos intensyvinimu pardavimui, rinkos santykių plėtra. Lietuvos kaimuose daugialaukė sistema radosi XIX a. viduryje; ją taikydavo ir vienkiemių gyventojai Suvalkijoje, Žemaitijoje (Dundulienė 1963: 65–82). Kapitalistiniai santykiai, rinkos ekonomika keitė ir žemdirbystės sistemas.

### *Darbai, įrankiai, žinios*

Siekiant žemę paversti maistu, reikia įrankių, darbo, energijos ir žinių. Kai valstietis paima žagrę ir jaučius ir eina arti lauko, norėdamas užsiauginti javų, jis jau yra parinkęs dirvą, gerai žino, kada ir kaip reikia arti, kokį įrankį pasiimti, tolesnius darbus, jų seką, numato rezultatą. Ūkininkavimo praktika, darbai ir įrankiai yra ir žinios, o ne tik darbinė kasdienybė: „tas tik vyras galėjo vadintis artoju, kuris pats savo rankomis galėjo pasidaryti visą

žioibrį, jungą, žagrę ir visa, kas priklauso arimui“ (Katkus [1927] 1989: 177). Mokėjimas pasigaminti įrankį reiškia ne mokėjimą juo dirbti, bet visos agrarinės veiklos supratimą. Žemės ūkio darbams svarbus ne vienas kokybiškai atliktas darbas, tarkim, arimas, sėja ar rugių kirtimas, bet visa sistema, susidedanti iš daug tarpusavyje susijusių darbų, darančių tiesioginę įtaką vienas kitam ir galutiniam rezultatui. Agrarinė veikla yra priemonių ir tikslų grandinė, kurioje viena priemonė veda prie kitos ir viena susijusi su kita (Redfield [1955] 1967: 20). Kasdienybės rutiniškumas tuos darbus sudėlioja į nenutrūkstamą grandinę, tačiau ši grandinė yra reljefiška – smulkesnės praktikos susitelkusios ties stambesniais agrarinės veiklos etapais arba darbais, tarkim, dirvos paruošimu, sėja, rugių kirtimu, kūlimu.

Žemdirbystė prasideda nuo žemės sklypo parengimo. Lietuvoje žemę reikia atimti ne tik iš miško, bet kartais ir iš vandens ją nusauginant: „Senieji liub pasakodava, kad dirvoms žemę nužiūrėdavo kur vandu nestov. Jei pripuldavo toks reikalas, tas, kuriam priklausė žemė, per ją kasdavo griovius ravus“ (Petrulis 1940a: 50). Panašiai Nemuno žemupyje buvo parengiamos naujos ūkininkavimo vietos pelkėse XIX a. antroje pusėje, kai įgyvendinant vietos valdžios politiką, čia pradėta kurti vadinamąsias pelkininkų kolonijas:

Didysis pelkynas buvo įsisavinamas planingai – Aukštumalą apjuosė platus vieškelis, didieji sausinimo grioviai <...>. Nusausinti pelkės pakraščiai buvo suraizyti nedideliais sklypeliais – rėželiais būsimų gyventojų daržams ir bulvių laukeliams (Purvinas 2011: 248).

Lietuvoje žemė yra molinga arba smėlinga. Tačiau kad ir kokia ji būtų, ji tręšiama, dažniausiai mėšlu. Arklių ir avių mėšlu tręštos žemos ir šaltos dirvos arčiau vandens, kiaulių mėšlu – smėlingos, o galvijų – molingos. Dirva buvo tręšiama ir pelenais. Gyvenantieji prie vandens naudojo *sugraibytas trąšas* – ežerų *samanas*, o prie miško – miškų *riebųjų paviršių* – spyglių puvinį ir samaną (Petrulis 1966a: 72). Nuo XIX a. naujos agronomijos technikos skatino praktikuoti trąšų duobes – *marinats* (Dundulienė 1963: 133–134).



XX a. ir anksčiau pradėta naudoti ir superfosfatas *pasėvas*, iš Prūsijos įvežami kaulamilčiai.

Dirbama žemė buvo suskirstyta laukais, tai buvo laukų sistema. Laukų, pievų ir miškų dalys turėjo atskirus pavadinimus – žemėvardžius (Petruelis 1939: 639–640; 1966a: 71). Laukus ribojo prieiti leidžiantys keliukai. Kiekvienas laukas ir ganyklos dažnai būdavo rūpestingai aptvertas (Petruelis 1940a: 50), įvertintas dirvos ir jos tinkamumo kuriai nors kultūrai požiūriu.

Žemdirbystės įrankiams Lietuvoje, anot etnologų, būdinga: a) jie buvo mediniai, pagrindinės dalys apkaltos geležimi; b) pačių valstiečių ir vietinių kalvių pagaminti; c) fabrikiniai pradėjo plisti XIX a. pabaigoje – XX a. Naudojama energija – žmogaus, gyvulio – jaučio ir arklio jėga, malkomis kūrenamų garo ir skystu kuru varomų variklių. Žemdirbystės įrankiai skirstomi pagal darbus: žemės apdirbimo, sėjos, derliaus nuėmimo, kūlimo įrankiai, o tai lemia ir jų panaudojimo eiliškumą. Jie įvertinami atsižvelgiant į jų pagaminimą, medžiagas, tipologinius bruožus, regioninius savitumus, skirtumus ir įtakas, jų funkcijas ir jėgos arba energijos panaudojimą, darbų pasiskirstymą pagal lytį (Milius, Pavilionytė 1964; Milius 1979; Dundulienė 1963).

Pirmasis darbas pavasarį išėjus pašalui – arimas. Tai vyrų darbas. Vasarajui dirva būna suarta rudenį, pavasarį ji ariama antrą kartą. Žiemkenčiams dirva *trejojama*, pirmą kartą ariama pavasarį, antrą kartą apie birželio pabaigą, trečią kartą – apie rugpjūčio vidurį ar anksčiau.

Artojas nuleido žuobrį ant žemės, užmovė geležinį ant išaros, pavartė žuobrį, apžiūrėjo, užkabino galą ielaksties už velkės jungo. Arimas sąstatoje, jaučiai greitai suprato, nuo kur pradėti vaga. Vaga varoma, artojas mato, kad vaga ne kaip reikiant – vėl sustojo, atleido virves, akmeniui pakalinėjo pleitoką ir virves iš naujo užsuko. <...> Žuobriu ariant reikia turėti daugiau sveikatos ir nuomonės, negu ariant plūgu. Žuobrį negali paleisti į žemę, jį reikia nešti ant rankų, kad per giliai neišlystų, arba spausti į žemę, kad neitų paviršium. Žuobris reikia nustatyti gulsčiai ir stačiai, kad eitų lygiai ir kad būtų padori vaga; reikia nustatyti išara, kad lygiai verstų į abi pusi. <...> Po dviejų trijų dienų jau pilnas laukas artojų; iš vienos dubos [ūkio] po du žuobriu, iš pusės – vienas žuobris. Nepratęs žmogus, sakysim, miestie-

tis, atsiradęs tuo sykiu lauke, manytų, kad rėkavimas tiems žmonėms yra tiesioginis darbas, nes kiekvienas kiek turėdamas nasro ir be paliovos rėkia: „Žali, juodi, balni, margi, palši, šėmi, laukši, dvyliau...“ <...> Visi aria jaučiais, tik su tam tikru žuobriu arkliau bulves vagoja. Jautis buvo pigiau išlaikyti. <...> Du žuobriu per savaitę suardavo rugienas vieno pilno gyvenimo, nuo dvidešimties hektarų. Suarę rugienas, turėjo eiti pūdymo arti, pusbernis gi ėjo akėti suartų rugienų ir rengti lauko vasarojaus sėjimui (Katkus [1927] 1989: 12–13).

Pagrindinis arimo įrankis Lietuvoje beveik iki XIX a. pabaigos buvo žagrė (*žambis, žambris, stagutė, girgžda, arklas*), paplitusi Šiaurės Europos miškų teritorijoje (pav. 6). Žagrė yra medinis dvidantis įrankis su užmautais geležiniais noragais. Lietuvoje paplitusios dviejų tipų žagrės: vienverstuvė (ariama sugrižtant) ir dviverstuvė žagrė (ariama ratu aplink užuoganomis). Dviverstuvė žagrė XIX a. vadinta *lietuviška* arba *prūsiška*, vertinta kaip praktiška ir tinkama Lietuvos dirvoms. Vienverstuvė žagrė naudota į šiaurę nuo Nemuno žemupio ir Neries, dviverstuvė – į pietus. Kitas arimo įrankis – arklas yra vienadantis su geležiniu noragu ant išaros, naudotas lengvai žemei arti ir vagoti. Vidurio Lietuvoje buvo paplitęs ir trečiasis įrankis *žuobris*, tarpinis tarp žagrės ir arklų, su vienu noragu kaip arklas ir su verstuve kaip žagrė. Tačiau manyta, kad dirvonams plėšti labiau tinka žagrė, kuri yra sudėtingesnė (Dundulienė 1963: 83–112; Milius, Pavilionytė 1964: 52–54). Nuo XIX a. pabaigos arimui imtas naudoti *plūgas*. Jis visiškai išstūmė žagrę ir arklą, nors Rytų Lietuvoje žagre arta ir XX a. pradžioje. Plūgas – tai geležinis arimo įrankis, kuris tuo pat metu pjauna ir verčia žemę. Plūgai yra vienavagiai, dvivagiai, trivagiai ir pan. Naudoti fabrikiniai arba pačių valstiečių ar kaimo kalvių padaryti (Dundulienė 1963: 112–114; Milius, Pavilionytė 1964: 55).

Žagre, žuobriu ir arklų iki XIX a. pabaigos ariama jaučiais. Pora jaučių sukinkoma į jungą, ariant vienas jautis eina nearta žeme (*antvagiū*), ant-ras – arimu. Įgudę jaučiai valdomi šaukiant vardais. Tad tais pačiais jaučiais stengdavosi arti tas pats artojas, nes svetimo jaučiai neklausydavę. Nuo

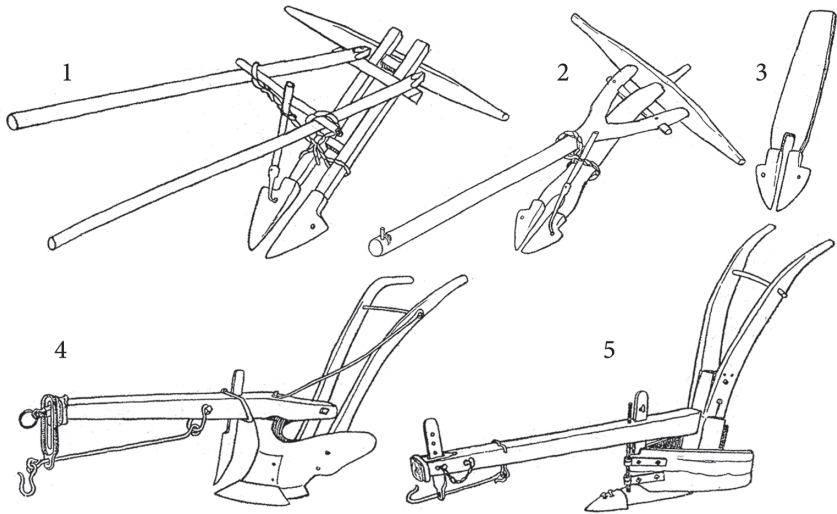

6. Arimo įrankiai: žagrės žambiai ir plūgai (Petrulis 1940a: 51)

XIX a. pabaigos arimą jaučiais pakeitė arimas arkliais (beje, pasitaikydavęs ir anksčiau), o nuo XX a. pirmos pusės ariama ir traktoriumi (Dundulienė 1963: 137–146; Milius, Pavilionytė 1964: 56). Žagrė su pora jaučių artojas per dieną gali suarti 1 margą (0,71 ha), kartais – 2 margus ir daugiau, o kartais ir mažiau – tai priklausė nuo dirvos pobūdžio ir tikslo (Dundulienė 1963: 116–117). Žagrė yra ir žemės matavimo vienetas – didžioji žagrė (pora gyvulių) ir mažoji žagrė (vienu gyvuliu) – per metus vieno žmogaus įdirbamas žemės plotas.

Suarta žemė akėjama ir sulyginama. Lietuvoje etnologai skiria kelis *akėčių* tipus: 1) daromos iš medžio viršūnės; 2) pintinės; 3) rėminės; 4) geležinės. Techniniu požiūriu tai tipai nuo paprasčiausių, iš šakoto medžio padaromų, iki geležinių zigzaginių ir lėkštinių akėčių, naudotų XX a. ketvirtajame dešimtmetyje (Dundulienė 1963: 122–129; Milius, Pavilionytė 1964: 57–58).

Antras atsakingas ir įgūdžių reikalingas darbas – sėja. Sėdavo vyriausias sėti mokantis šeimos narys – tėvas, senelis, vyresnysis brolis. Nesant tokio, kviesdavosi kaimyną ar giminaitį (Dundulienė 1963: 151–153). Sėja

be išimties vyrų darbas. Ji dalijama į ankstyvąją, vidutinę ir vėlyvąją. Sėklai buvo paliekami geriausi javai, keičiami kas 3–5 metai. Paprastai sėjama iš sėtuvės, pintos iš ruginių šiaudų grįžčių, skaldyto lazdyno, drobės gabalo, prijuostės, skardinio kibiro. Vieni javai sėjami tankiau, kiti – rečiau. Tankiau sėjama geroje, derlingesnėje dirvose, prastesnėje – rečiau. Sėjėjas grūdus berdavo pilna sauja, sėdamas *po koja* (Vidurio Lietuva), tai yra žengdamas žingsnį ir berdamas saują. Tankiau sėjant žengiama pusė žingsnio. *Biržytos*, dažnai moterys, mergaitės, žymėdavo kraštutinę sėjamųjų grūdų nukritimo liniją (Dundulienė 1963: 151–153).

Nuo sėjos, kaip ir nuo žemės įdirbimo, priklausė būsimas derlius. Ypač svarbus buvo tinkamas sėjos laikas, priklausęs nuo klimato sąlygų, dirvos ir sėjamų kultūrų. Sakyta: „laiku nepasėsi – žiemą badą kentėsi“ (Dundulienė 1963: 150). Gamtinių ir klimato sąlygų pažinimas, oro spėjimas arba liaudiškoji meteorologija – praktiškai reikšmingos žinios. Valstietis žiūri į žemę ir ją pažįsta, ir kelia akis į dangų. Žmogaus veikla neatskiriama nuo gamtos dėsniumų ir nukrypimų, o gamtinė aplinka yra žmogaus praktikos dalis (Redfield [1955] 1967: 21). Liaudiškoji meteorologija buvo liaudiškos žinijos sritis – gamtinės aplinkos stebėjimas ir sisteminimas. Lietuvoje įprasta orus spėti stebint gyvūnų elgseną ir išvaizdą, pavyzdžiui, naminių gyvūnų: karvių, jaučių, arklių, kiaulių, šunų; laukinių gyvūnų: kiškių, kurmių; naminių paukščių: gaidžių, vištų, žąsų; laukinių paukščių: varnų, gandrų, gegutės, genių. Taip pat stebėti dangaus kūnai ir jų padėtis: saulė, mėnulis, debesy; augalai: beržas, šermukšnis ir pan. Stebėjimu įgytos žinios perduodamos žodiniu paprotiniu būdu ir kaip tikėjimai. Valstiečiui oro spėjimas buvo sritis, susijusi su derliumi ir pragyvenimu – tai tolimesnės ateities numatymas. Būtent siekį valdyti ateitį liudija sėją gaubiantys gausybė prietarų, tikėjimų, ritualinių maginių veikslių ir papročių (Dundulienė 1963: 154–158). Kita vertus, liaudiškas gamtinių ir klimato sąlygų pažinimas nėra konkrečių, iš visumos ištrauktų požymių pavienis sureikšminimas, kaip šiandien kartais susidaro įspūdis skaitant etnografinius tekstus. Tai suvokimas ir žinių visuma, kur vienas požymis liudija su juo susijusią visumą. Žemdirbiui ir vals-

tiečiui gamtinių ir klimato sąlygų pažinimas yra praktinis agrarinės veiklos esmės įvaldymas – veiklos, kuri yra konkretaus laikotarpio praktinė techninė sistema.

Dėl sėjimo laiko čia pasakojama, kad seniau senesnieji žmonės ypač buvo jautrūs pagauti tinkamiausią sėjos momentą, kas būdavę labai sunku, nepačiuopiama ir tiktai dėka kai kokių vidujinių intucijų seniai nuvokdavę bei pajausdavę tokį laiką. Pats tinkamiausias sėjos laikas neilgai trukdavęs, nors tiksliai nenusakoma, bet manoma, kad gal būt viena kita diena per visą pavasarį. Pasėjus javus tokiu laiku javai ne tiktai puikiai derėsią, bet jų negalėsią jokie kenkėjai liesti. <...> Užėjus tokiam sėjos laikotarpiui tie, kurie nujausdavo, visus kitus darbus, nors ir labai svarbius, mesdavo šalin ir puldavo sėti. <...> Sugebą tatai nujausti, dirvas visas iš anksto paruošdavo ir laukdavo iki ateis sėjai tinkamas laikas. <...> Tokių tinkamų sėjai momentų esą ir dabar, bet dabarties žmonės jau nebeturį tų gabumų bei tam tikrų dvasinių savybių nujausti tokį laiką. Užtat dabar ir derlius esąs blogesnis ir visiškai būtų blogas, jei nesistengtų įvairiais dirbtiniais būdais pakelti derlių ir javų kokybę (ŠAM, EA, b. 56, l. 1).

Gauti gerą derlių ir jį sėkmingai nuimti – svarbiausias žemdirbio rūpestis (Dundulienė 1963: 160). Rugiapjūtė – trečiasis svarbus žemdirbio darbas. Iki rugiapjūtės buvo stengiamasi pabaigti visus darbus: bulvių vagojimą, šienapjūtę, pūdyimo akėjimą, sutvarkydavo klojimą, kur būtų vežami javai, ir darbo įrankius. Ypač žiūrėta, kad rugiai nepernoktų ir nebyrėtų. Buvo net toks ėjimas rugių žiūrėti grįžtant nuo gyvulių ar iš kitur, sekmadieniais – su žmona ir vaikais. Labiausiai paplitęs būdas tikrinti, ar rugiai prinokę, – tai varpų trynimas. Jei delnuose patrynus grūdai greitai išbyrėdavo – laikas pjauti rugius (Dundulienė 1963: 160).

Rugiapjūtė paprotiniu požiūriu susideda iš trijų dalių: *prapjovų* arba *pradėtuvių*, rugiapjūtės ir pabaigtuvių arba *nuobaigų*. Derliui nuimti, anot šiuos įrankius tyrinėjusio V. Miliaus, naudoti: a) pjautuvą; b) dalgelė ir grėbliukas; c) dalgis; d) sparninės javapjūvės arba arklinės pjaunamosios mašinos po Pirmojo pasaulinio karo stambiuose ūkiuose (Milius 1979: 109–122). Pjautuvu javai pjauti Rytų ir Pietryčių Lietuvoje. Jais pjauna mo-

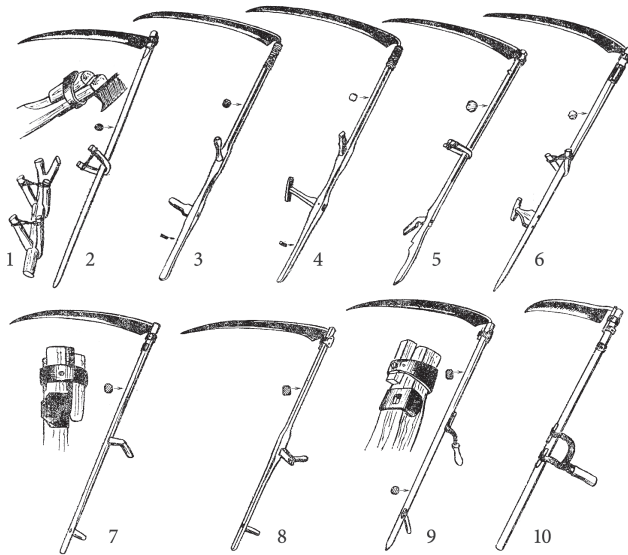

7. Dalgiai (Milius 1979: 115)

terys. Vyrų suneša pėdus, sustato į gubas. Pjautuvu pjaunant visos varpos surenkamos, šiaudai būna kokybiški. Dalgele (*dalgelė, iskaitė, vienrankis dalgis, kablinė dalgė*) ir grėbliuku pjauta Vidurio Lietuvoje, taip pat Latvijoje – Žiemgaloje, Vidzemėje. Pjaunant kaire ranka, palenkiamas javų pluoštas, o dešinėje rankoje laikoma dalgele jis nukertamas. Dalgelėmis pjaudavę vyrai, moterys tik padėdavusios. Dalgiu pjaunama visoje Lietuvoje. Pjauna tik vyrai, moterys riša pėdus ir stato gubas. Lietuvoje skiriami trys dalgių tipai: 1) dalgis su *balžienėle* – seniausias ir paprasčiausias, vadinamasis lietuviškas tipas; 2) *glėbinis* dalgis; 3) *šunkojis* dalgis su rankenomis (pav. 7). Pirmojo tipo dalgiais pjauta Rytų ir Pietvakarių Lietuvoje ir dideliame areale, apimančiame Latgalą, Rytų Estiją, rytų slavų kraštus, šiaurčių Lenkijos dalį. Rusijoje ir Baltarusijoje jie vadinami *litovkomis*. Tai paprasčiausias ir teigiama, seniausias tipas. Juo pjaunama išsitiesus, sukant dalgį iš liemens. Glėbinis dalgis paplitęs šiauriniuose Lietuvos rajonuose ir kraštuose aplink Baltijos jūrą – Latvijoje, Vakarų Estijoje, Suomijoje, Švedijoje, Norvegijoje, Danijoje. Glėbinis dalgis turi balžienelę ir rankeną, yra žinomi net keturi

šio tipo variantai. Valstiečių teigimu, jis tinkamas sunkesniai pjovimui, rugiams, dobilams. Šunkojis dalgis yra su dviem rankenomis. Jis taip vadinamas dėl vienos lenktos rankenos. Šie dalgiai paplitę Vakarų, Vidurio ir Pietvakarių Lietuvoje. Lietuvoje jie atsiradę XIX a. pabaigoje, o plito XX a. iš Rytprūsių. Juos ėmė naudoti jaunesnioji karta. Pagal kokybę dalgiai skirstyti į geriausius šienui pjauti, prastesnius javams, prasčiausius žirniams. Pjau- nant javus, kad pėdai būtų tvarkingi, prie dalgių gali būti pritaिसomi priedai: lankelis, šakutės arba grėbliukas. Derliui nuimti naudoti ir grėbliai, skirstyti į paprastuosius, didžiuosius rankinius ir arklinius (Milius 1979: 109–134).

Nupjauti javai džiovinti laukuose statant į gubas, vėliau suvežami į kluonus ir dar kartą džiovinami jaujose. Kuliami (1) spragilais daužant, (2) *ruliais* juos arkliais traukiant, (3) kuliamosiomis mašinomis nuo XIX a. antros pusės Užnemunėje (iki 8 arklių), XIX a. pabaigoje ir po Pirmo- jo pasaulinio karo garinėmis, motorinėmis kuliamosiomis (Milius 1979: 134–150). Kartais pradžia išsibloškia nedidelis kiekis grūdų ir pėdų pa- baigus grūdų atsargas, sėklą ar šiaudus stogams dengti. Iki XX a. pradžios pagrindinis kūlimo įrankis buvo spragilas, kurį sudaro ilgoji dalis – *kotas*, trumpoji dalis – *buožė, galva*, ir juos jungiantis virvelinis arba odinis jungas *kaklaraištis, paraišalas, tarpinis*. Pagal dalių sujungimo būdus skiriami spragilų tipai, įvairiai paplitę Lietuvoje ir plačiame Europos šalių areale (Milius 1979: 138–142). Kūlimas arkliais traukiamu *ruliu* arba velenu su krumpliais (arba dantimis) Lietuvoje paplito XIX a., kiek vėliau nei Latvijoje, ir išliko iki XIX a. pabaigos užleisdamas vietą kūlimo mašinoms. Kuliamosios maši- nos pirmiausia imtos naudoti pietvakarinėje, vakarinėje, kartais ir Vidurio Lietuvoje, ir dažnai dvaruose. Jos buvo fabrikinės ir padarytos valstiečių pa- gal fabrikinius pavyzdžius. Senosios kuliamosios tik iškuldavo, neatskirdavo grūdų nuo pelų, žemaičiai jas vadino *pelinėmis*. Po Pirmojo pasaulinio karo pasirodė švariai atskiriančios grūdus, kurie iškūlus buvo pilami į aruodus. XIX a. devintajame dešimtmetyje šalia arklinių naudotasi ir malkomis kū- renamomis, garo varikliu varomomis kūlimo mašinomis. XX a. tarpukariu paplito skystu kuru varomi varikliai. Kūlimas mašinomis vadintas *mašina-*



8. Klebonijos ūkyje kuliama java, viduryje (prie diržo) stovi kuliamosios mašinos savininkas Bakanas. Veliuona, apie 1938 m. A. Mickaus nuotr.

*vojimu*, mašinas turintiems valstiečiams jis buvo ir papildomas uždarbio šaltinis (Milius 1979: 147–150) (pav. 8).

Gyvulių ūkiui ir priežiūrai nereikia tiek įrankių, kiek žemdirbystei. Svarbiausia gyvulius šerti ir juos laikyti tam tikrose vietose, kurios Lietuvoje skiriasi ir pritaikytos prie klimato sąlygų. Gyvulių ūkį tyrinėjusi R. Merkienė pateikia tokią gyvulių laikymo vietų klasifikaciją: 1) uždari statiniai – tvartai; 2) aptvarai – atviri, pusiau uždari – sodybose prie tvartų (*kiemai, diendaržiai, laidarai*); 3) ganyklos (Merkienė 1989: 161–187). Žiemą gyvuliai laikomi uždaroje patalpose, nuo pavasario iki rudens ganomi ganyklose. Po Pirmojo pasaulinio karo kaimams išsiskirstant į vienkiemius paplito gyvulių raišiojimas, ypač dobilių atole. Kaimų ganyklos buvo bendruomeninė nuosavybė, joms skirta prastesnės kaimo žemės plotai, krūmynai, miškai, šlapios pievos. Arkliai, kiaulės ir žąsys ganytos atskirai, avys ir ožkos – kartu su karvėmis. Ganymas buvo bendruomeninis – kaimas samdė kerdžių (*skerdžius, dieninis, piemenų karalius, viršininkas, ustovas*), o jam ganyti padėdavo keli piemenys. Būdingiausi kerdžiaus atributai – trimitas (*dūda, triūba*) ir botagas, vejamas





9. Karvių išgynimas į ganyklą. Varėnos rajonas, Zervynų kaimas,  
1963 m. V. Milius nuotr.

iš linų arba kanapių, ir speciali apranga nuo lietaus. Ganyti banda išgenama kasdien arba kelioms savaitėms toliau į nušienautas pievas (pav. 9). Ypač reikėjo saugoti gyvulius nuo svetimų pievų ir javų nuganymo. Ganant karves ir avis miškuose, joms po kaklu buvo rišamas barškalis (*blazgūnas, klegutis, tarškalias*). Naktigonė – arklių ir jaučių ganymas naktimis (Milius 1964a: 91–102).

Pavasariui artėjant kaimas ieškodavo bandos viršininko. Tai sezoninis darbas nuo pavasarinės sėjos iki visiško rudens derliaus nuėmimo. Šiuo žmogumi dažniausiai ir būdavo įnamis iš to paties kaimo. Jis gyvendavo savo trobelėje ir namie valgydavo. Kartais bandos viršininką samdydavo iš kitur. Tada jį reikėdavo maitinti, įdėti pietus ir pavakarius, apnakvydinti. Valgio jam įdėdavo tas kiemas, kur nakvojo. Maistui sudėti turėjo drobinį maišelį (*terbą*) su pasaitu per pečius. <...> Jame – duona, medinė užsukama vagonė (tarsi puslitrinis stiklainis), pridėta taukų, varškės, sviesto ar spirgų, butelis pieno. <...> Aprangą turėdavo savo, tik gaudavo iš kurio nors ūkininko apsiaustą nuo lietaus. <...> Bandos ganytojų apavas buvo naginės ir autai.

Kaimo sueigoje susitardavo, kas po kiek (pagal turimų gyvulių skaičių) prisidės prie šio samdomo žmogaus algos (pinigais, javais...). Bandos viršininkas ūkininkų buvo gerbiamas už tai, kad jis sugebėdavo gerai priganyti karves ir jos duodavo daugiau pieno. Piemenimis pasirūpindavo patys ūkininkai. Jei iš savo šeimos neturėdavo, pasisamdydavo iš to paties kaimo arba iš kitur. Piemenų amžius – 10–14 metų.

Bandos viršininkas pradėdavo darbą dar prieš sėją, žaliuojant žiemkenčiams, kai daržinėje po žiemos dažnai jau nebebūdavo pašaro. <...> Rytą nustatytą valandą bandos viršininkas pereidavo per kaimą *triūbu triūbydamas*. Tai reikė, kad piemenys jau turi keltis, valgyti ir rengtis, o karves reikia tuojau melžti. Po pusvalandžio jie pakiemiui išsivarydavo savo galvijus, avis. Jei pasitaikydavo karštos dienos ir banda buvo genama namo pastoviu (nuo 11 iki 16 val.), tai galvijai ilgiau buvo paganomi vakarais. <...> Visi piemenys turėjo botagų ir peiliukų – gražioms lazdelėms išsipjauti, nuo lietaus palapinėms iš lapuočių medžių, žaidimų įrankiams pasidaryti (Trinka 2001: 537–538).

Gyvuliai, naminiai paukščiai šeriami ir namuose. Tam augintos pašarinės daržovės ir javai: avižos, burokai, bulvės ir kt. Gyvuliai šeriami kasdien, tai moterų darbas. Vieni pašarai duodami gryni, kiti perdirbti. Perdirbant jie (a) smulkinami peiliais, kirviais, kaponėmis, kapojinėmis mašinomis, piestomis, gironomis, grūstuvėmis, tarkomis; (b) maišomi šakėmis, kaušais, mentėmis; (c) brinkomi ir plikomi ausekliuose, statinėse; (d) šutinami šutinuvuose, katiluose, puoduose (Merkienė 1979: 54). Šėrybos rykai skirstomi į ėdžias, lovius, užėdžius (tvoreles tvartuose, už kurių dėtas pašaras), gardus, šulelinius rykus (Merkienė 1979: 69–79). Gyvulininkystės inventorių nuodugniai yra aptarusi R. Merkienė (Merkienė 1979).

Karvių kiemas buvo prie laidaro, prie karvių kūtės. Kiekvienai karvei į *ušėtką* būdavo pridėdama žolės, vikių, bulblaiškių, buroklapių, kopūstlapių. Žolės papjaudavo sode. Karvei skirtą žaliajį davinį aplaistydavo karštu vandeniu. Į vandens kibirą visada buvo įdedama sauja druskos. Karves girdydavo iš lovio (geldos) arba kiekvienai atnešdavo kibirą vandens. Lovys stovėjo karvių kieme prie tvoros. Už tvoros buvo pompa. Vandenį nereikėjo nešioti, pumpuojant vandeniu tekėjo *rina* tiesiai į lovį. Senolis buvo

pompą pastatęs ir laidare prie karvių kūtės, bet po Pirmo pasaulinio karo toji pompa nebeveikė. Taip ir stovėjo sugedusi. Arkliams girdyti karvių kieme stovėjo atskiras puskubilis. <...>

Kiekvienas kiemas turėjo savo gyvulių vardus. Ir šie vardai eina iš kartos į kartą. Tik tada pakeičiami, kai į tą kiemą ateina nauji žmonės (marti, žentas). Jie pamažu senuosius vardus pakeičia iš savo namų atsineštais vardais. Senolio kiemo karvės visada turėjo tokius vardus: Šėmė – juoda karvė, Žalė – žala, Dvylė – pilka, pelės plauko, Putramargė – žala, balta ir taškuota nugara, Baltagalvė – balta galva, Paletė – žala, baltais lopais, Žalšonė – žala, balta nugara, žalais šonais, Žalrūtė – žala, tamsesne galva, Ciekė – su *cieku* kaktoje. Jautis, koks jis bebūtų visada buvo Pajūris. Arkliai – Birėlis, Raudėlis. Katinas – Ruibis. Šunų visada būdavo du: Trupkis ir Raskis (Urbienė 1975: 195–196).

Didžiausias darbas, susijęs su gyvulių ūkiu, buvo šienapjūtė – pašaro ruošimas žiemai. Pažvelgus į valstiečio ūkio etnografinius aprašymus matyti, kad šienapjūtė turi aiškią vietą metų darbų cikle ir priskiriama žemės ūkio darbams (Petruolis 1940b). Šienaujama buvo įvairiose vietose, kur paprastai auga įvairi žolė, tinkama įvairiems gyvuliams. Kaimo bendrosios pievos buvo šienaujamos bendrai sukraunant vienodo dydžio kupetas, kurios burtų keliu pasidalijamos proporcingai valdomos žemės kiekiui ir parsivežamos atskirai. Šienaujamos ir šlapios pievos. Džiovintas šienas suvežamas į daržines, kluoną. Šienapjūtė, ypač bendrose pievose, prasideda kartu, dažnai apie Šv. Joną. Kartais kviečiama kaimo sueiga šienavimo dienai nustatyti (Milius 1964a: 105–108). Šienavimas dalgiu yra vyrų darbas, moterys grėbia šieną. Buvo paprotys, kad moterys švariai, baltai apsirengtų, pasipuoštų eidamos grėbti. Jaunos merginos ir vyresnės moterys apsijuosdavo baltomis prijuostėmis ir baltomis skarelėmis, kurias būdavo išsiaudusios ir laikydavo šienapjūtei (ŠAM, EA, b. 56, l. 51).

Šienapjūtė Žemaitijoje prasidėdavo apie Šventą Joną (birželio 24-tą). <...> Šienapjūtė buvo didžiausias, sunkiausias ir karščiausias darbas. Pjaudavo šieną tiktai vyrai. Retenybė ir keistenybė būdavo pamatyti šieną pjaunant moterį. Pjaudavo gaspadorius, vaikai (bernai), pusvaikis (pusbernis) ir

dienininkai (padieniai darbininkai). Pjovėjas būdavo apsilvilkęs tik vienais marškiniiais ir vienomis kelnėmis, drabužiai balti, lininiai. Vyras šieną pjaudavo po baltųjų kelnų. Pjaudavo basnirti į klumpius įsispyrę. Atėję į pievą pjovėjai sustodavo jos pakrašty ir susigaląsdavo dalgius. Pjauti pradėdavo gaspadorius arba vaikus. Jis buvo pravadninku. Tiesia linija jis klodavo savo pradalgę per patį pievos vidurį. Po jo už trijų ar keturių žingsnių sekdamo vaikas, po vaiko – dienininkas, po dienininko – pusvaikas. Čiū-ūkš, čiū-ūkš, čiū-ūkš. Kirsdavo visi iš peties, iš dešinės kairėn. Kirtis būdavo apie 20 cm platumo, o pradalgės plotis apie 80–90 cm. Kokią dešimtį metrų papjovęs pravadninkas sustodavo, dalgiakočio galą į žemę įremdamo, kaire ranka apkabindavo dalgį, o dešiniąja paskambindavo su pustykle į dalgio plieną, apsižvalgydamo ir imdamo pustyti. Tą patį tuojau darydamo kiti pjovėjai. Tas skambinimas turėjo keleriopą prasmę. Visų pirma – tuo būdu nupurtydamo prikibusią žolę, antra – tai buvo ženklas, kad reikia sustoti pjovus, ir trečia – tai buvo tradicinis šienapjūtės meto skambėjimas pievose, pjovėjų nuotaikos išraiška, tolyn perduodama žinia, kad čia šienaujama. Tai buvo šienapjūtės garsų dalis, panašiai kaip dainavimas. Papustydavo dalgius, žodžiu persimesdamo ir vėl čiū-ūkšt. Jeigu didelė pieva, pradalgę išvarę vyrai kitame krašte sustodavo parūkyti. Paskui atgal. Grįžtant pravadniko pradalgę susiversdamo ant jo paties supjautos ateinant – suverstinė. Vėl pirmyn ir atgal (Pakalniškis 1977: 71–91).

Taigi iš viso to, kas čia pasakyta, akivaizdu, kad žemdirbystės ūkinės ir gamybinės sistemos bei įrankiai – tai priemonės, žinios ir sprendimai. Agrarinis darbų ciklas yra, R. Redfieldo žodžiais tariant, ekologinė sistema, susiejanti įvairias veiklas, įrankius ir žinojimą į vieną nedalomą, produktyvią visumą. Lietuvoje tai mišri ūkininkavimo sistema, kur gyvulininkystė yra žemdirbystės dalis ir priemonė – ir priešingai.

### *Žemdirbystė kaip idėja*

Įprasta žemdirbystę laikyti agrarine praktika. Bet žemdirbystė, kaip ir bet kuri kita praktika, yra veiklos ir minties sistema (Redfield [1955] 1967: 22). Tai žinios ir žinojimas, kaip užauginti tai, ką nori užauginti. Tai žinojimas, kuris yra lokalus ir tuo pat metu susijęs su pasaulinėmis įtakomis ir srovėmis. Žemdirbystė – tai idėja.

XVIII a. pramoninis perversmas Europoje ir ankstesniame šimtme-  
tyje prasidėjusi Apšvieta skatino esminius mokslo ir technologijų pokyčius,  
ekonomikos pažangą. Tai buvo revoliucija ir žemės ūkyje. XVIII–XIX a. pra-  
džioje Lietuvoje rado atgarsį socialinė ekonominė Prancūzijoje atsiradusi fi-  
ziokratinė mintis, kad tautos ekonominė plėtra, kitaip nei kolonijinis mąs-  
tymas, turi būti pagrįsta savo pačios išteklių naudojimu ir žemės ūkiu, kuris  
yra visos ekonomikos pagrindas. XVIII a. antroje pusėje valstietija įprasmi-  
nama politiniu ir ekonominiu lygmeniu: „valstiečiai yra gausiausia ir <...>  
naudingiausia visuomenės dalis, savo darbu prisidedanti prie visuotinės  
krašto gerovės“ (Mačiulytė 2005: 102). XIX a. naujovės žemdirbystėje, nau-  
jos technikos ir technologijų idėjos, jų tobulinimas ir pokyčiai, žemdirbystė  
ir su ja susijusių mokslų plėtra – šiuos klausimus kėlė Vilniaus universite-  
to profesoriai bei to meto Vilniaus spauda. Domėtasi chemijos naudojimu  
žemės ūkyje ir žemės tręšimo gerinimu, naujų žemės ūkio kultūrų ir siste-  
mų diegimu, naujoviškais ūkininkavimo principais ir žemdirbyste kituose  
kraštuose. Periodinė spauda ir kalendoriai buvo pilni įvairiausių patarimų.  
Vilniaus universiteto 1819 m. įsteigta Agronomijos katedra ėmė ruošti mo-  
kytus žemės ūkio specialistus, leista mokslinių leidinių (Dundulienė 1963:  
56–58). Siekiama pagerinti esamą techninį inventorių, sėklininkystę, gyvu-  
lių veisles atsivežant jų iš kitų šalių, įvertinami vietiniai įrankiai ir kitų kraštų  
naujovės. Į Lietuvą iš užsienio atvyko ir mechanikų, kurie dvarininkų užsa-  
kymu gamino žemės ūkio mašinas ir taisė turimas. Vilniuje ir Kaune veikė  
žemės ūkio mašinų ir patobulintų įrankių fabrikai, gaminę naujus gaminius  
pagal iš užsienio atvežtus pavyzdžius. XIX a. pabaigoje Lietuvoje žemės ūkio  
krautuvėse, *Vilijos* ir kitų bendrovių-draugijų parduotuvėse buvo parduo-  
damos sėjamosios, amerikietiškos ir švediškos pjaunamosios, grėbiamosios,  
kultivatoriai ant ratukų, lėkštinės akėčios, garinės kuliamosios, kombinuo-  
ti grėbliai, arpai, dinaminės, plūgai, kauptukai ir pan. (Dundulienė 1963:  
58–61, 69).

Žinių ir informacijos sklaidai ypač reikšmingi įvykiai buvo žemės ūkio  
parodos. Pirmosios Lietuvoje surengtos XIX a. septintajame dešimtmetyje



10. 7-oji Lietuvos žemės ūkio ir pramonės paroda, skirta Lietuvos nepriklausomybės dešimtmečiui. Kaunas, 1928 06 28–07 03. J. Tallat-Kelpšienės nuotr.

(Astramskas 1998: 73). Siekta demonstruoti žemės ūkio laimėjimus, skatinti pažangą, tapti mainų centrais (Astramskas 1998: 74) (pav. 10). Pirmoji paroda įvyko Klaipėdos krašte, priklausiusiame Prūsijai, organizuota Klaipėdos žemės ūkio draugijos 1832 m., o Vilniuje – tik 1866 m. (Kulnytė 1985: 23). Ypač aktyvi buvo Kauno gubernija – ne viena paroda įvyko Rietave, Plungėje, Šiauliuose, Raseiniuose, Panevėžyje, Marijampolėje (Kulnytė 1985; Astramskas 1998). Jas organizuodavo žemės ūkio, gyvulių, arklių augintojų ir kitokios draugijos, naujoviškai ūkininkaujantys dvarininkai. Stengtasi pritraukti ir valstiečius dalijant jiems piniginius apdovanojimus, skiriant nemokamas ar su nuolaida vietas parodose (Astramskas 1998; Kulnytė 1985). Pavyzdžiui, Panevėžio žemės ūkio parodą 1900 m. organizavo Raseinių arklių auginimo draugija, bet vėliau iniciatyvą perėmė Kauno gubernijos žemės ūkio draugija, jai talkino Panevėžio olandiškų galvijų auginimo komitetas, Panevėžio parodų komitetas. Parodos, rengtos gegužės pabaigoje ar birželio pradžioje, trukdavo tris dienas ir sutraukdavo nemažai – skaičiuojama tūkstančiais – lankytojų. Daugiausia dėmesio skirta arklininkystei,

pienininkystei ir amatams. Buvo demonstruojami grynaveisliai užsienietiški ir vietinių veislių gyvuliai, užauginti valstiečių Lietuvoje ir užsienyje. Pavyzdžiui, 1907 m. parodoje buvo valstiečiams priklausančių ardėnų, pusiau ardėnų, pusiau belgų, pusiau anglų veislių arklių. Ypač daug dėmesio sulaukdavo žemės ūkio mašinų ir įrankių skyrius, kur buvo demonstruojamos kuliamosios, sėjamosios, kertamosios, plūgai, pienininkystės technika, trąšos. Būtent parodose panevėžiečiai pirmą kartą pamatė automobilius ir traktorius (Astramskas 1998).

Bus Marijampolėje rugsėjo 16–21 [1910 m.] taisoma „Žagrės“ ir „Marijampolės Ūkininkų Draugijos“ ūkio paroda.

1. Arkliai.
  2. Raguoti galvijai.
  3. Smulkūs naminiai gyvuliai, paukščiai ir bitininkystė.
  4. Ūkio vaisiai ir išdirbiniai: grūdai, vaisiai, daržovės, linai, kanapės, vilnos, valgomi daiktai, gėrymai ir kt.
  5. Pieno ūkis: pieno apdirbimo prietaisai: pieno išdirbiniai, karvių šerimas, aprašymai pagerinto pieno ūkio; pieninė.
  6. Samoningas (racijonališkas) ūkininkavimas, gerų ūkių aprašymas, pagerinti vaismainiai, bandymų laukeliai, gyvulių šerimas, pagerinti tvartai; trobų statymas, nedegamos trobos stogai; rūtų darželis.
  7. Namų pramonija: moterų visoki išdirbiniai, vežimai, pakinkymai, moliniai ir mediniai indai, rėčiai, pintiniai darbai, žaislai, rateliai ir visa kas daroma namie pardavimui.
  8. Ūkio mašinos ir ūkio įrankiai; nuo nelaimių apdraudimui prietaisai.
- Parodos rengimui yra parodos komitetas po 4 narius nuo abiejų draugijų. Nuo „Žagrės“: Mičiulis, Noreika, Bielskus ir S. Kriauciūnas; nuo „Marijampolės Ūkininkų Draugijos“: Kriščiūnas, Iz. Aleksa, Masaitis ir P. Vitkauskas. Be Mičiulio ir Noreikos visi nariai Draugijos, ir visi 8 turi Žagrės pajus. [...] Komitetas tikisi, kad pirmą Suvalkų gubernijoje lietuvių ūkininkų parodą ūkininkai palaikys pinigais, darbu ir sumanymais ir pasirūpins, kad paroda būtų naudinga ir pamokinti, kad ne gėda lietuviams būtų su ja svetui pasirodyti (*Žemdirbys*, 1910 06 30, 7–8).

Būdinga, kad parodos vyko ne tik vietine iniciatyva. XIX a. pabaigoje – XX a. pradžioje iš dalies jas skatino rengti ir griežtai reglamentavo cari-

nės Rusijos valdžia. Pavyzdžiui, Vilniaus parodos vyko pagal carinės Žemdirbystės ir valstybės turtų ministerijos nustatytas trafaretines programas, jose galėjo dalyvauti ne tik Vilniaus, bet ir Kauno, Gardino, Minsko gubernijų gyventojai, o 1891 m. svečio teisėmis pakviesta ir Suvalkų gubernija (Kulnytė 1985: 23–25).

Taigi žemdirbystė ne tik pragyvenimo, bet ir politinė idėja. Tai iliustruotų ir XX a. tarpukariu Nepriklausomoje Lietuvoje vykusi valstybinė žemės reforma, naujai pažvelgusi į žemės ūkį. Ją svarstant Steigiamajame Seime 1920–1922 m., pasisakyta už gamybinės krypties keitimą – iš grūdų ūkio pereiti prie gyvulių ūkio, teigiant, kad taip prisiderinama prie vietos klimato sąlygų, už smulkų ūkį argumentuojant žmogaus iniciatyvumo, darbo intensyvumo ir produktyvumo pranašumais. Žemės ūkio plėtra buvo valstybinė politika (Čepaitienė 2001: 38–39). Tad akivaizdu, kad veikla, paverčianti žemę maistu ir pragyvenimu, yra gerokai platesnė nei vietinis žinojimas, praktika ar kasdienė, kasmetinė darbo rutina. Tai ekologinė, technologinė, socialinė, ekonominė ir politinė sistema, kurios pagrindinis veikėjas yra valstietis.

## **Miškas ir pagalbiniai verslai**

Miškas ir jo vaizdinys Lietuvoje – tai pirmiausia gamta, tai sunkiai įžengiama ir kadaise šventa giria: „nejžengiami pušynai, eglynai, beržynai, ąžuolynai nuo amžių amžiais suaugę niūksojo ir visi vienu vieną giria buvo, upėmis tiktai ir upelėmis išvagota, nes ir tos pačios upės ir upeliai perkaršusiais medžiais užvirtę, kuriuos pavasario ar rudens tvanai tevokė. <...> Keleivis keliaudamas vilkų ar meškų suletentu taku keliavo, nesgi vieškelio tenai nebuvo; perskyrą tarp dienos ir nakties tiktai tenumanė nuo bičių gaudesio, šovuose siuvančių ar po medžių žiedus užiančių“ (Daukantas [1845] 1988: 22–23). Miškas Lietuvoje, kaip ir Latvijoje, – tai vieta pabėgti ir pasislėpti, tai alternatyvi vieta (Skultans 1998: 83–101). Tačiau jis nėra vien tik gamtinė stichija. Miškų zonoje gyvenantiems jis buvo išteklius, savo svarba prilygstantis žemei, tik kitoks. Pagrindinė praktinė miško vertė – tai iš jo gaunama





11. Rinktiniai (*plusiniai*) medžiai ąžuolo genetiniame draustinyje. Kėdainių rajonas, 2003 m. A. Čepaitienės nuotr.

įvairioms reikmėms naudojama medžiaga – mediena: kuras, rąstai pastatų statybai, žaliava darbo įrankiams, transporto priemonėms, baldams, namų rakandams gaminti, techninė žaliava įvairiausiems amatams. Net leksema „medžiaga“ pirmiausia reiškia „medį“ (ir „mišką“) (pav. 11) ir tik antroji jos reikšmė yra „daiktas ar daiktai, žaliava, iš kurios kas daroma, statoma, susideda“ (*Lietuvių kalbos žodynas* 1966: 994). Etnologai teigia, kad medis, kaip ir žemė, yra reikšmingas veiksnys, formuojantis lietuviškos kultūros savitumą.

Kadangi tos teritorijos [Vilniaus vaivadija] miškingos, tai pagrindinė techninės kultūros medžiaga buvo medis. Tai nepriklausė nuo to, kokios etninės tradicijos ir kokiomis kalbomis šnekėjo įvairios žmonių giminės, kertančios milžiniškus miškų plotus, supusius iš šiaurės pusės Viduržemio jūrą, nes jų visų buvo panašios buitinės sąlygos ir ta pati medžiaga buvo naudojama gyvenviečių statybai, įrankių bei apyvokos reikmenų ga-

mybai – medis; medyje jos įkūnydavo ir savo menines idėjas. Todėl medis, kaip pagrindinė kūrybinė medžiaga, suteikė kultūrai ypatingą stilių – medžio kultūros stilių. <...> Iš sienojų statomi pastatai negalėjo, pavyzdžiui, būti apvalių formų, jiems būdingas keturkampiškumas, kampuotumas (Boduen de Kurtenė-Erenkroicova [Baudouin de Courtenay-Ehrenkreutzowa] [1930] 1998: 113).

Tačiau miškas ne tik mediena. Tai įvairūs pragyvenimui, maistui, aprangai reikšmingi išteklių: liepų karna, naudojama apavui ir kitokiems gaminiams pinti, bitės, medus ir vaškas, iš medienos gaunamas degutas, grybai ir uogos. Miškas – tai ir žvėrys, nuo kurių save ir savo ūkio turtą – žemę ir gyvulius – reikia ginti ir kurių kailiai vertingi aprangai ir prekybai, o mėsa – maistui (tai liudija lietuviškai virtuvei būdingi žvėrienos patiekalai).

Nors praktine nauda miškas prilygsta žemei, tačiau naudojimasis juo skiriasi. Žemė yra konkretus, valstiečio įdirbtas, riboženkliais pažymėtas, jo valdomas ir tik jam priklausantis plotas – laukas. O miškas, manyta, yra nepriklausomas nuo žmogaus. Jis yra ir atsiranda savaime, jo puoselėti nereikia. Tad ir naudojimosi juo paprotinės taisyklės siejosi ne tik su nuosavybės teisėmis, bet ir su liaudyje gyvuojančia nuostata, kad miškas auga savaime.

Miškas tuo laiku buvęs palaidas: buvo nuo valdžios paskirti medsgariai, bet svietas savo reikalams galėjo iš miško pasikirsti medžių ar trobai, ar malkoms, ar kam kitam. Medsgariai dabojo, kad koks gretutinis savininkas neimtų savintis kertės miško. <...> Buvo protaujama: „Mes, karališkiai žmonės, gyvename ant karališkos žemės; gi šis karališkas miškas – tai mūsų miškas, galima pasikirsti ko reikiant“ (Katkus [1927] 1989: 139).

Antanas Mažiulis straipsnyje „Naudosenos mišku papročiai Pasarčių kaime“ (Mažiulis 1940a) aprašo šiuos papročius, paplitusius Zarasų krašte XIX a. pabaigoje. Tuo metu buvę ketveriopi miškai: valdžios, pono, kaimo ir bendri. Žmonės naudojęsi visais miškais, bet papročiai buvę skirtingi. Valdžios miškus prižiūrėjęs *liesnykas*, kuriam davę rublį, valstiečiai galėjo vežti medžius net su talka visą naktį. Apylinkėje buvę trobesių, pastatytų iš medienos, pirktos už vieną ar kelis rublius. Pono miškas buvęs dvarininko

nuosavybė, jį dvaro *liesnykas* prižiūrėdavęs kur kas stropiau. Pagavęs ker-  
tant medį, dažniausiai atimdavo kirvį. Kaimo miškas – tai miškas, išaugęs rė-  
žiuose. Juo naudojosi kiekvieno rėžio savininkas. Bet radus *reikalui* tinkamą  
medį, jį buvo galima nusipjauti net ir kito kaimo žmogaus rėžyje. Slapčiomis  
daugiausia kirsdavo (*smaugydavo*) gerai išaugusius ir tinkamus, pavyzdžiui,  
vežėčioms, ienoms, kamantams ar kitoms ūkio reikmėms medžius. Už tai  
menkai tepykstama, nes *žmogus reikalei nusikirtęs, o malkas palikęs*. Nebent  
tie medžiai buvę specialiai tai paskirčiai auginti. Neturtingieji *trobelninkai*  
kaimo miškuose laisvai, nieko nesiklausę rinkosi kurui visokius sausuolius  
ir didesnius medžius. Dažnai ūkininkai jiems leisdavę. Ketvirta kategorija –  
bendri miškai. Tai nedideli miškeliai, krūmynai bendruose kaimų plotuose,  
kuriais daugiausia naudojosi trobelninkai. Tačiau šios tradicijos tarpukariu  
pasikeitė. Valdžios ir dvaro miškuose radosi griežta tvarka. Kaimo miškuose  
taip pat tapo aiškūs kaimui priklausantys plotai, jie drauge kertami ir pasi-  
dalijami. Bendrų, niekam nepriklausančių plotų nebeliko (Mažiulis 1940a).

Miškas netoli jo gyvenantiems sudarė galimybes ir uždirbti. Pirmiau-  
sia iš miško medžiagos ir miško darbų – iš medienos ir mokėjimo su ja dirbti,  
medžio ir jo savybių visapusiško pažinimo:

Jurgioniškių kaimo apylinkėje [Šiaulių apskr.] dirbamos žemės buvę maža,  
nes didžiausi žemės plotai buvę apaugę šimtamečiais miškais: pušynais ir  
eglynais. <...> Toji aplinkybė – miškai – turėjo senovėje ir dabar turi dide-  
lės įtakos kaimo gyvenimo pobūdžiui ir ypač visiems tiems darbams, kurie  
susiję su miško medžiagos – statybinės ir nestatybinės – paruošimu ir ap-  
dirbimu. Pav., šios rūšies technikai šioje apylinkėje yra net labai būdinga  
įvairių transporto ir apdirbimo technikos priemonių gausumas, nepaisant,  
ar jos būtų pagalbinės, ar specialios šios rūšies technikos bei transporto  
priemonės. <...> Medžiagos prieinamumas, pigumas, kokybė ir didelis pa-  
sirinkimas, įvairumas matosi kiekvienam žingsny. <...> Pav., čia daug įvai-  
rių indų iš dykavidurių medžių, kubilukų ir kitokių indų, daug, palyginti  
įvairių pintinių daiktų, kurių gamybos technikoje ir ypač formos atžvilgiu  
pastebima nemažai variantų. <...> Be to, pastebima nemaža įvairios staty-  
binės ir šiaip medžio medžiagos atsarga, kuria užgriosta trobesių pastogės.  
Senesnėje kaimo statyboje žymu stori rastai, kurie naudoti ten, kur juos  
galėjo pavaduoti plonesni rąsteliai ir lentos (Vitauskas 1940a: 35–36).

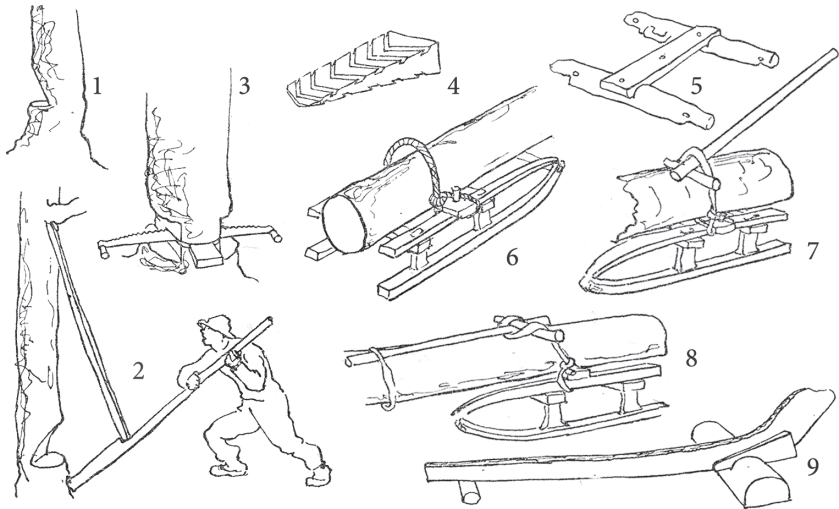

12. Medžio kirtimas (Vitauskas 1940a: 40)

Visuotinai buvo paplitęs uždarbiavimas malkomis. A. Vitauskas aprašo Šiaulių apskrities Sodaliukų kaimą, kurio gyventojai buvo mažažemiai, gyveno skurdžiai ir šalia žemės ūkio papildomai vertėsi prekyba malkomis. Kiekvienas gyventojas laikė po vieną arklį ir visus metus nuolat vežė sukaptas ir išdžiovintas malkas parduoti į Šiaulius. Šis verslas jiems buvo prienamiasias, nes kaimą supo miškai. Jie buvo tiek įgudę, kad mokėjo medį su šaknimis išrauti ir nepalikdavę nė ženklų, ypač jei kirsdavę slapčiomis. Malkas ruošdavo žiemą ir sukraudavo į malkines džiūti. Išdžiūvusias parduo-davo už kelis litus. Šio kaimo gyventojai vertėsi ir krepšių, krepšelių, doklų, sietuvių pynimu iš medžių (pušų) šaknų (ŠAM, EA. b. 17, l. 6–8).

Dažnai šalia miškų gyvenantieji versdavosi miško gėrybių rinkimu, apdorojimu (Milius 1989: 91–95). Nemažą šilų kaimuose gyvenančiųjų biudžeto dalį sudarė pajamos, gautos už grybus ir uogas: „jei ne grybai ir ne uogos, šilų mergos būtų nuogos“ (Milius 1989: 92). Pavyzdžiui, Dubičių apylinkėse grybai buvo renkami šeimos maistui ir parduoti. Buvo renkami baravykai, raudonikiai (*raudoniai*), lepšiai (*miškiniai*), ūmėdės, voveraitės (*lepeškos*), *kazlėkai*, *rudmėsės*, kelmučiai (*kelmukai*), žaliuokės, gegužės mė-

nesį – bobausiai. Vieni sūdomi, kiti džiovinami. Baravykai ir raudonikiai džiovinami krosnyje ir laikomi lentų dėžėse, pintinėse virš krosnies ar suverti ant siūlo į vėrinius ir sudėti maišuose. Savo reikmėms paliekami perdžiūvę grybai, o geri parduodami. Tarpukariu Eišiškių, Rodūnės, Rudnios apylinkėse grybus supirkdavo važinėjantys perpirkliai, mokėdavo už juos pinigais arba mainydavo juos į degtukus. Marcinkonių agentai supirkdavo ir uogas – spanguoles. Rudnioje žemdirbystės būrelis buvo įsteigęs ir nedidelę grybų džiovinimo ir marinavimo įmonę, kurioje dirbo apie 50 moterų, o už 10 valandų darbo dieną gaudavo 1 zloto atlyginimą. Grybai čia buvo nuvalomi, nuplaunami, apvirinami, sudedami su prieskoniais į statinaites; mažieji baravykai džiovinami, maišeliuose išvežami parduoti į miestą. Aplinkiniai gyventojai – vyrai, moterys ir vaikai – eidavo grybauti tris–keturis kartus per dieną. Švieži baravykai ir voveraitės buvo superkami supirkimo punktuose ir sovietmečio pabaigoje, tačiau pelningiau buvo džiovinčius baravykus patiems pardavinėti turguose (Milius 1989: 91–95).

Su mišku susiję ir tradiciniais laikomi užsiėmimai – medžioklė ir bitininkystė.

### *Medžioklė*

Lietuvos etnologinėje pragyvenimo ir verslų klasifikacijoje medžioklė turi stabilią vietą nuo pat XIX a. pradžios ir laikoma svarbiu papildomu verslu šalia žemdirbystės ir gyvulininkystės, taip pat verslu, kaip kad žvejyba ir bitininkystė (Vyšniauskaitė 1964; Dundulienė 1982, 1991; Milius 2001). Tačiau etnografinių jos tyrimų nėra daug. Įprasta teigti, kad medžioklė ir medžiojimas yra vienas seniausių žmonių pragyvenimo būdų, Lietuvoje žinomas iš istorinių aprašymų ir šių dienų praktikų. Tai miškininkų ir gyvenančių tarp miškų savaime suprantama gyvenimo dalis.

I. Butkevičius, aprašydamas medžioklę, pirmiausia atkreipia dėmesį į visais istoriniais laikotarpiais buvusį teisinį šios veiklos reglamentavimą. Įstatymais apibrėžiamas medžioklės laikas, medžioklės plotai, medžiojamų žvėrių rūšys ir būdai, retesnių žvėrių apsauga ir draudimai brakonieriauti. Taisyklės buvo derinamos su žemės ir miško nuosavybės teisėmis ir siekiu

nepadaryti materialinių nuostolių, kartu išsaugoti žvėrių ūkį. Miškų reikalai ir medžioklės teisė buvo reglamentuoti visais laikais – XVI a. Valakų reformos nuostatuose, Lietuvos Statute. XIX a. Lietuvą valdant carinei Rusijai ir smarkiai sumažėjus miškų ir žvėrių, buvo pradėta saugoti stambius žvėris, ypač stumbrus, briedžius ir kt. XX a. tarpukariu Lietuvoje medžioklės ūkis priklausė Miškų departamentui, įtvirtinusiame medžiojimo taisyklės. Miškai medžioklei buvo nuomojami įsikūrusiai *Lietuvos taisyklingos medžioklės ir žūklės draugijai*, medžiotojų būreliams, o vėliau ir pavieniams medžiotojams. Sovietmečiu buvo medžiojama pagal gamtos apsaugos įstatymą ir tuo rūpinosi LTSR Medžiotojų ir žvejų draugija (Butkevičius 1964a: 127–128). Tačiau nors medžioklė paprastai reguliuojama įstatymu, rimti medžiotojai gerai žino, kada galima medžioti, ir to laikosi (Petrulis 1970: 127).

Medžioklė Lietuvoje – verslas, ypač istoriniais laikais, kai kailiai buvo svarbi eksporto prekė. Žvėrys buvo naikinami ir dėl jų daromos žalos. Medžiodavo ir aukštesniojo socialinio sluoksnio žmonės dėl pramogos. Istoriniais laikais Lietuvoje yra buvę atskiros, su medžiokle susijusios valstiečių pareigybės: medžiotojai, dalyvaudavę didžiojo kunigaikščio rengiamose medžioklėse; šunininkai, laikę ir mokydavę šunis; sakalininkai, mokydavę ir prižiūrėdavę medžioklinius sakalus; bebrininkai, medžioję ir prižiūrėję bebrus; žvėrių sekėjai, prižiūrėję ir saugoję miškus, medžioklės ūkį. Visi jie mokėjo duokles, tačiau daugelis buvo atleisti nuo lažo. Medžioklės prievolę vykdyti turėjo ir šalia miškų esančių kaimų gyventojai. XVIII–XIX a. girioms prižiūrėti buvo įkurtos šaulių šeimynos – girių sargai (Butkevičius 1964a: 126–127; Dundulienė 1982: 92–94). Medžiotojų skaičius buvo įvairus. Pavyzdžiui, XIX a. ir XX a. sankirtoje Eržvilko apylinkėse valstiečių medžiotojų buvę apie 10–12, o profesionalių medžiotojų – kokie 4–5, bandę verstis iš medžioklės. Tarp dvarininkų medžiotojų buvę dar mažiau – 2–3. „Kaimų tikrieji medžiotojai paliavadavo ūkiškais apskaičiavimais, o dvarininkai pramogai“ (Petrulis 1970: 127).

XIX a. pabaigoje ir vėliau (iki pat Antrojo pasaulinio karo pabaigos) Jūravos nuošalumas tapo savotišku privalumu. Į šią atkampią vietovę atvykdamo įvairūs veikėjai pamedžioti „laukinėje“ girioje. Atvykėliai fotografuodavosi su nušautais kurtiniais, briedžiais, vilkais ar menkesniais laimikiais. Taip Jūrava tapo savotiška reprezentacine ir romantiška vieta, kur dar buvo galima sumedžioti tankiau apgyvendintuose kraštuose jau pamirštų žvėrių ir paukščių (Purvinas 2011: 34).

Sovietmečiu gyvavo medžioklės kaip sporto, ugdančio fizinį išstvermingumą ir grūdinančio, teikiančio savotišką poilsį protinį darbą dirbantiems žmonėms, samprata (Butkevičius 1964a: 128; Dundulienė 1982: 93).

Lietuvoje dažniausiai buvo medžiojami šernai, briedžiai, vilkai, lapės, bebrai, laukiniai paukščiai, kadaise – stumbrai ir lokiai. Etnologai medžiokimo būdus skirsto į dvi grupes. Pirmasis ir dažniausias būdas – šaudyti šautuvu. Šitaip medžioti visi žvėrys ir paukščiai.

Kone iki XIX a. aštuntojo dešimtmečio čia [Eržvilko apylinkėse] buvo tebededžiojama skiltuviniais šautuvais. Paskutiniame XIX a. dešimtmetyje eržvilkiškiai medžiotojai įsigijo naujoviškus kapsulinius šautuvus. Tuo laiku jau plito ir *dvilipi* (dvivamzdžiai) šautuvai. „Pruską“ paraką, šratus parsigabendavo iš Tilžės, Smalininkų: šratus dar ilgai gamindavosi patys, švininę vielą kapodami į gabaliukus. Parakinės ir šratinės dažniausiai iš ragų taip pat būdavo padaromos pačių medžiotojų. Apie 1900 m. vietos „geležinkromis“ medžiotojus ėmė aprūpinti rusiškos gamybos medžioklės reikmenimis (Petrulis 1970: 128).

Tačiau XIX a. antroje pusėje ir XX a. pradžioje paplito antrasis būdas – medžiokimas įvairiomis gaudymo priemonėmis (Butkevičius 1964a: 128). Visais atvejais medžioklei būdinga žvėries persekiojimas, vijimasis, tykojimas, ėjimas jo pėdomis, viliojimas, medžioklė su varovais, su skalikais (Dundulienė 1982: 93). Žvėrių gaudymo ir medžiokimo būdai klasifikuojami pagal žvėris: stumbrų, lokių, šernų, briedžių, vilkų, lapių, bebrų ir kt., ir medžiokimo technikos skiriasi (Butkevičius 1964a: 128; Dundulienė 1982: 93–98). Pavyzdžiui, šernai, briedžiai, vilkai, kiškiai medžiojami kartu su va-

rovais, skalikais, skirtingai sekama įvairių žvėrių pėdsakais. Skirtingai žvėrys ir gaudomi. Lokiai išvejami apsupus guolį arba nudobiami apsvaiginus juos degtinėje išmirkytomis avižomis, šernai gaudomi grioviuose, pribadytuose smailių kuolų, vilkai – vilkduobėse, vilktvorėmis ir kilpomis, kiškiai – kilpomis, lapės, barsukai – išardant urvus (lapės ir nuodijant), bebrai – ardamt jų namukus, šeškai – skryneliniais, šeškiniais spąstais (Butkevičius 1964a: 129).

Paukščiai – vanagai, varnos, šarkos ir kt. – medžiojami dėl jų daromos žalos, kiti – dėl mėsos ir plunksnų, pavyzdžiui, antys, žąsys arba kurapkos *dėl pečenkos* – kepsnio (Vitauskas 1940b). Neturtingieji Kuršių nerijos gyventojai maistui vartojo varnų mėsą. Paukščiai, kaip ir žvėrys, gaudomi įvairiais įtaisais. Dažniausiai medžiojamas tetervinas: pradėjus jam ulbėti, tose vietose padaromos *būdos* ir iš jų šaudoma. Šaudant medžiojamos laukinės antys, laukinės žąsys, kurapkos ir kiti paukščiai. Laukinės antys dar gaudomos meškere, kartais tinklu, kurapkos, varnos, balandžiai, žvirbliai ir kt. – bučiais, kretilais (kratilais), smulkieji paukščiai – kilpomis (Butkevičius 1964a: 134–136). Kratilais paukščiai pagaunami gyvi. Pavyzdžiui, šitaip gaudomi balandžiai norint juos prisijaukinti (Vitauskas 1940b).

Buvo medžiojama antys (*pylės*), kurapkos, tetervinai, bekasai, žuvėdros, gervės, didieji ir mažieji tilvikai, laukinės žąsys, kiškiai (*zuikiai*), šermuonėliai, lapės. <...> Medžiojimas buvo nusakomas šiais išsireiškimais: *išejo į medžioklę, ant jektės, zuikių šaudyti, pylių šaudyti* ir pan. <...> Imdamas leidimą kartu įstodavo ir medžiotojų draugijon. Medžioklės laiko laikydavosi pagal nustatytus įstatus. Medžioklės rajonų nebuvo, kur pakliūdavo, ten eidavo. <...> Sakydavo, kad moterį sutikus medžioklė nesiseksianti, tačiau tik juokais, tuo netikėdavo. Prieš išeidamas medžioklėn, pateikėjas namuose pasimelsdavo. Medžiotojų globėju buvo laikomas šv. Hubertas (lapkričio 3 d.), pats tuo verslu užsiimdavęs. Tą dieną jo varduvių atminčiai būtinai reikėdavę medžioti. Šventadieniais nemedžiodavę, nebent tik pavakariais. <...> Medžiotojų grupė susidarydavo iš 6–8, tačiau dažniausiai iš trijų žmonių. Jei kartais trys medžiotojai vieną šautuvą teturėdavo, tai šaudydavo paeiliui; kuris pataikydavo, tam ir laimikis atitekdavo. Kai keli kartu išeidavo ir kiekvienas turėdavo šautuvą, tai kiekvienas pasiimdavo savo nušautą laimikį. Jam pribaugti turėjo storą lazda. Atsistokdavo, kad



išėjus medžioti prisitaisydavo brakonieriai, kurie sekdamo šonais ir taip pat tykodavo ką nors sumedžioti. Medžioklinius šunis (*gončius*) pirkdavo arba gaudavo dovanų. Juos apmokydavo vesdamiesi medžioklėn. Turėdavo vieną ar du šunis. Jiems pašaukti naudodavo iš medžio padarytą ir tošimis apvyniotą ragą (*šunšaukį*). Vėliau pateikėjas buvo įsigijęs pirktinį vario ragą (Milius 1967: 123–124).

Taigi medžioklė Lietuvoje yra istorinė tradicija, vyriškas, elitinis ir dažnai grupinis užsiėmimas ir miškų zonos gyventojų neišvengiamas poreikis reguliuoti žvėrių skaičių. Nors pragyvenimui ji, atrodo, nėra reikšminga, tačiau turi savą kultūrinę vertę ir vietą Lietuvoje.

### *Iš miško atėjęs užsiėmimas: bitininkystė*

Šiandien galbūt nėra įprasta bitininkystę sieti su mišku. Tačiau bitininkystės pradžia yra miške. Yra du bitininkystės raidos tarpsniai Lietuvoje: drevinė ir avilinė, arba miškinė ir sodybinė bitininkystė (Butkevičius 1964b; Piškinaitė-Kazlauskienė 1995: 4). Pereiti nuo miškinės arba drevinės, prie sodybinės, arba avilinės, bitininkystės reiškia tai, kad žmogus, atradęs miško medyje bičių, parsineša jas į savo sodybą ir tam užsiėmimui vėliau pritaiko gausų ir sudėtingą inventorių: bitės yra „Dievo žmogui skirtas vabalėlis; <...> bitėms reikia padėti gyventi prie žmogaus“ (Petrušis 1971: 135). Bitininkystės produktas medus – ypatingas produktas, skirtas ne kasdieniam vartojimui, bet šventėms, svečiui, ligos atveju. Senaisiais laikais iš jo darytas lietuviams būdingas svaiginamasis gėrimas – midus. Istoriniais laikais medus ir vaškas buvo valstiečių prievolių dalis ir eksporto prekės.

I. Butkevičius ir L. Kazlauskienė tradicinės bitininkystės ir bitininkavimo aprašymą XIX a. – XX a. pirmoje pusėje pradeda nuo drevinės bitininkystės. Etnografiškai apie ją galima kalbėti remiantis Varėnos apylinkėse atliktais tyrimais. Teigiama, kad paskutinė drevė Čepkelių raisto apylinkėse buvo iškirsta Antrojo pasaulinio karo metais. Beje, drevininkyste čia daugiau vertėsi lietuviai nei greta gyvenantys baltarusiai (Piškinaitė-Kazlauskienė 1995: 35–37). Leksema *drevė* reiškia medį arba ertmę medyje, kuriame

gyvena bitės, kartais ji vadinama slaviškos kilmės žodžiu *bartis*. Su tuo susiję ir *bitininko* sinonimai – *drevininkas*, *bartninkas*. Medžių drevės buvo natūralios, išpuvusios arba išskaptuotos, viename medyje jų galėjo būti nuo vienos iki penkių. Drevėms buvo pasirenkami stori ir „šilti“, sveiki medžiai įvairiose vietose. Pietryčių Lietuvoje – senos pušys, kitur Lietuvoje – ąžuolai ar liepos (Piškinaitė-Kazlauskienė 1995: 16–17, 38). „Bitės visada ieško senų liepų“ (Petruelis 1971: 134). Anot L. Kazlauskienės, tokie medžiai su drevėmis turėjo savo vardus. Pavyzdžiui, Čepkelių rezervate ir Jašiūnų dvare jie buvo vadinami šeimos ar žemės savininko vardais: *Avižinių drevė*, *Akstino ir Puodžiaus drevė*, *Stavario ąžuolas*, *pas Michailą Baranovskį*; pagal žinomus toponimus: *Varnų saloje*, *už Salelės*, *po Varėna*, *už Matuizų*; pagal reljefą: *ant kalno*, *prie didžiosios balos*; pagal sukultūrintus objektus: *už dvaro lauko*, *prie kelio*, *už aikštės*; tikriniais vardais: *Smailukė*, *Rūtelė* (Piškinaitė-Kazlauskienė 1995: 38). Drevės pažymimos ir nuosavybės ženklais, nors etnografiškai nustatyti tik du tokie ženklai (Piškinaitė-Kazlauskienė 1995: 39).

Svarbiausi besiverčiančių drevine bitininkyste darbai – medžio pasirinkimas, drevės skobimas, jos įranga bei priežiūra, medaus kopinėjimas ir pan. Pagal tai skiriamas ir drevininkams būdingas inventorių: 1) įkopti į medį; 2) drevei kirsti; 3) jai atidaryti ir valyti; 4) medui kopinėti, atskirti nuo vaško; 5) spiečiui susemti ir apgyvendinti; 6) bitininkui apsisaugoti (Piškinaitė-Kazlauskienė 1995: 38–41). Tačiau miškuose bičių ieškota ir vėliau – XX a., nesiverčiant drevine bitininkyste, nes, manyta, kad miško bitės ne tokios opios, jomis nereikia rūpintis. Netoli miškų gyvenę valstiečiai per medunešį šventadienio popiečiais apžiūrėdavo girių užkampius ieškodami natūralių drevių. Vėlyvą rudenį ar žiemą užkimšus tokių drevių lakas, stuobrys su bičių lizdu būdavo nupjaunamas ir rogėmis parsivežamas į sodybą, paguldomas ar pastatomas greta avilių. Pavasarį bitės suleidžiamos į avilį. Bičių dažnai užtikdavo ir medžiotojai, kurie kartais ir patys bitininkaudavo (Piškinaitė-Kazlauskienė 1995: 36).

Sodybine, arba aviline, bitininkyste dažniausiai buvo užsiimama tose sodybose, kurios turėjo sodus. Sode arba darže aviliai ir išdėstomi. Lietuvoje

buvo paplitę tokie aviliai: 1) išskobti iš kamieno – kelminiai aviliai, naudoti visoje Lietuvoje; 2) šiaudiniai aviliai, paplitę Vakarų ir Pietvakarių Lietuvoje; 3) naujaisi – mediniai rėminiai aviliai. I. Butkevičius ir L. Kazlauskienė juos skiria dar į pogrupius arba tipus ir variantus. Pabrėžiamas kilmės ryšys tarp drevių ir kelminių avilių, atskleidžiama, kad šiaudiniai aviliai plito XIX a. pabaigoje – XX a. pradžioje iš Vokietijos, jų paplitimui įtaką darė ir bitininkystės literatūra. Teigiama, kad XX a. pirmoje pusėje populiariausi buvo rėminiai aviliai, kuriuos darė patys bitininkai, meistrai, juos platino prekybos firmos, reklamavo spauda, bitininkų draugijos. Tačiau bitininkavimui reikia ne tik avilių, bet ir gausybės specialaus inventoriaus. Tai įtaisai medui kopinėti, medų atskirti nuo korių suardant korį arba jo nesuardant, darbo su spiečiais inventorius, bitininkų saugos priemonės ir speciali apranga, vaško žaliavos perdirbimo inventorius. Bitininkavimo inventoriaus pokyčiai siejami su technologinėmis naujovėmis ir bitininkystės užsiėmimo ir verslo plėtra. XX a. tarpukariu aktyvus buvo Žemės ūkio rūmų Smulkiųjų ūkio šakų skyrius, organizavęs parodas, kursus, bitininkystės dėstymą žemės ūkio mokyklose, bitininkų ir kitos bitininkystės draugijos (Butkevičius 1964b: 141–145; Piškinaitė-Kazlauskienė 1995: 57–111, 118–121) (pav. 13).

Bitininkystei, tiksliau, senajai drevinei bitininkystei, Lietuvoje būdinga jos reglamentavimas paprotine teise ir įstatymais. Tai susiję su teise į bites, į medžius su drevėmis, teise kopinėti medų ir medaus duokle, taip pat ir su miškų valdymu, žemės nuosavybės teisėmis, kurios dažnai nesutapdavo. Drevės savininku laikomas tas, kurio ženklas įkirstas medyje. Tačiau drevės nebuvo galima nusipirkti kartu su žeme, ją buvo galima tik paveldėti arba padovanoti. Bendrosios paprotinės bitininkavimo taisyklės XVI a. buvo įtrauktos į Lietuvos Statutą, kur detalai aprašyta ir nustatyta drevių įrengimo ir eksploatavimo tvarka, perleidimo naujiems savininkams sąlygos. XIX–XX a. plintant sodybinei bitininkystei, teisinis reglamentavimas tapo ne toks aktualus (Piškinaitė-Kazlauskienė 1995: 22–23; Butkevičius 1964b: 146–148).

Bitininkauta pavieniui ir kartu. Bitininkavimas Lietuvoje pagrįstas bičiulystės papročiu, bet ne bičių pardavinėjimu (Piškinaitė-Kazlauskienė



13. Lietuvos bitininkų draugijos ekspozicija 7-oje Lietuvos žemės ūkio ir pramonės parodoje. Kaunas, 1928 06 28–07 03. J. Tallat-Kelpšienės nuotr.

1995: 135–160; Butkevičius 1964b: 146–148). Bičiulystė – tai saviti santykiai, susiklostę kartu valdant bites atskiriems asmenims arba šeimoms, ir jie priyginami giminystei. Bičiulystės santykiai užmezgami ir tampama bičiuliais (*bičiuoliais, bitininkais, bitinikais, sėbrais, pusininkais*) dvejopai: atsitiktinai pagavus išlėkusį svetimų bičių spiečių arba dovanojant numatytam į bičiulius asmeniui bičių šeimą. Bičiulinių bičių medus priklauso lygiomis dalimis abiem bičiuliams. Sakoma *pusinis medus, pusinės bitės* (Piškinaitė-Kazlauskienė 1995: 135). Atskirais atvejais tas pats bičių kelmas galėjo priklausyti ne dviem, bet keletui. Bičiuliai pagal tradiciją bendrai apžiūrėdavo bičiulines bites, kopinėdavo ir dalydavosi medų. Kiekvieną pavasarį bičiuliai rinkdavosi vienas pas kitą „bičių pašluostyti“ – po žiemos patikrinti avilio. Bičiulinių bičių kopinėjimas (*bičiuolija, bitkuopis, bitkopis*) buvo savotiška kaimynų šventė, į kurią sukviečiama iš anksto, jos metu vaišinama šviežiu medumi su koriais, sūriu, sviestu, agurkais ir alumi ar degtine (Butkevičius 1964b: 148).

Kiekvienas bitininkas – ar mažas, ar „pilno sodo avilių“ kopdamas medų laikydavo būtina pasikviesti artimuosius kaimynus ir bičiulius. Medų paprastai kopdavo sekmadienio popiečiu. Šeiminkui kopiant, ratuojančių bitelių apsuptam, svečiai, bičiuliai nuošaliau sau šnekučiuodavosi arba stebėdavo medaus kopimą. Baigus darbą ir avilį sutvarkius pirkioje ar seklyčioje buvo keliamos šviežio medaus vaišės (Petruelis 1971: 136).

Bičiulio pareiga buvo padėti kitam bičiuliui, talkininkauti laukų darbuose, sugyventi tarpusavyje, nes tikėta, kad nuo to priklauso bičių sėkmė. Kartais buvo bičiuliuojamasi net gana toli. Pavyzdžiui, dubingiečiai, prieš Pirmąjį pasaulinį karą buvo susibičiuliavę net už trisdešimt kilometrų – prie Labanoro, Molėtų, Sužionių, kur buvo jų spiečiai nubėgę. Entuziastingi, ypač jauno amžiaus bitininkai prekymečių ir atlaidų metu lankydami kaimyniniuose miesteliuose ieškodavo pažinčių su turinčiais bičių ir lengvai susibičiuliodavo (Petruelis 1971: 136). Bičiulystė baigdavosi bičiulinėms bitėms išmirus, bičiuliams susipykus, atidavus naują bičiulinių bičių spiečių senajam bitininkui arba prieauglį pasidalijus. Bičiulystės paprotys gyvavo iki Pirmojo pasaulinio karo ir ėmė nykti skirstantis kaimams (Butkevičius 1964b: 148). „Senoviškai bitininkaujančių apie Dubingius dabar [XX a. viduryje] nebėra. Senųjų bitininkų vaikai, kai kurie, kad ir laiko bičių, bitininkauja kitaip, užtat ir bičiulystė jau išnyko“ (Petruelis 1971: 136).

Lietuvių pasaulėvaizdyje bitės užima ypatingą vietą. Jos yra gamtinio, laukinio ir nežemiškojo, dangiškojo pasaulio dalis, laikomos šventomis, kaip ir jų produktai: „bitės yra šventi vabalėliai, nes daro vašką bažnyčių žvakėms“ (Piškinaitė-Kazlauskienė 1995: 125). Būdinga, kad bitės buvo siejamos su anapusiniu ir pomirtiniu vėlių pasauliu: „bitė yra šventas sutvėrimas, nes po mirties žmogaus siela apsigyvena bitėje.“ Jos pranašauja mirtį ir lydi šeiminką bitininką į aną pasaulį. Tikėta, kad kartu su šeiminku miršta ir jo bitės. Tad namiškiai, norėdami jas išsaugoti, privalo bitėms kuo greičiau pranešti apie šeiminko mirtį, kad jis jų neišsivestų. Tai vadinama žadinimu: „bitelės, bitelės! Miršta gaspadorius. Pasibudinkit“, „šeimininkas mirė, o jūs gyvenkit“ (Piškinaitė-Kazlauskienė 1995: 123–125). Liaudiškoje

gyvojo pasaulio taksonomijoje bitės yra prilygintos žmogui. Bites apibūdinantys žodžiai ir kalba yra ir turi būti analogiški žodžiams apie žmogų – apie jas „negalima sakyti, kad padvėsė, reikia sakyti, kad numirė“, „mirusias bites reikia į žemę įkasti“, „negalima sakyti, kad bitės ėda, reikia sakyti, kad valgo“, „negalima bičių žudyti“, „negalima blogai apie bites kalbėti“ (Piškinaitė-Kazlauskienė 1995: 125–126). Bičių palyginimas su žmogumi buvo taisyklė ir norma, besireiškianti deramu elgesiu su jomis, pagarba joms. Į dirbančias bites buvo žvelgiama kaip į dirbantį žmogų – einant pro jas kaip ir pro dirbančius žmones buvo palinkima „padėk, Dieve“. Bičių bendruomenė ideaciniame lygmenyje buvo laikoma pavyzdžiu žmonių bendruomenei (Piškinaitė-Kazlauskienė 1995: 125–126).

Kaip pažymi L. Kazlauskienė, savita yra ir tai, kad bitininkystė ir bitės Lietuvoje sureikšminamos socialinių pokyčių ir nacionalinio atgimimo laikotarpiais. Tai yra tapę daugiaprasme, socialinį solidarumą išreiškiančia metafora ir kultūrinio tapatumo idėja nuo pat XIX a. pradžios. Daugybė tautinio atgimimo ir kultūros veikėjų, mokslo žmonių Lietuvoje yra domėjęsi ir rašę apie bitininkystę – ją propagavę, skatinę ja verstis, o kai kurie ir patys bitininkavę. Tai istorikas Joachimus Lelevelis, istorikas, teisininkas Józefas Jaroszewiczius, istorikas Simonas Daukantas, bibliografas, istorikas Kajetonas Nezabitauskis, rašęs brolio kunigo Kiprijono slapyvardžiu, kultūros veikėjas Jonas Vilčinskis, vyskupas Motiejus Valančius, kunigas, visuomenės veikėjas Juozas Ambraziejus, poetas, publicistas Juozas Andziulaitis, bibliografas, etnografas Silvestras Baltramaitis, visuomenės veikėjas, inžinierius Petras Vileišis, rašytojai ir pedagogai Marija Pečkauskaitė, Pranas Mašiotas, Antanas Maciejauskas, Endrikis Radžiūnas. Jų darbuose bičių gyvenimas tapatinamas su individo ir visuomenės gyvenimu, kur bitė darbininkė ir bičių šeima yra miniatiūrinis šeimos ir visuomenės modelis ir simbolis. Bičių šeimos, jos sandaros, augimo ir skilimo pavyzdys kėlė ir klausimus, kas yra ideali, morali, socialiai teisinga visuomenės tvarka ir kaip ji keičiasi. Tad bitininkystės propagavimas buvo ir visuomenės reformų ir pokyčių propagavimas, o bitininkavimas buvo būdas šviestis, lavintis, bendrauti ir telktis

į visuomenę, įsileisti naujoves bendraujant tarpusavyje (Piškinaitė-Kazlauskienė 1995: 112–117).

Apibendrinant norėtųsi prisiminti J. Petrulio pasakojimą apie bitininkystę Dubingių krašte. Pradėjus čia rinkti medžiagą, jam susidarė įspūdis, kad *dubingiečiuose* bitininkystė neturi tradicijų: „seniau tik kai kurie iš mūsų žmonių užsiimdavo, bitės gražina sodelį.“ Tačiau artimiau susipažinus su senaisiais bitininkais paaiškėjo, kad bitininkystė *dubingiečiuose* yra senas atskirų valstiečių užsiėmimas su savomis tradicijomis ir papročiais (Petrulis 1971: 133–134). Būtent tos savos tradicijos ir jų kultūrinis, socialinis ir politinis sureikšminimas daro bitininkystę ypatingu kultūriniu įvykiu Lietuvoje, išlaikančiu šią prasmę, ko gero, iki šių dienų.

#### *Miško verslai: dervos, deguto, terpentino varymas ir anglies degimas*

Tarpinę padėtį tarp žemės ūkio ir miško verslų užima gana reti, bet ypač reikalingi užsiėmimai – tai dervos, deguto, terpentino varymas ir anglies degimas (Kudirka 1983). Šių medžiagų gavyba ir gamyba XIX a. antroje – XX a. pirmoje pusėje tenkino vietos reikmes ir buvo glaudžiai susijusi ne tik su valstiečių ūkio, bet ir gerokai platesniais poreikiais (Kudirka 1983: 7).

*Derva* – tai iš pušies kelmų kaitinant gautas skystas tepalas ir konservavimo priemonė, įvairiose vietovėse vadinama *smala*, *smalinis*, *ratinis*, *šilinis degutas*. Ji naudota vežimų medinėms ašims tepti – kiekvieno kur nors toliau išsirengusio valstiečio galuvežimyje kabojo 6–8 ltr talpos indas (*smalinyčia*) su derva, taip pat žvejų valtims, tinklams, venteriams dervuoti. Ja tepdavo ir skiedrų stogus, sąsparas, statinių dugnus, naginių padus, konservuodavo telegrafo, elektros stulpus. *Degutas* yra į dervą panašus skystas produktas, tačiau gaunamas iš beržo žievių, vadintas *degutu*, *degutėliu*, *grynas*, *švarus*, *beržinis*, *tošinis degutas*. *Degutas*, kaip ir derva, naudotas toms pačioms reikmėms, tik plačiau. *Degutas* yra riebesnis ir skystesnis, juo konservuota oda, pavalkai, medpadžiai, klumpės, batai, stogai, grindys, padargai, jis naudotas liaudies medicinoje ir veterinarijoje. Atskiras produktas yra dervos ir deguto mišinys – *pusdegutis*. Dar vienas iš medžio gaunamas pro-

dukta – terpentinas, kurio gamybos būdas atrastas XVIII a., o gaminti pradėta XIX a. Anglijoje. Jis naudotas farmacijoje, dažų, batų tepalų gamyboje. Varant dervą, gaunamos ir medžio anglis, nors anglių degimas buvo atskiras ir senas verslas. Medžio anglis reikalingos kalviams, metalo liejykloms ir šeiminkėms – lygintuvams, virduliams kaitinti. Valstiečiams buvo įprasta vedantis pas kalvį kaustyti arklį ar smailinti noragą neštis ir krepšį anglių. Su medžio anglimis dirbo ir kolūkių kalviai sovietmečiu, nors nuo XIX a. pabaigos kalvystėje naudotos ir akmens anglis (Kudirka 1983: 8–12).

Šių produktų gavyba nuo seno vyko visoje Lietuvoje, miškingose jos vietovėse. Jau XV a. minimi Kazlų Rūdos girių rūdininkai, anglininkai ir dervininkai. Koks produktas – derva ar degutas – varomas, priklausė nuo miško pobūdžio: lapuočių ar spygliuočių. XIX a. viduryje Vilniaus ir Kauno gubernijose derva varyta valstybiniuose miškuose, degutas – privačiuose. Tačiau visi dervininkai, turėdami beržų žievės, išsivarydavo ir deguto. Ir derva, ir degutas gana intensyviai valstiečių gaminti iki XX a. antrojo dešimtmečio pabaigos, vėliau jų sumažėjo per pusę. Šie verslai ypač buvo paplitę Kazlų Rūdos miškuose, retesni buvo Vidurio ir Šiaurės rytų Lietuvoje (čia daugiau buvo paplitusi deguto gamyba). XIX a. pabaigoje – XX a. pradžioje Kazlų Rūdos, Varėnos ir Švenčionių miškuose veikė ir terpentino fabrikėliai, visiškai tenkinę miesto poreikius. Dervos gamyba laikinai buvo atsinaujinusi Antrojo pasaulinio karo metu sutrikus fabrikinų tepalų tiekimui, pavieniui kurį laiką išliko ir po karo. Kurį laiką sovietmečiu veikė ir dalis terpentino fabrikėlių Švenčionių ir Varėnos miškuose (Kudirka 1983: 8–12).

Būdinga, kad šių produktų gavybai reikėjo specialios įrangos ir technologinių žinių. Žaliava dervai buvo išrauti pušų kelmai, degutui – lygi stora senų beržų, rečiau drebulių žievė, terpentiniui – pušų kelmai. Nusipirkę leidimus, kelmus paprastai raudavo patys dervininkai arba samdyti kelmų rovejai. Tinkamiausi yra seni, sausi kelmai, iškasti durpynuose, papelkiais ar paežeriais. Varydavo specialiai įrengtose krosnyse. Varant dervą savo reikėms, pakakdavo vienos krosnies visam kaimui, o dervininkai turėdavo po keletą krosnių – dvi, keturias. Dvi krosnys būtinos gaminant terpenti-



ną. Atsivežusieji savo žaliavos valstiečiai dervininkui mokėjo tik už darbą arba palikdavo dalį dervos, kartais atidirbdavo „dieną su dalgiu“, mokėdavo grūdais. Buvo ir kelių valstiečių sudėtinės krosnys. Neturtingiems leisdavo naudotis krosnimi nemokamai. Valstiečiai sau dervą varydavo apšėję laukus arba rudenį, kai baigdavo lauko darbus, prekiaujantieji varyti dervą baigdavo prieš bulviakasį – „su sniegu dervos niekas nedirbo“ (Kudirka 1983: 16–17).

Technologiniu požiūriu krosnys – *smalinpečiai*, *smalinės*, *bankos* – įrengiamos taip, kad lėtai smilkstant kelmams ar žievei, iš jų lašėtų derva arba degutas, surenkami į statinę, katilą, duobę. Krosnys buvo uždaros ir atviros. Uždaros krosnys pakrautos užmūrijamos, atviros viršuje paliekamos neuždengtos. Jos statomos atokiau nuo sodybų, aukštesnėse vietose, prie vandens. Paprastai krosnį pakraudavo ir uždegdavo vakare taip, kad dervuoliai smilkėtų, ne degtų – „kai lėtai dega, riebumas neišdega.“ 1 m aukščio krosnis dega 6–7 val., 2,5 m aukščio – dvi–tris paras. Dervos kiekį lėmė žaliavos kokybė ir krosnies savybės. Be dervos, deguto ir terpentino, buvo pasidaroma pusdegučio, pikio – sutirštintos, puode virtos dervos, kuria batusiviai įtrindavo siūlus, kanifolijos – trapios masės, gaunamos distilijuojant sakus, naudojamos kuliamųjų mašinų diržams tepti. Varant dervą, buvo gaunamos ir medžio anglys. Tačiau jos buvo degamos ir atskirai specialiose anglių degimo krosnyse, rietuvėse ir kūgiuose, duonkepėse krosnyse. Labiausiai vertintos kietmedžio, ąžuolo ir uosio, obels, eglės, alksnio (minkštos – lygintuvams) ir beržo anglys (Kudirka 1983: 17–33).

Dervą, degutą ir anglis gamino beveik visi valstiečiai, „kas ratus ir arklių turėjo“, savo reikmėms vienu kartu pasigamindami vieneriems ar keleriems metams reikiamą kiekį. Dervą gamino ir amatininkai parduoti, dažniausiai mažažemiai pamiškių valstiečiai Kauno, Linkuvos, Marcinkonių, Žemalės apylinkėse. Kaimų pavadinimai su žodžiu *būda* rodo, kad kadaise juose gyventa miško verslais besiverčiančių. Anglimis XX a. pirmoje pusėje garsėjo Daujėnų apylinkės (Pasvalio rajono) pamiškių gyventojai. Kartais buvo praktikuojama keletas verslų: varytas degutas ir verstasi žvejyba, arba ūkininkauta, varyta derva, terpentinas ir degtos kalkės. Kai kur dervą ar anglis

gamino miškų prižiūrėtojai – eiguliai arba račiai, kalviai. Dervininkai daugiausia buvo lietuviai, rečiau šio verslo ėmėsi žydai, vokiečiai. Dervininkų darbas laikytas negarbingu – sakyta, kad senbernis degutu dvokiąs (Kudirka 1983: 14–15).

Vertęsi dervos ir deguto gavyba dervininkai prekiaudavo namuose, vežiodavo po kaimus, parduodavo turguose, perleisdavo perpirkliams. Pardavinėjo lygiašonėse arba pūstašonėse 50–60 ltr statinėse, seikėjo 2 ltr talpos mediniais kaušais – *gorčiais*. XX a. tarpukariu didesniuose Lietuvos miestuose buvo ir supirkimo punktai, supirkinėjo vaistinės, batų tepalo fabrikėliai, dalį pirkto valstybė. Pavyzdžiui, Kauną derva aprūpindavo Zapyškis, Naujoji Ūta, Rokai. Rokų derva vežama į Kauną pabėgiams ir baržoms dervuoti – vienai baržai reikėjo dviejų statinių dervos. Dervą, degutą, terpentinę parduodavo Vokietijai. XX a. ketvirtajame dešimtmetyje iš Lekėčių terpentinę, iš Zapyškio dervą pirkto Klaipėdos ir Gdansko pirkliai. Iš Marcinkonių dervą vežė į Gardiną, iš Dubičių – į Lydą (Kudirka 1983: 33–38).

Taigi pragyvenimo iš miško būdų įvairovė iliustruoja gamtos ir miško teikiamas galimybes ir produktų įvairovę. Tautosakos tyrinėtoja Bronislava Kerbelytė teigia, kad lietuvių pasakose miškas yra vieta, kurioje gaunama gyvenimo reikmių: medžiojama, pasigaminama malkų, pasirenkama klevo lapų duonai kepti, prisiplėšiama karnų vyžoms ir raiščiams. Miškas suvokiamas kaip gyvenimo sąlygos (Kerbelytė 2011: 146). Jis toks ir yra.

## **Gyvenimas prie vandens**

Vandens Lietuvoje gausu. Krašto reljefą raižo upės Nemunas ir Neris, jų intakai ir daugybė mažesnių upių ir upelių, ežerų ir ežerėlių, Baltijos jūros ir Kuršių marių ruožas. Upės Lietuvoje nėra nei plačios, nei sraunios, nei grėsmingos. Tačiau gyvenantiems prie vandens, pavyzdžiui, Nemuno žemupyje ar kitur, jos gali tapti nevaldomomis stichijomis, gresiančiomis nuolatiniais ir nemažais potvyniais, viską griauančiais ledonešiais (Purvinienė, Purvinas 1995: 403):

1887–1888 m. žiema buvo labai šalta, bet mažasniegė. Ledas ant upių buvo iki 70 cm storio. Žemė giliai įšalo. Kovo mėn. pradžioje dar buvo –27,5°C. Prsnigo. <...> Kovo 21 d. prasidėjo atodrėkis ir lietus. Kovo 30 d. 18 val. ledas pajudėjo Kaune, 31 d. 17 val. – prie Smalininkų ir 24 val. – Tilžėje, o balandžio 2 d. 3 val. ryto staiga – Rusnėje. <...> Pabudę iš miego gyventojai tamsoje nebesusigaudė, kas čia dedasi iš kur atsirado ledo lytys. <...> Dieną vanduo pakilo iki 4,94 m, ir ledai su nemažėjančia jėga veržėsi pro spragas. Apsemtų sodybų gyventojai kovojo su kylančia srove ir besiveržiančiu ledu. Įrengti pylimai buvo silpni ir praskydo. <...> Šio potvynio nuostoliai buvo nemenki. Rusnėje sugriautas gyvenamas namas, Šyškrantėje – 11 [čia nuskendo du žmonės], Šyšoje – 2. Sugriauti 5 tvartai Šyškrantėje ir 3 – Šyšoje. Apgadinta 70 gyvenamų namų Rusnėje, 55 – Šyškrantėje, 45 – Šyšoje, 45 – Pakalnėje, 70 – Skirvytėlėje, 20 – Atmatoje. Sunaikinta apytikriai 120 ūkinių pastatų Rusnėje, 110 – Šyškrantėje, 83 – Šyšoje, 110 – Pakalnėje, 150 – Skirvytėje, 50 – Atmatoje. <...> Pro apsemtų namų langus veržėsi drumzlinas vanduo. Bangos plukdė sugriautų namų liekanas ir su šaknimis išrautus medžius. Siautė smarkus šaltas vėjas su sniegu. Ypač liūdnas vaizdas buvo Šyšos mokykloje, kur buvo susitelkę netekę savo pastogės gyventojai (Jakštas 1992: 65–72).

Žmonės kuriasi prisitaikydami prie vietos sąlygų. G. Tallat-Kelpšaitė-Niunkienė, aprašydama Nemuno žemupio kultūrinius bruožus, ypač pabrėžė tų vietų gamtos savitumą. Rytinę Kuršių marių pamario dalį iš visų pusių supa marios, iš rytų – Minijos upė; žemės paviršius čia mažai tepakilęs virš marių lygio. Didesnę ploto dalį sudaro plokščios arba silpnai banguotos lygumos, daug kur padrėkusios ir pažliugusios. Šiaurėje ir rytuose plyti nemaži pelkių plotai, o rytuose abipus Minijos želia vešlios užliejamosios pievos, kurios pavasarį plačiai patvinsta. Kiek didesnė pakiluma driekiasi nuo Ventės rago Priekulės link. Būtent čia išsidėstę dauguma sodybų bei gyvenviečių (Tallat-Kelpšaitė-Niunkienė 1975: 151). Vandeniui suvaldyti šiose vietose nuo potvynių įrengiami apsauginiai pylimai, kartais nusidriekdavę per keletą kilometrų, kasami sausinimo grioviai, išraižę plačius drėgnų pievų ir pelkių plotus (Purvinienė, Purvinas 1995: 403; Purvinas 2011: 170). Pragyvenama čia iš tai vietai būdingų verslų ir užsiėmimų – iš žvejybos, užliejamųjų pievų šienavimo, gyvulininkystės, daržininkystės. Tačiau žvejyba

nėra būdinga tik Pamario gyventojams. Žvejojama visoje Lietuvoje tose vietose, kur gyvenama prie vandens.

### *Žvejyba ir žuvininkystė*

Dėl upių, ežerų gausumo Lietuvoje palyginti nemaža gyventojų dalis vertėsi žvejyba. Vieniems tai svarbiausias pragyvenimo verslas, kitiems – papildomas užsiėmimas. Lietuvos etnologai žvejybą skiria į vidaus vandenų – upių bei ežerų, ir jūros (ir Kuršių marių) žvejybą (Milius 1964c: 110; Morkūnas 1974: 170, 1985). Be to, etnologai žvejybą tyrinėjo atsižvelgdami į vietą ir jos vandenį. Pavyzdžiui, M. Znamierowska-Prüfferowa tyrinėjo žvejybą Trakų ežeruose ir Druskininkų apylinkėse (Znamierowska-Prüfferowa 1930, 1933), L. Piškinaitė-Kazlauskienė – Nemune (Piškinaitė-Kazlauskienė 1998), V. Morkūnas – Kuršių mariose ir Šiaurės rytų Lietuvoje (Morkūnas 1974, 1985).

### *Žvejyba vidaus vandenyse*

Žvejybai naudota daugybė įvairių prietaisų ir būdų. Tai priklausė nuo metų laiko, žvejybos vietos, žuvų ir pan. V. Milius pagal žuvavimo būdus skiria dvi pagrindines žvejybos įrankių grupes: pasyviuosius ir aktyviuosius. Pirmuoju atveju žvejys įstato gaudymo prietaisus ir kuriam laikui palieka, antruoju atveju pats žvejys aktyviai dalyvauja gaudant (Milius 1964c: 111). Prie pasyvių žvejybos būdų priskiriamos įvairios užtvaros, žvejojimas *šniūrais*, bučiais, varžomis, *marozais*, venteriais, *pusventeriais*. Prie aktyviųjų – gaudymas rankomis ir žiemą trenkimu, meškeriojimas, blistiniavimas, gaudymas kilpomis, žvejojimas žeberklais ir tinklais. Tinkliniai žvejybos įtaisai, dažniausiai kanapiniai, megzti pačių valstiečių, skirstomi į statomuosius ir traukiamuosius. Statomieji tinklai: *samtis* (žem. *krytė*), *kebėtė* (*retikas*), *vedėja*, *dvibradžiai* ir *tribradžiai*, *brandinis*, *abaras*, *trubica*. Traukiamieji tinklai yra kur kas didesni nei statomieji ir žvejoti jais sudėtingiau. Be to, pagal dydį ir žvejybos būdus jie skirtini į vasaros ir žiemos. Vasaros traukiamai-

siais tinklais (*padvalaku*) žvejojama viena ar dviem valtimis (pav. 14). Žiemą žvejyba didžiuoju traukiamuoju tinklu yra ypač sudėtinga. Ji būna grupinė arba kolektyvinė (Milius 1964c: 111–122).

Žvejyba [Galadusio ežere, Seinų apskr., Lenkija] *nevadu* prasideda daugiausia žiemą, kai užšąla ežeras (juo žvejojama ir vasarą). Kadangi šiuo tinklu žvejyba nėra tokia paprasta – tinklas yra didelis, reikia patyrimo – tai žvejybos komandoje yra tam tikra hierarchija. Komandos pats vyriausias, vadinamasis *zavadnykas* ir jo padėjėjas – *bursa* turi labai gerai žinoti ežerą. Toliau komandoje eina: *šatravariai*, *bobeliukai*, *peikininkai* ir *rogeliukai*. Į tinklo sudėtį įeina šios dalys: *motnia*, *sparnai*, *virvės*, *rizas*. Įrankiai: *rogės*, *bobos*, *peikenos*, *šatros*, *kaukai*, *šakės*, *kašierus-samtis*, *kizička-basokas*, *buldokas*. Žvejojant vasaros metu reikalingos dar *valtys*, *prikės* ir *kalvaratai*. Žvejybos pasisėkimą lemia visų pirma *nevado leidimas*. Todėl apie jo užleidimą sprendžia geriausias ežero žinovas – *bursa*. <...> Jis labai gerai turi žinoti ežero dugną, kad traukiant nebūtų suplėšomas tinklas, kad pagautų kuo daugiau žuvų (Marcinkevičius 1975).



14. Traukiamuoju tinklu žvejoja Salake. Zarasų rajonas, 1939 m. J. Elisono nuotr.

Žvejybai reikia ir papildomų priemonių – valčių ir laivų. Seniausios valtys, išskaptuotos iš vientiso medžio kamieno, Šiaurės rytų Lietuvoje vadinamos *aldijomis*, *eldijomis*, Pietų Lietuvoje – *luotais*. Retais atvejais naudoti dvigubi luotai. Nusileidus pasroviui ir grįžtant atgal, vienas žmogus paprastai eina krantu ir už virvės tempia luotą, kitas luote stumiasi irklų. XX a. visos Lietuvos vandenyse buvo visuotinai paplitusios lentinės valtys, kurių būta ir ankstesniais laikais (Milius 1964c: 122–124; Piškinaitė-Kazlauskienė 1998: 144–199). Daug sudėtingesnės žvejybinės valtys ir laivai plaukiojo Nemuno žemupyje ir Kuršių mariose.

Valstiečiai žvejojo savo šeimos reikmėms ir maistui pajavairinti laisvu nuo kitų darbų metu, ypač žiemą. Prie pramoginės (ypač tarp jaunimo) žvejybos priskiriamas ir vėžiavimas (Milius 1964c: 122). Žvejyba kaip pagrindiniu pragyvenimo šaltiniu dažnai vertėsi mažažemiai, prie upių ir ežerų gyvenę valstiečiai. V. Morkūnas atkreipia dėmesį, kad Šiaurės rytų Lietuvoje didelė dalis žvejų profesionalų, čia vadintų *ribokais*, buvo vietiniai rusų tautybės žmonės, todėl ir terminija daugiausia buvo slaviška. Ją vartojo ir lietuviai žvejai, atitinkamai „sulietuvindami“ galūnes (Morkūnas 1974: 171). Žvejybai reikėjo specialių įgūdžių ir žinių apie žvejybos laiką, vietą, prietaisus, žuvis, jie buvo perduodami iš kartos į kartą (Milius 1964c: 110). Paprastai žvejojavo vyrai kolektyviai arba individualiai visais metų laikais ir bet kuriuo paros metu, priklausomai nuo to, kokios žuvys gaudomos. Individualiai dažniausiai žvejojama savo reikmėms, o verčiantis žūkle – kolektyviai.

Žvejyba didesniuose ežeruose Lietuvoje (ypač Šiaurės rytų Lietuvoje) turėjo verslo pobūdį. Anot V. Morkūno, paprastai žvejybos verslą organizuodavo miestelių pirkliai, daugiausia žydų tautybės (Morkūnas 1974: 170). Jie iš valdžios ar dvarininkų nuomodavo ežerus ir samdė žvejus, sudarydami su jais sutartis. Iki Pirmojo pasaulinio karo buvo žvejojama savo nuožiūra nepaisant jokių taisyklių, XX a. tarpukariu girininkijos prižiūrėjo, ar laikomasi žvejybos taisyklių. Tinklai turėjo atitikti standartus, jie buvo plombuojami. Už žvejojimą neplombuotais tinklais buvo baudžiama (Morkūnas 1974: 170–173). Kita vertus, nors su nuosavybės santykiais susijusios žvejybos

taisyklės jau buvo įtvirtintos Lietuvos Statute, anot K. Tiškevičiaus, XIX a. plačiai gyvavo liaudiškoji šios veiklos interpretacija: „Nė vienas mūsų valstietis nenori suprasti ir sutikti, kad laisvai tekanti upė, ežeras arba tvenkinys, niekieno neuždarytas, kur knibždėte knibžda žuvų, jam būtų uždraustas vaisius. Ir jie be gailėsčio jas vagia, nors Lietuvos Statutas tuos, „kurie vagių papročiu slaptai žuvis iš tvenkinio trauktų“, liepia mušti rimbais ir grasina nukirsti ausį už pakartotinį vogimą“ (Tiškevičius [1871] 1992: 110). Toks požiūris vyravo ir XX a. Nelegalią žvejybą aprašo L. Piškinaitė-Kazlauskienė atskirame knygos *Žvejybos istorijos apybraižos* skyriuje (Piškinaitė-Kazlauskienė 1998: 203–208). Taisyklių paisymas ar nepaisymas susijęs ne vien tik su nuosavybės teisėmis, bet ir su žvejojimo taisyklėmis apskritai.

Žvejojant grupėmis, jų dydis priklausė nuo žvejybos priemonių ir metų laiko – nuo 2 iki 16–15 ir net 23 žvejų žiemą. Vasarą su statomaisiais tinklais (*tinklaičiais*, *trubicom*), venteriais (*vinteriais*), *morozais* žvejodavo du žmonės viena valtimi, su traukiamuoju tinklu (*padvalaku*) – keturi dviem valtimis. Žiemą su traukiamuoju tinklu 8–9 pagrindiniai žvejai ir apie 10 pagalbininkų (*pomagalu*) (Morkūnas 1974: 171). Žvejų grupė, dirbanti prie vieno tinklo, Dzūkijoje buvo vadinama *draugė*. Jai vadovaudavo patyręs žvejys *galmeisteris* (Milius 1964c: 111). Šiaurės rytų Lietuvoje, anot V. Morkūno, vasaros grupės vyresnysis ir atsakingasis žvejys vadinosi *kvarminis*, žiemos – *šeimininkas*, *uzokinis* (*uzokas* – tinklo motnios pabaiga, kur susikaupia žuvis). Vadovai vadovavo žvejų grupei, prižiūrėjo ir tvarkė tinklą, išiminėjo žuvį, ją rūšiavo – smulkiają dalijo žvejams ir pagalbininkams, stambiają siūsdavo nuomininkams. Norint tapti *kvarminiu* ar *uzokiniu* reikėdavo būti ne tik geriausiu žveju, bet ir mokėti sutaisyti ar net pasiūti tinklą. Kitaip nei kitose Lietuvos vietose, kur visas žūklės organizavimas buvo *galmeisterio* (*zavadniko*, *zavadilos*, *zavadničiaus*) rankose, kuris ne tik vadovavo brigadai, bet ir nustatinėjo valksnas, Šiaurės rytų Lietuvoje *zavadnikas* dažnai buvo atskirai samdomas žmogus, senas vietinis žvejys, gerai pažįstantis ežero, kuriame žvejojama, dugno ypatybes. Jo vienintelė pareiga buvo nustatyti valksnos vietą ir kryptį. Žvejų brigadai persikėlus žvejoti į kitą vie-

tą, buvo samdomas kitas *zavadnikas*. Darbo jėgos trūkumą žvejų brigadoje, kurią sudarė nuolatiniam darbui samdomi žvejai, kompensuodavo pagalbiniai darbininkai. Anot V. Morkūno, Šiaurės rytų Lietuvoje beveik kiekvienas prie ežero užaugęs valstietis galėjo dirbti ne tik pagalbinio darbininku, bet ir atlikti kai kurias profesionalių įgūdžių reikalingas žvejybos operacijas (Morkūnas 1974: 171–172).

Dirbant žvejų grupėje drabužiai ir maistas darbo metu buvo žvejų. Atlyginimas jiems buvo mokamas pinigais padieniui arba už pagautų žuvų kiekį (Milius 1964c: 110). Žvejai paprastai savo žvejybos įrankių neturėdavo, žuvis gaudė nuomininko įrankiais ir valtimis. Patys nuomininkai žvejyboje dalyvaudavo labai retai. Dažniausiai jie atvažiuodavo baigiantis darbo dienai paimti žuvis. Stambesnes žuvis gabendavo parduoti į didžiuosius miestus – Kauną, Vilnių. Iš Dūkšto apylinkių XIX a. antroje pusėje buvo vežama į Vilnių, Daugpilį ar Varšuvą (Morkūnas 1974: 171; Milius 1964c: 111). Smulkesnes išparduodavo artimuose miesteliuose arba jomis apmokėdavo žvejams ir padieniams darbininkams už darbą. XX a. pirmaisiais dešimtmečiais žuvį į miestą gabendavo arkliais iš plačių pušinių balanų padarytose pintinėse (1 m ilgio, 60–70 cm pločio ir aukščio *kašelėse*) arba gyvą specialiose statinėse (200–250 ltr talpos). Arkliais žuvį veždavo visuomet naktį. Pavyzdžiui, iš Zarasų į Kauną žuvis nugabendavo naktį, vieną kartą prie Ukmergės Šventojoje pakeisdami vandenį statinėse. Iš Ignalinos į Vilnių persiųsdavo keleviniu traukiniu apie 100 kg talpos *balaniniuose* krepšiuose su ledais (Morkūnas 1974).

### *Žvejyba Kuršių mariose*

Žvejyba Kuršių mariose daugeliu atžvilgių skyrėsi nuo žvejybos vidaus vandenyse. Kuršių marių ir Nemuno žemupio kaimuose žvejyba buvo ne papildomas ar pagrindinis, bet savaimė suprantamas užsiėmimas ir verslas, nors žvejai čia buvo kartu ir ūkininkai, turėję didesnius ar mažesnius ūkius, auginę rugius, bulves, daržoves, taip pat ir gyvulius, šienaudavę sau ir parduoti savose ir išnuomotose pievose prie Nemuno. Žvejyba, kaip ir vanduo,





15. Žalgirių kaimo žvejai ties Rusne. Šilutės rajonas, metai nenurodyti. Fotografas nenurodytas

čia buvo neatskiriama gyvenimo dalis, organizuojanti socialinę ir kultūrinę gyvenimo tvarką ir ritmą, įprasminanti socialinėmis ir simbolinėmis reikšmėmis ne tik tarp ja užsiimančių, bet ir visoje tos vietos bendruomenėje (pav. 15).

Kuršių marių pakrančių ir nerijos žvejai daugiausia žvejojė mariose, tik maža dalis išplaukdavo į jūrą. Būdinga tai, kad Kuršių marios buvo padalintos į sklypus, kurie turėjo savo numerius. Žvejai nuomojo sklypus. Nemažai žvejų nuo seno turėjo privilegijas žvejoti mariose įvairiais įrankiais už trečdalį ar pusę kainos. Vandenių nuomojimo metai prasidėdavo balandžio 1 d., o nuomos mokestis priklausė nuo įrankio rūšies. XX a. tarpukariu žvejas vidutiniškai sumokėdavo per metus 50–70 litų nuomos. Sklypus nuomodavo iš eilės pakaitomis. Kai kada juos pasirinkdavo traukdami burtus ar net rengdami lenktynes ant ledo. Kas pirmas pasiekdavo pageidaujimą sklypą, tam sklypas ir priklausydavo. Anot V. Morkūno, pastarasis sklypo pasirinkimo būdas išlikęs iki XX a. devintojo dešimtmečio poledinėje vėgėlių bei stintų žūklėje (Morkūnas 1985: 35–36).

Prisimindavo tuos laikus, kai mariose ir Nemune buvo žymiai daugiau žuvies negu dabar: žiobrių, vėgėlių, lydeku. XX a. pradžioje žvejybos plotai buvo suskirstyti ir gavo numerius. Tuo metu pelningiausia buvo žvejoti aukšles, nes jų žvynai turėjo didelę paklausą Prancūzijoje – iš aukšlių žvynų gamino dirbtinius perlus. Buvo žuvys pakeleivės, kurios į Nemuną atplaukdavo tik nerštui: šlakiai, perpelės, žiobriai. Apie 1923 m. pamaryje žvejyba vertėsi apie tūkstantis žvejų. Tai labai daug ypač lyginant su dabartiniu žvejų skaičiumi. Galima sakyti, kad tai buvo vienintelis žmonių pragyvenimo šaltinis, nes Rusnės sala be pylimų apsaugos nedaug ką galėjo užauginti dėl kasmetinių potvynių, tik pievos gerai žaliavo. <...> Žuvį pardavinėjo Tilžės turguje. Tačiau patys didžiausi žuvų turgūs būdavo Šilutėje, kur atkeliaudavo žvejai iš Rusnės, Šyšos, Karklės, Gilijos, Nidos, Mingės (Minijos) kaimų. Tokia prekyba klestėjo iki XX a. vidurio (ŠM, Kinderis 2000: 7).

XX a. trečiajame dešimtmetyje Klaipėdos krašte, anot V. Morkūno, žvejyba vertėsi apie 2000 šeimų. Žvejai buvo susibūrę į susivienijimą, kuris padėjo apsirūpinti žvejybos įrankiais, medžiagomis, parduoti žuvis (Morkū-



16. Žvejų sandėliai tarp Palangos ir Šventosios. 1942 m. J. Gimbuto nuotr.

nas 1985: 35–36) (pav. 16). Žvejojama buvo ištikus metus – nuo pavasario iki žiemos pabaigos, kada gaudomos stintos ir vėgėlės (*kvapės*).

Seniau stintas gaudydavo, kai baigdavosi potvynis ir plūstelėdavo vadina-  
masis „molio vanduo“. Tik tada ir pasirodydavo stintos, ypač jos mėgo  
aukštą vandenį – kada potvynis būdavo didesnis. Stintas gaudydavo kilpi-  
niais, tinklaičiais ir venteriais. <...> Vyrai žvejojo, o moterys pasikinkusios  
arklius su vežimaičiais vežė šviežias stintas parduoti laukininkams, mainė  
marių ir ryžės laimikį į rugius, kviečius, miežius (ŠM, Kinderis 2000: 7).

Valtys ir tinklai Kuršių mariose ir Nemuno žemupyje priklausė kiek-  
vienam žvejui. Sugautas žuvis žvejai dažniausiai parduodavo žuvininkams,  
žuvų pirkliams (vok. *Fischhändler*), kuriuos žvejai vadino *perkupčiais*. Gy-  
voms žuvims išlaikyti turėjo pasidarę įvairių įtaisų (Gocentas 1995). Kuršių  
marių žvejai žinojo apie šimtą žvejojimo būdų, kurie buvo panašūs į žūklės  
vidaus vandenyse. Tačiau įrankių matmenys ir jų naudojimas skyrėsi. Kuršių  
marių ir Nemuno žemupio verslinės žvejybos įrankius V. Morkūnas skirs-  
to į šešias grupes pagal veikimą ir gaudymo būdus: 1) burinėmis valtimis  
traukiami tinklai; 2) rankomis arba riestuvais (*vindais*) traukiami tinklai;  
3) dreifuojantys tinklai; 4) statomieji tinklai; 5) statomos gaudyklės; 6) niūrai  
(*ūdos*). XX a. pirmoje pusėje žvejybos tinklai, tinklinės gaudyklės ir virvės  
buvo lininiai, kanapiniai bei medvilniniai. Pastarieji tinklai buvo tvirčiausi  
ir laikydavo net dvejus metus. Bučius gamino iš žilvyčio vytelių (Morkūnas  
1985: 35–37). Žvejoti tarpukariu buvo leidžiama tik burinėmis ir irklinėmis  
valtimis, bet ne motoriniais laivais, norint apsaugoti žvejų statomas gaudy-  
mo priemones nuo sunaikinimo (Morkūnas 1985: 36).

Žvejyba Kuršių mariose ir Nemuno žemupyje buvo reglamentuojama  
taisyklėmis. Jau XVI a. buvo nustatytos Kuršių marių ir į jas įtekančių upių  
žvejybos taisyklės, kuriose buvo apibrėžti žvejybos pagrindai ir nurodyta,  
kaip turi būti realizuojama sugauta žuvis. Šios taisyklės ne kartą tikslintos,  
kol 1916 m. Prūsijos parlamentas priėmė bendrą žvejybos įstatymą, galiojusį  
Klaipėdos krašte iki sovietmečio (Morkūnas 1985: 34–35). Žvejybos tvarką

prižiūrėjo Juodkrantės, Nidos, Klaipėdos ir Rusnės žuvų apsaugos inspektoriai, kurie buvo tiesiogiai pavaldūs vyriausiajam inspektoriui Klaipėdoje. Žvejų kontrolei palengvinti kiekvienas kaimas turėjo savo ženklą – geometrinę figūrą, nudažytą atitinkamomis spalvomis: nerijos kaimų figūros dažomos juoda ir balta spalvomis, sausumos kaimų – raudona ir balta. Šie ženklai buvo tvirtinami laivų stiebų viršūnėse, burėje užrašomas laivo numeris, kuris kartu su kaimo pavadinimu buvo užrašytas ir ant laivo šono. Statomi tinklai taip pat buvo pažymimi prie kuolo pritvirtinta lentelė su kaimo pavadinimu, savininko pavarde ir įrankio numeriu (Morkūnas 1985: 36).

Sovietmečiu Lietuvoje prie didesnių vidaus vandenų – upių ir ežerų – buvo įsteigti žvejybos kolūkiai arba specialios žvejų brigados. Žvejybos ūkiai įsteigti taip pat ir Nemuno žemupio ir Kuršių marių žvejų kaimuose. Tuo metu žvejybai imta naudoti motorines valtis, žiemą tinklai iš ekečių traukiami varikliais, naudoti sintetinio pluošto kaproniniai tinklai (Milius 1964c: 124–125). Individuali žvejyba ir žvejai mėgėjai buvo suburti į LTSR Medžiotojų ir žvejų draugiją (Milius 1964c: 124–125).

### *Tvenkinių žuvininkystė*

Kalbant apie pragyvenimą ir žvejybą, yra dar viena Lietuvos etnografų beveik netyrinėta, bet žvejybai artima sritis – tvenkinių žuvininkystė. Gamybinio požiūriu ji priskirtina žemės ūkiui (žr. Lopeta 1993: 80), gal, tiksliau, gyvulininkystei, o užsiėmimo savitumu – žvejybai. Tvenkinių žuvininkystė buvo ypač paplitusi dvaruose Vilniaus krašte ir Žemaitijoje, nors ja užsiėmė ir kai kurie valstiečiai, turėję vieną kitą nedidelį tvenkinėlį. Tvenkinių ūkiuose tarpukariu buvo veisiami daugiausia karpiai, liaudies kartais vadinti *vandens paršeliais*. Tik Aukštadvaryje auginti vaivorykštiniai upėtakiai. Turbūt daugiausiai šioje srityje pasiekė Šiaulių apskritis (Lopeta 1993: 80–82).

Kurtuvėnų tvenkinių ūkis yra, ko gero, pats seniausias ar vienas iš seniausių Lietuvoje. Iš dvaro dokumentų sužinome, kad 1592 m. čia buvę 4 dideli ir keli mažesni tvenkiniai. <...> XIX a. pabaigoje – XX a. pradžioje Kurtu-

vėnų tvenkiniai užėmė visoje Šiaulių apskrityje (krašte), o gal ir Lietuvoje didžiausią plotą. <...> Tvenkiniai buvo suskirstyti į „rajonus“ – grupes. Kiekvienoje grupėje buvo atskiri žuvų šėrėjai ir prižiūrėtojai. <...> Tvenkinių buvo daug ir jie turėjo savo pavadinimus <...>. Jie buvo krikštijami kaimų, kurių žemėje iškasti, ežerų, iš kurių gaudavo vandenį, įvairių vietovių, pastatų, dvaro savininkų ir kitokiais vardais. Tvenkiniams parinkdavo daugiausia pelkėtas vietas. Rudenį po darbų jas iškasdavo, pagilindavo. <...> Buvo tvenkinių maitinamų sniego ir lietaus vandeniu, bet nedaug. <...> Daugumą jų maitino ežerų vanduo. <...> Plateris laikė savo grioviakasių (*ravakopius*), kurie kasė iš tvenkinių išeinančius griovius. Jiems mokėjo už kubą iškastos žemės. Grioviakasiai valė kanalus, buvo tartum melioratoriai – sausino dirvas (Lopeta 1993: 83–84).

Žuvų veisimas, jų priežiūra, šėrimas, auginimas, apskaita, apsauga turėjo savas tradicijas, pagrįstas vietinėmis liaudiškomis ir mokslinėmis žuvininkystės žiniomis. Žinota, kad nuo teorinių žinių ir jų taikymo praktikos, gebėjimo įrengti ūkį ir jame verstis priklausė pajamos ir žuvininkystės verslo bei ūkio plėtros strategija (Lopeta 1993: 88–89). Karpiai iki pardavimo paprastai buvo auginami trejus metus. Žuvys pagal veisimosi ir augimo etapus buvo laikomos skirtinguose tvenkiniuose: neršimo metu – neršimo tvenkiniuose, išsiritusios žuvytės po 3–4 dienų perkeliamos į *rasodinius* tvenkinius, užaugusios iki 4–5 gramų perkeliamos į auginimo tvenkinius, kurie, priklausomai nuo to, kokio amžiaus žuvis juose buvo, vadinti *šiųmetiniais*, *dvieigiais*, *trieigiais*. Ypač rūpestingai buvo elgiamasi su motininėmis žuvmis. Jos laikytos atskirame tvenkinyje ir, pavyzdžiui, Kurtuvėnuose turėjo savus, nugaros pelekuose paženklintus numerius ir vardus, dažniausiai augalų ar gėlių (Lopeta 1993: 84). Pasakojama, kad rūšiuodami motinines žuvis, jas, išgriebtas, paimdavo švelniai tarsi vaiką su skuduru, vadinamu *kvortūgu*, ir nunešę įdėdavo į kubilą, o atskyrę pateles nuo patinų ir nesubrendėlių – *belyčių*, suleisdavo į atskirus tvenkinius (Lopeta 1993: 93). Žvejyba prasidėdavo rudenį maždaug rugsėjį ar spalio pradžioje. Tvenkinio vanduo buvo nuleidžiamas palaipsniui. Žuvis susemdavo graibšteliais ar tinklais joms besiburiant arčiau tvenkinio nuleidimo vietos. Sugautas žuvis pildavo į pintinius neštuvus. Veždavo parduoti statinėse, pavyzdžiui,

iš Kurtuvėnų vežimais į Šiaulių geležinkelio stotį ir traukiniu arba tiesiogiai sunkvežimiais į Kauną ar kitus miestus. Dažnai žuvį pirkdavo ir vietoje prekeiviai (net iš Latvijos). Sakoma, kad aktyviai užsiimančių žuvininkystė ūkių pajamos iš žuvis tarpukariu buvo didesnės nei iš grūdų ar pieno. Sovietmečiu tvenkinių žuvininkystė išliko tose pačiose vietose, tik pasikeitė savininkai (Šiaulių apskrityje Kurtuvėnų Plateris išvežtas į Sibirą, Šilo-Pavėžupio Stasys Putvinskis areštuotas), nuosavybės formos ir ūkio organizacija. Tačiau kai kurie žuvininkai liko dirbti prie tų pačių tvenkinių ir po Antrojo pasaulinio karo sovietmečiu (Lopeta 1993).

### *Pelkininkai, pievininkai ir daržovių augintojai Nemuno deltos kaimuose*

Gyvenimas prie vandens kitaip suklostė žemdirbio gyvenimą. Tačiau, kaip liudija Kuršių marių ir Nemuno žemupio gyventojų patirtis, vanduo ir derlinga sąnašinė žemų vietų žemė, vešlios pievos teikia gerokai daugiau galimybių nei vien tik žvejyba.

Anapus kaimo gatvės rikiuojasi gyvenamieji namai – galais į upės pusę, aplink – gėlių darželiai ir svogūnų lysvės, už kurių plyti jau ištiesi svogūnų laukai. Visas sklypas aptvertas statinių tvora. Žvejai nesiverčia žemdirbyste drėgnose upių pakrančių žemumose, o šienauja pievas ir augina daug svogūnų, tai jų pagalbiniai verslai. Ne visi kaimai, pavyzdžiui, Gilijos, galėdavo susisiekti sausuma su tolimesnėmis vietovėmis, todėl prisikrovę timberius svogūnų ar šieno, žvejai kanalais, upėmis ir mariomis pasiekdavo miestus, kur parduodavo savo prekes (Detlefzenas 1911/1995: 33).

Klaipėdos krašto kaimų ir gyventojų tyrimams ypač daug dėmesio skyręs architektas M. Purvinas atskleidė, kaip glaudžiai tradiciniai gyvenamosios ypatumai susiję su vietos gamtinėmis sąlygomis (Purvinas 2005, 2007, 2008). Jis aprašo skirtingų gamtinių sąlygų suformuotus tris savitus agrarinės kultūros tipus: žemdirbyste besiverčiančius pelkėtose vietose – *pelkininkus*, pragyvenančius iš užliejamųjų pievų šienavimo – *pievininkus* ir iš daržovių auginimo – *daržovių augintojus*.

Žemoje ir užpelkėjusioje Nemuno deltoje plytėjo aukštapelkės ir drėgnų žemapelkių ruožai, kurių pabaliuose išmokta nuo seno gyventi pa-

sinaudojant pelkių gėrybėmis – vešlia žole, durpėmis, uogynais, derlingu dirvožemiu, medžiojamais paukščiais ir gyvūnais. Čia sausesnėse vietose kūrėsi *pelkininkų* – pabalių gyventojų – kaimai ir sodybos (Purvinas 2005). XIX a. antroje pusėje Prūsijoje ir Vokietijoje pradėjus įgyvendinti tankesnio šalies apgyvendinimo arba vidinės kolonizacijos strategiją, imta valstybiniu lygmeniu steigti gyvenvietes pagal pelkininkų kolonijų kūrimo programą. Susiklostė valstybinė šių kolonijų administravimo sistema, pagamintos produkcijos realizavimo tvarka, pavyzdžiui, nemažai durpynuose užaugintų bulvių laivais išvežama į Vakarų, iš Vakarų atvežama trąšų, durpynams kultūrinti reikalingų mineralinių medžiagų, finansuota kolonijų plėtra. Anot M. Purvino, būdingi pelkininkų kaimai bei kolonijos Šilutės apylinkėse yra Vabalai, Aukštumala, Žalgiriai (Bismarckas) (Purvinas 2005: 10, 12).

*Pelkininkų* gyvenimą lėmė jų gyvenimas drėgnoje aplinkoje, drėgnų dirvų įdirbimas, įvairiais metų laikais patiriami potvyniai bei vandens lygio svyravimai. Žemdirbystė čia įgijo savitų bruožų. Žemapelkės buvo sukultūrinamos jas nusausinant, o aukštapelkių naudojimą ribojo jų specifinis rūgštus dirvožemis. Tik XIX a. plėtojant chemijos ir žemdirbystės mokslus buvo atrasti efektyvūs aukštapelkių įsisavinimo būdai. Durpynus imta kalkinti ir tręšti, nustatytos reikiamos agrotechnikos priemonės – tinkama sėjomaina, tinkami žolių sėklų mišiniai pievoms. Jie buvo paversti derlingos žemės plotais. *Pelkininkų* ūkiai buvo nedideli. XX a. pradžioje juose augino bulves ir nemažai kiaulių – joms sušerdavo dalį bulvių, o arčiau upių gyvenantieji mainydavo su žvejais bulves į smulkias žuvelės ir jomis papildomai šerdavo kiaules. Mažuose sklypeliuose dirbta rankomis. Arklių laikyta nedaug – vežimus keitė valtys. Mokėta viename plote išauginti net po du derlius per metus – ankstyvasias bulves pakeisdavo daržovės. Iš sukultūrintų durpynų plotelių pelkininkai įgudo gauti didelį derlių ir didesnes pajamas nei, pavyzdžiui, mažažemiai laukininkai skurdžiuose smiltynuose. Mažuose sklypuose jie užaugindavo palyginti daugiau bulvių ir kiaulių nei krašto laukininkai. Tačiau, M. Purvino teigimu, prasigyvenama buvo sunkaus rankų darbo ir sudėtingų gyvenimo sąlygų sąskaita (Purvinas 2005: 11–12).

Drėgnus sklypus *pelkininkai* sausindavo iškasdami griovius. M. Purvinas pabrėžia, kad ypač disciplinuotai tvarkytasi suplanuotose ir tankiai apgyvendintose *pelkininkų* kolonijose, kurios turėjo bendrą sausinimo sistemą – griovių tinklą, nes kiekvienas gyventojas turėjo prižiūrėti savo sklypo griovius ir dirbti bendrus darbus. Tad kolonijose išlikdavo gyventi tvarkingiausi ir darbščiausi žmonės, galėję ištvirti tokias gyvenimo ir darbo sąlygas. Įvairiai taikytasi prie dirvos drėgnumo. Daržovės ir bulvės augintos aukštose (50 cm ir aukštesnėse) lysvėse. Šienas, šiaudų kupetos, durpės, žagarai buvo laikomi ant pakilų – medinių paklotų. Daug kur įvairiems kroviniams ir derliui gabenti naudotos valtys, jomis plaukiota didesniais grioviais. Darbiniai arkliai buvo apaunami plačiomis medinėmis *klumpėmis*, naudoti vežimai labai plačiais ratais. Kroviniai ir vasarą iš drėgnesnių vietų būdavo velkami šlajomis. Drėgnesnėse vietose dirbdavę žmonės po batais pasirišdavo *žąsų kojėles* – plačius lentgalius, tarsi trumpas ir plačias slides. Tokioje drėgnoje aplinkoje gyvenę, įvairiu metų laiku braidę po vandenį ir sniegą pelkininkai dažnai sirgo reumatinėmis ir kitokiomis ligomis (Purvinas 2005: 11–12).

Kita savita Klaipėdos krašte sritis buvo pievininkystė arba pragyvenimas iš užliejamų pievų šienavimo (Purvinas 2007). Dešiniajame Nemuno upės krante į vakarus nuo Rambyno kalno, Pagėgių apylinkėse plyti dideli užliejamų pievų plotai. Ten beveik neauga medžiai – jie neatlaiko kasmetinių potvynių ir ledonešių, bet želia vešlūs žolynai, gerai augantys sąnašų dirvoje. Didelių našių plotų vertė, kaip vaizdingai ir tiksliai nurodo M. Purvinas, senaisiais kavalerijos karų laikais strategine reikšme prilygo dabartiniams naftos verslovėms (Purvinas 2007: 41).

Įprastinė žemdirbystė užliejamose pievose neįmanoma – derlingą sunkiai suartų plotelių dirvožemį nuplaudavo potvynių vandenys, nugremždavo ledonešiai, kartais pakrantes užpildavę ir smėlingomis sąnašomis. Pamažu susiklostė savita pievininkų gyvensena, grindžiama strategija kurtis aukščiausiose kalvelėse, kur galima išsilaikyti su gyvuliais, pašarų atsargomis ir visa manta per užtvindančius pavasario, o kartais ir rudens bei žiemos potvynius, vešliose žemumų pievose ganyti gyvulius, šienauti žolę, ruošti šieną ūkiui ir pardavimui, pelnytis parduodant gyvulius ir šieną. Nemuno



žemupyje buvo steigiami ir didieji Prūsijos dvarai, valdę didžiulius užliejamų pievų plotus, auginę daug žirgų ir gyvulių, ir palivarkai, aprūpindavę juos ir kitus šieniu.

Šilinių dvarui priklausę 103 ha pievų ties Plaušvariais vertintos kaip „aukso kasyklos“. Dvaro gyvuliams šerti ten kasmet būdavo prišienaujama po 8000–9000 centnerių šieno. Vėliau šienaujant dideliuose plotuose būdavo pasitelkiama ir technika – arklių traukiamos šienapjovės ir grėbiamosios mašinos. Šienapjūtės darbams būdavo kviečiama daug samdinių bei vietinių gyventojų. Išdžiovintą šieną iš Plaušvarių veždavo dideliais vežimais (kur sukraudavo po 40–42 centnerius šieno), keltu plukdydavo į dvaro sodybą. Įprastinį šieno gabenimo procesą sutrikdė Pirmojo pasaulinio karo eiga – dėl tuometinių apribojimų šieną iš Plaušvarių į kairįjį Nemuno krantą tekdavo vežti dideliu lankstu per Tilžės tiltą. 1923 m. Klaipėdos kraštą prijungus prie Lietuvos Respublikos, pievų savininkai iš Tilžės apylinkių į plotus prie Pagėgių vykdavo gavę specialius leidimus sau ir savo gyvuliams. Grįždami vežimuose slėpdavo kontrabanda vežamą pigų lietuvišką sviestą ir kvietinius miltus, neretai įkliūdami akyliems muitininkams (Purvinas 2007: 44).

Šienas iš paupių pievų buvo itin geros kokybės ir ypatingos reikšmės produktas. Jo reikėjo kariuomenei – kavalerijos žirgams ir gurguolių arkliams. Iki automobilių gausos ir geležinkelių paplitimo šieno reikėjo kroviniui ir keleiviniui transportui, paštui, ūkio darbams ir pan. Be to, XIX a. pabaigoje Mažojoje Lietuvoje plito intensyvioji gyvulininkystė. Gyvulius ir vasarą imta laikyti tvartuose, jie buvo šeriami kasdien iš Nemuno pakrančių atvežama šviežiai nupjauta žole. Šitaip naudodami užliejamų pievų išteklius ne itin daug žemės turėję ūkininkai užaugindavo gausias galvijų bandas, laikydavo daug melžiamų karvių ir iš to gaudavo nemažą pelną. Klaipėdos apylinkių ūkininkai, valdę nelabai derlingus plotus, vykdavo šienauti į Nemuno deltos užliejamas pievas. Vasaros šienapjūtė čia buvo ypatingas verslas. M. Purvinas teigia, kad pievininkai, kitaip negu pelkininkai, nebuvo socialinio paribio žmonės. Jų ekonominis potencialas atsispindėjo ir pievų apmokestinimo dydyje – jos būdavo įvertinamos kelis kartus brangiau nei kaimų dirbamos žemės plotai (Purvinas 2007: 42–43).

Taikydamiesi prie gamtinių sąlygų pievininkai sukūrė savitus šieno tvarkymo ir gabenimo būdus. Išdžiovintas šienas pievose būdavo kraunamas į kupetas ant medinių 0,5–1 m aukščio pakylų apsaugant jį nuo rudens potvynių. Iš ten šienas, užšalus klampynėms, senvagėms, dažnai buvo vežamas žiemą rogių keliu. Vasarą iš upių ir protakų pakrančių šieną išplukdydavo didelėmis valtėmis. Arklių vežimai buvo naudojami nedaug kur. Šienas buvo vežamas parduoti net ir į toliau esančius didmiesčius, pavyzdžiui, į Karaliaučių. Į miestus jį plukdydavo didesniais krovininiais buriniais *kuršlaiviais* ar *baidokais*. Tokiu tolimu šieno gabenimu užsiimdavo perpirkliai, supirkinėdavę šieną iš pievininkų, kaupdavę atsargas ir didesniais kiekiais plukdydavę toliau gyvenantiems pirkėjams. Savas šieno atsargas namuose laikytiems gyvuliams kraudavo *ertikiuose* – paaukštintose ūkinių pastatų pastogėse, kur nepasiekdavo potvynių vanduo (Purvinas 2007: 44).

Yra ir dar vienas Kuršių marių pakrančių – Rusnės apylinkių – kaimų pragyvenimo savitumas. Tai daržovių auginimas iš upės suplaunamų sąnašų derlinguose ir potvynių mažiau niokojamuose ploteliuose (Purvinas 2008). Daržininkystė buvo verčiamasi įvairaus dydžio gausiuose privačiuose ūkiuose. Tačiau Nemuno žemupio kaimuose ji netapo išskirtiniu verslu. Ji tebuvo antrinis, papildomas užsiėmimas šalia žvejybos ar pievų šienavimo, nors ir davęs šeimai nemažai pajamų ir padėdavęs įveikti vieno ar kito verslo nesėkmes. Net ir Pakalnės kaime – senajame daržininkystės centre – vyravo kompleksiniai ūkiai, pragyvenantys ne vien iš šio verslo, nors daržovių auginimas čia buvo skirtas ne tik šeimos reikmėms, bet ir parduoti. Daržovių auginimu buvo verčiamasi ir pelkininkų kaimuose (Purvinas 2008: 15–17).

Daržovėms Rusnės apylinkėse buvo skiriamos geriausios dirvos. Jos buvo įdirbamos rankomis, be arklinio plūgo. Metinio darbų ciklo pradžia buvo ankstyvas pavasaris:

Netrukus po Kalėdų jie pradėdavo rūpintis sėklų įsigijimu. Dėl senų ryšių viena didelė daržovininkystės firma iš Erfurto ir kitos įprastai atsiųsdavo savo sėklų katalogus. Atsargūs valstiečiai skaitydavo daugelio sėklų augin-

tojų katalogus, lygindavo kainas. Siunčiant bendrą kaimo bendruomenės užsakymą už pirkimą urmu būdavo galima nuolaida. Todėl katalogas ke- liaudavo iš trobos į trobą, visos šeimos susėdusios už stalo aptarinėdavo rūšis ir kiekius. Vyraudavo konservatyvus nusistatymas, retas, tikėdamasis didelio pelno, bandydavo naujas rūšis. Vieną dieną laikanešys į namus atnešdavo paketą su [užsakytomis] sėklomis (Mantvill 2008: 25).

Kovo mėnesį potvynio vandenims nuslūgus, pradedamos daiginti ankstyvųjų kopūstų, žiedinių kopūstų, kalioropių, salierų, salotų sėklos specialiose šiltesnėse vietose, gerai patręstose pūvančiu arklių mėšlu, priden- giamose šiaudų dembliais arba namuose iš lentų įrengtose lysvėse, šiltuose tvartuose ar ant šiltų stubos grindų. Anksti pavasarį moterys, apsiavusios ilgaauliais batais, sukasdavo durpingą dirvą ir supildavo apie 0,75 m aukš- čio lysves. Skirtingoms daržovėms pritaikytos lysvės būdavo 1,20–1,50 m pločio, su 0,60 cm gylio taku tarp jų. Pavasarėjant į lysves sėjami ridikėliai, morkos, salotos, didieji ir baltieji ridikai, cukriniai žirniai, sodinami per žie- mą šiltai laikyti raudonieji (*šeimyniniai, gužinukai*) svogūnai. Runkelių ar morkų sėklos, svogūnai sodinti taip, kad lysvės pakraščiuose būtų galima sėti ypač mėgtus moliūgus ir griežčius. Taip iš vienos lysvės būdavo gau- namas gausus įvairių daržovių derlius. Gegužės pabaigoje sodinti geltonieji *garstyčiniai* agurkai (vok. *Senfgurken*), užaugdavę iki 80 cm ilgio ir sverdavę po 12–15 svarų (Purvinas 2008: 17).

Užaugintos daržovės būdavo parduodamos miestų turguose ir preky- vietėse: artimesnėse – Rusnėje, Karklėje, ir tolimesnėse – Tilžėje, Klaipėdoje, Karaliaučiuje, kur vietos būdavo išnuojamos visiems metams. Daržovės į artimesnes vietas plukdytos valtėmis, į didesnius miestus – burinėmis kuršvaltėmis. Kelionė burine kuršvalte nebūdavo trumpa, nes daug lėmė orai, vėjo kryptys, tad tekdavo plaukti visai šeimai – ne tik daržovių auginto- joms su kroviniu, bet ir ekipažui. Vėlesniais laikais moterys dažniau plaukė garlaiviais, kurie, kaip ir sunkvežimiai bei autobusai, XX a. tarpukariu buvo įprastas transportas daržovėms į Klaipėdą vežti. Rusnės priplaukoje susto- davo garlaiviai *Marienburg*, nidiškė *Herta*, maršrutu Tilžė–Klaipėda plau-

kiojo *Windenburg* ir *Willy*, į kuriuos kraudavo dėžes su daržovėmis (Purvinas 2008: 17–18).

M. Rautmantienė prisimena, kad į turgų priruošdavo įvairių daržovių bantelių (ryšulėlių) – ridikėlių, morkų, jaunų svogūnų su laiškais. Į ilgą kelionę iš Pakalnės kaimo į Šilutę išsiruošdavo trys ar keturios moterys. Visos sudėdavo savo prekes į valtį ir apie vidurnaktį išplaukdavo. Tekdavo irkluoti Pakalnės upe iki Rusnės, apsukus salą kiek paplaukti Atmatos upe iki Šyšos žiočių ir Šyša prieš srovę palei Šilutės senojo turgaus aikštę. Moterys buvo puikios irkluotojos, gerai orientavosi aplinkoje. Į naktines keliones jos leisdavosi be jokių žibintų. Dar neprašvitus prekiautojos jau būdavo turguje, išsidėliodavo daržoves. Ir Šilutės, ir Rusnės turguose jos turėjo paklausą (Paulauskaitė 2006).

M. Purvinas, kaip ir kiti, rašę apie daržovių augintojus, pabrėžia, kad daržininkyste užsiėmė moterys. Jos dirbo daržuose, augino ir prižiūrėjo daržoves, padedamos vaikų jas rūšiavo. Vyrų vertėsi žvejyba, pievų šienavimu ir kitais sunkiais darbais. Tik nuimant derlių jie talkino moterims, jiems dažnai tekdavo nešikų darbas. Net ir parduoti daržoves į miestus (vieną ar du kartus per savaitę) veždavo moterys; užsidirbusios pinigų, apsirūpindavo sau ir šeimai reikalingais gaminiais. Akivaizdu, kad daržovių auginimas joms suteikė savarankiškumo, o tai turėjo įtakos jų socialinei padėčiai. Kita vertus, šis verslas jas būrė ir į tam tikrą, savas tradicijas turinčią bendruomenę (Purvinas 2008: 17–22, 24).

Pažymėtina, kad Nemuno žemupio ir Kuršių marių pakrančių daržovių augintojų, pievininkų ir pelkininkų kaimai Lietuvoje išsiskiria kaip geografinės padėties ir gamtinių sąlygų suformuotos savitos kultūros grupės, kurių gyvenimą pakeitė politiniai, socialiniai ir ekonominiai pokyčiai sovietmečiu.

### *Sielininkystė*

Sielininkystė – tai medienos plukdymas upėmis. Tai su vandeniu – upe – ir mišku susijęs dar vienas pragyvenimo būdas Lietuvoje (pav. 17).



17. Upe plukdomi seliai. XX a. 4 deš. Fotografas nenurodytas

Nuo istorinių laikų iki XIX a. ir XX a. seliai plukdyti Nemunu, Nerimi į Kauną, Klaipėdą, Dauguva ir jos intakais – į Rygą iš Lietuvos ir iš Baltarusijos miškų. Plukdyti rąstai, malkos, popiermalkės, *sparmedžiai*, pabėgiai į prie Nemuno buvusias lentpjūves, Tilžę ir popieriaus fabrikus, Ragainės faneros fabriką ir toliau. Didžiuliai kiekiai medienos buvo skirti eksportui ir tuo vertėsi nemažai žmonių (Seliukaitė, Klimka 2001; Pupienis 1989). Nemunu iki Kauno selius atplukdydavo baltarusiai, nuo Kauno iki Mažosios Lietuvos sienos – Smalininkų – plukdydavo lietuviai, o toliau vokiečiai. Dauguva ir jos upėmis nuo Latvijos sienos taip pat jau plaukdavo latvių selininkai. Selininkystės apimtis iliustruoja kraštotyrininko A. Pupienio pateikti duomenys, pavyzdžiui, 1825 m. Nemunu praplaukė 2500 selių, o 1900 m. – 15 320 (Pupienis 1989: 49–52).

Rąstai per žiemą sugabenami ir sukraunami abiejuose krantuose [į Nerį įtekančios Dvinasos upės], užima palei vagą ploto daugiau kaip mylią. Vidutiniškai ten būna nuo 500 iki 600 kapų prekių, daugiausia angliškųjų sijų. <...> Jei suskaičiuosime iš pirmojo sandėlio 500 kapų sijų, iš antrojo 100 kapų pridėsime, o už kapų skaičiuosime pigiausiai dabartinėmis vi-

suotinėmis kainomis po 360 sidabro rublių, tai rąstai iš tos prieplaukos, pavasarį nuplukdyti į Nerį, duoda mums kasmet 200 000 sidabro rublių kapitalo už prekę, išplukdytą vien tik į Klaipėdos uostą, neskaičiuojant tos prekės, kuri išplaukia Beržuona [Berezina] į Rygą ir Kremenčiugą <...>. Kiekvieną pavasarį plūša tūkstančiai žmonių to upelio krante – riša vieną su kitu rąstus, ieškosi uždarbio. Šiose turgaus grumtynėse žmonės, vanduo, rąstai, degtinė, pinigai – viskas tarpusavyje susimaišo ir be atvangos kryžiuojasi, nes kiekvienas iš pirklių, prekių savininkai permoka darbininkams ir juos girdo už šio darbo skubą, kad tik pasinaudotų vandens pakilimu ir kad atplauktų pirmi ligi užtvankos vartų, o kelyje yra net penki tokie vartai (Tiškevičius [1871] 1992: 47–48).

Sielininkų darbymetis prasidėdavo pavasarį, kai upėse išplaukdavo ledai, nuslūgdavo vanduo ir tęsdavosi iki vėlyvo rudens. Pirmiausia atplukdytus intakais ar žiemą giriose kirstus ir sukrautus ant kranto rąstus reikia surišti – *pinti*. Rąstai *busokais* – kelių metrų kartimis su geležiniais antgaliais – surikiuojami vienas greta kito ir pririšami *žilvyčiais*, susuktomis beržo vytelėmis, dervuotomis virvėmis arba viela prie skersai ant jų uždėtos karties – *lotos*. Sunkios medienos ažuoliniai, beržiniai ir kitokie rąstai derinami su lengvesniais – egliniais ir pušiniais (Pupienis 1989: 50). Sielis, kartais vadinamas *trioptas*, paprastai būna sudarytas iš 4–12 dalių, vadinamų *lovomis*, į kurią tilpdavo apie 25–30 rąstų, suguldytų pagal ilgį ir storį – vidury ilgesni, į kraštus trumpesni. Kraštiniai *lovos* rąstai – *sparninės* – turėjo būti pora metrų ilgesni už vidurinius. Tarp *lovų* paliekamas žingsnio pločio tarpas *greitura*, kad prireikus sielį būtų galima sulenkti kaip riestainį. *Lovas* vieną su kita surišdavo raiščiais – *kardeliais*. Tvarkingai surikiuoti rąstai neiširdavo įveikiant slenkščius, pavojingas vietas, kilus audrai. Sieliai pakeliui buvo perpinami tam įprastose vietose – Vilniuje, Kaune, Veliuonoje (Pupienis 1989: 50–51).

Ant vieno sielio plaukdavo du arba trys sielininkai, tiek pat buvo ir irklų. Jei du sielininkai – vienas irklas priekyje, vadinamame *galva*, kitas – gale, vadinamame *coliu*, jei trys – du priekyje, vienas gale. Sielio valdymo įrangą sudaro irklai *apačynos* ir stabdžiai *širkai*, *širikai* (Seliukaitė, Klimka

2001: 585–586). Irkluodamas sielininkas žengia kelis žingsnius *pamina*, užsimodamas iš vandens iškeltu irklu pirmyn, o irdamas į vandenį nuleistu irklu traukiasi atgal. Prireikus sielį stabdyti, sakoma, kad „reikia taranuotis prie kranto“, ir į upės dugną smeigiami *širikai*, prie kranto prisitvirtinama nusmailinta lazda su virve arba lynu (Pupienis 1989: 51–52).

Vieną sielį plukdydavo 3–4 žmonės. Labiausiai patyręs ir upės vagą pažįstantis būdavo *gaspadorius* arba *šeimininkas*, jo komandų klausydavo *galauninkai* (*zadnikai*) arba *colininkas* ir vadinamasis *už trečią* (Seliukaitė, Klimka 2001: 587; Pupienis 1989: 53). *Gaspadorius* buvo atsakingas už sielio nuplukdymą, *colininkas*, pradedantis sielininkas, irkluodavo sielio gale, jo darbas buvo lengvesnis nei plaukiančių priekyje. *Colininko* papildomos pareigos buvo kūrenti ugnį, gaminti valgį. Pats jauniausias, turintis mažiausiai patirties, plaukdavo *už trečią*. Jis stovėdavo greta *gaspadoriaus*, būdavo jam po ranka, pagal jo nurodymus vairuodavo sielį, atlikdavo kitus darbus. Įgijęs patirties tapdavo *colininku* (Pupienis 1989: 53). Sielininkai buvo drąšūs, ištvermingi, stiprūs vyrai, galintys išsilaikyti ant vandenyje besivartančio rąsto, bet koku oru visą dieną prastovėti ant sielio irkluodami. Tai kitokios išvaizdos žmonės, atpažįstami iš laužo dūmais prakvopusių drabužių, nuo irklo koto sudiržusiais rankų delnais, linguojančios eisenos, atsargių net einant žeme žingsnių. Sielininkai dėvėjo šiaudines su mėlyna juostele skrybėles nuo saulės, vilkėjo drobiniais marškiniiais ir kelnėmis, jas pasiraitoję, juosėsi išaustomis margaspalvėmis juostomis, avėjo auliniiais batais, klumpėmis arba buvo basi. Plaukiant jie turėjo gebėti gerai orientuotis, žinoti visus upės vingius, rėvas, slenkščius, sraunumas, akmenis, kitas pavojingas vietas, kurios turėjo savus, dažnai neigiamą prasmę turinčius vardus (Pupienis 1989: 49–50, 53, 55).

Plukdymas vyko tyliai, nes srovė neša pati: girdėti tik tylus vandens teškenimas į rąstus ir sielininkų daina. Dažniausiai buvo plukdoma visa vilkstinė arba *valktis*, kurią sudarė 5–6 ir daugiau sielių. Jai vadovaudavo brigadininkas, kurio nurodymų, kada ir kur sustoti prie kranto poilsio, padėti užplaukusiems ant seklumos, akmenų ar kitos bėdos ištiktiems, turėjo

klausyti visi. Pavyzdžiui, atstumas nuo Baltosios Ančios iki Kauno – 300 kilometrų – buvo įveikiamas per 4–6 dienas. Esant audringam orui, pučiant stipriam vėjui, tekdavo sustoti prie kranto ar upės viduryje. Tuomet kelionė užtrukdavo dešimt dienų ar ilgiau. Per savaitę du ar trys vyrai iš Kapčiamiesčio miškų į Kauną nugabendavo iki 300 kietmetrių ir daugiau medienos (Pupienis 1989: 52–53).

Sielininkai nakvodavo ar slėpdavosi nuo darganos ant sielio iš kartelių ar šiaudų kūlių įrengtose *būdose*, kuriose laikydavo maistą, drabužius, kailinius šaltoms naktims. Maisto atsargos buvo bendros. Su savimi sielininkai būdavo pasiėmę ir vielos ar virvių, karčių, rąstelių – atsargai reikiamų dalykų. Sielio gale įrengdavo ir ugniakurą: ant dviejų eilių pliauskų dedama velėnos, užpilama smėliu, dedami akmenys puodams pastatyti arba jie pakabinami ant į velėnas įsmeigtų šakotų pagalių. Plaukiant naktį deganti ugnis rodydavo sielio galą (Pupienis 1989: 52–57). Nuplukdžius sielius į vietą, sielininkams buvo sumokamas atlyginimas. Prieš grįždami namo, jie pirkdavo dovanų namiškiams, sėkmingą kelionę dažnai užbaigdavo vaisėmis *kampinėje* – Rusnėje krautuvės dirbo iki vėlumos, o Tilžėje prie garlaivių priplaukos buvo užėiga. Namo buvo grįžtama pėsčiomis, vėliau garlaiviais, traukiniu. Iš kito krašto namo sielininkai atsiveždavo įvairių dalykų, pavyzdžiui, laikrodį, smuiką ar kitokios tvarkos įspūdžių. Spaudos draudimo laikais iš Tilžės sielininkai gabeno ir lietuvišką literatūrą (Seliukaitė, Klimka 2001; Pupienis 1989).

Sielininkystė vertėsi ištisos kartos, tėvai patirtį perduodavo vaikams. Sielininkai paprastai gyvendavo prie pagrindinių plukdymo kelių ir sielininkų pasikeitimo vietų. Šiuo verslu kartais papildomai versdavosi prie upių gyvenančios šeimos ir kaimų gyventojai – nemažai gyvenančių aplink Kauną (Pupienis 1989: 53–54; Račiūnaitė 2005: 121–122). Nuo istorinių laikų iki atsirandant kitokiems miško medžiagos gabenimo būdams ir technikoms – miškovežiams, geležinkeliams, sielininkystė buvo reikšmingas pragyvenimo šaltinis ir verslas Lietuvoje, paslaptingas ir romantiškas.



## Kultūrinio determinizmo klausimas ir gamtos–kultūros dichotomija

Šiame skyriuje sureikšmintas žmogaus santykis su gamtine aplinka. Atrodo, tarsi norėta pasakyti, jog pragyvenimas ir socialinė organizacija yra neatskiriamai susiję su gamta. Tačiau ne visai taip. Nors klimato ir gamtinės aplinkos įtaka žmogaus ir žmonių grupių gyvenimams iš tiesų yra visapusiška, tačiau pažvelgus iš arti ir į konkrečius žmonių gyvenimus paaiškėja, kad toks gamtinės aplinkos sureikšminimas yra analitiškai sukonstruotas vaizdas ir požiūris. Formos, kuriomis žmonės konkrečioje vietoje pragyvena ir kurios konkrečioje vietoje randasi, nėra vienintelės, tiesiogiai su gamtine aplinka susijusios ir nekintančios.

Priešingai, etnografija atskleidžia, kad jos yra įvairios, paskatintos įvairių stimulų ir veiksnių, viena kitą papildančios, derančios, sutampančios viena su kita ir besikeičiančios – tarsi žmogus siektų savo būtį užtikrinti turėdamas ne vieną, bet kelis įvairius pragyvenimo būdus ir šaltinius. Vieni yra arba yra laikomi pagrindiniais, kiti – šalutiniais, bet, pasikeitus sąlygoms, netikėtai gali tapti pagrindiniais arba padedančiais kompensuoti ištikusias pagrindinį verslą nesėkmes. Akivaizdu, kad pragyvenimo formos ir kultūriniai dariniai yra stabilūs ir keičiasi priklausomai nuo įvairiausių aplinkybių, idėjų ar postūmių, dažnai ateinančių visai iš kitur nei gamtinė aplinka. Panašu, kad tas amžinas žmogaus ir žmonių grupių siekis pragyventi ir prisigyventi yra svarbiausias jų aktyvumą skatinantis nerimas. Tad norisi dar kartą prisiminti J. Vitarto žodžius apie prieštaringą žmogaus santykį su gamtine aplinka ir R. Redfieldo mintį, kad vos tik žmogus „įžengia“ į gamtinę aplinką, ji iš karto tampa žmogaus aplinka – idėjų ir vertybių pasauliu. Ir taip buvo ne tik XX a., bet, matyt, visais laikais. Tokiu atveju kalbėti apie pragyvenimo formas ir gamtinę aplinką yra, ko gero, kalbėti apie vietas ir tų vietų kūrybingumą, o ne apie gamtinių sąlygų nulemtus gamybinius ir socialinius darinius. Vietos čia yra ne pasirinkimas, bet visuma ir žinojimas kaip tos visumos ir patirties dalis (Nygren 1999). Nors tokį požiūrį M. Herzfeldas galbūt įvertintų ir kritiškai (Herzfeld 2001: 175–177).

Yra ir dar vienas aspektas. Gyvenimas upių ir ežerų išraižytoje miškų zonoje ir gebėjimas efektyviai panaudoti tuos nedidelius natūraliai esančius

arba pačių pasidarytus žemės plotelius siūlo mintį apie kosmologinę tvarką, išreiškiamą binarine opozicija gamta–kultūra. Apie tai kalba lietuvių mitologijos ir tautosakos tyrinėtojai ir daugelis kitų, prisilietusių prie lietuvių kultūros.

Gamtos–kultūros skirties tema socialiniuose moksluose pastaraisiais dešimtmečiais tapo aktuali plėtojantis mokslui ir technologijoms – biotechnologijai, bioinžinerijai, aplinkotyrai, aplinkosaugai. Toji plėtra sugrąžino šį padalijimą atradusi skirtį tarp gamtos ir „gamtos“, perkėlusį gamtą į „vidinę“ ir „išorinę“ – žmoguje ir šalia žmogaus esančią ir skatinančią toliau ieškoti tų riboženklų empiriniu ar disciplinų lygmeniu (Descola, Pálsson 1996; Inglis, Bone 2006). Tačiau išlieka konkretus etnografinis žmogaus ir jo aplinkos santykio klausimas. Lietuvoje tai būtų žmogaus ir žemės, miško, vandens – svarbiausių gamtinių erdvių ir stichijų santykio klausimas. Tautosaką tyrinėjusi V. Masionytė teigia, kad vanduo ir miškas (giria) mitologiniuose ir tautosakiniuose pasakojimuose iš esmės skiriasi nuo kaimo erdvės, kultūrinio ir egzistenciškai patikimo pasaulio. Vanduo ir miškas – svetimos, tolimos ir sunkiai žmogui pasiekiamos erdvės, pavojingos ir ambivalentiškos kokybės, dievų, velnių, raganų ir laumių buveinės, kur galima dingti be pėdsakų (Masionytė 2008). Tai pasauliai, esantys anapus žmogiškojo, tos konkrečios, žmogaus įvaldytos, suvaldytos, ribomis apibrėžtos vietos ir erdvės – žemės ir to, kas vadinama *gyvenimu*, *įsigyvenimu*, *išgyvenimu*. Etnografija liudija, kad tie anapusiniai pasauliai yra taip pat konkretūs, naudingi ir produktyvūs kaip ir žmogiškasis. Tačiau ji liudija ir tai, kad žmogaus įsivaizduojamas santykis su mišku ir vandeniu yra kitoks nei su žeme. Gamtos–kultūros dichotamija tą santykio savitumą padeda suprasti.

## 2. KAIMO EKONOMIKA

Valstietis yra žemdirbys ir gamintojas. Valstietijai būdingi saviti gamybiniai ir ekonominės elgsenos bruožai. Apie tai kalbant dažnai prisimenami XX a. šeštojo ir septintojo dešimtmečių antropologų darbai (Plattner 1989a). Kita vertus, M. Herzfeldas yra minėjęs, kad antropologui nėra lengva aptarti ekonomikos ir ekonominių sistemų socialines ir kultūrinės ypatybes. Juk nėra jokios aiškios ribos, apibrėžiančios antropologui rūpimą ekonominę sritį ar vienareikšmiškai nurodančios jos tiesiogines sąsajas su kitomis sritimis. Tad atsiranda pagunda ir galimybė reiškinius suprastinti (Herzfeld 2001: 90–91). Ir valstiečio ūkyje ekonominė elgsena yra gerokai sudėtingesnis dalykas nei to ūkio erdvė, pragyvenimas ar valstietiška aplinka. Dar sudėtingiau, kai nėra šios srities gausių etnografinių tyrimų Lietuvoje. Vis dėlto galima pabandyti užrašyti tos elgsenos ir idėjų kontūrus.

Ekonominė antropologija nėra ekonomikos mokslo šaka ir nuo jos skiriasi taip pat smarkiai, kaip antropologinis politinės elgsenos tyrimas skiriasi nuo politikos mokslų (Eriksen 2001: 176). Antropologijoje į ekonomiką žvelgiama mažiausiai iš dviejų perspektyvų – akcentuojant sistemą arba veikėją. Pirmoji – materialių ir nematerialių dalykų gamybos, paskirstymo ir vartojimo kaip sistemos tyrimas visuomenėje. Antroji – būdų, kaip veikėjai naudojami prieinamomis priemonėmis siekdami padidinti vertes, tyrimas (Eriksen 2001: 177). Paskirstymas ir mainai, ekonomika kaip socialinės visuomenės dalis, dovana, abipusiškumas ir galia, pinigai – tai ekonominės antropologijos diskusijos temos ir klausimai (Eriksen 2001: 178–192).

Valstietiškai visuomenei ir kultūrai, o ir jos ekonominei elgsenai pažinti reikšmingos kelios idėjos. Pirmoji primena, kad valstietija yra dalinė visuomenė ir būtis, tai plačios, stratifikuotos visuomenės dalis (Redfield [1956] 1967: 23–39; Hoebel 1972: 674). Jos istorija liudija bendruomenių, tautos ir valstybės bei platesnių nei tautinė valstybė pasaulinių industrinių sistemų ryšį (Redfield [1956] 1967: 26, 40–41; Roseberry 1989: 110). Suprasti kaimo gyvenimą reiškia įvertinti ir nuo kaimo neatskiriamą miesto perspektyvą (Redfield [1956] 1967: 40–59). Tad požiūris į valstietiją kaip į dalinę ir neatskiriamą plačiosios visuomenės dalį yra būdas ją matyti atvirą ir judrią.

Kita vertus, valstietijai pažinti svarbūs jos savitumą sureikšminantys aspektai. Kaip teigia Frankas Cancianas, turbūt įtakingiausia šios krypties idėja, apibendrinanti daugelio tyrimus ir patirtis, yra Erico Wolfo mintis, kad valstietija yra uždara korporacinė bendruomenė (Cancian 1989: 134). E. Wolfas teigia, kad valstiečių grupės yra viena į kitą panašios, uždaros, kurioms žemdirbystė yra pragyvenimo būdas, bet ne verslas. Jos panašios tuo, kad turi savas teisių į žemės valdymą struktūras, gali daryti savo nariams spaudimą perskirstant perteklių pagal tų bendruomenių taisykles, siekia apsaugoti savas bendruomenes nuo ateinančiųjų iš šalies ir varžo savo narių ryšius su platesne visuomene. Tai į vidų orientuotos, lokaliai, korporacinės bendruomenės (iš Cancian 1989: 134).

Būdinga, kad valstietis turi aiškų savo tapatumo suvokimą. Nors kaimas ir miestas yra neatskiriama, bet valstiečiui miestas visada lieka nuošalėje – jis yra horizonte (Hoebel 1972: 674). Valstietis savo apribotoje ir susiaurintoje didžiojo pasaulio dalyje prie savo paribio padėties prisitaikęs *ribotos gerovės įvaizdžiu*. Tai dar viena jo uždaramą pabrėžianti, antropologijoje plačiai vartojama Georgo M. Fosterio idėja ir sąvoka, kurią jis vadiną valstietišką elgseną apibūdinančiu kognityvinės orientacijos modeliu (Foster 1965). Anot G. M. Fosterio, valstietis mato pasaulį ne besiplečiantį, bet įtvirtintą, nekintantį ir glaudžiai susijusį su turimais ir prieinamais ištekliais. Valstiečiui jo socialinis, ekonominis ir gamtinis pasaulis yra baigtinis,

o visi trokštami, gerovę teikiantys *geri dalykai* – žemė, turtas, draugystė ir meilė, garbė, pagarba ir statusas, valdžia ir įtaka, saugumas – yra kiekybiškai riboti. Jie valstiečiui ne visada prieinami arba pasiruošę išsekti ir nėra jokios valstietiškos galios, kuri būtų pajėgi turimas kiekybes gausinti. Tai *nulinės sumos* situacija, kai tikima, kad jei vienas turi ir gauna daugiau, tai kitas tiek pat praranda, ir kai nėra jokio ryšio tarp darbo ir materialinės gerovės. Į materialinę gerovę čia žvelgiama kaip į žemę, kuri yra apribota, o savęs tobulinimas, šeimos pažanga ir bendruomenės gerinimas čia nėra ir negali būti socialiniai tikslai. Valstietis žūt būtinai kovoja už išlikimą įdedamas daug prakaito, sunkauso darbo ir rezignacijos. Sėkmė gali atnešti netikėtą laimę, bet tikima, kad tai įvyksta kaimyno sąskaita. Pavydas, apkalbos, kritiškumas – čia svarbios kultūrinės kategorijos ir socialinės organizacijos būdai, skirti suvaržyti šalia esantį ir šitaip išlaikyti socialinę išteklių kontrolę. Teigiama, kad būtent ribotos gerovės įvaizdis daro valstiečių bendruomenę vienalytišką, homogenišką ir stabilią (Foster 1965; Hoebel 1972: 675; Harris 1998: 174–175). Šio požiūrio kritikai, beje, pabrėžia, kad toks kognityvinės orientacijos modelis nėra būdingas tik valstietijai (Cancian 1989: 140–142).

Valstietija kaip dalinė būtis, uždara korporacinė grupė, ribotos gerovės įvaizdis – tai klasikinės, viena kitą gal prieštarinčiai papildančios sąvokos ir kategorijos. Tačiau valstietijos tyrinėtojai, antropologai ir etnografai kalba ir apie etnografinių atvejų įvairovę (Cancian 1989). Šalia homogeniškumą ir atskirtį pabrėžiančios krypties, atkreipiančios dėmesį į institucinį kaimo bendruomenės lygmenį (E. Wolf), kultūrinių vaizdinių savitumą (G. Foster), gamybos ir vartojimo aspektą (A. V. Chajanov), yra ir heterogeniškumą akcentuojanti kryptis. Jos atstovai teigia, kad valstiečių bendruomenė nėra vientisa, o jai būdingi skirtumai tarp žmonių (pvz., klasiniai) yra raktas suprasti vidinę valstiečių visuomenės dinamiką ir jos atsakus į ekonominių pokyčių programas (B. DeWalt), kad valstiečio ekonominė elgsena nėra kultūriškai besiskirianti nuo kitų ar savita (S. Ortiz), kad valstietiją apibūdina ne uždarumas, bet pokyčių ir atvirumo siekis ir kad pasaulis yra gerokai sudėtingesnis, nei homogeniškumo teorinė kryptis nori parodyti. Teigiama

ir tai, kad be šių pakraipų, dar yra ir politinės ekonomikos pakraipa, valstietijos elgseną interpretuojanti plačiau nei antropologijos mokslo kryptis. Be to, ir pačios *valstiečio* sąvokos turinys keičiasi. Šiandien jai galima priskirti plačią grupę žmonių, tarp kurių yra ir už atlyginimą savo darbą parduo-dančių, ir valstiečių ūkiuose ūkininkaujančių (Cancian 1989). Tačiau visais atvejais būdinga, kad valstietijos konceptualizavimas siejamas su gamybine ir ekonomine elgsena.

### **Valstiečio ūkis gyvenant ant savęs**

Tradiciniu požiūriu agrarinės gamybos pagrindas Lietuvoje, kaip ir kitur, yra valstiečio ūkis. Tai savarankiškas, sau gaminantis ir savo darbo rezultatus vartojantis vienetas, kuriame gamyba organizuota šeimos ir namų žmonių grupės pajėgomis. Etnografinėje literatūroje galima rasti, kad toks save išlaikantis ūkis Lietuvoje vadintas *ant savęs gyvenant*. XIX a. tyrinėję istorikai ar etnologai kalba ir apie socialinį valstiečio *kiemo* institutą bei kie-minę žemėnaudą Lietuvoje (Jučas 1972: 82–104; Vyšniauskaitė 1995: 114), o L. Jucevičius net ir valstiečius vadina *kiemionimis* (Jucevičius [1846] 1959). *Valstiečio kiemas* po Lietuvos prijungimo prie carinės Rusijos buvo prievolinis vienetas (Vyšniauskaitė 1964: 439). Etnografiniu požiūriu valstiečio ūkis ir kaimo ekonomika buvo svarbi tema XX a. ketvirtojo dešimtmečio pabaigoje. Šia tema medžiagą kaupė Šiaulių kraštotyros draugijos nariai, ji saugoma Šiaulių „Aušros“ muziejuje. Tačiau sovietmečiu ši tema etnologų netyrinėta, tad tenka remtis archyvine rankraštine medžiaga.

### *Nuosavybės santykiai ir ūkis*

Antropologų požiūriu, nuosavybė yra viena iš kultūros universalijų. Nuosavybė – tai socialinių santykių tinklas, sudarantis individui arba grupei sąlygas naudoti tam tikrą materialų ar nematerialų objektą viešai ar neviešai pripažįstant individo ar grupės išskirtinius ir apribotus ryšius (Hoebel 1972: 270). Nuosavybė – tai ne tarp žmogaus ar žmonių grupės ir objekto santykis,

bet žmonių santykis to objekto atžvilgiu. Antropologams žinomos įvairios nuosavybės formos: individualios, grupinės ir visuomeninės, fiksuotos ir judrios. Nuosavybės objektas gali būti materialus ir daiktiškas, bet taip pat gali būti ir idėja ar bendruomeninė veikimo išraiška. Nuosavybė perduodama įvairiais būdais ir keliais (Hoebel 1972: 270). Ji apima vertes, kultūrinės prasmės, socialinius ir galios santykius – tai, ką Katherine Verdery vadina galios tvarka (Verdery 2003: 18). Taigi nuosavybė yra kultūrinė sistema, socialinių santykių rinkinys ir galią organizuojantis veiksnys (Verdery 2003: 19).

Istorikai teigia, kad žemė Lietuvoje individualiai priklausė ją dirbančiam. Net ir su pono žinia valstietis pirkdavo ir parduodavo žemę, paveldėjimo keliu perduodavo žemę palikuonims. Žemės sklypo ir viso ūkio savininkas ir tvarkytojas, esant šeimoje vedusiems ir nevedusiems vaikams, anot istorikų, buvo tėvas, jam mirus – motina (žmona) arba sūnus. Be ūkininko leidimo šeimos nariai negalėjo parduoti produkcijos arba padargų. Ūkininkas galėjo žemę parduoti, išnuomoti, įkeisti už skolos procentus, dovanoti, palikti bet kuriam sūnui, dukteriai arba pašaliniam asmeniui (Mulevičius 2003: 306).

Tačiau valstietijos tyrinėtojai teigia ir tai, kad valstietiško ūkio ir žemės nuosavybės individualumas yra ne asmeninis, bet grupinis. Lenkų valstietiją Europoje ir Amerikoje kadaise tyrinęję Williamas I. Thomasas ir Florianas Znaničkis atskleidė, kad šeimos narių santykiai valstiečio šeimoje nėra asmeniniai, juos apibrėžia šeimos kaip grupinės institucijos organizacija. Tėvai turi moralinę prievolę aprūpinti vaikus vien tik todėl, kad tėvai nėra visiškai savo paveldėtos nuosavybės, kurią sudaro tėvo ir motinos kraičiai, savininkai. Kraičiai yra atitinkamų šeiminių nuosavybių dalys ir tos šeimos išlaiko kontrolės teisę. Net kai tėvas savo dalį būna užsidirbęs asmeniškai, vis tiek tam iš dalies taikomas šis tradicinis šeiminis modelis. Tėvai šeimoje turi didžiulį autoritetą, tačiau turi ir didžiulę atsakomybę už savo veiksmus. Tėvas yra ūkio valdytojas, o ne vien tik jo savininkas, ir negebėjimo atveju ar dėl senatvės jis atsisako ūkio – perleidžia jį sūnui, kuris tampa pajėgesnis už tėvus valdyti svarbiausią nuosavybės dalį – ūkį (Thomas, Znanički 1918:

68–69). Tad socialiniu požiūriu valstiečio ūkio nuosavybė yra šeiminei gru-  
pinė nuosavybė, kur šeimos galva yra labiau ūkio valdytojas nei jo savinin-  
kas (plg. Scott, Tilly 1975: 43–45). „Senoji karta tradiciškai laikė, kad šeimos  
turtas yra bendras ir tėvai jį valdo sutartinai. Vaikai, kur jie bebūtų, savame  
ūkyje, ar kitur, dirba šeimai. Sūnui nupirkta laivakortė (šipkortė) į Ameriką  
buvo tarsi investicija į ūkio ateitį“ (Merkienė 2001: 635). Ūkio gerovė yra  
valstietiškoji strategija.

Lietuvoje valstiečio kiemo, arba ūkio, galva buvo faktiškas ūkio sa-  
vininkas (Vyšniauskaitė 1964: 439–440). Vyras ir tėvas organizavo ir valdė  
ūkinę veiklą, nors atskirais atvejais galėjo būti ir žmona, ir motina (Daunys  
1943). Jis buvo ūkio šeiminkas – savo nuožiūra tvarkė ūkio ir šeimos rei-  
kalus, o dėl ligos ir senatvės nepajėgdamas to daryti, užleisdavo vietą sū-  
nui pagal sutarimą. Pažymėtina ir tai, kad kiekvienas šeimos narys ūkyje  
turėjo savo dalį pagal darbą – paprotinė paveldėjimo teisė pripažįsta ją vi-  
siems vaikams po lygiai, neskirstant pagal lytį. Lietuvoje vyravo požiūris,  
kad nuosavybė įgyjama darbu. Paliekant ūkį vienam vaikui, kitų vaikų tei-  
sės į nuosavybę užtikrinama duodant *pasogą* ir krauti visiems išeinantiems  
nepaisant lyties (Vyšniauskaitė 1964: 439–441, 1995). Tai socialinė tvarka,  
kurioje individas, šeima ir ūkis yra nedaloma visuma (Scott, Tilly 1975: 43),  
funkcionuojanti gamybiniu agrarinio kalendoriaus ritmu, kur žemė, darbas,  
socialumas ir bendruomenė, ūkio plėtra ir politiniai iššūkiai, paveldėjimas,  
tradicijos tęstinumas ar pertraukimas orientuota į tą vieną tikslą – ūkį.

Valstiečio ūkio žemė Lietuvoje yra konkreti su aiškiai apibrėžtomis  
ir sužymėtomis ribomis vieta. Žemės ribos paženklintos riboženkliais *kap-  
čiais* – iš žemių supiltais sampilais, į kuriuos įkasami mediniai, o vėliau ir  
cementiniai stulpeliai. Dažnai riboženklis buvo sutvirtinamas į sampilo pa-  
grindą sudėtais akmenimis. Tokie riboženkliai sutvirtinimai daromi greičiau  
iš tradicijos nei siekiant išvengti jų savavališko perkėlimo. Ūkininko žemės  
sklypą nuo kaimyno skyrė ežios, rečiau jų vietoje iškasti grioveliai žemei  
sausinti (Mačiekus 2001b: 539). Tarpusavio santykiuose valstiečiai rūpinosi



nepažeisti nuosavybės teisių, žemės ribų ir jų ženklų. Pervažiuoti ar pereiti svetimą žemę buvo galima tik leidus jos savininkui. Pavyzdžiui, net nukritusius obuolius buvo galima rinkti tik prie kelio, bet ne už tvoros, žirnius – skinti tik iš lauko krašto, neįžengiant į pasėlius ir pan.

Šalia individualios žemės nuosavybės buvo ir bendra kaimo arba bendruomeninė nuosavybė. Tai žemės naudmenų dalis, nepriklausiusi individualiems ūkiams ir dažnai netinkama žemei dirbti: pievos, ganyklos, miškai, ežerai. Ji buvo bendrai naudojama ir valdoma. Naudojimosi jos produkcija (šienų, sienojais, malkomis, žabais, žuvimi ir pan.) klausimai buvo sprendžiami kaimo sueigoje, pasidalijant pačias naudmenas arba kolektyviai šienaujant, kertant mišką ir atitinkamai pasidalijant produkciją (Mačiekus 1990).

Lietuvoje buvo įprasta nuomoti žemės naudmenis – visą ūkį arba atskirus ariamos žemės sklypus, ganyklas, pievas. Buvo paplitusios dvejopos nuomos sąlygos. Vienu atveju nuomininkas savo arba savo ir šeimininko įrankiais įdirba, apsėja žemę, nuima derlių, iškulia javus, sėmenis, išmina linus, o gautą derlių pasidalija pusiau – žemė dirbama *iš pusės*. Kitu atveju nuomininkas pasiima dvi derliaus dalis, o ūkio šeimininkui palieka vieną – žemė dirbama *iš trečio pėdo*. Atskiri žemės plotai galėjo būti nuomojami ir už atodirbius darbymečio metu. XX a. tarpukariu paplito žemės nuoma už iš anksto sutartą atlygį, dažniausiai pinigais. Pavyzdžiui, Joniškio, Pakruojo, Pasvalio rajonuose 1 ha žemės metinė nuoma buvo 50 litų, Panevėžio, Rokiškio, Jonavos rajonuose – 30–35 litų. Nuomojant būdavo raštu sudaroma nuomos sutartis, dažnai trejiems metams, kurioje ūkio šeimininkas ir nuomininkas detalčiai aptaria visas nuomos sąlygas. Ji tvirtinama pas notarą dalyvaujant dviem liudininkams (Mačiekus 1985).

Apibendrinant reikia dar kartą pakartoti, kad nagrinėjant valstiečio ūkio ekonomikos klausimus, visais atvejais išlieka svarbus individualus santykis su dirbama žeme, o Lietuvoje – ir tą santykį išreiškianti dalis, būdinga visoms nuosavybės formoms.

## *Gamyba ir vartojimas valstiečio ūkyje*

Lietuvoje, kaip Europoje ir kitur, valstiečių ūkis yra gamybos ir vartojimo vienetas. Jo socialinis pagrindas yra šeima arba, tiksliau, namų žmonių grupė, kuriai būdingas vaidmenų, užduočių, erdvės ir darbo pasidalijimas, atitinkantis ūkio ir čia dirbančiųjų poreikius, darbo rankų kiekį, pasiskirstymą ir jų trūkumo problemos sprendimą (plg. Löfgren 1974). Namų žmonių grupė valstiečio ūkyje vaidina dvigubą vaidmenį – ji yra gamintoja ir vartotoja. M. Herzfeldas ekonomikos antropologijoje primena Marshallo Sahlinso pasiūlytą sąvoką *namų gamybos būdas*, vartojamą šalia sąvokos *pragyvenimo būdai*. Ekonomiškai uždara namų gamybą M. Sahlinsas laiko dinamiško kapitalistinio ūkio priešybe, kuri yra tarsi savyje uždaras ekonominis mikropasaulis (Herzfeld 2001: 112). Apie tai kalbėdami antropologai, beje, ir M. Sahlinsas, dažnai remiasi ekonomistu A. V. Chajanovu (iš Cancian 1989: 142–145), teigusiu, kad valstiečio šeima, kaip gamybinis vienetas, nėra susijusi su rinkos ekonomika. Gamybinės veiklos motyvacija, anot A. V. Chajanovo, priešingai kapitalistiniams tikslams, pirmiausia yra patenkinti šeimos poreikius ir pragyvenimą, o ne siekti pelno. Tai grupiniai kartu gyvenančių, valgančių ir dirbančių žmonių interesai, kai šeimos poreikiai ir gamyba susiję su šeimos raidos ciklu ir darbo rankų netolygiu išsidėstymu ir keičiasi esant mažiems vaikams, jiems suaugus, jiems išėjus iš namų, susenus tėvams ir pan. (Cancian 1989: 142–143).

Tačiau pažvelgus į Lietuvos duomenis matyti, kad valstiečio ūkis siekia ne vien tenkinti ūkyje dirbančios šeimos ar namų žmonių grupės poreikius. Šalia konkrečių, pragyvenimui ir šeimai skirtų tikslų visada buvo ir ekonominį mąstymą išreiškiantis, agrariniame gamybiname procese matomas siekis gauti kuo daugiau pajamų pinigais. Tos piniginės pajamos atspindėjo namų žmonių grupės poreikius, tarp kurių buvo ir investavimas į ūkio žmonių ateitį. Tačiau svarbiausia, tos pajamos buvo skirtos ne į šeimos ar namų žmonių grupei, bet ūkio, kaip gamybinės struktūros, interesams tenkinti. Ne namų žmonių grupė naudojosi ūkiu savo gamybą orientuodama į vartojimą ir šitaip siekdama garantuoti savo egzistenciją, bet namų žmonių

grupė dirbo ir funkcionavo vardan ūkio sėkmės, stengėsi jo nenuskurdinti, išlaikyti jį tokį, koks yra, ir sudaryti galimybes plėstis – įsigyti daugiau žemės, gamybos priemonių, tobulesnės technikos ir pan. Tad dėmesys ūkiui, kaip savo motyvaciją turinčiai gamybinei struktūrai, buvo tas ekonominis dinamiškumą skatinęs veiksnys. Kaip liudija Lietuvos etnografinė medžiaga, net ir mažažemiai, bežemiai nusipirkdavo žemės, technikos ir plėsdavo savo ūkius. Juk valstietiškos gamybos struktūroje šalia apsirūpinimo pragyvenimui, kuris kaime buvo savaimė suprantamas dalykas ir tam tikra prasme bevertis, visada buvo ir dalis produkcijos, skirtos parduoti:

Grūdai dažniausiai parduodami pavasarį, tada buvę brangesni. <...> Apie grūdų kainą sprendžiama iš derliaus. Buvo numatoma geras derlius, kainos paprastos, normalios. Bet jei ištikdavęs nederlius, tada grūdų kainos keleriopai pakildavusios. Nemaža dalis gaspadorių vengdavo parduoti pavasarį visus, skirtus pardavimui grūdus, bet sulaikydavo bei nuolat pas save turėdavo dviejų ar trijų metų grūdų derlių (ŠAM, EA, b. 41, l. 23).

Dažniausiai ir daugiausia buvo užsidirbama parduodant javų produkciją, linus, vėliau pieną ar kiaules – *bekonus*, gyvulius. Kitais atvejais – laisvu nuo žemdirbystės metu verčiantis amatu, paslaugomis, pavyzdžiui, transporto, parduodant medžiagas, pavyzdžiui, medieną, malkas ar savo žemėje kasamą kalkakmenį ir pan. Visi stambieji ir vidutiniai, smulkieji ir mažažemiai valstiečiai rūpinosi gauti pajamų, liaudiškai tariant, *pasidaryti pinigų* (Merkienė 2001: 638) ir užsidirbti priklausomai nuo gebėjimų ir ūkio galimybių. J. Petrulis, straipsnyje „Žemdirbystė Gaveikėnų kaime (XIX a. – XX a. pradžia)“ aprašęs žemdirbystę miškingame ir žemdirbystės požiūriu neturtingame Ignalinos rajone, išskyrė atskirą skyrelį „Pajamos“, kuriame aprašo, kaip ne tik ketvirtiniai ir pusvalakiniai valstiečiai parduodavo rugius ir linus, bet ir mažažemiai „sukdavosi po ežerus“, laikydavo vištų ir ančių, „semdavo pinigėlių iš bičių“, parduodavo odas, rinkdavo saksus, grybus ir pan. (Petrulis 1966a: 78–79).

Akivaizdu, kad valstiečio ūkio strategija Lietuvoje buvo orientuota ne į šeimos ar namų žmonių grupės pragyvenimą ir vartojimą, bet į ūkio išlaidumą ir stiprinimą. Ūkis buvo tas kertinis interesas ir moralinis imperatyvas, kuris laidavo šeimos ar namų žmonių grupės sėkmingą būtį ir tęstinumą (plg. Marcinkevičienė 1999: 49–61). Jo sėkmė sieta su gamybinės veiklos efektyvumu. Tai patvirtina ir *išimtinės* teisė, kai dėl senatvės tėvui ir tėvams nepajėgiant valdyti ūkio jis sutartimi perleidžiamas sūnui, sau pasiliekanč atskirtinę dalį – *išimtinę* (Vyšniauskaitė 1995: 138–142). Tad norėtusi nesutikti su A. V. Chajanovo teiginiu, kad gamybą valstiečio ūkyje riboja jame dirbančios šeimos poreikiai, atitinkantys šeimos raidos ciklą ir kartu su juo besikeičiantys. Lietuvos, beje, ir Lenkijos, atvejai rodo ką kita (Thomas, Znaniecki 1918: 68–69). Gamyba ūkyje buvo orientuota ne į šeimos, bet į ūkio, kaip gamybinės struktūros, strateginius interesus, laiduojančius gyvensenos stabilumą. Šeimos ir namų žmonių grupės tikslai, užduotys, darbas turėjo užtikrinti to ūkio išlaidumą, stiprinimą ir tęstinumą. Tai buvo moralinis ūkio funkcionavimo ir ekonomikos pamatas, kuriuo vadovaujantis buvo vertinama visa kita.

### **Valstietiškoji ekonominė strategija ir jos pokyčiai**

Tradicinė valstietiškoji ekonominė idėja Lietuvoje buvo *taupus* arba *gaspadoriškas* gyvenimas. Vadovaujantis šia mintimi ir strategija buvo siekiama pasigaminti visa, kas būtina ūkiui: darbo įrankius, namų apyvokos rakandus, aprangą, baldus ir pan. Tokio *gaspadoriško* gyvenimo esmė – kuo daugiau ir įvairių ūkiui reikalingų dalykų pasigaminti savo ūkio žmonių rankomis ir kuo mažiau pirkti. Tai buvo vertybinė nuostata. Gėda ir išlaidumas buvo pirkti tai, ką galima pasigaminti. Akivaizdu, kad ekonominiu požiūriu ūkis ir jame dirbantys tuo pat metu yra ir gamintojai, ir vartotojai – apie tai kalba A. V. Chajanovas (žr. Cancian 1989: 142–145). Tačiau nors ši idėja atrodo esanti ekonominė, ji veikiau yra gyvenimo būdo idėja. Tai tiksliai apibūdina Richardas Detlefzenas, Karaliaučiaus universiteto architektūros profesorius, tyrinėjęs Prūsijos liaudies architektūrą:

Kad šiame krašte taip atkakliai laikomasi senųjų tradicijų, nemažai prisidėjo ta aplinkybė, jog visomis išgalėmis buvo stengiamasi kasdienio gyvenimo reikmes tenkinti vietiniais gaminiais, darytis viską, ko reikia, patiems. Tai pasakytina ne tik apie maistą bei drabužius, bet ir apie kiekvieną namuose ir ūkyje reikalingą įrangą ar padargą, neišskiriant nė pačių namų. Į amatininką buvo kreipiamasi tik tada, kai be jo nebuvo galima apsieiti. Žmonės patys darėsi iš medžio įvairiausių formų durų skląščius <...>, taip pat ir žagres bei arklus <...>. Panašiai buvo ir dėl daugybės visokiausių namų apyvokos daiktų. <...> Netgi valtis, ir tas žmonės darydavosi patys, o lietuvių žvejai ir šiandien jas dar tebesidaro (Detlefsen [1911] 1995: 18).

Ekonomine prasme *gaspadoriškas* gyvenimas Lietuvoje reiškė ne visko pasigaminimą savo rankomis, bet taupumą. Buvo taupoma visame kame, pirmiausia tenkinant svarbiausius poreikius – valgant pigesnę ar prastesnę maistą, dėvint prastesnius drabužius. Ypač buvo taupomi pinigai – siekiama neleisti pinigų perkant daiktus, be kurių galima apsieiti. Taigi taupumas buvo ekonominės elgsenos idėja, socialiai ir kultūriškai susijusi su kitomis gyvenamosios sritimis. Tai sistema, kurioje svarbus ne tik šeimininko, bet ir šeimininkės vaidmuo: sakoma, kad smarkiai *tai pareina nuo gaspadinės*. Taupus ir *gaspadoriškas* gyvenimas buvo ir idealusis modelis, bendruomenės palaikomas vertybiniu lygmeniu kaip *gero gyvenimo idėja* (Redfield [1956] 1967: 64):

Užtat žmonės daugiau turėję pinigų, nes dirbdami ščyra, pasitenkindavę blogesniu maistu, nepirkdavę nereikalinga, bet žiūrėję, kad ūkis būtų visko pilnas (ŠAM, EA, b. 41, l. 26).

Viena kertinių ūkio *gero gyvenimo idėjų* buvo darbas ir darbštumas. Darbas buvo valstiečio būtinybė ir pasididžiavimas (Redfield [1956] 1967: 64–65). Tai akivaizdžiai matyti iš valstietiško vaikų auklėjimo ar santuokos partnerio atrankos kriterijų (Baldauskas 1934). Juk žinota, anot R. Merkienės, kad galima *prasigyventi ir nusigyventi* (Merkienė 2011: 631–645).

Tačiau kalbėdami apie valstiečio ūkį Lietuvos etnologai ir istorikai atkreipia dėmesį ir į agrarinės tvarkos pokyčius. Ūkininkavimo sistemos ir sąlygos keičiasi keičiantis politinėms ir ekonominėms strategijoms, mokslo laimėjimais, santykiams tarp regiono ir pasaulinės ekonomikos, valstybinumo situacijoms. Anot Williamo Roseberry'io, pokyčiai yra neišvengiama valstietijos tema. Mat valstietiško ūkio ir jo ekonomikos neįmanoma nagrinėti remiantis tik vienu ūkiu ar kaimu. Ekonomiškai, o ir kitais atžvilgiais, kiekvienas kaimas susijęs su daugeliu vietų ir veiksmų gerokai platesnėje erdvėje: regioniniais, nacionaliniais ir tarptautiniais kontekstais, struktūriniais bruožais (rinkos sistemomis, kelių tinklo plėtra, nuosavybės formomis, gyvenviečių bruožais, klasiniais santykiais). Be to, kaimo, regiono ir pasaulinės ekonomikos santykį keičia laikas (Roseberry 1989: 108–126, 115–119). Ekonominius ir gamybinius valstietiško ūkio pokyčius liudija XX a. tarpukariu Lietuvoje rinkta etnografinė medžiaga.

Lietuvoje žemės ūkio politikos ir ūkininkavimo pokyčiai buvo dalis plačių politinių ir ekonominių procesų, kuriuos lėmė Lietuvos nepriklausomos valstybės atkūrimas 1918 m., 1922 m. žemės reforma, valstybinė ūkio politika, siekis skatinti individualią iniciatyvą, darbo intensyvumą, produktyvumą ir prekinį piniginį santykį. Iki XX a. pradžios vyravusi grūdų ir iš dalies gyvulininkystės kryptis, kai parduodamas atliekamas grūdų derlius, buvo keičiamas intensyviai pardavimui gaminančiu gyvulių ir pieno ūkiu:

Seniau tebuvo tik grūdų ir tikrai dalinai gyvulių ūkis. <...> Stambiausias pajamas sudarė parduodamas atliekamas grūdų derlius. <...> Tokia buvus ūkio kryptis iki pokario laikotarpio [Pirmojo pasaulinio karo]. Dabar jau auginama bekonus ir verčiamasi pieno ūkiu. Dabar, pvz., visi Daugėnų kaimo gyventojai parduoda pieną pieninei, kurios nugriebimo punktas randasi čia pat Daugėnuose. Taigi dabar ūkio kryptis bus pieno ir gyvulių ūkis, o šalia to – grūdų, kurių vis dar parduodama. Atiduodant pieną pieninei lieka nugriebto pieno, kuris produktingai sušeriamas bekonams. <...> Auginti bekonus ir versti pieno ūkiu dabar apsimoką, nors pienas ir esąs pigus – vis daugiau galima išsirinkti pinigų. <...> Išskaitliavimas taip

verstis yra grynai ekonomiškai. Daugėnų kaimo ūkininkai neatsilieka nuo kitų apylinkės gyventojų. Pakeisti ūkio kryptį juos paskatino vyriausybės dedamos pastangos bei propaganda. Dabar jau ir senieji supranta, kad reikia kitaip ūkininkauti nekaip jų tėvai vertėsi (ŠAM, EA, b. 41, l. 12–14).

Agrarinės tvarkos posūkis buvo valstybės strategija skatinti ūkių modernizaciją, specializaciją ir technikos plėtrą, kapitalistinius santykius ir rinkos ekonomiką. Kartu keitėsi ūkių dydis, ekonominis planavimas, galvijų skaičius ir priežiūra, padargų kiekis, produktų sunaudojimas, pardavimas ir išlaidos. Prekinio piniginio ūkio intensyvėjimas bei pajamų didėjimas ėmė keisti nuostatą kuo mažiau pirkti. Išaugus pajamoms, valstiečiai ėmė daugiau leisti pinigų pirkiniams – tam, ką anksčiau pasigamindavo ūkyje patys, arba tam, ko nepirkdavo iš taupumo. Šiaulių apskrityje, pavyzdžiui, perkama drabužiai, avalynė, tabakas, muilas, cukrus, indai – tai, kas anksčiau buvo pasigaminama. Įsivyrąja požiūris, kad ūkio ekonominio pajėgumo pagrindas yra ne taupymas, bet sugebėjimas apskaičiuoti. Ankstesnis, valstiečių ūkiui būdingas apskaičiavimas buvo praktinis:

Iš praktikos žinoma, kiek pūrų į kurių lauką pasėjama <...>. Pajamos ir išlaidos nebuvo balansuojamos; kiek likdavo pinigų nuo būtinausių išlaidų, pasidėdavo dedamon vieton. Būdavo stengiamasi taip gyventi, kad visada pinigų liktų, bet ne priešingai; skolos būdavo ypatingai saugomasi. Apskaičiuoti, kiek kurių javų pasilikti duonai, putrai, kiaulėms, kitiems gyvuliams, nebuvę bėdos. Viena, buvo žinoma iš praktikos, antra, kiekvienas gaspadorius visada turėdavęs didesnę grūdų atsargą, pav., dvejų–trejų metų derlių, tad normaliai vartojo grūdus nei skaičiuodami, kad būtinai tiek ir tiek sunaudojus ir kiek palikus (ŠAM, EA, b. 41, l. 22–23).

Tačiau tarpukariu tarp pasiturinčių, intensyviai ūkininkaujančių, tvarkingesnių ir iniciatyvesnių valstiečių, pavyzdžiui, Žemaitijoje, atsiranda sąskaitybos knygų, kurių turėti skatinama valstybės lygmeniu (Čepaitienė 2001: 39). Apskaičiavimas – tai nauja kaimo ekonominė mintis, orientuota ne į esamos padėties išlaikymą, bet į gamybinės ir prekinės perspektyvos

kūrimą. Intensyviai ūkininkaujančiuose ūkiuose suaktyvėja prekiniai piniginiai santykiai, padidėja pinigų apyvarta: pajamos, išlaidos ir pelnas. Plinta specializacija ūkiams persiorientuojant į rinkos poreikius ir pardavimą. Pavyzdžiui, anksčiau namų tekstilei skirtas linų pluoštas tampa pardavimo objektu ir eksporto preke ir skiriamas vien tik parduoti, bet nebe namų reikmėms. Modernizuojant ūkius keičiasi ir požiūris į darbo jėgos samdą. Šalia tradicinių idėjų apie šeimos narių darbą ūkyje, darbštumą kaip vertybę ir samdą kaip būdą kompensuoti darbo rankų trūkumą šeimoje randasi idėja apie samdyto darbo vertę:

Darbus geriau dirbti savais darbininkais, jei jie nėra tinginiai; bet jei kiekvienas stengiasi skaniau pavalgyti, o lengviau dirbti, geriau samdyti darbininkus dirbti, nes iš saviškių ne per didelė nauda (ŠAM, EA, b. 41, l. 18–19).

Akivaizdu, kad XX a. tarpukariu vyksta valstiečio ūkio ir valstiečio transformacija į kapitalistinius pagrindais ir rinkos dėsniais besivadovaujantį ūkį ir ūkininką.

## **Prekyba ir turgus, pinigai ir mainai**

Mainai ir prekyba yra ekonomikos dalis. Didžioji žmogaus produktų dalis perskirstoma mainais (Harris 1995: 89–101). Mainai yra tiek praeities, tiek ir šios dienos dalykas. Tai universalus vertingų objektų ir paslaugų gavimo ir davimo būdas. Tai veiksmai tarp dviejų veikėjų ir jam būdinga keletas dalykų: yra mainomi skirtingų rūšių dalykai ir daiktai, daiktas į daiktą ar kartais paslaugos į daiktus ir pan.; mainantieji veikėjai yra laisvi ir lygūs; nėra kriterijų iš šalies, kurie įvertintų mainomų dalykų vertes, kartais gali būti deramasi, tačiau iš tiesų norima įsigyti kito turimą daiktą; mainymo veiksmai gali vykti tuo pat metu dalyvaujant abiem veikėjams arba skirtingu laiku; mainai – tai transformuojantis, skirtingus verčių režimus patiriantis veiksmai. Bet svarbiausia, mainai neatskiriami nuo socialinio konteksto, jie



keičiasi ir juda kartu su juo, jame jie yra įprasminėti (Humphrey, Hugh-Jones 1992: 1).

Paprasčiausia prekybos sistema agrarinėse visuomenėse būna, kai regionas turi vieną centrą, tarkim, miestą, kuris atlieka ir valdo visas ekonomines ir politines funkcijas. Miestas gamindamas ar importuodamas pateikia prekybai nežemdirbystės gaminius, o kartu pats vartoja jam reikalingus žemdirbystės produktus. Kaimo ūkinei produkcijai įvertinti miestas taip pat suteikia vietą ir patyrusius specialistus. Tačiau kai šalia to vieno ekonomiškai ir politiškai reikšmingo centro – miesto – kai kurie kaimai taip pat tampa prekiaavimo vietomis, susidaro daug sudėtingesnė prekybos sistema (Plattner 1989b: 186–187).

### *Turgus*

Turgus – tai vieša socialinės sąveikos arena, vieta, kur susirenka svetimų žmonių grupės ir maino vieną daiktą į kitą. Tai pagrindinė valstiečių prekybos vieta, siejanti miestą ir kaimą, tai ekonominė ir politinė vieta, susiejanti valstietį ir jo ūkį su platesne lokalia bendruomene, su centru ir miestu (Redfield [1956] 1967). Būtent turgus kompaktiškus uždarus socialinės bendruomenės santykius, susijusius su žmonių veikla, perkelia į ekonominę erdvę, kur jie pamažu tampa iš dalies nepriklausomi nuo to, kas vyksta vietos gyvenime. Vietos tradicinis ir moralinis gyvenimas ir nuasmenintas turgaus pasaulis yra du iš esmės skirtingi dalykai. Tačiau valstiečių visuomenė išlaiko tam tikrą pusiausvyrą. Turgus valstiečiui yra tarsi atitolęs ir tuo pat metu jis palaiko kontaktą – valstietis vyksta į miestą ir ten yra šalia kitų ir bendrauja su jais. Taigi egzistuoja atstumas tarp valstietiško pasaulio ir miesto. Komercinė veikla ir žemdirbio gyvenimas yra dvi skirtingos minties ir veiksmo formos (Redfield [1956] 1967: 29–30). Tad *turgus* yra minties būseną ir prekybos vietą, ir tas abi idėjas galima matyti valstiečio gyvenime (Redfield [1956] 1967: 30–31).

Bet pirmiausia turgus yra tam tikra geografinė ir topografinė vieta – kryžkelė, aikštė, mugė, parduotuvė, kurioje vyksta prekyba. Lietuvoje turgūs



18. Turgus. Kaišiadorių rajonas, Žiežmariai, 1958 m. V. Miliaus nuotr.

vykdavo miestuose ir miesteliuose, kuriems buvo suteiktos privilegijos prekiauti ir įstatymais buvo reglamentuotos prekybos rūšys: turgūs, prekymečiai, kasdienė prekyba (pav. 18). Turgaus vieta – tai turgaus aikštė miesto ar miestelio centre. Dažnai ji grįsta akmenimis su vietomis arkliams prišti ir aplink išsidėsčiusiomis nedidelėmis parduotuvėmis, netoliese esančia bažnyčia. Pavyzdžiui, Raguvos miestelio, kuris yra pakeliui į Rygą ir Latvijos miestus, turgaus aikštė XX a. tarpukariu – tai stačiakampis neaptvertas plotas centre, išgrįstas akmenimis. Aplink aikštę išsidėstę gyvenamieji namai, parduotuvės, visuomeniniai pastatai. Aikštės gale – šv. Florijono statula, kurią nuo turgavietės skyrė medžių alėja. Kitame gale – šulinys miestelio gyventojams ir atvažiavusiems (Straševičienė 2001: 626).

Architektai teigia, kad Lietuvoje gana tankiai užstatytas miestelių centras buvo tarsi prekybos centras (Laužikaitė 2003). Tradicine laikoma miestelių užstatymo forma – kompaktiškai ir reguliariai užstatyta aikštė ir pamažu retėjantis užstatymas pakraščių link. Aikštėje turgū ir prekymečių metu dauguma prekių buvo pardavinėjamos tiesiog iš vežimų ar laikinai įrengtų

prekybai skirtų statinių, gyventojų dar vadinamų *palapinėmis*, *balaganais*, *bagamazais*. Tai iš nestorų rąstelių sunerti keturkampiai karkasai dvišlaičiu ar vienašlaičiu stogu, iš trijų pusių dengti lietaus nepraleidžiančiu audiniu, Klaipėdoje, pavyzdžiui, – ir laivo bure. Buvo ir stacionarių prekybos pastatų – tai *kromai* ar *klėtkos*. Tai tam tikros krautuvėlės, daugiausia stovėjusios aplink turgaus aikštę, jos viduryje ar gretimose gatvelėse (Laužikaitė 2003: 46–47).

Antra, turgui ir prekybai ypač svarbus laikas. Turgūs vykdavo nustatytomis dienomis. Nuo laiko priklausė ir prekiavimo pobūdis. Buvo eilinės turgaus dienos ir prekymečiai arba *didturgiai*. Vykdavo ir specializuoti turgūs – arklių turgus Gruzdžiuose, tam tikromis dienomis vykę jaučių turgūs, medžio dirbinių turgus per Šv. Kazimiero atlaidus Vilniuje, audinių ir tekstilės turgus per Šv. Petrą ir Povilą ar augalų turgus per Šv. Joną Vilniuje. Atlaidų metu vykdavo *kermošiai*.

Nuo pat šventoriaus iš abiejų kelio pusių viena prie kitos sustatytos būdos. Čia pat ant virvelių sukabinėtos įvairios prekės: rožančiai, škaplieriai, karoliai, dūdelės, apykaklės. Ant stalų sudėtos maldaknygės, segtukai, šventųjų paveikslėliai ir pyragėlių krūvos. Pyragėliai nepaprasti – paukštytės su margais sparneliais ir uodegytėmis. „Kermašavi“ saldainiai iki 20 cm ilgumo, įvynioti į raudoną, žalią ar mėlyną popierių, su iškarpytais spurgeliais galuose, o per vidurį apvynioti auksine ar sidabrine juostele. Čia yra skaryčių, kojinių, diržų ir visko, ko širdis geidžia. Prie būdų spūstis, klegesys, triukšmas. Arčiau šventoriaus eilėmis išsirikiavę elgetos gieda giesmes, prašo išmaldos, čia pat lūpinėm armonikėlėm groja, dūdelėm dūduoja vaikai; besiderančios moterys ginčijasi. O jaunimas vidury tako sustojęs dalinasi kermošavais saldainiais, juokauja. Turgavietėje grūste prigrūsta vežimų. Ienos aukštyn pakeltos, ant jų sukabinėtos prekės: skarytės, avių kailiai, pakinktai, riestainių virtinės (Dulaitienė-Glemžaitė 1958: 232).

Turgaus ir prekiavimo laikas svarbus ir jo pradžios bei trukmės požiūriu. Turgūs dažnai prasidėdavo anksti rytmetį, žiemomis – vos prašvitus. Apie 10 val. pats turgaus šurmuly. Apie 13–14 val. turgus jau baigdavosi.

Vykti į turgų valstiečiui buvo įvykis, jam pasiruošiama iš vakaro. Paruošiamos transporto priemonės: nuplaudavo vežimus, pakeisdavo *gardes*,

iššukuodavo arklį. Pripildavo maišus grūdų, bulvių, paruošdavo medines dėžes *katukus* paršeliams ar paukščiams, suvyniodavo sūrį, sviestą. Į turgų vykdavo tam skirtais drabužiais arba kasdieniais, juos išsivalę. Vyrų nusi-blizgindavo aulinius batus, išsivalydavo kepurę, moterys – sijonus, *nažutkėles*, skareles, skraistes. Į turgų valstiečiai suvažiuodavo iš aplinkinių kaimų maždaug 10 km ir didesniu spinduliu. Iš artimesnių kaimų sueidavo pėsti. Pėsčios eidavo ir moterys, keletą kilometrų nešdamos krepšiuose, rečiau ryšulėliuose, sviestą, sūrį, kiaušinius (Straševičienė 2001: 626–627).

Už teisę prekiauti turgavietėje buvo renkamas mokestis. XX a. tarpukariu rinko savivaldybės samdytas žmogus. Prie mokesčių sumokėjusios valstiečio vežimo ienos muitininkas priklijuodavo valsčiaus antspaudu pažymėtą kvituką, Raguvoje vadintą *kortele*. Pagrindinės tuo metu turguje parduodamos prekės buvo javai, avižos; gyvuliai ir naminiai paukščiai: karvės, atvestos pririšus prie vežimų, veršeliai, avys, paršeliai, vištos, žąsys, antys; maisto produktai: kiaušiniai, grietinė, sviestas, sūris, aliejus, medus, uogos, vaisiai, bandelės, riestainiai. Turgaus prekėms būdingas ir sezoniskumas – prieš Velykas ar Kalėdas dažniau parduodamos kiaulės, dažnai perkamos šventėms, rudenį – malkos, šiaudai, šienas, linai. Pirkėjai buvo miestelių gyventojai ir pirkliai, dažniausiai žydai, supirkinėję prekes dideliais kiekiais. Būdinga ir prekyba ne turguje, bet pakeliui į turgų – aplinkiniuose keliuose, vedančiuose į turgų, kur į turgų važiuojančius valstiečius pasitikdavo pirkliai, supirkinėję javus, naminius paukščius ar pan. (Straševičienė 2001: 627–629).

Turgus taip pat yra ir miestas (pav. 19). Valstietis, atvykęs į turgų, sutarko ir reikalus valsčiaus įstaigose, apsiperka parduotuvėse, aplanko gimines, pabendrauja, užsuka į karčemą.

Daržovininkų vietos Klaipėdos turguje būdavo išnuomojamos visiems metams. Garlaiviui iš Rusnės penktadienį vėlai vakare atplaukus į Klaipėdą dėžės ir krepšius moterys sunešdavo prie savo prekystalių ties pilies tvenkiniu, o pačios likdavo nakvoti garlaivyje. Ankstų šeštadienio rytą jos

eidavo prie savo prekystalių, kur stengdavosi patraukliai išdėlioti iš dėžių bei krepšių ištrauktas daržoves. Anksti į prekyvietę atėidavusios klaipeidietės namų šeimininkės pirmiausia ieškodavo šviežių daržovių iš Pakalnės kaimo, dažnai jas pirkdavo iš „savos“, gerai pažįstamos daržovininkės. Ištuštėjusias pintines bei dėžes nešdavo atgal į garlaivį, jau keturioliktą valandą išplaukdavusį atgal į Rusnę. Turgavietėje ir aplink ją daržovininkės dar spėdavo nusipirkti audinių atraizų, prieskonių, saldumynų bei lauktuvių. <...> Iš Klaipeidos turgaus parplaukusias daržovininkes Rusnėje pasitkdavo šeimos vyrai su arkliais ir vežimais. Susikrovę tuščias pintines bei dėžes, krepšius su pirkiniais, važiuodavo namo. <...> Namuose ilgai būdavo aptarinėjami išpūdžiai ir naujienos iš miesto. Per daugelį metų daržovininkės buvo įpratusios prie Klaipeidos prekyvietės, ten jos jausdavosi kaip namie. Pakrantėje susikurdavo lauželiai ir virdavosi kavą bei arbatą. Pietums išsivirdavo bulvių, mėsos ar dešros. Kartais jos eidavo užvalgyti ir į turgaus užkandinę. Susitarusios dalį daržovių gabendavo į namus saviems Klaipeidos klientams (Purvinas 2008: 18).

Taigi turgus yra vieta mieste, kur žmonės vienu laiku sueina ir prekiauja tarpusavyje (Redfield [1956] 1967: 30). Tai gyva socialinės sąveikos



19. Maisto prekių parduotuvė. Kaunas, apie 1935 m. Fotografas nenurodytas

vieta, turinti savas pramogas, pasilinksminimus, lošimus ir loterijas, ypač didelių jomarkų ar kermošių metu. Valstiečiui tai visiškai kita vieta ir pasaulis, kitoks nei jo kasdienis gyvenimas.

### *Pinigai valstiečio ūkyje*

Pinigai – tai materialiam objektui suteikta savybė matuoti kitų materialių objektų, gyvulių, žmonių ir darbo socialinę vertę. Tai universalūs „tarpininkai“, bendrinė ir sutartinė priemonė, dalyvaujanti prekių ir paslaugų mainuose. Pinigams būdingas portatyvumas, dalomumas, pakeičiamumas, bendrumas, anonimiškumas, teisėtumas (Harris 1998: 97).

Pinigų valstiečiai Lietuvoje gaudavo parduodami savo gamybos perteklių: grūdus, linų pluoštą, maisto produktus. Pinigus jie leido mokesčiams ir dideliems reikalams: pirkdami žemę, statydami namus, plėsdami ūkį, duodami kraitį, dalindami ūkį, mokėdami samdiniais ir pan.

Maždaug prieš keliasdešimt metų [XX a. pradžioje] buvo prikuliama apie 50 pūrų javų. Atskaičiuos sėklai, duonai, putrai ir gyvuliams pardavimui likdavę apie 25–30 pūrų geriausių javų, nes visada blogesni buvo sunaudojami savo ūky. Geruose metuose prikuldavę 100 pūrų, tad pardavimui apie 50 pūrų. Vidutiniškai buvo mokama po 2,5 rubl. Taigi vidutiniais metais gaunama apie 75 rb. pinigų, o geresniais apie 125 rb., šeimininkė apie 10–20 rb. <...> Vidutiniškai kasmet kiekvienas gaspadorius išrinkdavo apie 100 rb. Išlaidų būdavo padaroma apie 30 rb. Taupiai gyvenant būdavo galima apie 70 rb. sutaupyti. Dabar [1937 m.] esą negalima tiek sutaupyti, nors pajamų pagal rublio vertę litais gauna daugiau. Dabar esą didesni mokesčiai, kaštuojas javų iškūlimas, daug išperkama krautuvėse žibalui, muilui, degtukams, cukrui ir kitiems panašiams dalykams (ŠAM, EA, b. 41, l. 28–29).

A. Vitauskas aprašo, kaip buvo skaičiuojami pinigai XX a. pradžioje nuvykus į turgų ar parduotuvę:

Perkant bemoksliai arba nesugebą suskaičiuoti vartotojo savotišką skaičiavimo sistemą mazgeliais arba šakalėliais. Einant ar važiuojant į miestą, jei

ketinama daugiau pirkti visada pasiimdavo virvelę ar kaspinėį. Atsistojus prie bufeto pirkti buvo klausama, kiek kainuoja ir susitarus dėl kainos, slapta nuleidus rankas žemyn, buvo mezgami mazgeliai. Mazgeliai ypač pagelbėdavo tada, kai būdavo perkama didesnis kiekis pirkinių ir jų suskaičiavimas būdavo sunkesnis. Mazgeliai buvo grupuojami į tris atskiras vietas: viename gale rišami mazgeliai toliau vienas nuo kito, jie reikšdavo rublius (vienas mazgelis – vienas rublis); per vidurį buvo rišami mazgeliai šiek tiek arčiau vienas kito ir reiškė pusrublius; antrame gale buvo mezgami mazgeliai arti vienas antro ir reikšdavo grivinas. Dvikapeikius, trikapeikius (ditkas) ir penkiakapeikius sudėdavo ir kaip jau susidarydavo iš jų grivina – mezgdavo mazgelį.

Antras skaičiavimo būdas – šakalėliai. Pardavėjui nematant buvo traukiama iš kišeniuje esančio šakalėlių butelio po vieną šakalėlį – tiek, kiek būdavo rublių, ir po pusę šakalėlio, kiek būdavo pusrublių. Šakalėlis reikšdavo rublį, jei buvo ko nors perkama už stambesnę pinigų sumą, pav., keliolika rublių. Jei pirkdavo daugiau smulkių prekių, kainuojančių po kelias ar keliolika kapeikų, tada šakalėlis reikšdavo grivina, o pusę šakalėlio – penkiakapeikį. Skaičiavimo terminai: pora, pustuzinis, tuzinas, kapa, puslapis ir sotinė (šimtinė). Pinigų skaičiai: grašis, kapeika, dvikapeikis, ditka, penkkapeikis, grivina, auksinis, čvertka, pusrublis ir rublis (Vitauskas 1939b: 518–519).

Samdiniai savo atlyginimą skaičiuodavo į susikryžiuosius trobos kerties dviejų rąstų galus pjaudami *karbus*. Į vieną rąsto galą įpjaudavo tiek karbų, kiek buvo sulygstama rublių algos, o į kitą rąsto galą įpjaudavo po karbą paimtam iš algos rubliui ir po pusę karbo – pusrubliui (Vitauskas 1939b: 518).

Tačiau Lietuvoje pinigai tarp valstiečių nebuvo vienintelė atsiskaitymo priemonė. XIX a. pabaigoje – XX a. pradžioje ir pirmoje pusėje už paslaugas ar perkant, pavyzdžiui, amatininko gaminius, dažnai buvo atsiskaitoma natūra: grūdais, maisto produktais, tekstile ir pan. Grūdai, gyvuliai, tekstilė buvo objektų grupė, kuri turėjo piniginę vertę. Net ir tais atvejais, kai atlyginimas buvo mokamas pinigais, jo struktūroje buvo ir papildomas mokestis natūra.

Žmonės tada savo turtą ne bankuose turėjo, o tvartuose, klėtyse ir skryniose. Ir samdiniui dalį algos šiuo turtu išmokėjo (Pakalniškis 1977: 123).

Tačiau šie du atsiskaitymo būdai buvo nevienodai vertinami. Pinigai laikyti vertingesniais, nes sunkiau gaunami nei grūdai ar audinys. Valstietis jų gaudavo ne tiesiogiai gamybos metu, bet parduodamas pagamintą produkciją turguje. Pinigai buvo ir esminė siekiamybė. Modernybės epochoje pinigas yra simbolis, semiotinė abstrakcija, ženklas, palyginamas su kalba ar raštu (Hornborg 1999). Tačiau valstietiškoje kultūroje pinigas yra materialus tiek, kiek materialu yra XX a. pradžios pinigų apyvartoje buvusi auksinė moneta. Akivaizdu, kad valstietiškoje aplinkoje pinigų prasmę įkūnijo ne jo sutartinis aspektas ar ženkliskumas, bet jo daiktiskumas, kuris buvo užpildytas verte turinčiais objektais ir galimybėmis.

### *Mainai*

Tačiau pinigai ir mainai yra du skirtingi dalykai. Mainai ir natūriniai mainai vyksta ten, kur nėra pinigų ir pinigų sistemos. Jie vyksta ir ten, kur jie yra, bet jais nesinaudojama. Mainai ir natūriniai mainai daugiau turi sąsajų su dovana nei pinigais. Dovanų mainuose dovanojami objektai yra nepanašūs, nes jie priklauso skirtingoms grupėms, kurių dalis yra. Natūrinių mainų idėja papildo dovanų mainus ir jų objektų įvairovę tuo aspektu, kad tų objektų trokštama (Humphrey, Hugh-Jones 1992: 18). Mainomi daiktai tampa preke ir abipusiškai randasi jų vertė (Appadurai 1986: 3).

Mainai – tai prekyba be pinigų. Ši forma buvo gerai žinoma ir Lietuvoje. Aprašydamas mainus, vykusius Kernavės apylinkėse, istorikas Edmundas Mickūnas skiria kelias jų grupes: a) mainai tarp valstiečių ir amatininkų; b) tarp valstiečių ir prekybininkų; c) tarp pačių valstiečių; d) tarp miestiečių ir kaimiečių (Mickūnas 1972). Jis teigia, kad mainomų gaminių ir produktų vertė priklausė nuo tų prekių pasiūlos-paklausos santykio, jų reikalingumo, kokybės, taip pat ir estetiškos išvaizdos. Pirmąją grupę sudarė mainai tarp amatininkų ir valstiečių mainant tarpusavyje savo darbo produktus. Nors amatininkai dažniau parduodavo savo gaminius už pinigus, tačiau retkarčiais jie mainydavo juos į maisto produktus. Mainais dažniausiai užsiėmė amatininkai, neturėję žemės ir nelaikę gyvulių. Kubilai, sviestmušės, sūrspaudžiai, krepšiai, ąsočiai, puodai, dubenėliai mainyti į sviestą, sūrius,



kiaušinius, šviežių mėsą, medų, vaisius, net ir javus. Šio tipo mainai paprastai vykdavo amatininkų namuose arba šiems pardavimo tikslais vežiojant savo dirbinius po kaimus, o kartais pakeliui į turgų (Mickūnas 1972: 123). Tokių mainų sandėrių būdavo ir pokario laikais po Antrojo pasaulinio karo.

Kita grupė – valstiečių mainai su įvairiais prekiautojais. Prekiautojai, gyvenę miesteliuose, keliaudavo per kaimus pėsti arba važiuoti ir siūlydavo visokiausių prekių. Buvo mainomos miestietiškos maisto prekės: riestainiai, bandelės, saldainiai, silkės, ir smulkesni pramonės gaminiai: muilas, degtukai, siūlai, kirviai, bei kitos buities ir ūkio prekės į valstiečių ūkio, dažniausiai žaliavinės paskirties produkciją – gyvulių odas, ašutus, šerius, skudurus, vašką, kiaušinius, o kartais ir paukščius, gyvulius. Mainais įsigytus ar pirktus produktus prekiautojai perparduodavo stambesniems miesto prekybininkams ar žaliavų supirkėjams.

Buvo atskira arklių mainų rūšis tarp valstiečių ir arkliais prekiausių čigonų. Vienas arklys mainytas į kitą čigonui prie arkliaus duodant dar ir priedą – gyvulį, paukštį ar pinigų, kartais tik simbolišką – „kad ir duonos kepalą“. Arklių mainai tarp valstiečių ir čigonų prekeivių vykdavo dažniausiai turguose, ypač mugių metu. Tačiau atskirais atvejais buvo mainoma ir valstiečio ūkyje. Mainikavimas arkliais minimas ir po Antrojo pasaulinio karo (Mickūnas 1972: 124–125). Tačiau arklių mainai vyko ne tik tarp valstiečių ir prekeivių, bet ir tarp pačių valstiečių. Arklių mainai išsiskiria iš kitų ypatingu požiūriu į objektą – arklį. Arkliaus vertę čia sudarė ne tik tai, kad jis buvo ūkiui ypač reikalingas gyvulys, bet taip pat buvo svarbus ir gero arkliaus – žirgo – įvaizdis (Mickūnas 1972: 125).

Mainai ypač išplinta politinių suiručių, karų ir pokarių laikotarpiams. Pinigų vertės nepastovumas dalį prekinį-piniginių santykių paverčia mainais. Daikto arba produkto vertė tokiu atveju išlieka tvirta ar net išauga. Tokiais laikotarpiams ypatingą vertę įgyja pirminės žmogui reikmės, kasdieniai produktai – dažniausiai maistas, kurio trūksta miesto gyventojams. Antrojo pasaulinio karo metais ir vėliau žmonės iš miesto ėjo į kaimus, siūlė vertingesnių asmeninių daiktų ir stengėsi įsigyti maisto. Mainais siūlė avaly-

nės, drabužių, cigarečių, kirvių, kastuvų, indų, laikrodžių, kartais kariškų reikmenų. Kaime stengėsi gauti tinkamų ilgiau laikyti ir kaloringų maisto produktų – lašinių, sviesto, lydytų riebalų, kartais dešros, kiaušinių. Tarp miesto ir kaimo vyko mainai ne tik tarp skirtingų gyventojų grupių, bet ir tarp valstiečių ir prekeivių, vadintų *spekulantais*. Mainų keliu buvo įsigyjama dideli kiekiai riebalų, miltų, mėsos, bulvių. Prekeiviai atvykdavo važiuoti (Mickūnas 1972: 125–126).

Apibendrinant reikėtų atkreipti dėmesį į tai, kad etnografija patvirtina, ką teigia C. Humphrey ir S. Hugh-Jonesas: sunku rasti universalų mainų modelį (Humphrey, Hugh-Jones 1992: 14). Mainai yra ekonominė transakcija, tačiau kiekvienos situacijos veikėjai, objektai, vertės skiriasi, kaip ir pačios situacijos bei aplinkybės. Vis dėlto visais atvejais mainai yra svarbus ekonomikos variklis.

### 3. PASTATYTA APLINKA IR KULTŪRINIS KRAŠTOVAIZDIS

Namas arba būstas – tai konkretus ir materialus, pastatytas ar kitaip įrengtas statinys ir idėja, glaudžiai susijusi su gamtine aplinka, žmonių gyvenimo ir pragyvenimo būdu, technologiniais sprendimais. Tai fizinio išgyvenimo vieta, apsigynimas ir saugumas, prisitaikymas prie klimato sąlygų, Lietuvos atveju – šalčio, lietaus ir pan. Tai vieta, kurioje žmogus gyvena, miega, linksminasi, dirba, tuokiasi, gimdo vaikus, švenčia šventes, bendrauja, miršta. Sakoma, svarbiausi nuo vaikystės susiformavę žmogaus įpročiai susiję su gyvenamosios vietos ir būsto pobūdžiu, o jų pokyčiai liudija asmenybės, šeimos ar giminystės struktūrinius ir funkcinis, o ir visos visuomenės socialinės organizacijos pokyčius (Hoebel 1972: 287–288). Socialiniu atžvilgiu būstą apibūdina du skirtingi ir prieštaringi, bet vienas kitą papildantys, abipusiškai priklausomi ideaciniai vaizdiniai – namas ir susivienijimas (arba korporacija), kur namas – tai materialus socialiai susikūrusio darinio įsikūnijimas, o susivienijimas – tas materialiam veikimui susikūrus darinys (Herzfeld 2001: 112–113). Socialiniai antropologai į namą ir namus žvelgia pabrėždami socialines (Lévi-Strauss 1979: 163–187; Pine 2001), ekonomines prasmes (Herzfeld 2001), technologines ar estetines raiškas.

Namus ir priedangas turi visos tautos ir žmonių grupės visais laikais. Gyvenamosios aplinkos statyba priklauso nuo technologijų. Tačiau nėra tiesioginės koreliacijos tarp konkrečios visuomenės techninių laimėjimų, statybinių gebėjimų ir jos namų ir būstų kokybės. Pažymėtina ir tai, kad būstams ir namams būdingas konservatyvumas. Nepaisant jų formų ir tipų

įvairovės, žmonės būsto beveik nekeičia arba jį keičia menkai. Beje, tik pastutiniaisiais šimtmečiais Vakarų žmogus, statydamas namus, ėmė siekti patogumo ir jaukumo (Hoebel 1972: 288–290).

Archeologai teigia, kad pirmasis žmogaus būstas galbūt buvo ola. Pagal medžiagas, kurios priklauso nuo vietos ir gamtinių sąlygų, būstai gali būti mediniai, plytiniai, moliniai, akmeniniai namai, urvai ar olos kalnuose, statiniai iš sniego, šiaudų, nendrių, medžio žievės, kilimų, kailių, veltinio, velėnų, lentų ar akmenų. Teigiama, kad labiausiai paplitusi statybinė medžiaga yra medis ir augalinis pluoštas (Hoebel 1972: 291). Pagrindiniai statinių tipai susiję su žmonių gyvenenos ir pragyvenimo pobūdžiu. Sėsliai gyvenančių tautų būstai yra stacionarūs ir statomi ilgam laikui. Tai dažniausiai stačiakampio arba kvadratinio plano namai. O klajoklių, gyvulių augintojų būstai lengvi, greitai ir lengvai perkeliama bei sumontuojami. Tai įvairios papalinės, kurių pagrindas dažnai būna apskritas (Hoebel 1972: 292–293). Tad kalbant apie namus ir būstus kaip apie materialų pavidalą turintį socialinį ir kultūrinį objektą, reikia įvertinti gamtines sąlygas ir klimatą, statybines medžiagas, technologinius aspektus, amatus ir meistrystę, pragyvenimo pobūdį ir ekonomines sistemas, socialinės organizacijos formas, pavojus, saugumą ir kt. Tačiau visais atvejais akivaizdu, kad būstas žmogui yra statymas ir gyvenimas, bet svarbiausia – tai apsigyvenimas (Ingold 1995).

Šio skyriaus pavadinimo sąvoka – *pastatyta aplinka* – pasiskolinta iš Denise L. Lawrence ir Sethos M. Low darbo (Lawrence, Low 1990). *Pastatyta aplinka* jos vadina abstrakčią idėją ir konkretybę, apibūdinančią žmogaus statybinės veiklos produktus. Plačiąja prasme ši sąvoka apima visus gamtinės aplinkos pakeitimus ir žmogaus sukurtus darinius, pradedant židiniu ir baigiant miestu. Tai įvairios pastatytos formos arba statinių tipai – gyvenamieji būstai, šventyklos, susirinkimų vietos, skirtos priglausti, apriboti ir apsaugoti veiklas. Tai pažymėtos, bet nebūtinai uždaros vietos, pavyzdžiui, aikštės ar gatvės, arba planuose atsispindintys erdvių padalijimai. Ir nesvarbu, ar tos konstrukcijos, statiniai, sukurti profesionalių architektų, ar liaudiški – svarbiausia tai, kad jie sukurti (Lawrence, Low 1990: 454). D. L. Lawrence

ir S. M. Low, aptardamos gausią šios temos istoriografiją, prasidedančią nuo L. H. Morgano, atkreipia dėmesį į istoriškai susiformavusias tyrimų kryptis, nagrinėjančias nevienareikšmišką pastatytos aplinkos ryšį su socialine organizacija, jos simbolines išraiškas, liudijančias socialines ar politines prasmes, struktūrines charakteristikas ir kalbą, metaforišką ir mnemonišką jos formų funkcijas, nuvedančias prie kosmologinių ir mitologinių vaizdinių, ritualinius įprasminimus ir subjektyviai išgyvenamas patirtis. Pabrėžiama, kad tyrinėjant pastatytą aplinką, kreiptas dėmesys į jos kuriamas socialines, politines ir ekonomines galias ir įtakas socialiniam veikimui. Tai ir miestų ar pastatytų formų socialinės istorijos, erdvės, kaip politinės ekonomikos, ir kraštovaizdžio, kaip daugiaprasmio teksto, tyrimai (Lawrence, Low 1990).

Pastatyta aplinka kaip žmogiškasis darinys išskyla aiškiai apibrėžtomis ir matomomis formomis, ribomis ir skirtimis, tačiau kartais jos atpažinimo požymiai tampa tik nuspėjami. Ji akivaizdžiai ir didingai išsiskleidžia kraštovaizdyje, o kartais jame ištirpsta, tampa nematoma ir neatskiriama nuo gamtinės aplinkos. Tad pastatyta aplinka visada yra platesnės erdvės ir struktūros, kraštovaizdžio dalis. Sociologai Thomas Greideris ir Lorraine Garkovich straipsnį apie tai, kas yra kraštovaizdis ir gamtinė aplinka socialiniu požiūriu, pradeda tuo, kad upė, uola ar laukas yra daugiau nei vien tik upė, uola ir laukas ir daugiau nei fiziniai, gamtiniai reiškiniai (Greider, Garkovich 1994). Jie teigia, kad prie jų priartėjęs žmogus juos savaip įprasmina, suteikia jiems reikšmes ir apibrėžimus. Tad kraštovaizdis net ir tais atvejais, kai jis gamtiniu požiūriu atrodo natūralus ir žmogaus nepalietas, iš tiesų yra socialiai sukonstruotas. Jame atsiskleidžia su juo susijusios socialinės grupės santykis su gamta ir aplinka – gamta ir aplinka čia tampa prasmingu subjektyviu reiškiniu. Sąvoka *kultūrinis kraštovaizdis*, beje, dažniau vartojama archeologų ir geografų, yra žmogaus veiksmais ir interpretacijomis sukurta ir kuriama aplinka, kurioje gamtai ir žmogaus erdvei suteikiama prasmė ir forma pagal žmogaus vertybes, vaizdinius, įsitikinimus, požiūrius. Kultūrinis kraštovaizdis liudija žmogaus ir aplinkos santykį, apibūdina jį kūrusį žmogų ir bendruomenę.

Taigi pastatyta aplinka – tai materialusis socialinio gyvenimo kontekstas. Ją kuria ir formuoja žmogus, įvertindamas aplinką, kultūrinio sprendimo efektyvumą, remdamasis įpročiu ir tradicija ir čia pat ją keisdamas pasikeitus idėjoms, poreikiams, techniniams sprendimams ir gyvenimui. Tačiau tuo pat metu ta pastatyta aplinka, kaip materialiai sukonstruotas pasaulis, įprasminęs žmogaus kultūrinės preferencijas, laiko jį tam tikroje kultūriškai intymioje aplinkoje, kuri yra sava ir jauki. Antropologui, etnologui ir etnografui pastatyta aplinka ir kultūrinis kraštovaizdis yra tekstas skaityti.

Namai yra žmogaus pastatyta ir pasistatyta vieta ir aplinka gyventi. Tai sukultūrinta vieta gamtoje: kultūros ir gamtos dichotomija čia žymi aiškias ribas tarp to, kas yra ir kur yra namai, ir kas nėra arba kur nėra namai. Vieta čia yra ne vien tik geografinė, topografinė ar socialinė, bet viena ir kartu. Ji apčiuopiama, konstruojama ir sutvarkyta. Šiuo požiūriu reikšminga Claude'o Lévi-Strausso sąvoka *namų visuomenės – sociétés-à-maison*, kuri pabrėžia sąsajas tarp erdvinės struktūros ir socialinės organizacijos, tarp materialaus namo ir namų žmonių grupės. Tos sąsajos, jo nuomone, yra savitos: erdvinė ir socialinė struktūros čia nėra du tarpusavyje besisiejantys dariniai, kur namas tėra statinys, uždengiantis socialinę namų žmonių grupės esmę. Priešingai, namas, tas materialus architektūrinis statinys, suprantamas kaip atskira, socialiai ir simboliškai reikšminga struktūra, kitokia nei jos socialinė struktūra. Namas yra savitas būdas suvokti ir sutvarkyti pasaulį (Lévi-Strauss 1979).

Tačiau kas yra namas ir namai miškų, ežerų, upių ir upelių krašte, kur daug lietaus, kur žiemą šalta ir daug sniego, kur pragyvenama iš žemės ir viskas pasigaminama savo darbu? Kaip atrodo tas žmogaus sukurtas gyvenamosios aplinkos daugiaprasmis tekstas ir erdvė? Kokiomis vertėmis pagrįstas jos kultūrinis konstravimas ir santykis su gamtiniu kraštovaizdžiu? Kaip jame įprasminama socialinė gyvensenos esmė?

### **Valstiečio namai: statiniai ir sodyba**

Valstiečių gyvenvietės, kaimai ir vienkiemiai, sodybos ir statiniai yra sulaukę nemaža įvairių sričių tyrinėtojų dėmesio Lietuvoje. Pažymėtina ir

tai, kad Lietuvos etnografijoje ši tema yra taip išnagrinėta, kad galima atskleisti įvairiapusiškus istorinius ir kultūrinius savitumus ir pokyčius.

Ilgą laiką nuosekliai ir išsamiai valstiečių namus, sodybas, gyvenvietes Lietuvoje tyrinėjo Izidorius Butkevičius (Butkevičius 1964, 1971). Nuo 1953 m. jis, pasitelkęs į pagalbą architektus, dailininkus, fotografus, aplankė visus Lietuvos regionus ir surinko gausios medžiagos – aprašų, planų, piešinių, nuotraukų, statistinių duomenų, kuriuose fiksuoti kaimai, sodybos, statiniai ir įvairios detalės. Monografijoje *Lietuvos valstiečių gyvenvietės ir sodybos* (Butkevičius 1971) ir straipsniuose jis nušvietė būdingus gyvenamosios erdvės ir statinių bruožus bei jų raidos klausimus. Pažymėtina, kad prie gyvenamosios aplinkos jis prieina iš tolo, pirmiausia pamatydamas gyvenvietes – kaimus ir vienkiemius. Pastatytą aplinką jis mato ne kaip atskirą statinį, kurį sau pasistato žmogus, bet kaip apgyvendintą vietovę – gyvenvietę, kurią sudaro sodybų grupės. Jis teigia, kad gyvenviečių formoms Lietuvoje daug įtakos turėjo geografinė aplinka, gamybos būdas ir ekonomika, socialinė struktūra, žemės nuosavybės formos, žemėtvarkos sistemos ir jų pokyčiai, pavyzdžiui, Valakų reforma ar 1922 m. žemės ūkio reforma, gyventojų tankumas ir pan. Tad istoriškai gyvenviečių formos keitėsi. Kita vertus, didelį vaidmenį vaidino ir tradicija, paspartinanti ar sulėtinanti tuos pokyčius (Butkevičius 1971: 33).

Pažymėtina ir tai, kad Lietuvoje nėra esminių struktūrinių skirtumų tarp dvaro ir valstiečio sodybų. Jos gali skirtis statinių dydžiais, statybinėmis medžiagomis, meniškumu ir stiliais, erdvės, kurioje išsidėstę statiniai, dydžiu ir kitais turtinę padėtį liudijančiais bruožais. Tačiau statinių kiekis, o svarbiausia, jų funkcijos, planinis išdėstymas yra panašūs (plg. Elias 2004). Beje, Lietuvoje nemažai dvarų sodybų yra medinės ir kartais sunkiai atskiriamos nuo pasiturinčio valstiečio sodybos.

### *Tradicinis gyvenamasis namas ir jo regioniniai skirtumai*

Lietuvoje statiniai yra stačiakampės formos ir, atrodo, tarsi panašūs vienas į kitą. Kita vertus, statiniams ir jų statybos technikai būdingi regionai-

niai skirtumai. *Namas* ir dūminė *pirkia* yra du gyvenamųjų statinių tipai, kurie, etnologų požiūriu, yra tapę pagrindu susiformuoti lietuvių tradiciniams namams (Butkevičius 1971: 144).

*Namas* su atviru židiniu (žem. *numas*, *nums*) yra žinomas iš istorinių aprašymų ir etnografinės medžiagos. Tačiau teigiama, kad jau XVI a. jis dažniau naudotas kaip vasaros virtuvė, sandėlis ar tvartas gyvuliams. *Namas* – tai medinis rentinės konstrukcijos, gulstinių apvalių rąstų, suleistų į sąsparas, statinys su masyviu keturšlaičiu, šiaudais ar malksnomis dengtu stogu su čiukuru ir žemai nuleistomis pastogėmis. Jame gali būti viena arba kelios patalpos: erdvi patalpa, kurioje gaminamas maistas, dirbama, miegama – *namogalis* (*numogalis*), ir patalpa gyvuliams laikyti ir podėliui. Esant vienai patalpai, gyvuliai laikomi pasieniais ir viduje. *Namas* yra be lubų ir be grindų. Svarbiausias namo vidaus šildymo ir valgio virimo įrenginys yra atviras ugniakuras, kuris dažniausiai būdavo namo viduryje, aplinkui apdėtas akmenimis ar įrengtas iškastoje duobėje. Ugniakuro viršuje kartais būna prie skersinių sijų pritvirtinta iš vytelių supinta ir moliu apdrėbta keturkampio stogelio formos pakriaušė, kuri saugo stogą nuo kibirkščių. Po pakriaušę kabo kilnojamas vąšas katilui pakabinti. Dūmai iš namo išeidavo pro stogo gale esantį čiukurą arba pro duris ir langelius. Teigiama, ir čia I. Butkevičius pritaria K. Čerbulėnui, kad toks senasis namas buvo paplitęs visoje Lietuvoje. Tačiau Rytų Lietuvoje namas nebuvo toks masyvus kaip Žemaitijoje (Butkevičius 1971: 141–143).

Antrasis Rytų Lietuvoje paplitęs tipas – dūminė *pirkia*, manoma, pakeitusi namą. Jos pagrindinis šildymo ir valgio virimo įrengimas yra krosnis, *pečius*, iš esmės besiskirianti nuo atviro ugniakuro. Spėjama, *pečius* atėjęs iš slavų kraštų (Butkevičius 1971: 144). *Pirkia*, kaip ir *namas*, yra statinys, surestas iš gulstinių, apvalių, kartais tašytų rąstų, suleistų į sąsparas, uždengtas keturšlaičiu šiaudiniu stogu, dažnai su įrengtu čiukuru. Dūminė *pirkia* sudaryta iš dviejų patalpų – *pirkios* ir priemenės. *Pirkia* buvo su lubomis. Joje įrengiama plūkta molinė krosnis – *pečius* – be dūmtraukio. Joje kepama duona, gaminamas maistas. Ji ir apšildo *pirkią*. Krosnies anga visuomet bū-



davo atkreipta į duris dūmams išeiti. Tam virš durų arba lubose įrengiama užšaunama anga – *aukštinis*. Priemenė buvo neapkūrenama ir be lubų (Butkevičius 1971: 144).

Taigi senasis namas ir dūminė pirkia yra tarsi du gyvenamųjų namų prototipai, pirminiai pavyzdžiai ir regioninės-tipologinės abstrakcijos, nulėmusios lietuvių gyvenamųjų namų tipus, paplitusius XIX a. antroje pusėje – XX a. pradžioje. Svarbu tai, kad kertiniu tipologiniu ir konstrukciniu-funkciniu bruožu tapo šildymo ir valgio gaminimo įrenginio tipai – atviras židyns ir (ar) uždara dūminė krosnis. Būtent jie darė lemiamą įtaką tolesnei gyvenamųjų statinių raidai.

Teigiama, kad Lietuvoje sutinkami trys pagrindiniai tradicinių namų tipai: žemaičių troba, paplitusi vakarinėje Lietuvos dalyje; aukštaičių pirkia – rytinėje Lietuvoje; stuba (*pirkia, grinčia*) – Užnemunėje (Suvalkijoje) (Butkevičius 1971: 145). Anot I. Butkevičiaus, griežtą ribą tarp šių gyvenamųjų namų tipų teritoriniu atžvilgiu nubrėžti sunku, nes besiribojančiose vietovėse dažniausiai būna dviejų tipų mišinys, kurio negalima priskirti nei vienam, nei kitam tipui. Pavyzdžiui, Kėdainių rajone savo išorine forma gyvenamieji namai giminingi žemaičių troboms, o vidaus išplanavimu – aukštaičių pirkioms. Arba žemaičių troboms būdingas kaminas sutinkamas ir kai kuriose Šiaurės rytų Lietuvos vietovėse, pavyzdžiui, Rokiškio rajone (Butkevičius 1971: 145). Lietuvių tradiciniai namai taip pat turi ir kai kurių bendrų bruožų. Tai gulstinių rąstų sienos, sunertos į sąsparas, šiaudiniai pusvalminės, keturšlaitės ar dvišlaitės formos stogai, dažnai prie pagrindinio įėjimo statomos *gonkelės*. Tačiau pagal planinę struktūrą šie trys gyvenamųjų namų tipai turi ryškiai besiskiriančius savitus lokalinius bruožus (Butkevičius 1971: 145).

Pirmasis gyvenamųjų namų tipas yra žemaičių *troba* (pav. 20). Ji paplitusi Vakarų Lietuvoje, rytuose iki Dubysos upės. Analogiškų gyvenamųjų statinių yra vakarinėje Latvijos dalyje – Kurzemėje. Tradiciniai žemaičių gyvenamieji namai *trobos* pasižymi masyvumu: ilgas ir platus korpusas, vidutinio aukščio sienos, apkaltos stačiomis lentelėmis, pusvalminės arba



20. Žemaitiška troba. Skuodo rajonas, Krakių kaimas,  
1957 m. I. Butkevičiaus nuotr.

keturšlaitės formos masyvus šiaudinis stogas su čiukuru. Trobos planas sudėtingas: centre įrengta patalpa *kaminas* skiria trobą į du galus su dviem išilginėm kapitalinėm sienom. Kaminas – tai nemaža siaurėjanti į viršų ir iš visų pusių apkrėsta moliu patalpa su anga viršuje dūmams išeiti. Tai tarsi virtuvė, kurioje yra atviras ugniakuras, naudojamas valgiui, gyvulių ėdalui virti, įrengiama duonkepė krosnis, čia rūkoma ir laikoma mėsa, džiovina- mos malkos. Centre esantis kaminas ir jo priekyje bei užnugaryje įrengtos priemenės dalija trobą į du galus – prastąjį ir gerąjį (Butkevičius 1971: 146). Prastoji troba skirta kasdieniam šeimos gyvenimui. Tai virtuvė, valgomasis, darbo kambarys ir miegamasis. Grindys – plūkto molio asla, sienos gali būti ir išklijuotos laikraščiais, tinkuotos. Pasieniais sustatyti suolai, lovos, viena- me kampe stalas. Geroji troba skirta svečiams, ji nešildoma ir naudojama svečiams priimti arba gyventi vasarą. Sienos klijuotos tapetais, lentų grin- dys. Viduryje stalas, aplink kėdės, sofa, lova, kušetės, knyginė su knygomis ir laikraščiais, ant sienos laikrodis, šeimos fotografijos, šventųjų paveikslai.

Žemaičių trobai būdinga daug kambarių, kuriuos skirdavo lentinės pertvaros. Tai *alkierius* – šeimininkų miegamasis, *priešininkė* ir šalia jos *babos* kamara, skirta našle likusiai motinai, jei po tėvo mirties ūkį paveldėdavo sūnus, arba seniems nuo vaikų atsiskyrusiems tėvams gyventi, trobelė (*lunginė*) ir *pakajus* – miegamasis šeimos nariui ar svečiams, kamara įvairiems namų apyvokos daiktams ir rakandams susidėti, klėtelės – *grūdinė* ir *drabužinė*, *užpečinė*, *špižarnė* arba pieno kamara maisto produktams laikyti, patalpos meistrystės darbo įrankiams, darbo kambariai ir pan. Patalpų troboje būdavo nuo 5 iki 15. Jas šildydavo įvairiai – duonkepė ir stačiamalkės krosnys, *priešininkę* – viryklė su šildomąja sienele, o kai kurios jų, pavyzdžiui, *alkierius*, buvo nekūrenamos. Dėl patalpų gausumo trobos planas kartais būna asimetriškas. Pavyzdžiui, prastoji ir geroji troba gali būti vienoje pusėje, tačiau visais atvejais jos yra. I Butkevičius pateikia net šešis planų variantus ir atkreipia dėmesį į įvairiausių nukrypimus. Patalpų skaičius, jų dydis, įrengimas priklausė nuo valstiečių ekonominio pajėgumo. Neturtingieji valstiečiai galėjo neturėti *alkieriaus* ir kamaraitės, o kartais ir trobelės bei *priešininkės*. Kaminas būdavo taip pat daug mažesnis (Butkevičius 1971: 145–156).

Antrasis tradicinių gyvenamųjų namų tipas yra aukštaičių pirkia (pav. 21). Šio tipo namai paplitę nemažoje teritorijoje į rytus nuo Nevėžio upės, į pietus riba eina Nemunu, o už Alytaus perkerta Nemuną ir Užnemunės pusėje apima Lazdijų rajoną. Rytiniai aukštaičiai ir dzūkai ją vadina *pirkia*, Vidurio Lietuvos gyventojai – *gryčia*, Joniškio apylinkėse – *šlajumi*, o apie Kupiškį – *rūmais*. Aukštaičių pirkliai būdingas siauras ir ilgas korpusas, sienos vidutinio aukštumo iš gultinių rąstų, sunertų į sąsparas, stogas šiaudinis dvišlaitis, rečiau pusvalminis ar keturšlaitis, prie pagrindinio įėjimo dažnai statomos *gonkelės*. Vidaus išplanavimo atžvilgiu visas namas dviem skersinėmis kapitalinėmis sienomis dalijamas į tris maždaug vienodo dydžio dalis – pirkią (*gryčią*), priemenę ir kamarą (kartais vadinamą *pirkaite*) arba *seklyčią* (kartais vadinamą *kamara*) (Butkevičius 1971: 156). Toks tradicinių



21. Aukštaitiška pirkia. Anykščių rajonas, Staikūniškio apylinkė, Pravydžių kaimas, 1968 m. I. Butkevičiaus nuotr.

pirkių išplanavimas yra tipiškiausias ir sutinkamas visoje Rytų ir pietryčių Lietuvoje. Tačiau priklausomai nuo turstinės ūkio padėties aukštaičių pirkia, kaip ir žemaičių troba, gali skirtis patalpų skaičiumi. Seklyčia gali būti pertverinama: viena patalpa būna seklyčia, kitoje įrengiamas miegamasis ar kitokios patalpos. Šalia kamarios gali būti įrengiamas *užkamaris*. Pasiturinčių valstiečių gyvenamasis namas, praplėtus viduriniają – priemenės ir ūkinės kamarios – dalį, kartais tampa kryžminio plano. Tai vadinamieji *kryžiaviniai* namai, daugiausia paplitę Kupiškio, Utenos, Rokiškio rajonuose. Apibendrinamas visus planinės struktūros atvejus I. Butkevičius skiria šešis pirkių plano variantus (Butkevičius 1971: 156–163). Jis pamini ir atskirą atvejį, kai trečioji patalpa būna ne kamara, o tvartelis su atskiru įėjimu iš lauko pusės. Jis pasitaiko mažžemių valstiečių sodybose, pačiuose rytiniuose Lietuvos rajonuose ir, spėjama, yra atsiradęs dėl greta gyvenančių baltarusių įtakos (Butkevičius 1971: 161). Panašu, kad tokias pirkias aprašo ir C. Baudouin de Courtenay (Boduen de Kurtenė-Erenkroicova [Baudouin de Courtenay-Ehrenkreutzowa] [1930] 1998).

Pagrindinė aukštaičių pirkios gyvenamoji patalpa yra pirkia (*gryčia*). Tai virtuvė, valgomasis, darbo kambarys, miegamasis su plūkto molio asla, laikraščiais, tapetais iškljuotomis sienomis, didele krosnimi *pečiumi* valgiui virti, duonai kepti, patalpoms apšildyti. Baldai – pasieniais sustatyti suolai, stalas, lovos, spintelės maistui, skrynios, pavasarį čia statomos staklės. Kartais pirkios gale nuo krosnies atitveriamas *užpečkis* kaip miegamasis. Seklyčia – švarus kambarys svečiams. Ji įrengiama kitame gale kamara su visu inventoriumi perkėlus į priemenės dalį. Lentų grindys, sienos tinkuotos arba klijuotos tapetais. Baldai – stalas ir kėdės, lovos, spintos, komodos, skrynios, kanapos. Pirkia apšildoma duonkepe krosnimi, virykle su sienele, stačiamalkėmis krosnimis. Priemenė šalta, be lubų, plūkto molio asla, joje sudedami įvairūs daiktai, maisto produktai. Nuo priemenės atitvertas kambarėlis – kamara – maisto produktams ir namų apyvokos daiktams, rankinėms girnomis susidėti. I. Butkevičius pažymi, kad aukštaitiškos pirkios dalijimas į tris dalis turi panašumų su rytuose gyvenančių slavų – baltarusių, lenkų – gyvenamaisiais statiniais (Butkevičius 1971: 156–163).

Trečiasis valstiečių tradicinių gyvenamųjų namų tipas – suvalkiečių *stuba* (*stubos*) (pav. 22). Kai kurie tyrinėtojai šį tipą laiko žemaičių ir aukštaičių gyvenamųjų namų formų mišiniu arba pereinamąja forma tarp žemaitiškos trobos ir aukštaitiškos pirkios. Tačiau I. Butkevičius siūlo jį laikyti savitu gyvenamojo namo tipu. Jis teigia, kad suvalkiečių namų formavimuisi poveikį darė ir Rytprūsių valstiečių gyvenamoji statyba (Butkevičius 1971: 163–164). Tai statinys, kuriam būdingas vidutinio platumo korpusas, aukštos sienos, vertikaliai arba horizontaliai apkaltos lentelėmis, dvišlaitis stogas, dengtas čerpėmis, šiaudais ar rečiau skiedromis. Čerpių stogai įprasti Marijampolės ir Vilkaviškio rajonuose. Šakių, Marijampolės, Vilkaviškio, Kauno, Prienų, iš dalies Alytaus ir Lazdijų rajonuose prie pagrindinio įėjimo būna *gonkelės* su dvišlaičiu stogu (Butkevičius 1971: 164).

Tokio gyvenamojo namo planas dažnai asimetriškas. Centrinė dalis – virtuvė *kuknia* – įrengta kaip Žemaitijoje, panašioje vietoje, bet skiriasi tuo,



22. Suvalkietiškas gyvenamasis namas. Marijampolės rajonas, Tarašiškių kaimas, 1954 m. I. Butkevičiaus nuotr.

kad ji nėra kaminas – kamino pagrindas užsibaigia ties lubomis; ant aukšto kaminas naudojamas mėšai rūkyti ir laikyti. Virtuvėje yra viryklė, vadinama *mašina*. Virtuvės priekyje – priemenė. Viena namo gale yra pagrindinė patalpa, kurioje gyvenama, dirbama, valgoma, – ją vadina *pirkčia* (kapsai), *stuba*, *šeimynstube* (zanavykai). Ji yra su grindimis, tinkuotomis, išbalintomis sienomis, apstatyta baldais: yra stalas, suolai, krėslai, kartais lova, spinta. Patalpa apšildoma krosnimi, pakuriama iš virtuvės. Kartais aplink krosnį eina šiltas mūrelis (*kakalis*, *zelikis*). Kitame namo gale yra vadinamoji *seklyčia* (taip vadina kapsai), *stubelė* (taip vadina zanavykai). Tai švarioji patalpa, skirta svečiams ir šeimos poilsiui sekmadieniais ir švenčių dienomis. Jos viduryje stovi stalas, aplink kėdės, tarp langų sofa arba kanapa, stovi spinta su išeginiais drabužiais, komoda. Seklyčia apšildoma stačiamalke kokline krosnimi (Butkevičius 1971: 164–165). I. Butkevičius skiria tris suvalkietiškos stubos plano variantus. Viena jų – asimetriškame plano variante – virtuvė centre išnyksta, vietoj jos atsiranda kambariukas, analogiškas svetai-

nei ar valgomajam, o virtuvė su virykle nukeliama į *šeimynstubę*, šalia kurios atsiranda miegamasis, nors kitame priemenės (*koridoriaus*) gale tebėra tradicinė seklyčia ir kamara. Būdinga tai, kad suvalkietiškame gyvenamajame name paprastai miegama atskirai įrengtuose kambarėliuose, atitvertuose nuo stubos ar seklyčios. Gyvenamųjų patalpų čia yra daugiau nei aukštaičių, bet mažiau nei žemaičių namuose – nuo 5 iki 10 patalpų (Butkevičius 1971: 165–167).

I. Butkevičius siūlo išskirti dar vieną gyvenamųjų statinių tipą – Kuršių nerijos ir Nemuno deltos tradicinius žvejų namus. Jis teigia, kad senieji, dar iki XIX a. vidurio statyti Kuršių nerijos žvejų namai buvo panašūs į žemaičių trobas. Tačiau XIX a. antroje pusėje pradeda keistis jų planinė struktūra bei išorinė forma, nes tuo metu kai kurie kaimai tampa vasarvietėmis. Kambarių nuomavimas vasarotojams žvejų namuose tapo paskata keisti namų išorę, perplanuoti vidų. Tokia nuoma Kuršių nerijoje ilgainiui virto tradicija, gyvavusia iki Antrojo pasaulinio karo ir vėliau.

Žvejų namai statyti iš gulstinių rąstų, kampuose suleistų į stulpą, namų sienos vertikaliai arba horizontaliai apkaltos lentelėmis, nudažytomis ruda spalva. Senesnių namų stogai yra laužti keturšlaičiai, su uždalais čiukurais. XX a. pradžios stogai dvišlaičiai, dengti nendrėmis arba čerpėmis (Butkevičius 1971: 169). Kiekvienoje namo pusėje yra po tris ar keturis langus, galuose – dažniausiai po du. Durys į namą dažnai buvo dvejose abiejose namo pusėse. Kartais prie pagrindinio įėjimo statomos *gonkelės* vasarotojų patogumui. Statybinė medžiaga – rąstai ir nendrės – į Kuršių neriją buvo gabenama iš kitur, čia augantys miškai statybai nenaudoti. Nendrės buvo gabenamos iš kitos Kuršių marių pusės, o miško medžiaga – iš Kintų miškų. Iš Kintų kaimo buvo kviečiami ir meistrai, statę namus ir Nemuno deltos žvejams. Todėl tiek išorine forma, tiek išplanavimu tie namai panašūs, tik Kuršių nerijos namų turtingesnė ornamentika (Butkevičius 1971: 170).

Tradiciniai žvejų namai yra dviejų galų – šeimos ir svečių. Juos skiria per vidurį einantis neplatus koridorius. R. Detlefzenas teigia, kad vienoje namo pusėje yra buvusios šeimnininko kamara ir stuba, kitoje – ūkinės pa-

talpos arba išimtinę gaunančių tėvų stubelė ir sandėlis (Detlefzenas [1911] 1995: 25–27, 30). Pagal išplanavimą I. Butkevičius skiria tris žvejų namų variantus. Pagal patalpų skaičių ir jų išdėstymo simetriškumą būna pilnų, nepilnų dviejų galų namai ir vieno galo. Pilnų dviejų galų name patalpos suskirstytos taip, kad jame yra koridorius, dvi virtuvės ir trys kambariai, ir be žvejo šeimos viename gale, kitame vasarą gali gyventi trys vasarotojų šeimos. Vieno galo namai, kuriuos sudaro koridorius iš vienos pusės ir keturios patalpos iš kitos, būdingi neturtingų žvejų šeimoms. Pagrindinė tradicinių žvejų namų ūkinė patalpa yra virtuvė, esanti šalia koridoriaus. Tame kampe, kur ji susisiečia su kitais kambariais, yra baltų glazūruotų koklių viryklė su duonkepe krosnimi, prie lango priešais viryklą stovi stalas, prie jo suolai. Virtuvėje būna baltai dažytos lentynėlės arba bufetukai indams ir kitiems virtuvės reikmenims sudėti. Už virtuvės yra mažoji stuba (*magia istuba*), kurio nors šeimos nario miegamasis su lova, stalu, kėdėmis. Greta yra didžioji stuba (*diža istuba*) su stalu, kėdėmis, viena lova, spinta drabužiams, bufetu arba komoda. Šiame gale yra ir *pristubė* – miegamasis su pora lovų. Nenaudojami daiktai, tinklai, žvejybos įrankiai susidedami ant aukšto, į kurį užlipti koridoriaus gale yra laiptai, po jais – sandėliukas maistui (Butkevičius 1971: 169–173).

Yra dar vienas savitas gyvenamųjų namų variantas. Tai mažžemių ir bežemių valstiečių gyvenamieji trobesiai po vienu stogu su ūkinėmis patalpomis. Juos sudarė gyvenamoji patalpa – grytelė, patalpa ūkio inventoriui, grūdams sudėti – priemenė, kūtelė karvei ar ožkai, kiaulėms, pašiūrė šieniui ir javams. Tokių statinių buvo visose Lietuvos vietovėse (Butkevičius 1964: 226).

Taigi tradicinis lietuvių namas – tai stačiakampis, iš rąstų suręstas, su dvišlaičiu, rečiau keturšlaičiu stogu ir dažnai su *gonkelėmis* prie pagrindinio įėjimo, statinys. Jo išplanavime akivaizdus ryšys su valstiečio ūkine ir gamybine veikla. Tai ypač matyti palyginus valstiečio ir vasarotojus priimančio žvejo namus. Gyvenamojo namo erdvių išplanavimas iškalbingas ir namų žmonių grupės socialinės organizacijos bei paprotiniu požiūriu. Iš namo planinės struktūros, patalpų paskirstymo galima atpažinti šeimos, šeimynos



ir socialinės ūkio organizacijos bruožus. Tačiau turbūt svarbiausia, kad jam būdingi esminiai regioniniai skirtumai, panašu, susiję su valgio gaminimo ir šildymo sistemų tipologinėmis skirtimis.

### *Kaip pastatytas namas*

Statiniai Lietuvoje yra mediniai. Tai šio krašto kultūrinis bruožas. Namo formą sudaro architektūrinės konstrukcinės jo dalys: pamatas, sienos, stogas, langai, durys ir pan. Tradiciniai trobesiai Lietuvoje turi bendrų architektūrinių bruožų, kuriuos lėmė vietinė statybinė medžiaga – medis arba mediniai rąstai. Jie ir nulemia stačiakampę gyvenamųjų statinių formą. Tiesa, kai kuriose vietovėse ir kai kurių statinių statybai naudojamas ne tik medis, bet ir molis (tvartų, gyvenamųjų namų statybai), akmuo (ūkinųjų statinių, ypač dvaruose, statybai), degto molio plytos (ypač Pietvakarių Lietuvoje ar vėlesniu laikotarpiu). Vis dėlto plačiausiai paplitusi statybinė medžiaga yra medis net ir tais atvejais, kai tuo reikėdavo ypač pasirūpinti:

Vietos [Rusnės] statybas labai paveikė pro Rusnės salyną plūstantis Nemunu eksportuojamos iš Lietuvos miško medžiagos srautas. Žinoma, kad iki Rusnės atplaukę sieliai čia būdavo sutvirtinami prieš kelionę per audringas Kuršių marias į Klaipėdą. Vėlai rudenį atplukdyti sieliai čia ir žiemodavo. Gyvenantiems Rusnės salyne, kur vyravo krūmynai ir lapuočių medžių sąžalynai, ta tranzitinė miško medžiaga, matyt, buvo prieinama ir plačiai naudota statybose. Daugumas išlikusių senųjų pastatų šiose vietose pastatyta iš geros, net labai geros spygliuočių ar kietųjų lapuočių medienos, iš stambių rąstų ir sienojų, o ne iš menkų vietos karklų ar alksnių rąstelių (Purvinas 1992: 103).

Namas – jo sienos – renčiamas iš vienas ant kito sudėtų ir įleistų rąstų: keturkampių tašytų, keturkampių pjautų, pusiau apvalių, apvalių. Dažniausiai iš keturkampių tašytų ar pjautų rąstų statomas gyvenamasis namas, o ūkiniai statiniai – iš apvalių. Taip pat būdingi iš apvalių rąstų statyti senesnieji statiniai. Atskirai pažymėtina, kad medis yra degi medžiaga. Tad suprantamas ypatingas dėmesys apsaugai nuo gaisro ir žaibo.

Statant namą ant pamatinių akmenų dedamas *pamatinis* rąstų vainikas, viršutinis vainikas – *gegninis*. Paprasčiausią pamatą sudaro po pastato keturiais kampais padėti dideli, netašyti akmenys. Tarpai tarp akmenų kartais užpildomi smulkesniais akmenimis ir surišami moliu ar kalkėmis. Retais ir greičiausiai ankstesniais atvejais vietoj akmenų naudotos didelės ažuolinės kaladės. Ilgai stovintys pastatų sienų spaudžiami pamatai susmenę į žemę, todėl atrodo, kad apatinis sienų *vainikas* paguldytas tiesiog ant žemės. XX a. statytuose namuose pamatai giliau įleisti į žemę, akmenys apšašyti, surišti cementu. Sudėtinė pastato dalis yra ir laipteliai. Senesniuose statiniuose juos atstoja didelis akmuo, vėlesniais laikais įrengiami mediniai ar cementiniai laipteliai (Butkevičius 1964: 230).

Sienų rąstai kampuose suneriami kryžmiškai keliais būdais: *į sąsparą*, paliekant atsikišusius sunertų rąstų galus, ir *į kertes* arba *raktą (capus)*, sunėrimų galus lygiai apipjaunant. Klaipėdos krašte ir iš dalies Suvalkijoje sienojai suleidžiami trečiuoju būdu – *į stulpą* arba *švilų*. Paprastai sienoms naudojami pušiniai arba egliniai rąstai, kurių storis nuo 15 iki 30 cm, o skaičius nelyginis (11–15) ir priklauso nuo namo aukščio. Be to, namas dažnai būna ilgesnis nei rąstų ilgis, tad yra įvairių būdų sienoms sudurti. Tarp sienų šilumai palaikyti dedamos samanos, iš vidaus plyšiai gali būti užpildomi moliu. Be plyšių sunertas namas yra statytojo meistriškumo požymis. Namas iš išorės gali būti apkaltas lentomis. XIX a. pabaigoje namai apkalami vertikaliai Žemaitijoje ir Suvalkijoje, rečiau Aukštaitijoje, XX a. – horizontaliai visoje Lietuvoje (Butkevičius 1964: 230–233).

Stogas Lietuvoje – krašte, kur gausu kritulių, – daromas status, didelėmis ir žemai nuleistomis pastogėmis, kad apsaugotų sienas nuo drėgmės ir šalčio. Seniausia stogo forma keturšlaitė, nuolaidi iš visų keturių pusių. Antra forma yra laužtas keturšlaitis stogas su čiukurais – mažais trikampaiais frontonais prie stogo šelmens galų – ir pusiau atidengtais skliautais. Trečia forma – laužtas stogas be čiukuro, vadinamas *pusvalminiu*. *Keturšlaičiai*, *laužtiniai* ir *pusvalminiai* stogai dengiami šiaudais ir nendrėmis. Vėliausia ketvirtoji forma – dvišlaitė. Tokie stogai dengiami šiaudais, skiedromis,

gontais, čerpėmis, skarda. Dvišlaičiai stogai paplitę Suvalkijoje, kai kuriose Rytų ir Pietryčių Lietuvos vietovėse, o vėlesniais laikais – visoje Lietuvoje. Dvišlaičių stogų galai užkalami lentomis – *vėjalentėmis*, *vėtrinėmis*. Įvairios stogų dengimo technologijos ir būdai turi regioninio savitumo bruožų. Pavyzdžiui, žemaičių ir aukštaičių šiaudiniai stogai dengiami varpomis aukštytyn, Suvalkijoje ir iš dalies Prienų, Alytaus, Varėnos rajonuose – varpomis žemyn. Vidurio Lietuvoje stogai buvo dengiami *trakniniais*, perėjusiais per mašiną šiaudais. Kad šiaudinių stogų nedraskytų vėjas ir paukščiai, stogo viršūnė sutvirtinama molio ar žvyro sluoksniu, akmenimis. Kuršių nerijos žvejai namo kraigą sutvirtina išilgai užkaldami lentomis, kitur – medinių kuoliukų kryžmomis. Toks stogo sutvirtinimo būdas Suvalkijoje ir Rytų Aukštaitijoje vadinamas *žirgeliais* (Butkevičius 1964: 233–235).

Langai skirti gyvenamosioms patalpoms apšviesti, vėdinti. Įvairaus dydžio langai derinami ir su namo vidaus įrengimu atsižvelgiant į tai, kurioje vietoje jie yra ir kokia jų paskirtis. Aukštaičių pirkioje vienas langas visuomet būna prieš krosnies angą, du – pagrindiniame pirkios kampe, kur statomas stalas ir nejudamieji suolai. Senesnių aukštaičių pirkių langai mažesni nei žemaičių trobų, tačiau patalpos geriau apšviečiamos, nes namas siauresnis, mažesnės namų pastogės, namai statomi aukštesnėje vietoje. Langai svarbūs ir saugumui. Jie buvo įrengiami taip, kad pro juos būtų gerai matyti ūkiniai trobesiai, ypač jų durys, ir į sodybą einantieji keliai. Langams apsaugoti nuo vėjo ir lietaus, sulaukyti šilumai ir saugumo tikslais įrengiamos vienos ar dvejų lentų langinės (Butkevičius 1964: 235–237).

Medinės, staktose įstatomos įvairios paskirties statinių durys panašios. Senuose namuose, dūminėse pirkiose durys būdavo iš dvejų horizontalių varstomų dalių. Viena, viršutinė dalis buvo atidaroma atskirai dūmams išleisti, apatinė likdavo uždaryta. Būdinga ir tai, kad išorinės, o ir vidaus durys dažnai būdavo dvigubos (*dubiltavos*), sukaltos iš dvejų eilių lentų. Metaliniai durų varščiai, apkaustai, užraktai, skląščiai – vietinių kalvių darbo. Skląščiai – stumiamieji ir sukamieji – būdavo mediniai, įrengiami iš vidaus (Butkevičius 1964: 237–238). Gyvenamuosiuose statiniuose yra dar vienas

svarbus elementas – *gonkelės*. Jos saugo pagrindines duris nuo kritulių. *Gonkelės* buvo trijų tipų: atviros su vienašlaičiu stogeliu, atviros su dvišlaičiu stogeliu ir uždaros. Atviros vienašlaitės *gonkelės* labiausiai paplitusios Pietryčių Lietuvoje, o dvišlaitės – visoje Lietuvoje (Butkevičius 1964: 239). Uždaros *gonkelės* būna įstiklintos ir jos vėliau atsirado. *Gonkelės* dažnai pabrėžia gyvenamųjų namų simetriškumą. Langai, durys, *gonkelės* yra pagrindiniai namo dekoratyviniai ir puošiamieji elementai.

Rąstinis gyvenamasis ar bet kurios paskirties statinys yra stacionarus. Tačiau, kaip liudija Lietuvos etnografija, jis yra mobilus. Iš rąstų sunertą namą visada galima visą pajudinti ir perkelti į kitą vietą. Jį galima išrinkti, vėl sunerti ir pastatyti kitoje vietoje. Gali būti nuardyta jo šoninė dalis iki bet kurios skersinės kapitalinės sienos arba, kaip sakoma, *vienas galas*, pernešta ir pastatyta kitoje vietoje. Taip atsitinka dalijantis namus ir statinius paveldėjimo keliu tarp brolių ar seserų, kai viena pasidalinto namo dalis arba statinys nusinešamas į kitą vietą ir ten įsikuriama. Akivaizdu, kad namo technologinė konstrukcija susijusi su socialine organizacija, šeimai dalijantis ir skirstantis ji leidžia pasidalinti ir gyvenamąją vietą. Nauji dariniai – šeimos ir gyvenamosios vietos – yra tarsi senųjų pratęsimas – jie kuriasi atsinešdami savąsias senųjų paliktas dalis. Kita vertus, namas juda ir keičiasi kartu su besikeičiančia socialine struktūra.

### *Ūkinių statinių ir funkcijų įvairovė*

Tačiau gyvenamoji vieta Lietuvoje nėra vien tik gyvenamasis namas. Tai įvairūs, skirtingi įvairioms ūkinėms ir neūkinėms reikmėms pritaikyti pastatai. Pirmasis ir ypač svarbus statinys ūkyje, anot tyrinėtojų, yra *klėtis*, dar vadinama *svirnu*. Čia laikomas visas šeimos ir ūkio turtas: grūdai, miltai, maistas bei kitos žemės ūkio gėrybės, drabužiai ir šeimos manta, kraitis. Čia buvo ir jaunimo, jaunų šeimų miegamosios patalpos. Savo konstrukcija klėtis beveik nesiskiria nuo gyvenamojo namo. Tai medinis, kvadratinio arba stačiakampio plano statinys iš apvalių arba tašytų storų sienojų, kampuose suręstų į sąsparas. Šis statinys yra su *prieklėčiu*, saugančiu įėjimą nuo kri-

tulių. Klėtyse su galiniu įėjimu *prieklėtis* yra iš galo, su šoniniu – iš šono, Klaipėdos krašte yra kampinių *prieklėčių*. *Prieklėčiai* ir jų kolonos dekoruojamos. Klėtyse paprastai langų nebūna, o jei yra, tai mažytis langelis katinui įlįsti. Klėties stogas dažniausiai šiaudinis, rečiau skiedrinis arba čerpinis keturšlaitis, pusvalminis, trišlaitis arba dvišlaitis (Butkevičius 1971: 179–183).

Kadangi klėtyse saugomas visas ūkio turtas, jas įrengiant ypač svarbi apsauga nuo klimato pokyčių ir nuo bet kokios galimos patirti žalos. Būdinga tai, jog klėtys statomos ant didelių akmenų arba kaladžių (žem. *kūlių*), kad grindys būtų pakilusios nuo žemės ir grūdai negautų drėgmės. Pamatų akmenys tarp savęs nesurišti, todėl po grindimis lengvai patenka vėjas ir palaiko sausą orą po klėtimi. Net ir dvaruose klėtys dažnai būna medinės. Grindys įrengiamos iš storų lentų ir gana stipriai įtaisytos. Kartais dedamos sustiprintos dvejose grindys, tarp jų – smulkūs akmenys. Neretai po klėties grindimis pridedama akmenų, puodų ir sudaužytų stiklo šukių (Butkevičius 1971: 185). Dėl saugumo klėtys dažnai statomos priešais gyvenamąjį namą ir visuomet taip, kad iš gyvenamojo namo būtų matyti jų durys. Durys masyvios, stiprios, atsidarančios į vidų, kad būtų galima jas užremti iš vidaus. Jų yra tiek, kiek patalpų, jose įtaisomi sudėtingi užraktai ir skląščiai, mediniai ar geležiniai, tvirti ir sudėtingi, ir jų dažniausiai būna ne vienas. Akivaizdu, jog šis statinys įrengtas taip, kad būtų visapusiškai apsaugotas (Butkevičius 1971: 185).

Pagal išorės formą ir išplanavimą skiriamos trijų tipų klėtys: aukštaičių, žemaičių ir suvalkiečių (Butkevičius 1971: 185). Aukštaičių klėtys dažniausiai būna vienos ar dviejų, rečiau – trijų patalpų. Vienos patalpos klėtis laikoma seniausia. Ją sudaro viena patalpa viskam – grūdams, maistui ir kitoms atsargoms laikyti. Grūdai supilti prie sienos priešais išorines duris įrengtuose aruoduose, ant skersinių karčių kabinami krepšiai su vilnomis, verpalų gijos, kanapių *stukos*, surištų vadžių pynių atsarga, maišai. Čia sudėti namų apyvokos rakandai: statinaitės, pintinės, duonkubilis, *kraičkubilis*. Prie gegnių juostų aukštai pakabinta rūkyta mėsa, lašiniai, dešros. Vienos patalpos klėtys paplitusios Rytų ir Pietryčių Lietuvoje. Švenčionių, Utenos rajonuose turtingesnių valstiečių sodybose kartais turėta po dvi vienos

patalpos klėtis – viena naudojama grūdams laikyti, kita – geroji – mantai, namų apyvokos daiktams, joje ir miegama. Panašiu principu padalintas antrasis tipas – dviejų patalpų klėtis. Čia viena patalpa, vadinama *grūdine*, skirta grūdams aruoduose ir įvairiems su tuo susijusiems rakandams laikyti – kubilams, pintinėms, *siekeliams*, kraitelėms, vėtyklėms, maišams, kubilams su miltais. Į *grūdinę* patalpą veda stiprios dvigubos durys su užraktais. Antroji patalpa vadinama *gerąja klėtimi* arba *drabužine*. Jos išorė išsiskiria durų ir prieklėčio puošnumu, čia stovi *kraičkubiliai* su drobėmis, kilimais, rankšluosčiais, patalyne ir pan. Geroje klėtyje ir miegama. Tokios dviejų patalpų klėtys paplitusios Šiaurės rytų ir Vidurio Lietuvoje. Beje, kai kuriose vietovėse vietoj geros klėties įrengiama ratinė – patalpa ratams, rogėms, pakinktams ir pan. laikyti (Butkevičius 1971: 180–182). Dviejų patalpų klėtys būdingos ir suvalkiečiams. Tik jos dažnai būna su *artiku* – stogo pakilimu virš lubų, dėl ko patalpa būna tinkama grūdams laikyti ant lubų. Suvalkijoje būdinga grūdus laikyti klėtyje ant aukšto (Butkevičius 1971: 183). Trečias klėties tipas – trijų ir daugiau patalpų statinys, paplitęs Žemaitijoje (rečiau Rytų Lietuvoje). Ji ir vadinama žemaičių klėtimi. Jos planas sudėtingas ir asimetriškas, su įėjimais iš šono ir iš galo. Joje yra viena ar dvi grūdams skirtos patalpos, vadinamos *grūdinėmis*, prie jų gali būti nedidelė patalpa *klėtsunga* maišams, kubilams sudėti; trečia patalpa – mėsos kamara; ketvirta – *špikierius* – geroji klėtis, kurioje laikomas dukterų kraitis, skrynios, drabužiai, joje miega vienas iš šeimos narių. Atskiroje patalpoje įrengti laiptai užlipti ant aukšto. Turtingesnių valstiečių klėtyse įrengiamos samdinių – berno ir mergos – kamaros, jose miegama ir žiemą. Žemaičių klėtys skiriasi ir išorės forma – jos masyvios, ilgos ir plačios (Butkevičius 1971: 183).

Kitas statinys, o tiksliau, statiniai, yra ūkinis – tai *tvartai*, atskiri pastatai gyvuliams laikyti ir apsaugoti juos nuo šalčio, lietaus bei plėšriųjų žvėrių. Tai vadinta *tvartu*, *staldu*, *kūte*, *gurbu* (Butkevičius 1971: 186). I. Butkevičius, aptardamas šių statinių raidą, remiasi K. Čerbulėnu ir V. Žilėnu, ir teigia, kad lietuviai, kitaip negu baltarusiai ir rusai, kurie tvartus sujungdavo su gyvenamuoju namu, tvartus statė atskirai nuo gyvenamojo namo (Butkevičius 1971: 187). Tik Pietryčių Lietuvoje, kur smulkūs ūkiai ir blogos žemės,

nedidelis tvartas statomas po vienu stogu su gyvenamuoju namu (Butkevičius 1971: 189). Tai aptaria ir R. Merkienė (Merkienė 1989: 190–194), apie tai rašo R. Detlezenas (1995: 24–44). Panašu, kad patalpų gyvuliams įrengimas po vienu stogu su gyvenamuoju namu Lietuvoje laikytas neturtingo ar mažžemio ūkio požymiu. Kita vertus, tai gali būti ir kultūrinis skirtumas (Butkevičius 1971: 187; Merkienė 1989: 194).

Tvartai statomi iš apvalių rąstų, suręstų į *sąsparą* (taip pat ir molio, plytų ar akmens), jų stogai dengiami šiaudais, rečiau čerpėmis ir skiedromis – būdingos plačios pastogės malkoms sukrauti. Senieji tvartai yra be langų arba su mažais langeliais. Šilumai palaikyti dažnai viršuje kraunamas šienas, šiaudai. XIX–XX a. Lietuvoje paplitę kelių tipų tvartai. Vieni sudėtingesnių yra U formos arba diendaržinės sistemos tvartai. Tai uždaro keturkampio formos tvartai su vadinamuoju *kiemu*, *diendaržiu*, *laidaru* (Butkevičius 1971: 187; Merkienė 1989: 171). Jie žinomi Žemaitijoje, Vidurio ir Šiaurės rytų Lietuvoje, Rytuose jie paplitę iki Panevėžio rajono. Tai tvartai, užstatyti iš trijų ar net keturių pusių ir sudarantys uždarą kiemą – diendaržį, į kurį galima patekti tik pro vienerius vartus. Įeiti ar įvažiuoti į tvartus galima tik iš diendaržio. Diendaržyje vasaros metu laikomi gyvuliai, melžiamos karvės (Butkevičius 1971: 187; Merkienė 1989: 171–175). Diendaržis išgrindžiamas akmenimis, išklojamas šiaudais, pakratais, eglisakiais (Butkevičius 1971: 187; Merkienė 1989: 172). Beje, I. Merkienė kalba apie *kiemų* tipus ir jų raidą, glaudžiai susijusią ir su statinių raida: atvirą, pusiau uždarą ir uždarą kiemą, diendaržį ir laidarą (Merkienė 1989: 171–175). Diendaržinės sistemos tvartai turi itin daug patalpų – juose kartais būna iki 10–12 patalpų arkliams, kumeliukams, karvėms, veršiukams, avims atskirai laikyti. Keletas patalpų gali būti skirta daržinėms, kuriose laikomas šienas, dobilai. Gali būti patalpa žemdirbystės padargams, vežimams susidėti. Panevėžio, Ukmergės rajonuose tvartuose su diendaržiais įrengiamos virtuvės ėdalui virti. Kartais diendaržio stoginėje ar net virtuvėje būdavo ir šulinys (Butkevičius 1971: 187–188).

XIX a. pabaigoje diendaržiai tvartai ima nykti, plinta keturkampio arba išėsto keturkampio formos tvartai (Butkevičius 1971: 189). Juose yra patalpos

arkliams, karvėms, tvarteliai kiaulėms, o iš abiejų galų pristatomos daržinės. Atsiranda ir daržinės ant tvarto viršaus – *anttvarčiai* su užvažiuojamaisiais tilteliais šienui užvežti. XX a. Pietvakarių Lietuvoje plinta ir anttvarčiai su sienomis – *ertikiais, artiku* (Merkienė 1989: 200–202). Tvartai su anttvarčiais dažniau būna moliniai arba plytiniai su stipriomis lubomis. Tilteliai dažniausiai akmeniniai, maišyti su žvyru ir cementu. Statant tokius tvartus išnaudojamas reljefas. Visiems tvartams būdingi aukšti pamatai, kad mėšlas nesiektų ir nepūdytų sienų. Tvartų durys aukštos, plačios, dvivėrės, todėl jie patogūs su vežimais laisvai įvažiuoti mėšlavežio metu ar vežant šieną į daržinę. Tačiau kaulių, avių tvartų durys mažesnės. Būdinga ir užrakinti tvartus – skersai visų tvarto durų uždedama medinė geležimi apkaustyta kartis (*štanga*), kurios viename gale pakabinama spyna (Butkevičius 1971: 188–191).

Atskiras statinys šienui, pašarui sukrauti – *daržinė (skūnia, stoginė, pašiūrė)* – yra kitokios paskiries negu gyvulių laikymo patalpos. Jų būta Žemaitijoje, Suvalkijoje ir Vidurio Lietuvoje. Minėta, kad daržinės dažnai būna pristatytos prie tvartų ar kluonų, tačiau jos gali būti statomos ir atskirai. Tokiu atveju jos būna arčiau ūkinių pastatų, ypač tvartų, kad būtų patogiau pernešti šieną gyvuliams. Tačiau kartais daržinės buvo statomos toli nuo sodybų esančiose šienaujamosiose pievose. Tai vadinamosios *pievų daržinės*. Joms parenkama sausa vieta pievų viduryje su patogiu privažiavimu. *Pievų daržinės* savo konstrukcija yra analogiškos sodybose stovinčioms (Butkevičius 1971: 191–192). Daržinė – tai stačiakampio plano ir formos statinys rąstinėmis sienomis, suleistomis į raktą arba stulpą. Nemažai daržinių pastatyta ant stulpų, kurių sienos statmenai ar gulsčiai apkaltos lentomis. Senesnių daržinių sienos buvo išpinamos žagarais. Stogai šiaudiniai, rečiau skiedriniai keturšlaičiai arba dvišlaičiai. Daržinė – tai statinys, dažnai turintis dvi jas plačias duris priešinguose šonuose, patogus įvažiuoti ir išvažiuoti su šieno vežimu. Toks įvažiavimas ir išvažiavimas savaime dalija daržinę į tris dalis: per centrą einąs plotas vadinamas *tarpuangiu (tarpiku, tarpekliu)*, o nuo jo į abi puses esantys plotai – pirmąja ir antrąja *nampuse* (Butkevičius 1971: 191–192). Daržinės padas plūktas moliu, kartais grindžiamas akmenimis,



o prieš kraunant šieną išklojamas medžių šakomis. Šienas kraunamas abiejuose daržinės galuose – nampusėse. Be šieno, daržinėje kraunami šiaudai, linai, malkos, gali būti laikomi ratai, rogės, pakinktai ar kiti namų reikmenys. Malkos kraunamos ir daržinių pastogėse (Butkevičius 1971: 191–192).

Trečiasis ūkinis statinys, skirtas iš laukų suvežtiems javams sukrauti, džiovinti ir kulti, – tai *kluonas, klojimas*, žemaitiškai *jauja, reja* (Butkevičius 1971: 192). Dėl drėgno Lietuvos klimato kluonai statyti su *jaujomis* (žemaitiškai *pirtimis, duobomis*) – patalpa su specialia krosnimi javams prieš kūlimą džiovinti. XIX a. plintant kuliamosioms mašinoms, nebereikėjo javų papildomai džiovinti, tad jaujos pamažu nyko. Ilgiau jos išliko Žemaitijoje, kur buvo džiovinami linai prieš mynimą. O aukštaičiai linus džiovino pirtyse. Paprastai kluone įrengiama ir kieta aikštelė javams kulti – *padas*.

I. Butkevičius skiria du pagrindinius kluonų tipus: aukštaičių ir žemaičių, taip pat Suvalkijoje sutinkamą vėlyvesnį kluono variantą. Aukštaičių kluonams būdingas platus ir neilgas korpusas su įvažiavimu iš galo, neaukštomis sienomis iš gulstinių, į sąsparas suleistų rąstų, aukštu keturšlaičiu, kartais dvišlaičiu, sudėtingos konstrukcijos šiaudiniu stogu. Centre įrengtas lygus, moliu plūktas padas (*grendymas*), abiejuose pado šonuose yra šalinės, kur sukraunami javai, šiaudai, kartais šienas, supilami pelai. Kluonai su galiniu įvažiavimu turėjo erdvius *prieklojimus*, kuriuose laikomi ratai, rogės ir kiti ūkio reikmenys. Aukštaitiški kluonai paplitę Rytų Lietuvoje iki Nevėžio ir Nemuno vidupio vakaruose. Žemaitiško tipo kluone *jaujoje* po vienu stogu yra kelios patalpos: klojimas, daržinė šiaudams, jauja javams džiovinti, peludė ir kt. Tai ilgo korpuso statinys su vienu (arba dviem) šoniniu įvažiavimu. Jo centre yra jauja, iš abiejų ar vienos jos pusės įrengiamos peludės pelams laikyti, kuriais šeriami gyvuliai. Svarbiausia patalpa yra klojimas, užimantis vieną kluono galą iki jaujos ir peludžių. Klojimo asla plūkta moliu, čia kuliami javai, minami linai. Tai didelė patalpa, kurioje prieš kuliant sudedami javai, valomi jau iškulti, dirbami įvairūs su linų pluošto apdirbimu susiję darbai. Antroje jaujos pusėje yra erdvi patalpa – daržinė. Žemaičių kluonų stogai masyvūs, keturšlaičiai, šiaudiniai, jiems būdingos

plačios pastogės, pastogėje kartais atitveriama patalpa durpėms laikyti, vadinama *durpine* (*torpine*). Suvalkiečių kluonai planine struktūra primena daržines – per centrą eina padas (*grendymas*), o iš abiejų pusių šalinės, šalia kurių įrengiamos peludės. Tai pastatai dvišlaičiais stogais su įvažiavimu iš šono. Šiems kluonams būdinga tai, kad prie pagrindinio fasado pristatoma *mašimbudė* (*šopa*) – ant stulpų pastatytas šešiakampis ar apskritos formos pastatėlis su stogu, kartais apkaltas lentomis, su įrengtu maniežu arklinėms kuliamosioms mašinoms (Butkevičius 1971: 193–197).

Kluonai statyti atokiau nuo kitų pastatų, siekiant apsaugoti statinius nuo gaisrų, dažnai kildavusių iš juose buvusių jaujų. Net ir nykstant jaujoms jie iš tradicijos statyti atokiau. Aukštaičių ir žemaičių kluonai atskiriami nuo ūkinio kiemo ir tam, kad prie jų neprieitų gyvuliai ir nepesiotų pastogėse kulti sudėtų javų. Būdinga ir tai, kad XX a. kluonai dėl savo erdvumo imti naudoti visai kitais tikslais. Juose imta rengti vaidinimus, vakarus, vestuvių puotas, skaitomos paskaitos, demonstruojami kino filmai (Butkevičius 1971: 197–198).

Prie ūkinių pastatų priskiriama ir *pirtis*, kurią žemaičiai vadina *perene*. XIX a. pabaigoje ir XX a. pradžioje pirtys labiausiai buvo paplitusios Rytų ir Pietryčių Lietuvoje, kur jas turėjo beveik kiekvienas ar kas antras kiemas. Rečiau pirtys sutinkamos Žemaitijoje ir Suvalkijoje. Būdinga tai, kad pirtys visuomet išskiriamos iš bendro sodybos pastatų komplekso ir statomos gerokai toliau nuo kitų statinių, viena vertus, siekiant apsisaugoti nuo gaisro, kita vertus, arčiau vandens – prie upelio, ežero ar kūdros. Pagal statybos techniką ir medžiagas jos yra trejopos: žeminės, molinės, medinės. Žeminės pirtys, dar kartais vadinamos *rūsinėmis*, *žeminėmis* ar *pusiau žeminėmis*, manoma, yra seniausios. Jos įrengiamos žemėje, dažnai išnaudojant reljefą. Iškasama duobė, jos kampuose įtvirtinami nugenėti stulpai su viršutinėmis šakomis, ant kurių dedamos kartys, o virš jų smulkesnių karčių lubos. Jos apkraunamos samanomis, žemėmis. Molinės pirtys retos, jos sutinkamos Utenos, Švenčionių, Rokiškio, Skuodo rajonuose. Jas sudaro medinis karakasas, jo tarpai išpinami žabais ir apkrečiami moliu arba pirtis krečiama iš

molio taip, kaip ir moliniai tvartai. Plačiausiai paplitusios medinės pirtys, sureštos iš apvalių rąstų į sąsparą. Pirtis – tai dviejų patalpų statinys su krosnimi vandeniui šildyti ir patalpai kaitinti ir prieangiu. Pirtyse prausiamasi, skalbiama, džiovinami grūdai, pluoštiniai augalai – linai, kanapės, rūkoma mėsa. Pirtys naudojamos ir gydymo reikalams, kartais jose moterys gimdydavo (Butkevičius 1971: 198–204).

Klėtis, tvartai, daržinė, kluonas, pirtis yra svarbiausi ir būtini valstiečio sodybos ūkiniai statiniai. Be jų, dar gali būti rūšys – *sklepas* – bulvėms laikyti, *ratinė* – namų ūkio padargams, *bragas* – šieniui, malkoms ar šiaudams sukrauti, Žemaitijoje *ublādė* – statinys su krosnimi duonai kepti, *žardinė* – linams ar žirniams džiovinti, *rūkykla* – mėšai rūkyti. S. Daukantas *Būde senovės lietuvių kalnėnų ir žemaičių* aprašo dešimt svarbiausių trobesių (Daukantas [1845] 1988: 27–34). Kitur jų priskaičiuojama ir daugiau. Ūkiniai statiniai yra neatskiriama valstiečio ūkinės veiklos ir gyvenamosios aplinkos dalis.

### *Želdiniai, gėlės ir kiemo erdvės*

Gyvenamoji vieta Lietuvoje – tai vieta, atimta iš miško, arba vieta, pasirinkta, kur jis neauga. Tačiau vienas būdingų lietuvių sodybos bruožų yra gausus jų apželdinimas medžiais, dekoratyviniais krūmais ir kitais želdiniais, įvairiai komponuojamais gyvenamoje erdvėje, įvairiai dalijančiais tą erdvę ir sujungiančiais išsklaidytus statinius (Butkevičius 1971: 217). Apželdinimas ir natūralus medžių panaudojimas, manyta, suteikia grožio, jaukumo, puošnumo, juose apsigyvena paukščiai ir jiems keliami inkilai; apželdinimas turi ir praktinių tikslų – apsaugo nuo užpustymo, žaibo, gaisro. Medžiai sodinti ir kaip simboliai, pavyzdžiui, vaiko gimimui atminti. Gausiausiai apželdinama Žemaitijoje – Plungės, Telšių, Kretingos, Šilutės rajonų vienkieminės sodybos, mažiau – Dzūkijoje (Butkevičius 1971: 216).

Tarp tų trobesių buvo du arba trys prūdai iškasti, vieni dėl žuvies veisimo, žuvynojais vadinami, kiti dėl gyvulių girdymo, kuriuose tuo tarpu vasarą

ir rudenį žąsų ir ančių būriai pliurškė. Rūmė tarp namo, trobos ir klėties buvo dailiais žiogriais užtvarta, kurioje žėlė veja ir vadinos kiemu, nuo ko ir visa buta yra vadinama kiemu, arba kaimu; noris tūli nori tą žodį kaimą per sodą išmainyti <...>. Rūmė po alkieriaus ir trobos langais pagal vieną ir antrą sieną buvo į ketvirtainį užtvarta žemesniais dailiais žiogreliais, ant kurių puikios [gėlės], beje, nasturcijos ar kitos palaipinės žolės, žydėdamos smaigstės. Vidury tos rūmės ir po pat langais trobos ir alkieriaus buvo ketvirtainiška lova, žemių išpurentų per uolektį storai pripilta ir velėnomis žaliomis arba rentiniu per vieną ar du rąstu apriesta, idant tenai žemės nesiskleistų. Tenai augo sudiegtos taip garbingos mergaičių rūtos ir lelijos <...>. Aplinkui klėčių, trobos ir kitų trobesių augo slyvynai, vyšnynai, kuriuose bičių auliai jau po medžiais, jau po pastogėmis buvo išguldyti. Panamėj paubladėj buvo apynojai. Šulinė buvo visados arčiau namo, ne trobos. Kas dar didžiau, visi trobesiai buvo medžiais, beje, klevais, liepomis, uosiais, beržais, gluosniais apdiegti, nuo šimto metų augančiais, jau dėl ūksmės, jau dėl pasiglemžimo nuo ugnies kiekvieno trobesio; nes tarp tų visų medžių visų dideliuotu buvo ąžuolas kiemo vidury ar sodne <...> (Daukantas [1845] 1988: 35–36).

Dažniausiai sodinti lapuočiai medžiai: klevai, uosiai, liepos, beržai, gluosniai, topoliai, šermukšniai. XX a. susikūrusios sodybos nuo vėjo apsodintamos eglėmis. Apželdinimą papildė sodai, esantys iš vienos ar dviejų sodybos pusių. Soduose auginti vaismedžiai: obelys, kriaušės, slyvos, trešnės, vyšnios, paprastai susodintos eilėmis, kartais apsodintos eglėmis. Sodybose auga ir dekoratyviniai ir kvepiantys krūmai: jazminai, alyvos, ievos, akacijos; vaiskrūmiai: serbentai, agrastai; vijokliniai augalai: apyniai, laukinės vynuogės.

Sodybose želdiniai turi aiškias ir tradiciškai nusistovėjusias vietas ir yra tarsi socialines prasmes surenkantys kraštovaizdžio ženklai. Didieji sodybų medžiai, sodinti tam tikra tvarka, kartu su kitais želdiniais ir gėlynais žymi ribas ir įprasmina vietas, estetines, socialines ir simbolines tvarkas, sukuria erdvių hierarchijas ir tam tikrą kraštovaizdžio ritmą. Turbūt raiškiausiai medžiais yra atskiriama gyvenamoji, švarioji ir reprezentacinė erdvė nuo ūkinės–gamybinės vietos. Tačiau ne vien tik tai – želdinių išdėstymo tvarka yra gerokai sudėtingesnė ir iškalbingesnė. Ji regionuose skiriasi. Pavyzdžiui,

Žemaitijos vienkiemiuose sodybos centre dažniausiai auga ąžuolas, prie tvoros galų arčiau klėties, prie kiemo ir sodybos ribų – didžiuliai klevai ir uosiai. Kartais sodybos ribos būna ištaisai apsodinamos klevais, beržais ar net vyšniomis. Didžiuliai beržai, gluosniai, liepos ar kiti lapuočiai medžiai auga abipus įvažiavimo į sodybą arba šalia kiemo vartų, kūdrų pakraščiais. Seni išsikeroję medžiai – sklypo kampe ar ant sodybos galinės ribos (Butkevičius 1971: 216–217).

Kitaip ir savitai apželdinamos senųjų gatvinių kaimų sodybos Rytų Lietuvoje. Didieji lapuočiai medžiai čia sodinti viena eile palei gatvę – prie gyvenamojo namo ir atsuktų į gatvę klėties galų augo klevai, liepos, vinkšnos, kaštonai. Antroji medžių grupė yra ūkinėje dalyje – ten, kur stovi kluonai, daržinės. Užpakalinė kluonų riba ir *kluonienos kiemo* pakraščiai apsodinti didžiuliais lapuočiais medžiais. Kartais medžiais atskiriama viena sodyba nuo kitos. Pažymėtina ir tai, kad vienaip sodybos apželdinamos kalvotame reljefe, kitaip – Vidurio Lietuvos ir Suvalkijos lygumose. Pavyzdžiui, Suvalkijos kraštovaizdyje vienkiemų sodybos tarp įdirbtų laukų atrodo tarsi miško salos – jos apželdintos iš visų pusių sudarant taisyklingą ketvirtainį alksniais, juodalksniais, tankiomis aukštų medžių gyvatvorėmis. Būdinga, kad XX a. randasi ir didesnė medžių įvairovė, šalia lapuočių ima plisti spygliuočiai medžiai: eglės, sibirinės eglės, maumedžiai. Mažiau apželdintos sodybos sutinkamos Trakų, Varėnos, Eišiškių rajonuose, taip pat ir XX a. naujai įsikūrusiuose vienkiemiuose (Butkevičius 1971: 217–218).

Neatskiriama želdinių ir sodybų dalis yra gėlių darželiai ir dekoratyviniai krūmai. Gėlių darželis įrengiamas švariajame kieme – trobos gale prie gatvės kaimuose arba prie trobos ties seklyčios langais vienkiemiuose, dažniausiai pietinėje pusėje. Tai estetinę prasmę turinti vieta – *namų papuošalas*, reprezentacinis švariosios erdvės akcentas. Čia statomas ir kryžius, koplytstulpis – valstietiškas šeimos memorialinis paminklas. Gėlių darželį paprastai prižiūri merginos – tai jų pasididžiavimas, ir moterys. Darželiuose augintos vienmetės ir daugiametės gėlės: bijūnai, rūtos, nasturtos, piliarožės, erškėtrožės, lelijos, mėtos, karkleliai, čebatėliai, našlaitės, gvazdikai, astros,

lineliai, rezetos, žirneliai, levendros, šalavijai, jurginai, narcizai, tulpės ir pan., dažniausiai kvepiančios. Kai kurie augalai naudoti ir auginti kaip vais-tažolės. Apskritai gėlės užima ypatingą vietą liaudies kultūroje. Gėlės – tai vardinių ir pabaigtuvių vainikai, Devintinių ir Žolinių puokštės. Nedidelės kelių žiedų puokštelės – šimtažiedžių (saulučių), žirnelio ar našlaitės, rūtos, mėtos – dėl grožio pasiimamos kartu su maldaknyge einant sekmadieniais į bažnyčią, jos pasiimamos į rankas fotografuojantis ir pan. (Butkevičius 1971: 218–220; Žumbakienė 2009).

Paimi gilesnį bliūduką marmurinę baltą – kraštai lygūs. Vandenio pripili ir prismaigstydam vieną prie kito trumpais koteliais [neužmirštuolių]. Dviese daugiausia dirbam: viena prilaiko jau pastatytas, kita renka ir deda, tankiai pridedam. Žydėdavo kokią savaitę, imdavom nelabai pražydušias. Kartais darydavom bokštelį – vidury aukštesnes, iš kraštų žemesnes. Bokš-telis gražiau atrodė. Pastatom ant stalo, kur valgom, ar kitam švaresniam kambarėly (Žumbakienė 2009: 291).

Gėlės sodinamos įrengtose *klombose*, *lysvelėse*, *lovelose*, kurios gali būti apskritos, pusiau apskritos, širdies, rombo formos, apdėtos balintais akme-nukais, plytomis, velėna, išpintomis žilvyčio šakelėmis, apsodintos skirtingų spalvų saulutėmis. Takeliai išskutami, pabarstomi smėliu, žvyru, sutrintomis plytomis (Butkevičius 1971: 218–220). Švarioje kiemo dalyje auga ir dekora-tyviniai, kvepiantys krūmai ir želdiniai: jazminai, alyvos, *bezdai*, diamedžiai, rožės, erškėtrožės, lanksvos. Dažnai jie sudaro gyvatvores nuo kelio pusės, sodinami prie trobos šono ar galo, arčiau klėties durų. Neretai akacijomis apsodinti takeliai, vedantys prie šulinio, būtino kiekvienai sodybai.

Vanduo ir sodybose esantys šuliniai buvo skirti šeimos reikmėms, gyvuliams girdyti ir kitiems dalykams. XIX a. pabaigoje – XX a. pradžioje kiekviena sodyba turėjo po šulinį, o turtingesnės ir po du – vieną naudojamą žmonėms, kitą – gyvuliams. Seniausi šuliniai ir jų įrengimai yra tie, iš kurių vanduo traukiamas kabliu, kiti tipai – šuliniai su svirtimi, su velenu ir siurb-liais. Siurblyniai šuliniai paplito XX a. Klaipėdos ir Šilutės rajonuose (But-

kevičius 1971: 206–209). Kai sodyboje yra vienas šulinys, jis būna gerajame kieme, dažniausiai arčiau klėties, kai du – vienas gerajame, kitas – ūkiniame, arčiau tvartų. Šulinys funkciniu požiūriu yra ypač svarbi ir prižiūrima vieta ir gyvenamosios aplinkos dalis – tai akivaizdu iš sodybos išplanavimo ir užstatymo.

Želdiniai tvarko kiemo ir sodybos erdves. Tačiau šalia jų tas erdves tvarko ir tvoros, atribojančios įvairioms paskirtims padalintas ūkines ir gyvenamąsias vietas. Tvoros – tai apsauga nuo gyvulių ir paukščių. Jomis aptveriami kiemai, sodai, darželiai, daržai, takai į šulinį, įvažiavimai į sodybą, pievos, ganyklos ir gyvulių išgenos, gyvulių laikymo vietos, laukai, atitveriamos sodybų ribos kaime, atskiriami kluonai, daržai, sodai. Tvoros buvo neaukštos ir įvairių tipų: žiogriai, pintinės, statinės, kliūbinės (žardinės), gulsinės (pusiau gulsinės), tinklinės, akmeninės. Sodybų tvoras stengiamasi padaryti kuo gražesnes. Tvorose įrengiami vartai ir varteliai, kitur lipynės, skirtos perlpti tvoras. Tvorų gausumu ypač pasižymėjo žemaičių sodybos. XX a. pradžioje tvoros ėmė nykti (Butkevičius 1971: 206–215).

Taigi dekoratyviniai želdiniai, medžiai ir krūmai, sodai ir gėlynai bei kiti elementai yra neatskiriama ir struktūriniu požiūriu svarbi sodybų ir kaimų, o kartu ir lietuviško kultūrinio kraštovaizdžio dalis, atskleidžianti ir įvairių vietų kultūrinius kraštovaizdžio savitumus.

## Sodyba

Terminas *sodyba*, *sėdyba*, *daiktas*, *namai* suprantamas kaip visi vieno valstiečio pastatai ir visa aplinka bei žemės sklypas, kuriame stovi pastatai, sodas ir daržai, esantys arti sodybos (Butkevičius 1971: 118). Sodyba yra reikšminga norint suvokti Lietuvos visuomenės socialinę organizaciją. Tai valstiečio ūkio svarbiausia gamybinė vieta, kurioje sutelkti tuo tikslu reikiami pastatai, įrankiai, gyvuliai, rakandai. Kita vertus, sodyba yra valstiečio šeimos gyvenamoji vieta.

Frances Pine Pietvakarių Lenkijos guralių (*górale*) tyrimuose kalba apie tai, kad namas guraliams yra pagrindinė socialinė, topografiškai loka-

li vieta ir vaizdinys, susijęs su žmogaus kilme ir tapatybe. Pasakyti, iš kur esi kilęs, reiškia pasakyti, iš kurių namų esi kilęs ir kuriems priklausai. Ji pabrėžia, kad genealogija čia yra ne žmonių, bet pavarde įvardinto namo ir žemės genealogija. Konkretus statinys – namas, kuriame praeina visas žmogaus gyvenimas nuo gimimo iki mirties, – čia yra minimalus socialinės ir gimininės organizacijos vienetas, teisingos socialinės tvarkos metafora ir asmens tapatybę išreiškianti struktūra. Remdamasi C. Lévi-Strausso „namų visuomenės“ idėja, F. Pine primena, kad kai kuriose Europos kultūrose namas (namai) yra kertinis socialinės organizacijos principas, kuris gali būti alternatyvus valstybei. Ji cituoja Davidą Sabeaną, teigiantį, kad kaimiškoje Pietų Vokietijoje XVIII a. ir XIX a. namai buvo kertinė vertybės ir išteklius išreiškianti idioma, strategiškai naudojama ir nuolat besisiejanti su hierarchija, mainais, abipusiškumu, teisėmis ir pareigomis (Pine 2001: 444–449, 454–456).

Tą patį galima pasakyti ir apie Lietuvą. Tačiau Lietuvoje namų prasmę turintis vienetas yra ne namas. Tai sodyba, kuri yra konkreti, tam tikroje gamtinėje aplinkoje esanti gyvenamoji vieta su statiniais ir kitais joje esančiais objektais. Lietuvišką sodybą kaip namus, tėviškę ir Tėvynę literatūroje, prisiminimuose ar vizualiniuose vaizdiniuose simbolizuoja ne vien tik gyvenamasis namas – tai ir šulinys su svirtimi, sodo obelis, girgždantys varteliai, takas ir pan. Sodybos kaip namų sureikšminimas siejasi ir su būdingu lietuviškos sodybos bruožu – statinių ir trobesių pavieniu išsidėstymu erdvėje, savitai formuojančiu sodybos planą ir bendrąjį kraštovaizdį (Butkevičius 1971: 129). Sodyba čia yra vientisa ir tuo pat metu funkciškai išskaidyta erdvė, kurią sudaro ne vienas statinys ar sujungtų statinių grupė, bet pavieniai statiniai ir erdvės tarp jų. Namai čia ne vien tik pastatyta aplinka, bet ir į sodybą įtraukta ir kultūriškai įprasminta gamtos dalis. Socialiniu požiūriu tai laisva ir atvira erdvė ir erdvės. Ir tuo ji skiriasi, tarkim, nuo rusų ar baltarusių pastatų, kur statiniai dažnai jungiami vienas su kitu, įrengiami po vienu stogu arba aptveriami uždromis aukštomis tvoromis (Zelenin [1927] 1991: 290–295). Toks lietuviškos atviros sodybos pobūdis yra pagrįstas prin-



cipu kiekvienai funkcijai statyti naują atskirą statinį. Tyrėjai tai yra ne kartą pažymėję. R. Detlefsenas teigia:

Įdomu, kad prireikus plėsti namą, bent iš pradžių, prie jo nebuvo statomi priestatai, o kiekvienai naujai reikmei renčiamas atskiras pastatas. Taip šalia dūminės pirkios atsiranda antras gyvenamasis namas – stuba. <...> Netrukus šalia šių dviejų namų atsirado ir trečiasis pastatas – klėtis. <...> Iš grynai ūkinių pastatų pirmiausia minėtina maltuvė <...>. Dar statytasi jaujų <...>, pirčių, kepyklų, alaus daryklų, skalbyklų, vienu žodžiu, kiekvienam darbui – atskiras pastatas. <...> Kaip toli kai kada buvo nueinama statant naujoms reikmėms vis naujus pastatus, rodo kita to paties autoriaus [Pretorijaus] pastaba: „Galime neabejoti, kad ne vieno pasiturinčio nadržio ūkyje rasime per dvidešimt paskirų pastatų.“ Manoma, kad pastatai sodyboje tais laikais buvo išdėstomi dar laisviau negu dabar. Matyt, dėl to pastatai, skirti pavienėms darbo rūšims, buvo statomi ten, kur atrodė tiksliausia. Tikslingumo principo taikymas leido valstiečiui geriau patenkinti savo poreikius ir labiau atsižvelgti į konkrečias vietovės sąlygas, negu tai įmanoma padaryti statant didelius statinius arba sukišant juos arti vienas kito (Detlefsenas [1911] 1995: 25).

Tačiau pažymėtina, kad sodybos ir jų išplanavimas skiriasi pagal gyvenamosios pobūdį, ūkinę veiklą, skiriasi ir įvairiuose regionuose. Visų valsietiškių sodybų plano struktūros pagrindą sudaro sodybos erdvės dalijimas į dvi dalis – švariatą ir ūkinę. Gyvenamasis namas ir šalia jo esanti klėtis formuoja švariatą kiemą, o ūkiniame kieme randasi tvartai, daržinė, gale – kluonas ir kiti statiniai. Kiekvienu atveju gyvenamojo namo ir klėties pozicija padeda suvokti visos sodybos funkcinių erdvių padalijimą. I. Butkevičius sodybas išskiria į dvi pagrindines grupes – kaimų ir vienkiemų (Butkevičius 1971: 120).

Kaimo sodybos planą ir jos statinių išsidėstymą nulėmė sodybvietės sklypo dydis ir forma, bendruomeninis gyvenimo pobūdis, taip pat ir kaimo tipas. Gatvinių kaimų sodybos dažnai būna taisyklingos, ištęsto stačiakampio formos plano ir viena greta kitos (pav. 23). Gyvenamieji namai paprastai statyti palei kaimo gatvę galu į ją su priekyje esančiu gėlių darželiu. Sodybos

nuo gatvės ir nuo kaimynų sodybų atitveriamos tvoromis. Ūkiniai statiniai grupuojami toliau aplink ūkinį kiemą, kuris užbaigiamas toliausiai statomu kluonu. Gatvinių kaimų sodybose švarųjį ir ūkinį kiemus skiria tvoros. I. Butkevičius nurodo, kad Rytų Lietuvoje buvo kaimo sodybų, kur gyvenamieji namai ir klėtis išdėstomi vienoje kaimo gatvės pusėje, ūkiniai trobesiai – kitoje, o švarųjį kiemą nuo ūkinio čia skiria gatvė. Jis teigia, kad toks sodybų išplanavimas yra likęs nuo Valakų reformos laikų.

Čia pat jis mini ir netaisyklingos formos mažžemių sodybas, kuriose pastatai grupuojami aplink gyvenamąjį namą (Butkevičius 1971: 121–122).

Kaimo sodybų planai yra keturių tipų. Pirmasis – linijinis tipas, būdingas gatviniams kaimams, statiniai išdėstomi viena ar dviem eilėmis. Būdinga, kad arčiausiai gatvės stovi gyvenamasis namas ir dažnai priešais jį įėjimu atsukta klėtis, už jų toliau kiti trobesiai. Linijinės sodybos dažniausiai sutinkamos režiniuose, rečiau palaiduose gatviniuose kaimuose. Jos paplitusios Trakų, Varėnos, Eišiškių, Vilniaus rajonuose. Antrasis kaimų sodybų tipas yra toks, kai statiniai grupuojami aplink centre esantį gyvenamąjį namą. Čia sodybos kiemą į švarų ir ūkinį dalija gyvenamasis namas. Tokios sodybos yra erdvesniuose kaimuose ir paplitusios ne tik gatviniuose, bet ir kupetiniuose kaimuose. Jų yra visoje Lietuvoje – senose Aukštaitijos, Žemaitijos kaimavietėse. Šio tipo variantų aptinkama Kėdainių rajone, buvusiuose bajorkaimiuose. Trečiasis tipas – tai netvarkingas pastatų išdėstymas, neturintis bendrų bruožų. Tai būdinga vėlesnių laikų – XIX a. pabaigos ir XX a. pradžios – kaimo sodyboms, kai dalis jų išsikėlė į vienkiemius. Jos paplitusios visoje Lietuvoje. I. Butkevičius skiria ir ketvirtojo tipo sodybas, kurias vadina *lizdinėmis*. Tai viename sodybiniame sklype pastatytos kelios sodybos, kurias, tarkim, sudaro trys gyvenamieji namai, trys klėtys, dažnai išdėstyti vienoje linijoje, ūkiniai statiniai. Jos paplito XIX a. antroje pusėje ir XX a. pradžioje, ypač Varėnos rajone ir kitur Dzūkijoje skirstantis didžiosioms šeimoms (Butkevičius 1971: 120–129). Būdinga ir tai, kad kaimo sodybų planai priklauso nuo bendros kaimo vietovės padėties, reljefo, pagrindinių gatvių ir kelių kryptių. Be to, kaimo sodybos nėra savarankiškos – jos

organiškai susijusios su kaimyninėmis sodybomis ir kaimo gatve. Tai turi įtakos jų statinių išdėstymui. Priklausomai nuo turtinės padėties sodybose būna nuo vieno iki penkių pastatų. Mažžemių sodybose statiniai įrengiami po vienu stogu derinant klėtį ir tvartą, gyvenamąjį namą ir tvartą ar gyvenamąjį namą ir klėtį (Butkevičius 1971: 129).

Vienkiemių sodybos, kitaip negu kaimų, buvo daug erdvesnės, nesuvaržytos sodybviečių ribų, nevienalytės ir savitos. Trobesiai reljefe išdėstomi laisviau, o sodybą galėjo sudaryti ir trys kiemai: švarusis, ūkinis ir kluonienas. Vienkiemio sodybose pastatų buvo daug daugiau – nuo keturių iki dešimties. Tačiau juos išdėstant svarbus skirstymas į švarųjį ir ūkinį kiemą ir gyvenamojo namo – klėties padėtis formuojant švarųjį kiemą. I. Butkevičius vienkiemių sodybas skirsto į senąsias žemaitiškas, suvalkiečių sodybas ir įsikūrusias XX a. pradžioje ir tarpukariu. Jo teigimu, žemaitiškos sodybos įrengiamos kalvų atšlaitėse, aukštesnėse ir sausesnėse vietose, statiniai išdėstomi palei sodybos kelią arba laisvai. Jų bendras bruožas – statinių gausumas, masyvumas, didesni sodybiniai sklypai su keletu kiemų. Suvalkietiškos sodyboms, paplitusioms visuose Suvalkijos rajonuose, būdinga nusistovėjusi planinė struktūra: statiniai išdėstomi įprastose vietose aplink keturkampį kiemą, kuris tvora dalijamas į švarųjį ir ūkinį. Išplanavimu sodybos panašios į Klaipėdos ir Šilutės rajono valstiečių sodybas. I. Butkevičius išskiria ir Kuršių nerijos, Nemuno deltos, pamario ir pajūrio žvejų sodybas, kurios nėra didelės, nepasižymi pastatų gausumu. Jų ribos dažnai atskiriamos tinklų tvoromis (Butkevičius 1971: 130–137).

Naujas struktūriškai reikšmingas valstiečių sodybų planinės raidos tarpsnis išryškėjo XX a. pradžioje ir ypač 1919–1939 m., skirstantis kaimams ir masiškai kuriantis vienkiemiams. Dauguma sodybų to laikotarpio pradžioje kūrėsi visiškai laisvai, be ryškesnio plano. Nuo 1930 m. imta valstybiniu lygmeniu tvarkyti sodybų planus ir užstatymą. Buvo pritaikytas, matyt, iš Suvalkijos sodybų perimtas išplanavimas ir trobesiai statyti aplink keturkampį kiemą. Tokios naujoviškos tarpukario laikų sodybos daugiausia buvo paplitusios vidurinėje ir šiaurinėje Lietuvos dalyje, Suvalkijoje ir Žemaitijoje (Butkevičius 1971: 137–140).

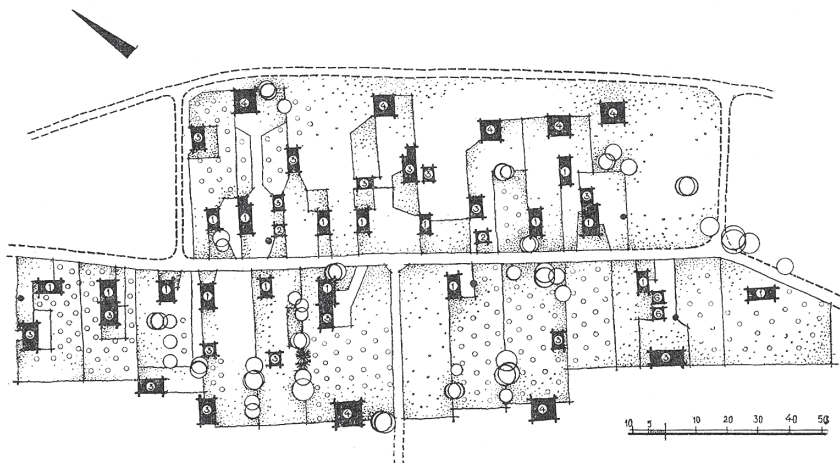

23. Mantotų gatvinio kaimo planas. Varėnos rajonas (Butkevičius 1971: 59)

Akivaizdu, kad sodybos Lietuvoje – esminis socialinės organizacijos vienetas, o jų planinė struktūra, socialinių erdvių ir gyvenamos sutvarkymas susiję su gyvenimu bendruomeniškai kaimais ar pavieniui vienkiemiais, su ūkio dydžiu ir ūkine veikla, šeimos struktūra, gamtine aplinka ir gyvenamosios vietos reljefu, tradicija ir istorija.

### Gyvenant pavieniui ir kartu: vienkiemiai ir kaimai

Tam krašte buvo reta miestų ir nedaug kaimų, nes žmonės gyveno išsimėtę po miškus ir laukus. Tik gynybinių pilių dar buvo priskaičiuojama nemažai. Ir tik Žygimanto Augusto įsakymu pradėta žemaičius rinkti į gausenes visuomenes ir įkurdinti tam tikrose vietose (Jaroszewicz 1844: 86–87).

Lietuvoje XIX a. pabaigoje – XX a. pirmoje pusėje buvo gyvenama dvejopai – kaimais ir vienkiemiais. Tačiau tai nėra dvi viena kitai prieštaraujantios ar alternatyvios būtytys. Istorikas Edvardas Gudavičius teigia, kad abi lietuviškos sąvokos „kaimas“ (bendras sodžius) ir „kiemas“ (atskira sodyba) yra glaudžiai etimologiškai susijusios (Gudavičius 1979). Tai susiję ir su socialinės organizacijos forma – kaimynyste.

Kaimų atsiradimą lemia administraciniai potvarkiai, žemėtvarka, gamtinės sąlygos, vietos poreikiai ar politinės aplinkybės (Purvinas 2011: 77). Jiems rasti turėjo įtakos ir paveldėjimo tradicijos: žemę išdalijus vaikams, joje įsikuria naujos sodybos. A. Vyšniauskaitė kalba apie patroniminės kilmės kaimus, susikūrusius skirstantis didžiosioms (sudėtinėms) šeimoms, kur kartais daugiau nei pusė kaimo gyventojų turėjo tas pačias pavardes ir buvo giminės (Vyšniauskaitė 1995: 117). Kaimai kuriasi įvairiai ir kitais atžvilgiais. Vieni – kaip žemdirbių, kiti – kaip amatininkų ar žvejų kaimai, kur gamta jiems suteikia puikią vietą – upės žiotis natūraliam uostui ir gyvenvietei (Purvinas 2011: 296). Treti kaimai kuriasi kaip etninių bendruomenių, pavyzdžiui, rusų sentikių, lenkų, baltarusių, lietuvių, gyvenvietės. Kaimas yra įvairus kaip pasaulis – jame telpa turtingesniųjų žemdirbių laukai ir samdinių daržai, erdvios ūkininkų sodybos ir kuklios mažžemių sodybėlės, mokykla, policininko arba žandaro pastatas, užėja ir užėigos namai, malūnininko sodyba ar kalvė (Purvinas 2011: 77).

Klasifikuodamas kaimus ir išskirdamas jų tipus, I. Butkevičius žvelgia istoriškai ir pirmiausia aptaria kupetinius kaimus (Butkevičius 1971: 35–41). Kupetiniams kaimams būdingas laisvas išplanavimas: sodybos pastatai ir jos santykis su kaimyninėmis sodybomis laisvai planuojamas – paskiros sodybos ar sodybų grupės išsidėsčiusios be jokios sistemos. Gatvė ne visada eina per kaimą, dažnai šalia jo. Kartais į kaimą eina tik keliukas, nesudaręs kaimo jokios ašies. Kupetiniai kaimai, viena vertus, kildinami iš mažų padrikų kaimelių, kurie kūrėsi užvaldant nenaudojamus žemės plotus, kita vertus, jie siejami su mažais kaimeliais, istoriniais laikais susiformavusiais prie pilialalnių. I. Butkevičius teigia, kad netvarkingai išmėtytų gyvenviečių buvo išlikę tarp miškų, prie ežerų ir upių Pietryčių Lietuvoje – Varėnos rajone, taip pat vakarinėje Lietuvoje – Tauragės, Šilutės ir Klaipėdos rajonuose. Kita kupetinių kaimų grupė – vadinamieji bajorkaimiai – *okolicos*, *akalicos*. Teigta, kad jų gyventojai esą ūkininkai, besiverčiantys žemdirbyste, tačiau teisiškai laikomi bajorais ir turį tai įrodančius dokumentus. Nepaliesti reformų bajorkaimiai išliko iki XX a. pirmojo ketvirčio ir vėliau. Anot I. Butkevičiaus,



24. Žižmų kaimo gatvė. Eišiškių rajonas,  
1965 m. I. Butkevičiaus nuotr.

kupetiniai kaimai būdingi platesniam regionui – baltarusiams, lenkams, rusams, vokiečiams (Butkevičius 1971: 35–41).

Antrasis kaimų tipas Lietuvoje – gatviniai kaimai (pav. 23). I. Butkevičius juos skirsto į (a) gatvinius rėžinius; (b) gatvinius dvilypius; (c) palaidus gatvinius; (d) linijinius kaimus. Gatviniai rėžiniai kaimai susidarė XVI a. vykdant Valakų reformą ir vėliau nebuvo suardyti. Kaimų sodybiniai rėžiai čia prieina statmenai prie kelio, sodybos išdėstytos lygiagrečiai viena kitos. Ilgainiui skirstantis šeimoms bei dalijantis žemę, sodybos tankėjo. Gatvinių rėžinių kaimų pasitaiko rytinėje ir pietrytinėje Lietuvoje – Varėnos, Trakų, Eišiškių, Ignalinos rajonuose. Nemažai gatvinių rėžinių kaimų įsikūrė prie upių. Tokių vienpusių gatvinių kaimų yra palei Nevėžį, Dubysą, Nerį. Gatviniai dvilypiai kaimai sudaryti iš dviejų dalių, kurias kartais skiria natūrali riba – upelis, miškelis, balos. Tai kaimai, susiformavę dėl socialinio ir turtinio išsiskuoksnavimo. Čia vienoje kaimo dalyje, paprastai geroje žemėje, įsikūrę stambesni ūkiai, kitoje – mažžemių (*bobilių*) sodybos. Abi dvilypių kaimų dalys dažnai turi tą patį pavadinimą, tik ta, kur gyvena mažžem-

miai, vadinama maŕybiniu vardu: Meironiškiai ir Meironiškėliai, Norkūnai ir Norkūneliai, Pakarkliai ir Pakarklėliai ir pan. XIX a. viduryje panaikinus baudŕiavą, kūrėsi palaidi gatviniai kaimai, kai valstiečiams buvo dalijamos valstybinių dvarų ŕemės ir gatviniai rėžiniai kaimai skirstėsi į vienkiemius. Tokių kaimų yra Suvalkijoje, Šakių rajone, Varėnos, Trakų rajonuose. Dalyje pietinės Lietuvos – Alytaus, Marijampolės, Vilkaviškio, iš dalies Lazdijų rajonuose – radosi linijiniai kaimai. Jie kilę iš gatvinių rėžinių kaimų XIX a. pradŕioje sukėlus jų ŕemę į vieną vietą ir išskirsčius kaimus į vienkiemius. Išretintoji kaimavietė čia sudarydavo vieną liniją, o perkeltosios ir sustatytos pagal kelią sodybos – kitą liniją, kartais ne vieną (Butkevičius 1971: 41–55).

Akivaizdu, kad gatvinių kaimų pagrindinis elementas – kaimo gatvė *ulyčia* (pav. 24). Tai pagrindinė ašis, dažnai einanti per kaimo centrą, pagal ją tam tikra tvarka išdėstomos sodybos. Stengtasi, kad ji būtų tiesi, nors dažnai derinta prie reljefo. Gatvė kartais išgrindžiama akmenimis. Prie upių ir ežerų įsikūrusių kaimų gatvių kryptis yra lygiagreti upei ar ežero krantui. Kartais kaime būna ir mažesnių, iš pagrindinės išeinančių gatvelių. Viename gatvės gale būdavo įrengiama kaimo aikštelė su kryžiumi ar koplytstulpiu. Tai kaimo gyventojų – kaimynų, jaunimo – susibūrimo vieta. Iki XIX a. pabaigos kaimo gatvės, o ŕemaitijoje – ir senosios sodybos, turėjo saugomus ir uŕdaromus vartus *bromas*. Būdinga ir tai, kad kaimo gatvės apsodinamos lapuočiais medŕiais – klevais, liepomis, berŕais, uosiais (Butkevičius 1971: 55–59).

Kita gyvenenos forma, paplitusi Lietuvoje šalia gyvenimo kaimais ir ŕinoma nuo istorinių laikų, yra vienkiemiai. Vienkiemiai – tai paskiros sodybos, neturinčios ryšio su kaimyninėmis sodybomis. Joms būdingas laisvas išplanavimas, o aplink jas driekiasi visas ŕemės masyvus arba jos didŕioji dalis. Senųjų vienkiemių daugiausia išliko ŕemaitijoje (aplink Plungę, Telšius, Rietavą) ir Klaipėdos krašte. Vienkiemių ėmė daugėti intensyvėjant ŕemės ŕikiui nuo XIX a. pradŕios. Jų ypač gausėjo Suvalkijoje, kur veikė autonominės Lenkijos Karalystės įstatymai ir plėtojosi kapitalistiniai santykiai. XIX a. pradŕioje vienkiemiais išskirstyta ir nemaŕa dalis ŕemaitijos kaimų – Vidu-

rio Žemaitijoje vienkiemiai tapo pagrindine gyvenimo forma. I. Butkevičius ypač daug dėmesio skyrė kaimų skirstymuisi į vienkiemius Lietuvoje ir nagrinėjo, kaip jis vyko įvairiais istoriniais laikotarpiais. Jis teigia, kad didžiojoje Lietuvos dalyje skirstymasis vienkiemiais suaktyvėjo po baudžiosios panaikinimo XIX a. antroje pusėje ir XX a. pradžioje, o ypač 1918 m. atkūrus Lietuvos nepriklausomybę ir 1922 m. įvykdžius žemės reformą. 1919–1939 m. kaimų skirstymosi apimtis liudija skaičiai. Tuo laikotarpiu sukurti 38 747 naujakurių vienkiemiai, žemės papildomai gavo 26 367 mažažemių ūkiai (Butkevičius 1971: 68–110; 97).

Kintantis gyvenimo pobūdis pavieniui ar kaimais – tai socialinės organizacijos pavidalai, darę Lietuvoje įtaką ir valstietiškos gyvenimo tradicijų ir papročių formavimuisi.

### **Liaudiškos tradicijos pokyčiai ir valstybės įtaka**

Taigi tradicinė liaudiška gyvenamoji aplinka XX a. tarpukariu daugelyje vietų ima keistis skirstantis į vienkiemius arba, liaudiškai tariant, *keliantis į kolonijas*. Naujakuriai naujose vietose statė namus, ūkiui reikalingus trobesius, kūrė sodybas. Lietuvos vyriausybė kaimų skirstymuisi skyrė daug dėmesio. 1919 m. įsteigiamas Žemės tvarkymo ir matavimo departamentas, kuris rūpinosi žemėtvarka (dvarų *parceliavimu*) ir melioracija. 1928 m. įsteigiamas Žemės ūkio rūmų Statybos skyrius, per spaudą, pasikaitas ir statybos technikus teikęs valstiečiams nurodymus ir patarimus, kaip statyti, įrengti ir sutvarkyti trobesius, rengti sodybų ir trobesių planus (Butkevičius 1971: 105). Jis pradėjo sudarinėti situacinius planus, rengti trobesių projektus ir atskirų jų dalių brėžinius, sąmatas. Dažnai apskrities agronomas vykdavo į skirstomą vienkiemiais kaimą ar dalijamą dvarą partiti, kur patogiau kurti sodybas, kaip surikiuoti trobesius, pateikdavo ir literatūros. Tai buvo tik rekomendacinio pobūdžio patarimai, nes galutinis sprendimas priklausė nuo šeimininko valios (Gutautas 1986: 96–97).

Žemės ūkio rūmų Statybos skyriaus inžinieriai parengė namų, tvartų, paukštidžių, svirnų, daržinių, siloso saugyklų, džiovyklų projektus. Juos



dažniausiai užsisakydavo stambių ir vidutinių ūkių savininkai. Nemažai valstiečių statėsi ir pagal apskričių statybos technikų sudarytus eskizinius brėžinius, leidiniuose ir spaudoje pateiktus projektus, kaimynų pavyzdį. Statomose naujose sodybose buvo siūloma keturis ar penkis pastatus išdėstyti aplink kvadratinį kiemą. Medį keitė plytos, molis, betonas. Iš molio buvo statomi tvartai ir kiaulidės, iš betono – siloso saugyklos, klėtys, pirtys. Vietoje šiaudinių stogų dengiami mediniai (skiedrų, gontų), skardiniai, klojamos cementinės čerpės. Rąstų sienos apkalamos toliu, ruberoidu, lentomis ir nudažomos. Kaimuose nyksta tvoros, vartai (Gutautas 1986: 97–98).

Keitėsi ir požiūris į gyvenamąjį namą. Tarp statybos specialistų įsivyravo nuomonė, kad kasdienius valstiečio poreikius geriausiai tenkina kompaktiškas gyvenamasis namas, kuris ir pigesnis už tradicinį dvigalį. Atsisakius antrojo galo, namą galima įrengti šiltesnį, šviesesnį, sveikesnį. Namo planas priartėjo prie kvadrato, kambariai išdėstyti įvairiai, panašiai kaip miestiečių butuose, įrengiami aukštai, mansardos – *salkos*. Gyvenamosios erdvės skaidomos pabrėžiant jų funkcijas – dviejų dalių erdvę keičia daugiafunkcinė gyvenamoji erdvė. Kitokie ir kambarių pavadinimai: virtuvė, valgomasis, miegamasis, svetainė. Atsisakoma šaltų priemenių, duonkepių krosnių, didžiųjų kaminų, vietoj jų įrengiamos koklinės plytų viryklės, šildomos sienelės, stačiamalkės krosnys (Gutautas 1986: 97–98).

Kaimo statybai darė įtaką Žemės ūkio rūmų Statybos skyriaus premijos ir pašalpos ūkio trobesiams statyti ir įrengti. Pašalpai gauti reikėjo pateikti trobesio statybos projektą ir sąmatą. Jos buvo skiriamos patikrinus, ar darbas tinkamai atliktas, ir pateikus apmokėtas sąskaitas. Mokėta už tinkamai įrengtus tvartus: karvides, kiaulides, paukštides ir siloso saugyklas. Vėliau pinigų buvo skiriama stogams, sienoms dažyti, steigti ir plėsti plytines. Nuo 1937 m. patvirtintos taisyklės skirti premijas už tvarkingai ir gražiai įrengtas sodybas (Gutautas 1986: 99–101). Kita vertus, išleisti ir apskričių savivaldybių privalomi įsakymai ir *Kaimo statybos įstatymui vykdyti taisyklės*. Jose nurodyta, kur turėtų būti statomos sodybos, kokie atstumai turi būti nuo kelių ir kaip jas išdėstyti kelių atžvilgiu, kokie atstumai turi būti iki kai-

mynų sodybų, kaip sodyboje reikia išdėstyti statinius ir kokie tarp jų turi būti atstumai (Butkevičius 1971: 137–140; Gutautas 1986: 101–103).

Taigi statybos technikų veikla, projektai ir rekomendacijos, valstiečių konsultavimas statybos klausimais, statybos ir remonto darbų priežiūra, kursų kaimo amatininkams rengimas, apskričių savivaldybių privalomi įsakymai, premijos ir pašalpos ūkio trobesiams statyti ir įrengti yra akivaizdus valstybės vaidmuo ir įtaka statant ir plėtojant kaimus ir sodybas.

### **Kasdienybės ir šventiškumo erdvės**

Timas Ingoldas straipsnyje „Statymas, apsigyvenimas, gyvenimas: kaip gyvūnai ir žmonės įkuria savo namus pasaulyje“ (Ingold 1995), pritardamas Suzane Blier, teigia, kad namai – tai gyvas organizmas su savo gyvenimo istorijomis, kur santykis tarp žmogiškųjų ir nežmogiškųjų aplinkos komponentų ypač svarbus: žmogaus palikti namai tampa griuvėsiais. Tad namuose nuolat statoma, kol juose gyvena žmonės. Namas neprasideda planu ir nesibaigia užbaigtu artefaktu. Jo baigtinė forma tėra tik momentas, tarsi iškirptas iš žmogaus tikslinės veiklos. Galima kalbėti apie pastatytą aplinką kaip architektūros pavyzdžius, tačiau tai, kas pastatoma ir statoma, iš tiesų yra apsigyvenimo procesas (Ingold 1995: 78).

Valstietiška gyvenamoji erdvė neatskirama nuo valstietiško gyvenimo būdo ir gamybos pobūdžio. Pragyvenimas iš žemdirbystės ir gyvulininkystės, siekis viską pasigaminti patiems neišvengiamai konstruoja savitas socialines erdves, jų socialinę bei simbolinę kontekstą ir pokyčius. Akivaizdu, kad valstiečio gyvenamoji erdvė susieta su jo kasdiene ir daugialype gamybine veikla. Lietuvoje, kaip ir kitur, valstiečio ūkį galima būtų palyginti ne su vienu, bet su daugybe vienoje vietoje esančių „fabrikų“, kur šalia agrarinės ir gyvulių auginimo veiklos vyksta ir maisto, tekstilės, avalynės gamyba, medžio apdirbimas ir dar daugybė kitokių visokiausių smulkių ir didelio masto darbinių ir gamybinių užsiėmimų, kuriems reikia nemažai vietos, patalpų ir įrankių. Tačiau ta gamybinė vieta yra ir žmogaus gyvenamoji erdvė, kur praeina visas jo gyvenimas.

Architektūrinis konstrukcinis požiūriu tradicinis lietuvių gyvenamasis namas dalijamas į tris dalis. Tačiau socialiniu požiūriu namo erdvė yra padalinta į dvi dalis – *du galus*: prastą ir gerą. Prastoji arba kasdienė – tai vieta, kurioje gyvenama, valgoma, dirbama, miegama, ji yra vienoje namo pusėje. O geroji skirta svečiams, šventėms ir kitokioms progoms, ji yra kitoje namo pusėje. Jas abi skiria priemenė, kaminas, virtuvė ir pan. Lygiai taip pat padalinta ir sodybos erdvė – į gerąją, šviesią ir reprezentacinę dalį, kurioje yra gyvenamasis namas ir klėtis, gėlių darželis, kryžius, ir į ūkinį kiemą, kur laikomi gyvuliai ir yra visi gamybiniai statiniai, rakandai. Sodybos erdvėje šios dvi dalys yra aiškiai atskirtos viena nuo kitos, skirtingai pavadintos ir skirtingai funkcionuoja. Mircea Eliade kalba apie gyvenamąją vietą ir jos kosmologinę prasmę. Apsigyventi kurioje nors vietovėje, pasistatyti būstą reiškia apsiimti kurti pasaulį, pasirinktą gyventi (Eliade 1997: 37). Valstiečio atveju tai pasaulis, kuriame šventenybė ir pasaulietiškas yra du buvimo jame būdai, dvi būties situacijos, kurias žmogus išgyvena savo istorijoje ir kurie priklauso nuo skirtingų pozicijų, kurias užima žmogus (Eliade 1997: 11). Tačiau valstietiška gyvenamoji erdvė – tai vientisas pasaulis, kuriame tie du būviai tėra esminis gyvenamos taksonominis principas.



## 4. KASDIENIS NAMŲ GYVENIMAS IR DAIKTŲ PASAULIS

Kasdienis pasaulis – tai žmogui artimas pasaulis. Tai gyvenimo tėkmė, kai daugybė dalykų, atrodo, yra įprasti ir savaime suprantami. Tai fiziškai artima namų erdvė, pilna žmogui reikalingų daiktų, žmogų supančių jo pagalbinių priemonių. Daiktai yra tarsi rutina, anot Orvaro Lőfgreno, jie „ateina natūraliai“ (Lőfgren 1997: 104). Jie juda tarp žmonių, kaip žmonės juda tarp jų. Daiktai yra naudojami, jie yra laikomi. Jiems statomi pastatai, atitveriami kambariai, įrengiamos lentynos, spintos ir spintelės, pastogės ar aukštai. Žmogui reikia daug daiktų.

Materialinės kultūros tyrimai Europos, ypač germanų kraštuose buvo ir yra itin svarbi kryptis (Schippers 2007: 35). Pažvelgus į Lietuvos etnologiją, tenka prisiminti O. Lőfgreną ir jo pabrėžtą teiginį, kad švedų etnologai įsimylėję daiktus ir daiktams skiria ypač daug dėmesio tyrinėdami valstietišką ir tradicinę kultūrą (Lőfgren 1997). Lietuvos etnologai taip pat įsimylėję daiktus. Tai liudija istoriografija ir materialinės kultūros tyrimų gausa, archyvinė medžiaga ir daiktų sankaupos muziejuose, jų eksponavimo tradicijos. Akivaizdu, daiktai įkūnija žinias ir informaciją, kurią jie pateikia. Vartojimo požiūriu jie yra kasdienio, prekių pasaulio ir apskritai žmogaus aplinkos ir jo poreikių įvairovės dalis (Appadurai 1986: 41). Gamybiniu požiūriu jie iškalbingi techniškai, socialiai, estetiškai.

Arjun Appadurai yra atkreipęs dėmesį į tai, kad Vakarų tradicijai būdinga priešpriešinti *žodžius* ir *daiktus*. Tačiau jis teigia, kad daiktai nėra ats-

kirti nuo žmonių veikimo ir komunikacinės žodžio galios, nuo to, ką jiems suteikia žmogus juos gamindamas ir vartodamas. Tyrėjai eina paskui daiktus ir jų prasmes, apčiuopiamas per jų formas, naudojimą, judėjimo trajektorijas (Appadurai 1986: 4–5). Daiktai turi savus kelius, kuriais juda per įvairių žmonių rankas ir keičiasi. Judėdami iš vienos vietos į kitą, iš vienu rankų į kitas, daiktai, kaip ir žmonės, įgyja biografijas ir vertes. Ir tie menkiausi jų biografijų pokyčiai tampa reikšmingi jų socialinės istorijos įvykiai (Appadurai 1986: 18, 36). Daiktų judėjimai sudaro savus srautus, turi savus stilius ir madas, yra veikiami skonių, estetinių ir vartojimo impulsų ar prabangos prekių „registro“ (Appadurai 1986: 18–38).

Žmogus kuria būstą taip tiksliai, kaip geba ir kiek turi galimybių, namų apyvokos daiktus daro tokius, kokie jam naudingiausi; rengeiasi kiek įmanydamas geriau ir patogiau, kaip atrodo reikalinga, kaip tinka gyvenimo sąlygoms; puoselėja protėvių papročius ir plėtoja kultūrą – kiek ją pažįsta. Tai tinka ir miestiečiams, ir kaimo žmonėms. Nėra nekintančių tautinių drabužių. Jie nuolat keičiasi taip, kaip ir miesto gyventojų apdarai, o noras juos dirbtinai išsaugoti – bergždžios pastangos. Kaip tik miestas, kuris yra apylinkės kultūros centras, per prekyvietes veikia kaimą.

Tačiau ši įtaka susiduria su nemažomis kliūtimis. Kaimo žmonės naujovių imasi palengviau nei miestiečiai. Pastato, kuris atitinka paskirtį, niekas negriauna; priprantama prie jo nepatogumų ir nekreipiama dėmesio, kad jis negražus. Senais reikmenimis naudojamasi tol, kol neįsitikinama, kad nauji yra akivaizdžiai pranašesni; baldų nekeičiama, jei įmanoma, per visą žmogaus gyvenimą. Drabužiai, pasiūti iš naminio audeklo, yra patvarūs, o kadangi kaimiečiai žmonės taupūs, ilgai jų neišmeta, juo labiau, kad bendraudami su saviškiais ir kaimynais kaimo gyventojai mažai tepaiso savo išvaizdos (Kuršaitis [1907] 2004: 216–217).

Daiktai materializuoja žmonių vertybes, veiklas, strategijas, idėjas ir poreikius. Tad jie iš tiesų kalba ne apie save, bet apie žmogų ir jo gyvenimo būdą. Valstiečio ūkyje daiktų yra daug ir jie įvairūs, nes tai pasaulis „nuo lopšio iki grabo lentos“, kur kasdienybė yra būtis ir veikla, kur darbas, valgymas, bendravimas, miegas yra ta diena iš dienos pasikartojanti ir daiktiškai sutvarkyta namų rutina.

## Maistas, valgymo tradicijos ir namų apyvoka

Nors apie tai negalvojama, tačiau valgymas ir maistas visada yra kasdienio gyvenimo centre. Valgyti, kaip ir kvėpuoti, žmogui būtina. Kartu valgymas glaudžiai susipynęs su socialiniu gyvenimu (Hoebel 1972: 247; Mintz, Du Bois 2002: 102). Maisto gavyba ir gamyba, mityba ir valgymas – tai veiklos, besisiejantčios su pragyvenimo pobūdžiu, technologija, socialine struktūra. Tai materialiai apčiuopiamos veiklos, kurioms reikia daugybės daiktų, produktų, gaminimo įrankių, visokiausios talpos indų, kurie yra technologinio maisto gaminimo ir valgymo inventorius.

Antropologinių tyrimų istoriografija maisto ir mitybos tema yra plati ir atskleidžia daugiakryptę šios srities perspektyvą (Mintz, Du Bois 2002). Sidney'us W. Mintzas ir Christine M. Du Bois, apibūdindami šiuos tyrimus, skiria keletą krypčių. Jie teigia, kad reikšmingų antropologinių monografijų apie maisto ir mitybos sistemas nėra daug. Tuose darbuose nagrinėjami regioniniai mitybos sistemų tyrimai, per maistą atskleidžiantys lyties ir politinės ekonomikos, maisto gamybos, tabu, maisto ir tapatybės ar kulinarinio simbolizmo aspektus. Pabrėžiama, kad būtent etnografiniai maisto sistemų tyrimai liudija, jog maisto prasmės nusidriekia į visas žmogiškąsias sritis (Mintz, Du Bois 2002: 102). Pirmiausia jie išskiria darbus, skirtus konkreitiems maisto šaltiniams, augalams, gyvūnams: tai bulvių, jų kilmės, istorijos, paplitimo, politinio likimo Europoje, taip pat pomodoro, šafrano, bananų, druskos, kukurūzų, Gvinėjos kiaulės, cukraus, marcipanų, šokolado, rabarbarų, menkės, paprikos, kavos, pieno ir daugybės kitų maistui tinkamų dalykų įvairiapusiški tyrinėjimai. Kita kryptis – maisto ir socialinių pokyčių tyrimai, sureikšminę tokius klausimus kaip kulinarija ir sovietinio pasaulio žlugimas, masinė maisto gamyba, biotechnologijos ir genetiškai modifikuotas maistas, žmonių judėjimai, migracija ir maisto globalizacija, kurie atskleidžia įvairius mitybos paradoksus. Vienas jų, pavyzdžiui, – kaip tarptautinis valgymo stilius konstruoja lokalias tapatybes. Trečia kryptis – nesaugaus maitinimosi tyrimai, susiję su lyčių nelygybe, klasine kaimo polarizacija, Žaliosios revoliucijos padariniais, vietinėmis žemdirbystės žinio-

mis ir įprasminimais, maža maisto rinka ir jos suvaržymais, bado prevencija ir pan. Ketvirta kryptis – tai valgymo ir ritualo tyrimai, kai domėtasi, kaip žmonės sieja maistą su ritualais, simboliais ir tikėjimo sistemomis, kaip maistas funkcionuoja sakraliose erdvėse ir pasakojimuose ir pan. Penkta kryptis – mitybos ir tapatybės tyrimai žvelgiant į maistą kaip į objektą grupei tapatybei – etniškumui, klasei, rasei – konstruoti. Šeštą kryptį sudaro įvairios informacijos apie maistą – knygų, filmų, kulinarinės literatūros ir pan. – tyrimai (Mintz, Du Bois 2002).

Antropologinių maisto ir valgymo tyrimų apimtys yra išpūdingos. Bet Lietuvoje darbų nėra tiek daug. Etnografiškai daugiausia domėjosi tradicine valstiečių ir kiek mažiau miestiečių ir sovietmečio mityba.

### *Valstiečių maisto produktai ir atsargų išsaugojimo būdai Lietuvoje*

Sėkmingas apsirūpinimas maistu priklauso nuo maisto gamybos, pragyvenimo būdų, gyvenamosios aplinkos sąlygų, socialinės organizacijos. V. Milius maisto gamybą priskiria kasdienybės ir materialinės kultūros sričiai ir pažymi, kad tyrinėjant maistą, galima pažinti ir žmonių gyvenimą. Jis atkreipia dėmesį į su maistu susijusius klasinius aspektus, esminį maisto produktų ir tradicijų pasikeitimą XIX a. antroje pusėje ir XX a., atėjus naujiems augalams į Lietuvą, į regioninius Lietuvos skirtumus (Milius 1959: 257). Apibūdindamas maistą ir mitybą Lietuvoje, V. Milius išskiria pagrindinius valstiečių vartojamus maisto produktus ir iš jų gaminamus valgius. Mitybai Lietuvoje vienodai svarbios yra keturios produktų grupės: grūdai, mėsa, pienas ir daržovės (Milius 1959).

Pagrindiniai ir pirmiausi maisto produktai – miltai, gaunami iš grūdų rugių. Po jų – miežiai kruopoms ir miltams bei kviečiai. Avižos maistui vartotos rečiau, o griekiai – daugiausia rytiniuose ir pietrytiniuose regionuose. Grūdai maistui malti įvairiais būdais – tai priklausė nuo to, kokiam valgiui gaminti skirti miltai ir kruopos. Svarbiausias valstiečių valgis iš rugių buvo duona.



Vienas svarbiausių ir pagrindinių lietuvių maisto produktų buvo duona, todėl liaudies kalboje ir dainose „duona“ dažnai ne veltui vartojama viso maisto prasme. <...> Svarbi duonos reikšmė lietuvių valstiečių maiste rado atgarsį ir įvairiose liaudies tradicijose, papročiuose, prietaruose. <...> Kadangi duona buvo įgyjama sunkiu darbu, o daugelis valstiečių jos nedaug turėjo, tai ji buvo laikoma didelėje pagarboje. <...> XIX a. antroje pusėje – XX a. pradžioje lietuvių valstiečiams buvo žinoma dvejiopa duona: paprasta ir plikyta. Kepant paprastą duoną miltai maišomi šiltame vandenyje ir duona kepama antrą dieną. Plikytai duonai miltai įmaišomi karštame vandenyje ir rauginami iki trijų dienų. <...> Daugelis valstiečių moterų moka abu duonos kepimo būdus, jų pasirinkimas priklauso nuo skonio ir turimo laiko. Pirmasis būdas senesnis ir labiau paplitęs, antrasis būdas daugelyje vietovių paplito XX amžiuje (Milius 1959: 263).

Duonai kepti ruginiai miltai buvo malami namuose gironomis arba malūne. Trūkstant ruginių miltų į duoną galėjo būti dedama ir kitų javų miltų. Duonos skonis priklausė nuo miltų malimo būdo ir kokybės, nuo duonos recepto ir šeiminių sugebėjimų – šeiminių *rūgštis* (Milius 1959: 258). Kvietiniai miltai dažniau vartoti blynams kepti. Bet juos kepdavo ir iš ruginių, miežinių, grikių miltų. Iš kvietinių miltų buvo kepami pyragai. Miltai vartoti košėms virti, sriuboms tirštinti. Košėms virti miežiai, kviečiai, griekiai ir kiti grūdai buvo grūdami pietose namuose arba malami malūnuose.

Antrą grupę sudarė mėsos produktai. Iš jų svarbiausia kiauliena – mėsa ir lašiniai. Būdinga, kad maistui kiauliena suvartojama visa: mėsa, riebalai, vidaus organai, kūno dalys. Produktai skirstomi pagal rūšis, gaminimą ir skirtingus gaminius: lašiniai, kumpis, skilandis, nugarinė *palengvica*, papilvė *paūdrė*, dešros, kepeninė, taukinė (rūkyta *įsnauja*) ir pan. Galva, ausys, kojos galėjo būti rūkomos, verdamos arba naudojamos šaltienai gaminti. Taukinė su prieskoniais buvo skirta sriuboms skaninti, kaulės taukai – sriuboms, blynams, spurgoms, žagarėliams kepti. Į žarnas kimšo dešras, kepė vėdarus (su kraujiniu ar bulviniu įdaru), virė sriubas (Milius 1959; Kairiūkštytė-Ga-launienė 1998). Rečiau valgyta ėriena, veršiena, tai buvo sezoniniai valgiai. Veršiukus, beje, dažniau palikdavo veislei arba parduoti. Atskirą maisto gru-

pę sudarė paukštiena: vištos, žąsys, rečiau antys, kalakutai. Tai buvo šventiniai valgiai ir valgiai ligos atveju. Sumedžiojus valgyta ir kiškienos, kurapkų mėsos (Milius 1959; Kairiūkštytė-Galaunienė 1998). Pagauti kiškiai kartais net buvo laikomi ir auginami sodybose kaip triušiai (Urbiėnė 1975). Žuvis nebuvo svarbi valstiečių mityboje. Svarbiausia žuvis buvo silkė – pagrindinis pasninko valgis, ji buvo perkama krautuvėse. Retkarčiais maistas buvo pajvairinamas sodybų kūdrose auginamais karosais, o Rytų Lietuvoje dažnai ežerų ir upių žuvimis (Milius 1959; Kairiūkštytė-Galaunienė 1998). Pažymėtina, kad žuvis ypač reikšmingas kasdienis ir šventinis maisto produktas buvo Baltijos jūros ir Kuršių marių žvejų mitybos racione.

Lyginant su kitomis etnografinėmis sritimis, krinta į akis didesnis paukštienos ir žuvies vartojimas. Žuvį maistui vartojo kiekviena žvejo ir laukininko šeima. Ypač daug žuvies patiekalų buvo paruošiama švenčių metu. Nė vienos vestuvės neapsieidavo be žuvies. Ji buvo valgoma virta, kepta, rečiau rūkyta. Žuvies paruošimo receptai labai įvairūs. Pavyzdžiui, lydeką ir sterką kimšdavo, ungurius ir vėgėles marinuodavo acte, virdavo actu parūgštiną su įvairiais prieskoniais žuviene (Tallat-Kelpšaitė-Niunkienė 1975: 154).

Trečioji grupė – pieno produktai. Kasdien vartotas saldus pienas. Sakyta, kad be jo neįmanoma apsieiti, priešingai, nei be sviesto ar sūrio. Pieno produktams būdinga jų vartojimo ir gaminimo įvairovė. Visų pieno produktų gamybos pakopų gaminiai valgomi. Pienas – saldus ir raugintas, nugriebta jo dalis – grietinėlė, rauginta grietinėlė – grietinė. Krekenos – tik ką apsiveršiavusios karvės pienas – kepamos arba verdamos. Iš rauginto pieno daroma varškė, sūris. Sūris valgomas šviežias ir džiovintas. Šviežias sūris būna dviejų rūšių – saldus ir rūgštus. Džiovintas sūris laikytas skanėstu ir dovana. Iš grietinės mušamas sviestas. Iš grietinės ir sviesto, prieskonių Žemaitijoje darytas kastinys. Jis laikytas prastesniu valgiu nei sviestas ir gaminatas pasninko dienoms ir talkoms (Milius 1959: 260–261).

Ketvirtoji grupė – daržovės. Tarp jų ypač svarbi bulvė – antras maisto produktas pagal svarbą po rugių, pakeitęs ropes. Reikšmingos maistui buvo

ir pupos, pupelės, žirniai. Iš daržovių svarbiausios – kopūstai, vartoti švieži ir rauginti sriuboms virti. Po jų – burokai, burokėliai ir agurkai, kiek mažiau – morkos. Pomidorai kaime pradėti auginti 1930–1940 m., kaip ir braškės, salotos, ridikėliai, rabarbarai, cukriniai runkeliai. Maistui vartoti sodo vaisiai: obuoliai, kriaušės, slyvos, trešnės, vyšnios (ir žagarvyšnės), serbentai, agrastai, riešutai ir valgyti žali obuoliai bei džiovinti, rauginti, iš uogų verdamos uogienės. Grybai valgyti švieži, sūdyti ir džiovinti. Iš prieskonių svarbiausi svogūnai, kurių laiškai vasarą naudoti šaltibarščiams ir kitokiems valgiams gaminti. Be jų, taip pat krapai, kmynai, mėtos, peletrūnai Vakarų Lietuvoje, česnakai, krienai, garstyčios, rūgštynės. Iš kanapių ir aguonų buvo daromas pienas, iš kanapių ir linų sėmenų spaudžiamas aliejus pasninko metui. Pirktiniai prieskoniai – tai druska ir pipirai, lauro lapai, actas, taip pat cukrus. Tačiau brangų cukrų dažnai pakeisdavo medus. Cukraus daugiau vartota XX a. ketvirtajame dešimtmetyje, kai Lietuvoje atsirado trys cukraus fabrikai (Milius 1959; Kairiūkštytė-Galaunienė 1998).

Tačiau nagrinėjant maistą ir mitybą svarbiausia atsižvelgti į gebėjimą išsaugoti maisto atsargas ir tolygiai jas paskirstyti derinant maisto produktus. Tai priklausė nuo klimato sąlygų, vartojamų produktų, kultūrinių tradicijų ir turtinės padėties. Grūdus ir miltus galima išlaikyti ilgą laiką – gerai išdžiovinus juos galima laikyti kelerius metus sausoje vėdinamoje patalpoje. Taip buvo įrengiamos klėtys. Mėsos produktai didžiojoje Lietuvos dalyje išsaugomi juos rūkant. Prieš rūkant mėsa būna sūdoma: lašinius sūdydavo sausai, mėsą laikydavo sūryme. Rūkydavo dvi–septynias dienas pagal mėsos rūšį ir gabalų dydį. Skilandį rūkyti reikėdavo savaitę. Rūkymui buvo naudojami apipuvę kelmai, juodalksniai, kadugiai. Žemaitijoje rūkyta kamine, Aukštaitijoje – pirtyje, Suvalkijoje – būdelėje, *rūkinyčioje*. Rūkyta mėsa laikyta pakabinta ant aukšto, kamine, klėtyje, spintose. Dzūkijoje, kitaip nei visoje Lietuvoje, mėsa buvo išsaugoma ne rūkant, bet sūdant. Įsisūrėjusi mėsa ir lašiniai laikyti lovyje arba sukabinti klėtyje ant kartelių.

Įvairiai išsaugomi pieno produktai. Saldus pienas keliolika valandų išbūna nesurūgęs jį atšaldžius. Ilgesniam laikui jis rauginamas. Pavyzdžiui,

Gavėnios pasninko metu buvo daromas *piltinis* arba *darytinis*, *sampilinis* pienas. Kiekvienos dienos pieno atsargos piltos į kubilą, jos kartais užželdinamos avižomis, kad nepelytų. *Sampilinis* pienas valgytas po Velykų, o kartais net ir rudenį. Kadangi buvo labai rūgštus, jis kartais skiestas saldžiu pienu. Apskritai iš pieno buvo gaminami įvairūs produktai: grietinė, sviestas, varškė, sūriai ir džiovinti sūriai, pratęsiantys pieno produktų naudojimo laiką. Daržovės ilgesiam laikui buvo išsaugomos šviežios, raugintos, vaisiai ir uogos džiovinti arba iš jų verdamos uogienės. Bulvės laikytos šviežios rūsiuose arba duobėse per žiemą. Kopūstai, burokai ir jų kotai, agurkai buvo rauginami. Kopūstus raugdavo statinėse su trupučiu spanguolių, morkų, obuolių, druskos ir cukraus žiemai, kad užtektų iki gegužės–birželio mėnesio. Kopūstai, morkos laikyti ir švieži rūsiuose. Grybų atsargos buvo sudomos, rauginamos, džiovinamos (Milius 1959; Kairiūkštytė-Galaunienė 1998). Taigi šios keturios maisto produktų grupės visais atžvilgiais sudaro stabilų valstiečių mitybos racioną.

### *Mitybos režimas ir meniu: regioniniai savitumai*

Maistas ir mityba Lietuvoje skiriasi priklausomai nuo to, ar tai buvo miesto ir(ar) kaimo, miestelių ar, kaip V. Milius kadaise yra sakęs, klebonijų virtuvė, kasdieniai, šventiniai ar ritualiniai valgiai, ir nuo daugelio kitų dalykų. Regioniniai skirtumai taip pat yra vienas iš valstietišką maistą ir mitybą tyrinėjusių etnologų akcentuojamų bruožų.

Valstiečio šeimoje ir ūkyje paprastai buvo valgoma tris kartus per dieną: pusryčiai, pietūs, vakarienė. Vasaros metu, sunkiai dirbant, buvo valgomi priešpiečiai ar pavakariai. Pusryčiai valgomi jau padirbėjus. V. Milius atkreipia dėmesį į tai, kad regioninius mitybos skirtumus Lietuvoje rodo pusryčių meniu: Rytų Lietuvoje pusryčiams kepami blynai, Vakarų Lietuvoje verdamos košės. Tai susiję ir su valgio gaminimo sistemų skirtumais – duonkepe krosnimi ir atviru židiniu. Maisto ir mitybos požiūriu V. Milius Lietuvoje skiria tris etnografines sritis: Šiaurės Vakarų – kasdienės košės su *pamirkalu*: bulvinės, miltinės – kruopų, ruginių miltų, pusinės *pusmarškonės* (pusė bul-

vių, pusė ruginių, rečiau kvietinių miltų), kastingys; Rytų – kasdieniai blynai iš žirnių, miežinių, kvietinių, grikių miltų kepami per visą keptuvę, valgomi su riebalų, grietinės, varškės, miltų, bulvių košės, kopūstų, kiaušinių padažais (*dažiniu*), ir mėsiška rūgšti kopūstų ar burokų sriuba pusryčiams; Vidurio Lietuvos – tarpinė sritis, kurioje pusryčių meniu sudaro įvairūs virtiniai su mėsa, kumpiu ir lašiniais, *šaltanosiai* su varške (*varškėčiai*), su lašiniais, bandelės. Suvalkijos valstiečių maistą jis priskiria rytinei etnografiniai sričiai įvertindamas tai, kad pietums čia taip pat duodama, kas liko nuo pusryčių, bet pabrėžia čia ryškią miesto įtaką (Milius 1964b). J. Navickaitė suvalkiečių mitybą priskiria Vidurio Lietuvos sričiai (Navickaitė 1966).

Mitybos režimas kasdien buvo vienodas ir įprastas. Pusryčių valgiai – stipriausi, šviežiai pagaminti, skaniausi. Pietums pašildyti arba šiltai palaikyti pusryčių likučiai, kartais papildyti šviežiu patiekalu. Tik Vakarų ir kai kuriose Vidurio Lietuvos vietovėse pietums gamindavo šviežius patiekalus. Vakarienei lengvas valgis – dažniausiai pieniška sriuba *kankolienė*, *zacirka* ar bulvės su pienu. Pusryčiams tekdavo apie pusę dienos davinio, pietums apie trečdalį ir vakarienei – apie šeštadalį (Navickaitė 1966: 114).

I. V a k a r ų L i e t u v a (žemaičiai ir klaipėdiečiai), kurioje išskyrėme:

a) šiaurės žemaičius, kuriems būdinga kasdienė košė ir toks valgymo režimas:

Prieš saulei tekant užkandis – duona ir lašiniai (tik didžiausiam darby-metyje),

9 val. pusryčiai – košė su „taukais“ ar „mirkalu“ ir rūgštus pienas,

11 val. priešpiečiai – sklandžiai ar duona su sviestu, sūriu, pienu (tik sunkiame darby-metyje),

14–15 val. pietūs – rūgšti bulvienė su mėsa ar šutynė su užtrinu, kopūstų, kartais barščių sriuba,

18 val. pavakariai – sklandžiai su uogiene ir kava (kasdien nuo balandžio 23 iki rugpjūčio 24 dienos),

21–22 val. vakariene – baltinta sriuba (tarkuotų bulvių arba miltų kukulai-čių sriuba, kruopinė arba putra);

b) pietų žemaičiai, kurie košę vartojo, bet ne pusryčiams ir ne kasdien. Jų valgymo režimas:

- 7 val. užkandis – pieno, duonos, sviesto (sunkiausiame darbymetyje),  
 9 val. pusryčiai – rūgšti bulvienė arba kopūstų sriuba, o kartais barščių sriuba,  
 15 val. pietūs – košė su mirkalu, kartais troškintos bulvės su rūgšiu pienu, kartais sriuba su mėsa arba užtrinu,  
 17 val. pavakariai – lašiniai arba sviestas bei sūris su duona arba sklandžiai.  
 21–22 val. vakarienė – balinta sriuba (kaip šiauriečių);  
 c) klaipėdiečių mitybos režimas ir patiekalai skirtingi nuo žemaičių, bet kadangi tiek klimatinio, tiek geografiniu bei etnografiniu atžvilgiais jie skiriami vakarų Lietuvai, todėl ir mes juos čia priskyreme.  
 7 val. pusryčiai – kava ar kukulaičių balinta sriuba su mėsa, sviestu, duona,  
 10 val. priešpiečiai – duona su sviestu ar marmeladu, kartais duona su mėsa ir arbata,  
 13 val. pietūs – bulvių košė ir žuvis arba mėsa ir rūgštus pienas arba saldi sriuba, neretai bulvienė,  
 16 val. pavakariai – pyragas arba sklandžiai (nuo kovo 15 dienos iki nuima derlių),  
 20 val. vakarienė – baltinta sriuba arba bulvės (išvirtos neskustos) ir pienas ar silkė.

II. Vidurio Lietuva (viduriečiai ir dalis užnemuniečių), kurioje išskyrėme:

a) šiauriečius:

- 8–9 val. pusryčiai – bulvės su padažu, kartais skryliai, dažnai mėgstami virtiniai (su varškės, mėsos, spirgučių, kartais net bulvių košės įdaru), kartais sklandžiai ir pieniška sriuba,  
 12–13 val. pietūs – barščiai arba kopūstų sriuba ir mėsa su bulvėmis ir raugintais kopūstais,  
 17 val. pavakariai – duona, sviestas, sūris, pienas,  
 21 val. vakarienė – kukulaičių sriuba arba bulvienė, arba miltinė košė su pienu;

b) viduriečius, kurie paprastai pusryčiams virdavo kopūstų arba burokėlių sriubą su mėsa ir baltintų kruopų sriubą, pietums pašildydavo pusryčių likučius, vakarienei – baltintą sriubą. Šis Lietuvos rajonas mitybos papročių atžvilgiu yra kaip ir tarpinis, kuriame daugelis patiekalų yra gana artimi šiauriniame vidurio Lietuvos rajone vartojamiems patiekalams;

c) šakiečius:

9 val. pusryčiai – mėsa su duona ir krienais arba raugintais kopūstais, kar-  
tais – sviestas, virti kiaušiniai ar kiaušinienė ir sklandžiai bei sriuba: kopū-  
tai arba barščiai su šutintomis bulvėmis, kai kada kruopų sriuba, arbata,  
kava, rečiau bulvienė,

12 val. priešpiečiai – pienas, mėsa, duona (sunkiame darbymetyje),

14 val. pietūs – sausienė arba bulvių plokštainis, kartais riebus sklandžiai ir  
mėsiška sriuba, dažniausiai daržovienė,

18–19 val. pavakariai – kukulaičių sriuba su vaisiais arba kava, sklandžiai,  
kumpis, dešra arba kiaušinienė (nuo kovo 25 iki rugsėjo 29 dienos),

22 val. vakarienė – bulvės su rūgščiu pienu arba baltintų kukulaičių sriuba.

III. Rytų Lietuva (aukštaičiai ir dzūkai), kurioje išskyrėme:

a) šiauriečius (aukštaičius), kurie valgę gamino krosnyje. Jiems būdinga  
kasdieniai sklandžiai su dažiniu.

7–8 val. pusiaurytis – tik iškepti sklandžiai arba duona su sviestu ir sūriu,  
kartais su lašiniais (sunkiame darbymetyje),

12 val. pusryčiai – sklandžiai su dažiniu ir kruopų sriuba arba tas pats, kas  
ir per pietus,

16–17 val. pietūs – barščiai arba kopūstai su duona, mėsa su duona ir rau-  
gintais kopūstais ir baltinta kruopų sriuba,

21–22 val. vakarienė – šutintos bulvės su rūgščiu pienu, kartais baltinta  
kukulaičių sriuba;

b) pietiečius (dzūkus):

8–10 val. pusryčiai – kopūstų arba barščių sriuba ir šutintos bulvės, mėsa  
su duona ar papločiai ir kruopų sriuba,

14–15 val. pusryčių likučiai, išlaikyti karštoje krosnyje,

17 val. pavakariai – duonos su sviestu ir sūriu, kartais mėsa (nuo balandžio  
23 iki rugpjūčio 24 dienos),

20–21 val. vakarienė – šutintos bulvės su rūgščiu pienu, kartais raugintais  
kopūstais ar agurkais, šaltibarščiais (Navickaitė 1966: 115–117).

Pagrindinis valgis Lietuvoje yra sriubos: mėsiškos, verdamos iš kiau-  
lienos ir avienos, tirštintos, *uždarytos* miltais ir riebalais, *užtrinu*, pieniškos,  
saldžiosios, karštos ir šaltos. Pieniška sriuba laikyta saldžia sriuba. Daž-  
niausiai buvo verdami barščiai, kopūstai, *bulbynė* su mėsa, su užtrinu, su  
kopūstais, saldi *bulbynė* su pienu, burokienė, *lapynė*, *kotynė*, juka (kraujo  
sriuba), *pupynė*, *žirnynė* su mėsa, su grybais, kartais ir su *gruce*, *lekšalyne*

(lakštinių), rūgšti putra, šiupinys, šutinys; pieniškos kruopų, *grucė, zacirka* ar *kleckienė (kankolienė)*, kuri gali būti trinta, gnaibyta ir lietinė; saldžiosios sriubos – duoninė, su vaisiais; šaltos – šaltibarščiai arba tiesiog duona šalta-me pasaldytame vandenyje, *kaplūnas, mutinys, ubagienė* (Čiapaitė-Mickienė 1936; Končius 1936).

Pažymėtina, kad XX a. pradžioje ir ypač tarpukariu valstiečių maistas ėmė keistis keičiantis pragyvenimo būdams, namų statybai ir viryklių įrengimui, taip pat dėl miesto įtakos. Pavyzdžiui, Suvalkijoje, Vidurio Lietuvoje per pusryčius sriubas pakeitė arbata ir kava su duona, sviestu, kiaušiniene. Kaime imta gaminti kotletus, cepelinus, šnicelius ar karbonadus – valgius iš šviežios mėsos, atėjusius iš miesto virtuvės ir pradžioje buvusius šventinius. Valgių ir patiekalų pokyčiams įtaką darė ir miesteliuose organizuojami šeiminkavimo kursai (Milius 1959: 266). Tai vyko XX a. pirmoje pusėje.

### *Sezoninis valgymas ir kasdieniai bei šventiniai valgiai*

Valgymo režimui būdinga keletas ypatumų. Pirmas – tai mitybos sezoniškumas. Jis susijęs su maisto produktų sezoniškumu ir su darbų metiniu ciklu, maisto kiekiu, siekiu tolygiai paskirstyti maistą per visus metus. Būdinga, kad Rytų Lietuvoje sezoniškumas yra ryškesnis nei kitose Lietuvos vietose.

Ištisus metus valstiečiai vartojo miltinius produktus – duoną, kruopas, taip pat bulves ir ankštines kultūras. Dėl maisto produktų gavybos sezoniškumo jų pasiskirstymas per metus nebuvo vienodas. Vienas sunkiausių mėnesių buvo liepa – tai sunkių lauko darbų mėnuo, bet praėjusių metų produktai būdavo beveik pasibaigę, o šviežių dar nebūdavo. Sakytą, kad tai devyniasdešimt devynių dienų mėnuo. Tuo metu pritrūkus duonos, bulvių, buvo verdamos sriubos iš lauko žolių – rūgštynių, dilgėlių, balandų, grobūzdų (barščių) (Milius 1959: 265). Kita vertus, būdinga ir tai, kad vasaros metu buvo daugiau vartojama pieno produktų, nes karvės išeidavo į ganyklą ir duodavo daugiau pieno (Navickaitė 1966: 114). Žiemą daugiau valgyta mėsos – nuo rudens iki pavasario skersti gyvuliai. Pavyzdžiui, rugsėjo–lapkričio



mėnesiais pjaunami ėriukai, paliekamos tik veislinės avys, pavasarį – veršiu-  
kai. Pagrindinis maistui skirtas gyvulys – kiaulės, skerstos žiemą ir pavasarį.  
Pasiturintieji valstiečiai pjaudavo kelias kiaules per metus, neturtingieji –  
dažniau dvi, du kartus per metus (Kalėdoms, Velykomis) arba vieną. Rudenį  
pjaunama mažesnė, iki 100 kg svorio, pavasarį didesnė – 200–250 kg, skirta  
mėsos atsargai iki rudens. Laikotarpis nuo Kalėdų iki Užgavėnių buvo va-  
dintas *mėsiedu* (Milius 1959).

Su maisto produktų gavybos ir vartojimo sezoniškumu susiję ir tam  
tikri patiekalai, valgiai. Pavyzdžiui, žiemą verdamos riebios raugintų kopū-  
stų ir burokų sriubos, vasarą – rūgštynių, burokėlių stiebų sriubos. Vasaros  
metui ir sunkiausio darbymečio laikui – šienapjūtei ir rugiapjūtei – buvo  
skiriamas geresnis ir sotesnis maistas: skilandis ir rūkyta mėsa, taip pat la-  
šiniai, dešra, sviestas, džiovinti sūriai. Rytų Lietuvoje darbymečiui buvo pa-  
sidaroma alaus, kitur – duonos giros, kai kur išlaikoma pernykščio obuolių  
vyno statinė (Dundulienė 1963: 100–104; Milius 1959: 259, 265). Sezoniškai  
keisdavosi ir valgymo režimas. Vasaros metu tarp pietų ir vakarienės buvo  
valgomi pavakariai. Pavakariai valgyti visą žemdirbystės darbų sezoną –  
pradedant pavasariu gandrui parskritus ir baigiant gandrui išskridus. Sun-  
kiųjų darbų metu duodama užvalgyti ir prieš pusryčius, būna ir priešpiečiai,  
ypač Aukštaitijoje (Milius 1959: 265–266).

Antras reikšmingas maisto ir valgymo režimo ypatumas – religiniai  
draudimai. Pagal Katalikų bažnyčios nustatytą tvarką per metus būna tam  
tikros dienos ir laikotarpiai pasninkai, santūresni laikotarpiai, skirti ir su-  
silaukyti nuo tam tikrų maisto produktų. XIX a. pabaigoje – XX a. pirmoje  
pusėje Lietuvoje tarp valstiečių griežtai laikytasi pasninko, kuris buvo dve-  
jopas – tik be mėsos ir be mėsos ir pieno, vadinamasis *sausas*. Pasninkauta  
konkrečiomis savaitės dienomis – trečiadieniais ir šeštadieniais nevalgant  
mėsos, bet valgant pieną; penktadieniais – *sausai* ir be pieno. Žiemos metu  
pasninkauta keturias savaites prieš Kalėdas ir septynias Gavėnios savaites  
prieš Velykas, pradedant Pelenų diena (diena po Užgavėnių) ir baigiant  
Velykomis. Pasninko metu mėsa keičiama žuvimi, dažniausiai silke, pavyz-

džiui, sriubos buvo verdamos su silke; gyvuliniai riebalai ir taukai keičiami augaliniais riebalais – sėmenų ir kanapių aliejumi; pienas keičiamas kanapių ir aguonų *pienu*, kuriuo balinamos pieniškos sriubos. Be to, yra tam tikri pasninko valgiai (Navickaitė 1966: 114; Kairiūkštytė-Galaunienė 1998: 82).

Per Gavėnią valgė *degtienę*: ruginius miltus užpliko, garstyčių įdeda ir valgo su bulvėmis. <...> Degtienę valgė pietums. Gavėniai pieno neduodavo. Silkes įdeda viralan. Šaukštu bliūdelyje silkę sutrina ir apipila karštu viralu. Daugiausia apipildavo burokų viralu. Kopūstus tušina su aliejumi ir su bulvėmis valgo. Į žalius kopūstus įdeda cibulių ir užpila sėmenų aliejaus. Valgė ir tokį gavėnios patiekalą: įsipila aliejaus, įpjausto cibulio ir dažo su duona. Iš avižinių miltų darė šustinius. Šustiniams – avižiniai miltai, vanduo ir druska. Suminko geldutėje. Suminkytus ima tiesiai iš geldos ir valgo. <...>. Gavėniai darė *putelį*: avižas aptušina, sudžiovina, sumala ir įmaišo piene ar maslionkose. <...> Skanu su bulvėmis. Avižos turi skanų kvapą. Iš tolo kvepia tas putelis. Geras maistas nusibosta, ypač mėsa. Gavėniai – bulvės, blynai ant aliejaus, sviesto tepė, prėskienę valgė. Be mėsos (Samulionytė 2000).

Maisto ir valgymo sezoniškumas ar religiniai draudimai susieja mitybą su metų ciklu. Tačiau valstietiškas maistas skirstytas dar į kasdienį ir šventinį. Šventinėmis progomis buvo laikomi sekmadieniai, taip pat įvairios kalendorinės šventės, atlidai, talkos, pabaigtuvės, krikštynos, vestuvės, laidotuvės, svečio atvažiavimas. Šventinėmis progomis valgytas geresnis maistas, kuris, valstietišku supratimu, buvo riebesnis ir gausnis: daugiau riebalų, grietinės, sviesto, daugiau mėsos, kiaušinių. Toms progoms būdingi ir tam tikri patiekalai. Pasistengiama skaniau ir maistingiau pagaminti. Pavyzdžiui, Vidurio Lietuvoje sekmadieninis valgis buvo miežinių arba kvietinių miltų ragaišis ar nedidelės bandelės su spirgučių, taukų ir grietinės padažu; Rytų Lietuvoje pusryčių valgis – blynai su riebiu kiaušininės dažiniu. Pažymėtina ir tai, kad sekmadieniais dažnai valgyta du kartus, nes pusryčiai ir pietūs buvo valgomi vėliau nei kasdieną, tad vakarienė būdavo lengva – pienas su užkandžiu ar pietų likučiai. Šventiniam stalui būdingi ir tam tikri produktai. Pirmosios greitos vaišės yra kiaušininė, dešra ar skilandis, sūris,

medus, degtinė arba alus. Švenčių progomis, per atlaidus, svečiui atvažiavus, kepami kvietinių miltų pyragai, paukštiena. Kepta žąsis su obuoliais arba kopūstais – būdingas šventinis patiekalas. Didesnių švenčių progomis pjaunama kiaulė arba avis, rečiau veršiukas. Talkoms taip pat specialiai pasiruošiamas geresnis maistas, tam tikri patiekalai, pasidaroma alaus (Milius 1959; Kairiūkštytė-Galaunienė 1998).

Atskira kategorija yra proginiai valgiai, kuriuos K. Kairiūkštytė-Galaunienė vadina paprotiniais valgiais (Kairiūkštytė-Galaunienė 1998: 81). Tai konkretūs valgiai ir patiekalai, skirti Kūčioms, Kalėdoms, Užgavėnėms, Velykoms, Sekminėms, vestuvėms ir laidotuvėms, talkoms. Turbūt ryškiausi yra apeiginę prasmę turintys Kūčių valgiai. Tai lietuviškai tradicijai ir tik Kūčių vakarui būdingi saviti pasninko valgiai: aguonpienis, kanapių pienas, grūdų valgiai iš kviečių *kūčia*, žirniai, pupelės, pupos, avižinis ir spanguolių kisielius, kompotas, gira, *grucė*, mišrainės, kūčiukai – *kleckai*, *šližikai*, silkė ir žuvis, patiekalai iš grybų, kopūstų, bulvių, sriubos – barščiai su ausytėmis, cibulynė, saldi ir kviečių sriubos. Kūčioms savitai padengiamas ir stalas: ant stalo po balta linine staltiese padedama šieno, stalo viduryje šeimininkė deda kalėdaičius (*plotkas*), kryželį, duoną. Valgių turi būti dvylika.

Visoje Lietuvoje būdingi Kūčių valgiai buvo kūčiukai (*šližikai*, *parpeliai*), aguonpienis, silkė, žuvis, grybų patiekalai, avižinis ir spanguolių kisielius, žirniai, kviečiai. Rytų Lietuvai būdingi kviečiai, miešimas, žemaičiams – kanapių valgiai, spirginė, sriubalynė, šutintos bulvės, dzūkams – grybų sriubos, griekinių miltų patiekalai, suvalkiečiams – žirniai, obuoliai. Pastovios patiekalų valgymo eilės nebuvo; dažniausiai pradėdavo sūriais (silkių, žuvų, grybų) ir, – ten, kur jie valgyti, – šiltais patiekalais: žuvimis, grybų pyragėliais, cibulyne. Kartais anksčiau negu silkę valgė sriubas ar šutintus kopūstus. Nemaža kur pirmenybė buvo teikiama žirniams, kviečiams, pupoms, kartais kūčiukams su aguonpieniu <...>. Kūčios – uždara šeimos vakarienė, todėl dažnai ir artimi kaimynai laikėsi skirtingų įpročių (Kudirka 1993: 113).

Kalėdoms būdingi pyragai su aguonomis, vaisiais, žąsis su obuoliais arba kopūstais, rečiau antis ar kalakutas, kumpis arba kiaulės galva, šaltiena,



25. Velykų stalas amatininko šeimoje. Radviliškis, XX a. 4 deš. Fotografas nenurodytas

riebūs kopūstai, Žemaitijoje – šiupinys, Dzūkijoje – vėdarai, riebios sriubos. Per Užgavėnes valgoma ypač daug riebaus maisto, mėsos, joms būdingas valgis yra blynai. Velykoms svogūnų lukštais dažomi, vašku marginaimi ir skutinėjami kiaušiniai – *margučiai*, kepami pyragai, mėsos patiekalai (pav. 25). Šioje šventėje būna ir valgių iš pieno produktų – sūris ir sviestas (Kairiūkštytė-Galaunienė 1998).

Švenčių [Velykų] valgiai Lietuvoje susidaro paprastai iš visokių kepinų, mėsiskų valgių, žvėrienos ir dažytų kiaušinių, kai kuriose Lenkijos vietose vadinamų *krašanki* (margučiai), o viršum visko stovi keptas avinėlis su dviejų spalvų vėliavėle. Jei kas neturi tikro avinėlio, tai daro iš sviesto arba kartais jo vietoj stato cukrinį arba alebastrinį vazone, prižėlusiam avižų daigų. Šerno galva arba dažniausiai didelio naminio meitelio galva yra taip pat būtinas daiktas. Kepiniai, žvėriena, naminių gyvulių mėsa apkaišoma žalumynais, o visas užtiestas stalas apvadžiojamas girliandomis žolyno, vadinamo *Lycopodium*. Švenčių valgiai daromi paprastai labai gausūs, neretai atsitinka net taip, kad to, kas Velykoms pagaminta, per visą mėnesį neįmanoma suvalgyti visai šeimynai (Jucevičius [1846] 1959: 197).



26. Šeimininkės, ruošiančios vestuves. Plungės rajonas, Žlibikų kaimas, 1984 m. A. Vyšniauskaitės nuotr.

Per Jurgines, Sekmines dažomi kiaušiniai, piemenys kepa kiaušiniene *pautienę* iš šeimininkės kiaušinių. Vestuvėms būtinas svočios pyragas – vestuvinis karvojus, kepamas iš gerų kvietinių miltų, puošiamas iš tešlos padarytomis pynėmis, paukščiukais, krypomis (Kairiūkštytė-Galaunienė 1998: 84). Šventėms kepdavo kruopom įdarytą paršelį (Samulionytė 2000: 798). XX a. tarpukariu ir vėliau švenčių, pavyzdžiui, vestuvių, ir kitokiomis progomis valgiam gaminti imta kviesti šeimininkes, kurios ir tortus kepdavo, darydavo įvairias kompozicijas: briedžius prie eglių, balandžius, gandalizdžius (pav. 26).

Būdinga, kad šventiniai valgiai įvairiose vietose ir įvairiuose socialiniuose sluoksniuose gana skirtingi, ir be to, savitas tradicijas turėjo ir kiekviena šeima. Vis dėlto išlieka ir bendrieji esminiai bruožai.

### *Gėrimai*

Lietuvos etnografai ir etnologai gėrimus yra priskyre prie maitinimosi (Milius 1964b: 400–404). Tačiau juos galima klasifikuoti ir kitaip, nes kai kuriuos gėrimus galima priskirti prie svaiginimosi.

Pirmas ir svarbiausias gėrimas troškuliui numalšinti buvo vanduo. Einant ilgesniam laikui dirbti į laukus, buvo nešamas ir kibiras ar ąsotis vandens, į jį įmerkus duonos plutą. Kitas gėrimas – sula, kurios pavasarij prisileidžiama iš beržų, klevų. Sula gerta šviežia ir rauginta. Rauginta sula laikyta šienapjūtei. Vasaros darbams būdavo pasidaroma ir giros iš džiovintos duonos. Arbata ir kava vartota retai: sveičiui atėjus, sekmadieniais, per šventes, o arbata – ir susirgus. Šalia pirktinės arbatos džiovindavo augalų lapus, šakeles, žiedus: ramunėles, liepžiedžius, šaltmėtes, vyšnių ar aviečių šakeles, žemuogių lapus, obuolių žieveles. Kava gerta dažniau, ji buvo pasigaminama iš namuose auginamos cikorijos, paskrudintų kviečių, miežių, gilių ar cukrinių runkelių. Kava ir arbata buvo paplitusios Suvalkijoje, Klai-pėdos krašte, XX a. jos tapo kasdieniais gėrimais (Milius 1964b: 400–404).

Pagrindinis proginis gėrimas buvo salyklinis alus, daromas iš miežių. Alaus darymo technologijų, įrengimų ypatumai turi regioninių bruožų. Yra *keptinis* ir *darytinis* alus. Žemaitijoje dažnai verdamas duonos alus, taip pat ir pašarinių runkelių. Tačiau alus ypač paplitęs Vidurio ir Šiaurės rytų Lietuvoje, kur jis gaminamas gana stiprus ir geriamas kaip svaiginamasis gėrimas. Biržai ir Kupiškis – du garsūs alaus centrai Lietuvoje. Vietovėse, kur jis paplitęs, visi valstiečiai mokėjo jo pasidaryti. Jį gamino vyrai, rečiau – moterys. Ypatingais atvejais – *dideliam alui* – buvo kviečiamas ir samdomas geriausias apylinkės aludaris (Milius 1964b: 400–402).

Alaus daryme tatai yra tas laikas, kai alus rūgsta, bet dar į bačkas nekošiamas, ar nebaigtas košti. Koštuvėms paprastai atsemiami keletas ąsočių ar kibirų paties geriausio alaus (pirmakarcio). Užkemšama iš šiaudų tam tyčia pagamintu dideliu kamščiu ir leidžiama ramiai šiltoje vietoje „pagyventi“. Po to jis ąsočiais nešiojamas artimiesiems kaimynams. Po ąsotį kiekvienam. Nešiojama ir tiems, iš kurių darant alų, pasiskolinta bačkos, kubilai, mielės, apyniai. Mažaisiais antalikiukais koštuvų nusiunčiama kartais net gretimuose sodžiuose gyvenantiems giminėms. Koštuvų atnešimas yra pareiškimas nepaprastai šiltų santykių, draugiškumo, bičiuliškumo. Ir priešingai, gavus iš kaimyno koštuvų, pačiam alų pasidariusi atsi-lyginant nunešti jam savo „raugo“, kaip paprastai atnešamasis koštuvų

alus vadinama, <...> reikėtų suprasti, kad nenorima bičiuliautis. Tat kažtavoti nešamas alus (= koštuvės) yra šiltų santykių pareiškimas. Tatai tas pats, ką, paskerdus gyvulį, nunešti skerstuvių (Vaitekūnas 1935: 276–277).

Alus darytas krikštynoms, piršlyboms, vestuvėms, laidotuvėms, atlaidams, pokyliams, pabaigtuvėms, bendroms kaimo šventėms, *sambariams*. Progų jį gerti buvo daug, ypač dirbant talkomis ir gyvenant kaimais, jų sumažėjo viensėdijose. Juk alaus niekas nedaro sau vienam pagurkšnoti, tokiu atveju tenkinamasi gira. Tačiau tarpukariu alaus vartojimas įgijo kitą prasmę – jis buvo ne pramoga, o padėjo malšinti troškulį ir atvėsti (Vaitekūnas 1935: 277).

Nuo senų laikų žinomas dar vienas svaigusis lietuvių gėrimas – midus, daromas iš medaus. Literatūroje minimas *liepinis* – ypač geras midus. Tačiau midų XIX a. iš apyvartos išstūmė degtinė. XX a. pradžioje valstiečiai ėmė gaminti ir naminį vyną iš uogų, obuolių, ypač Suvalkijoje (Milius 1964b: 402–403).

### *Valgymo tvarka*

Valgį gamina, prižiūri, tvarko ir skirsto šeimininkė, net jei yra suaugusių dukterų. Tai moterų sritis. Prie stalo kiekvienas šeimos narys turėjo nuolatinę vietą. Susėdimas prie stalo išreiškė santykius tarp namų žmonių grupės narių – vyrų ir moterų, suaugusių ir vaikų, šeimos narių ir samdinių. Būdinga, kad susėdimo aplink stalą tvarka keitėsi ir įvairiais laikotarpiais. Geriausia vieta buvo stalo gale – *krikštasuolėje*. Čia paprastai sėdėdavo šeimininkas, o šeimininkė dažniau – prie viryklės, kad patogiausia būtų atnešti valgį, nors kartais ir greta šeimininko, kai patarnaudavo tarnaitė. Tolesnis susėdimas taip pat gali būti įvairus, bet dažniausiai moterys ir vyrai susėdavo vieni prieš kitus. Ant suolo prie sienos arčiausiai šeimininko sėda suaugęs sūnus, jei yra, arba bernas, toliau pusbernis ir gale piemuo – tai vadinamasis *piemenų galas*. Antrame stalo šone šalia šeimininkės – tarnaitė, pusmergė ir vaikai piemenų gale. Patarnaujanti prie stalo tarnaitė – arčiau piemenų

galo prie krašto. Tačiau kai kur visa šeima sėda krikštasuolės gale, o samdiniai – antrame gale. Kai kur šeimininkas su vyrais sėda užstalėn, motina su vaikais – krikštasuolėn, o antroje stalo pusėje – *mergos*. Kartais prie stalo sėsdavo tik vyrai, o moterys ir vaikai – prie krosnies arba vaikai atskirai prie suolo. Kartais atskirai užpečkyje valgydavo senukai, ypač jei šeimininkė buvo marti (Čiapaitė-Mickienė 1935). Pašalinis žmogus, atėjęs valgant ar ruošiant valgį, taip pat buvo kviečiamas prie stalo, tačiau jis pats nesėdavo. Iš toliau atvykęs svečias buvo sodinamas į šeimininko vietą krikštasuolėn, o elgeta – piemenų gale (Milius 1959). Pažvelgus į susėdimo tvarką matyti ir tai, kad valstiečiams buvo įprasta valgyti kartu su samdiniais. Tačiau XX a. pirmoje pusėje turtingesniuose regionuose ir šeimose pamažu imama valgyti atskirai, pradeda skirtis ir maisto produktai, kokybė.

Valgymo tvarka ir stalo dengimas skiriasi kasdieną ir šventinėmis progomis. Paprastomis dienomis valgoma ten, kur gaminama: Žemaitijoje – *užpečinėje*, Aukštaitijoje – *pirkioje*, Suvalkijoje – *kuknioje*. Vasarą stalas išnešamas į kiemą ar sodą. Toli dirbantiems darbininkams vasarą nešamas valgis į laukus. Pusryčių ir pietų kviesdavo šeimininkė, vakarieniauti visi patys pareidavo. Po pietų vasarą buvo vienos – dviejų valandų poilsis *pagulis* (Milius 1959).

XIX a. ir XX a. pradžioje beveik visi kasdieniai valgiai valgomi iš bendrų indų. Valgoma be staltiesės arba padedamas audeklas bulvėms papilti. Ant stalo statoma vienas arba pora dubenų sriubai ar kitiems patiekalams, vaikams taip pat atskirai pastatomas ant suolo bendras dubuo. Valgoma sriuba mediniais šaukštais, kuriuos kiekvienas turėjo savus, kiti valgiai – blynai, mėsa, bulvės – pirštais. XX a. pradžioje Lietuvoje imta valgyti iš atskirų indų: sriuba paduodama bendrame dubenyje ir kiekvienas įsipila į savo dubenėlį, košė iš karto paduodama kiekvienam atskirame dubenėlyje. Duona padedama prie šeimininko – ją raikyti jo pareiga. Indai ir įrankiai: dubenys, dubenėliai, puodukai, stiklinės, šaukštai, duonriekiai peiliai. Senieji dubenys buvo mediniai, vėlesni – moliniai (Milius 1959; Samulionytė 2000: 802). XX a. pradžioje ir tarpukariu kasdieniam naudojimui plinta ir metaliniai indai: puodai, šakutės, peiliai, šaukštai.



Šventinėmis progomis vaišinamasi geroje patalpoje, stalas dengiamas staltiese, naudojami fajansiniai, porcelianiniai indai, metaliniai įrankiai – pirktiniai, fabrikiniai. Juos šeiminkės laikydavo *kupareliuose* ar bufetuose. Būdinga valgyti iš atskirų indų. Vanduo, pienas, kava gerta iš puodelių, alus, arbata – iš stiklinių, degtinė, vynas – iš taurelių. Tradiciškai prieš Pirmąjį pasaulinį karą ir vėliau alus ir svaigieji gėrimai buvo geriama iš vienos stiklinės ar taurelės, kuri eidavo ratu aplink stalą. Net per vestuves senais laikais apie stalą eidavo kelios stiklinės (Milius 1959; Samulionytė 2000). Būdinga, kad Lietuvoje svečias pirmas nepradeda valgyti, turi laukti pakvietimo. Vaišėse priimta raginti.

### Namų apyvoka

Apyvokos daiktais vadiname visą mantą, kurią randame mūsų kaimo žmogaus trobelėje – tai daiktai, vartojami iš būtino reikalo arba dėl patogumo (Jucevičius [1846] 1959: 327).

Valgiui gaminti, laikyti, pateikti reikia daug įvairių indų. Tai puodai ir molinės puodynės pienui laikyti, molinė *tarlė* – dešroms kepti, piesta *grucei* grūsti, dubenys – *bliūdai*, seniau mediniai, vėliau moliniai, viralui ant stalo pateikti, mediniai pagražinti ir asmeniniais ženklais sužymėti šaukštai, emaliuoti puodai (Čiapaitė-Mickienė 1935). L. Jucevičius namų apyvokos reikmenis pirmiausia pradeda vardinti nuo *virtuvės rykų*: ketaus sagonas, ketaus ir molio puodai, geležinė keptuvė, didelis elipsės formos dubuo kepti paršiukams, žąsims ir pan., toliau stalo *rykai*: puodžių darbo moliniai arba mediniai dubenys ir lėkštės, peiliai su kaulo, jaučio, avino rago arba medinėmis kriaunomis, lenktiniai peiliai, kurie naudojami kelionėje ar prie darbo lauke, miške, juos visada nešiojasi vyrai ir moterys (Jucevičius 1959: 327–328).

Jeigu prisiminti kalvariškius [Žemaičių Kalvariją] tai čia kišeninis ir sulenkiamas peilis „cizoriku“ vadinosi. „Varlaskrodis“ – silpnas, blogas peilis, nedidelis, ne visai mažas. „Klegždaris“ – irgi ne koks <...>. „Duonrie-

kis“ – vidutinio didumo tiesus bei stambesnis, sulenkiamas. Tvarkingoje šeimoje pastoviai gulės šalia duonos kepalo stalčiuje. Kitiems reikalams vartojo išimtinai atvejais. „Dicinas“ arba „medkotis“ – stambus, ilgas ir, žinoma, aštrus peilis kiaulėms skersti. Be didelių „dicinų“ buvo ir mažesni skerdienai mėsinėti, nes su jais lengviau pasiekti „užkampius“. Peilis kaip kinžalas – tai stambus, sulenkiamas peilis. Sako, kad su spyruoklės pagalba juos galima padaryti nesulenkiamais. Tokių peilių nemažai <...>. Juos naudojo mušeikos, o kartais ir „purmanai“. Peilius, ypač sulenkiamus, pirkdavo parduotuvėse, pas „bagamazus“ ir neretai pas „kromininkus“, kurie kaimuose lankydavosi. Pavyzdžiui, „gutpeilis“ kainavęs 3 kapeikas. <...> Jeigu peilis „cizoriks“, tai ten galėjo būti nuo kelių iki dešimties smulkių instrumentų: ylą, atsuktuvų, rėžtuvų... Pirkdami mėgindavo ir aštrumą, t. y. kietumą, nuo ko priklausio peilio kokybė – aštruma. Tai sužinodavo rėždami vieno peilio smaigaliu į kitą šoną. <...> Kiekvienas [piemenukas] stengėsi turėti aštrų peilį. Bet ir mokėdavo sugaląsti (TKM, A 107, I ap-lankas, l. 43–44).

V. Milius rašo, kad namų apyvoka – tai daugiausia kasdienėje buityje reikalingi daiktai, namų ruošoje moterų naudojami prietaisai, indai, susiję su maisto gaminiu, produktų perdirbimu, laikymu. Jie pagaminti įvairiais laikotarpiais, valstiečių namuose naudojami arba nebenaudojami „mėto-si kaip senienos pirkių kampuose ar ant aukšto“ (Milius 1968: 125). Juos galima suskirstyti pagal funkcijas: įtaisai grūdams perdirbti ir duonai kepti; daiktai, skirti daržovėms, pieno, mėsos produktams perdirbti; valgiamis virti; jiems nešioti; saiko ir svorio matai; daiktai, skirti drabužiams skalbti; gyvuliams liuobti. Tai piestos, girtos, loviai grūdams, kubilai miltams, samčiai grūdams semti, duonkubiliai, ližės, kubilai kopūstams, burokams raugti, melžtuvės, sūrspaudės, skardiniai indai pienui nuleisti ir grietinei gauti, šulinės sviestamušės, *niekočios* ir kubiliukai mėsai sūdyti, *kašės* lašiniams laikyti, kubilas medui, krosnies reikmenys: *šakės* puodams, *čepela* keptuvei kilnoti, *žarsteklis* malkoms tvarkyti, geležinis trikojis, lentelės pjaustyti, *menturis* košei maišyti, piestelės pipirams, druskai grūsti, druskinės, puodynės, ąsočiai ir čerpės, įvairių formų pintinės, uždengiamos ir atviros, gorčiai pūdai ir mediniai bezmėnai sverti, niekočios ir šulelinės *balėjos* drabužiams skalbti, kultuvės, mediniai ir metaliniai kibirai, loviai, kubiliukai gyvuliams girdy-

ti ir šerti, slastai žiurkėms ir pelėms gaudyti (Milius 1968). A. Vaitauskas ši sąrašą dar papildytų iš tuščiavidurių medžių pagamintais kibirais, grūstuvėmis, lauknešėliais, tošniais indais – saikeliais, tabokinėmis, lazdomis, šepečiais iš kiaulės šerių galvai šukuoti, arkliams šukuoti, drabužiams valyti (Vaitauskas 1937). Ir tai tik nedidelė dalis daiktų, kurie yra valstiečių ūkyje. Tie daiktai dažnai pačių pasidaryti, savo formomis būdingi konkrečioms vietovėms ir regionams. Dauguma jų mediniai, kiek mažiau molinių. Juos papildė fabrikinės gamybos namų apyvokos daiktai, dažnai metaliniai, įsigyti parduotuvėse.

Taigi daiktų valstiečių ūkyje yra daug ir jie susiję ne tik su maisto gamyba. Jie ilgai išlieka tuose pačiuose namuose, naudojami ir nenaudojami. Jie turi savas nusistovėjusias vietas, podėlius, paskirtis, kurių pastovumą saugo įpročiai. Tačiau tuo pat metu jie nuolat juda ir keičia ne tik vietas, bet ir funkcijas. Būdinga, kad praradę pirmines paskirtis, daiktai įgyja naujas, dažnai atrandamas pagal analogijas (plg. Strathern 1995). Kūrybingumas, žinojimas ir įvertinimas yra daiktų judėjimo variklis.

### **Liaudiškoji tekstilė ir valstietiška apranga**

Kita žmogui svarbi ir nuo kasdienybės neatskiriama sritis yra apranga. Drabužis – tai apsauga nuo šalčio, šilumos, saulės spindulių, lietaus, vėjo bei dulkių ir pan. Klimato požiūriu drabužis Lietuvoje neišvengiamas. Tad C. Lévi-Strausso opozicija nuogas–apsirengęs, kuri, atrodo, kalba apie kultūrinę tradiciją, iš tiesų kalba ir apie klimatą bei gyvenamąją vietą. Vis dėlto socialinės aprangos prasmės yra daug platesnės nei kasdieniai poreikiai. Drabužis – tai socialinės ir politinės organizacijos išraiška. Tai socialinių skirtumų ir tapatumų, pavyzdžiui, lyties, luomo, turtinės, amžiaus ar kultūrinės grupės akivaizdus liudijimas. Tai ideologinė manifestacija ir socialinio homogeniškumo kūrimas, pavyzdžiui, per uniformas, ar politinė reprezentacija, kokia, tarkim, yra tautinis drabužis (Weiner, Schneider 1989).

Iš įvairių medžiagų gaminami drabužiai yra minkšti ir tamprūs, gali įgauti įvairiausių pavidalus ir formas, būti įvairiai konstruojami, drapiruo-

jami. Jiems būdinga dekoravimo būdų įvairovė: audimas raštais skirtingų spalvų metmenimis ir ataudais, siuvinėjimas, marginimas, tapymas ar dažymas. Tad drabužis ir apranga gali būti be galo įvairūs. Annete B. Weiner ir Jane Schneider atkreipia dėmesį į jų materialiuosius bruožus, gamybą ir juos gaminančius žmones – verpėjus, audėjus, dažytojus, siuvėjus (Weiner, Schneider 1989). Apranga – tai medžiagų, technikų ir kūrybinių sprendimų įvairovė. Tai grožio veiksnys ir kriterijus.

Lietuvoje liaudišką tekstilę ir drabužius tyrinėjo daugelis. Lietuviškoje valstietiškoje kultūroje tai ypač plati sritis, susijusi su agrarinėmis tradicijomis ir gamyba, darbo ir lyties santykiais, ūkio ekonomika, technologijomis, įvairaus lygmens socialiniais įprasminimais ir šeimos tradicijomis, estetinėmis vertėmis ir skoniu, politinėmis reprezentacijomis ir kultūrinės tapatybės išraiškomis. Paprastai ši plati sritis buvo tyrinėta pasirenkant tam tikrą jos aspektą – linininkystę kaip agrarinę technologiją ir prekinę gamybą (A. Vyšniauskaitė), namų tekstilę ir jos gamybą ar atskirus tos gamybos etapus (G. Tallat-Kelpšaitė-Niunkienė, M. Glemžaitė, A. Vitauskas), estetinę raišką ir jos prasmes (V. Savoniakaitė, V. Tumėnas), drabužius ir aprangą (M. Mastonytė-Miliuvienė) ir atskirai moterišką aprangą ir vyrišką, tam tikras jos dalis, tarkim, galvos dangą, skaras ar juostas (M. Mastonytė-Miliuvienė, S. Bernotienė, V. Kulikauskienė, I. Nenienė, V. Tumėnas), tautines drabužių ir tekstilės prasmes (I. Šidiškienė, V. Savoniakaitė). Ir tai tik menka temų ir tyrėjų dalis.

### *Naminė tekstilės gamyba ir audiniai*

Vietinė liaudiška tekstilės gamyba Lietuvoje turi senas, istorinius ir priešistorinius laikus siekiančias tradicijas. Pažymėtina, kad XIX a. ir XX a. pirmoje pusėje valstiečio ūkyje Lietuvoje buvo apsirūpinama visa ūkiui būtina tekstile – šeimai ir šeimynai reikalinga apranga, ūkyje ir buityje naudojamais audiniais. Tekstilė – tai ir turto dalis, atiduodama ištekančioms dukroms kraičiu, tai dovanos ar atsiskaitymo priemonės. Naminė tekstilės gamyba buvo ūkio ekonomikos dalis, dažnai vadinta „namų pramone“. Tai

moterų valdoma sritis nuo linų rovimo iki galutinio produkto – drabužio ar audinio. Pažymėtina ir tai, kad tekstilės gamybai visa reikalinga žaliava buvo apsirūpinama ūkio pajėgomis ir tekstilės kiekis atitiko ūkio dydį. Kita vertus, nuo Viduramžių tekstilės žaliava – linai ir siūlai – buvo ir prekybos bei eksporto objektas (Niunkienė 1964; Vyšniauskaitė 1977; Čepaitienė 2001).

Naminio audimo žaliava Lietuvoje buvo linai, vilna, rečiau kanapės. Naudoti ir pirktiniai medvilniniai siūlai. Tačiau pagrindinė žaliava buvo linai (Vyšniauskaitė 1977). Jie buvo dvejopi – ilgapluoščiai *ilgūnėliai* ir trumpesni *šilkūnėliai*, *greitukai*, trečia rūšis auginta sėmenims. Linai daugiau ar mažiau auginti visoje Lietuvoje ir visuose ūkiuose. Didžiausi linininkystės centrai Lietuvoje buvo Žemaitijoje, Šiaurės ir Šiaurės rytų Lietuvoje (Biržų, Kretingos, Mažeikių, Panevėžio, Rokiškio, Ukmergės, Utenos, Šiaulių ir Telšių apskr.), šiaurinėje Suvalkijos dalyje – teritorijose, istoriškai susiklosčiusiose pagal prekybos traukos centrus – latviškus uostus ir Prūsiją. Audimui naudojamos linų pluošto rūšys yra linai ir pakulos, gaunamos ilgo ir sudėtingo, daug darbo reikalaujančio linų apdorojimo metu. Norint iš augalo stiebelio suformuoti siūlą, reikia nurovus galvutes nukaršti, nušukuoti, mirkyti arba klojėti, džiovinti, minti, laužyti, braukti, šukuoti įvairiais šepetiais. Kiekvienu apdorojimo etapu naudojami saviti būdai ir įrankiai, kurie skiriasi įvairiuose Lietuvos regionuose. Pavyzdžiui, nuo šiaudelio linų pluoštas atskiriamas dviem darginimo būdais – mirkymu ir klojimu, kurie, kaip ir jų įrankiai, įvairiuose regionuose skiriasi. Anot A. Vyšniauskaitės, mirkymas buvo paplitęs Žemaitijoje, Šiaurės ir Šiaurės rytų Lietuvos regione, klojimas – Suvalkijoje, Dzūkijoje, iš dalies Vidurio Lietuvos pietinėje dalyje. Tai siejasi su Šiaurės Europos mirkytinių ir Vidurio bei Pietų Europos klotinių linų arealais (Vyšniauskaitė 1977: 124). Su linininkyste susiję darbai paprastai dirbami namuose rankomis, kai kurie jų, pavyzdžiui, rovimas, mynimas – talkomis. Kai kurie etapai, pavyzdžiui, mynimas, vėliau buvo mechanizuojami. Linamynės mašinos, naudotos Lietuvos dvaruose XIX a. penktajame dešimtmetyje, XIX a. pabaigoje plačiai paplito kai kurių vietovių (Biržų, Kupiškio apylinkėse ir kitur) stambiuose valstiečių ūkiuose. Mynimas maši-

nomis XX a. pradžioje taikytas daugelyje valstiečių ūkių. Būdinga, kad linamynės mašinos Lietuvoje buvo savadarbės ir galbūt fabrikinės, naudojančios žmogaus (rankinės) ir arklio energiją. Prekyba linais paskatino intensyvinti ir kitą linų apdorojimo etapą – brukimą. Rytų Lietuvoje buvo įsteigta mažų linų brukimo įmonių, kuriose samdyti darbininkai dirbo rankomis ir kurių paslaugomis naudojami linų pirkliai (Vyšniauskaitė 1977: 97–102, 111).

Galutinis linų apdorojimo produktas – ilgas šukuotas pluoštas, vadinamas *linais*. Tačiau kiekvienu šukavimo tarpsniu buvo gaunamas ir kitoks pluoštas – pakulos: nuobrukos, vidupakulos, pakulos, pašukos, pašukėlės (Vyšniauskaitė 1977). Linų pluoštas ir pakulos valstiečio ūkyje naudojamas viršutiniams ir apatiniams drabužiams, patalynei, drobei, rankšluosčiams, staltiesėms, lovatiesėms, maišams, gūnioms ir kt. Kita pluoštinė žaliava buvo avių vilna, skirta milui, mileliui, skaroms austi, Klaipėdos krašte įvairiems mezginiams megzti. Lietuvoje buvo auginamos vietinės veislės šiurkščiavilnės pilkos, baltos, juodos ar rudos avys, vėliau – geresnės šropšyrų, merinų, juodgalvių veislės *juodagalvės*, *rudagalvės* avys. Nukirptos vilnos siūlams verpti buvo karšiamos namuose rankiniais karštuvėliais ar mašinomis karšklose, dažnai įrengtose prie vandens malūnų (Merkienė 1989: 158–159).

Iš pluošto siūlas formuojamas verpiant. Verpti, kaip ir austi, mokėjo kiekviena valstietė moteris. Visoje Lietuvoje buvo verpiama namuose koja minamu mechaniniu verpimo rateliu. Rytų Lietuvoje tarpukariu dar buvo galima sutikti vyresnio amžiaus moterų, mokačių verpti rankoje sukamu verpstuku. Šeimos poreikiams visą pluoštą suverpdavo ūkio moterys. Kartais, trūkstant darbo rankų, būdavo duodama verpti ir miestelio verpėjoms – pagyvenusioms moterims. Jaunos merginos, besimokančios ir samdinės verpdavo pakulas, suaugusios – linus. Vilnas dažniau verpdavo vyresnės moterys, nes reikėjo įgudimo. Suverptas siūlas prieš audžiant dar buvo dažomas ar balinamas. Tam siūlai išlenkiami į sruogas, juos apskaičiuojant ir taip parengiant metmenims. Etnografiniai duomenys liudija dažius natūraliomis medžiagomis ir cheminiais dažais. Nudažytos, išskalautos ir išdžiovintos sruogos nuvejamos ant krijelių, nuo kurių metami siūlai metmenims

ant sienos arba mestuvų. O siūlai ataudams pritrinami į šaudyklių šeivas. Nuo mestuvų metmenys įriečiami į stakles (Niunkienė 1964: 304–311). Anot G. Tallat-Kelpšaitės-Niunkienės, Lietuvoje audžiama dviejų tipų horizontaliomis staklėmis: senesnėmis pusstaklėmis be šonines staklių sienas jungiančio priekinio skersinio ir vėlyvesnėmis pilnomis staklėmis su visu rėmu. Dėl XX a. tarpukariu Žemės ūkio rūmų organizuojamų kursų įtakos radosi ir žakardinės, ir sustumiamos staklės, kurias ėmė naudoti geresnės audėjos. Būdinga, kad verpimui, parengimui austi ir audimui skirti įrankiai ir jų dalys skiriasi įvairiuose regionuose ir priklauso nuo konkrečioje vietoje paplitusios audimo technikos sudėtingumo ir tradicijų. Verpiama ir audžiama paprastai buvo žiemą ir pavasarį iki prasidedant žemės ūkio darbams – šie moteriški darbai turėjo savo stabilią vietą metinių agrarinių darbų cikle (Niunkienė 1964: 311–324; Čepaitienė 2001).

Namų tekstilę tyrinėjusi G. Tallat-Kelpšaitė-Niunkienė audinius skirsto į buitines-dekoratyvines paskirties ir drabužiams naudojamą tekstilę. Buvo audžiama drobė ir milas drabužiams (dažniau kasdieniams) ir buityje reikalingi rankšluosčiai, staltiesės, užvalkalai, paklodės, vilnonės ir marškonės lovatiesės, užuolaidos, kilimėliai, takai grindims, gūnios ir kita. Kaip medžiagos naudoti lininiai, vilnoniai, pusvilnoniai, pakuliniai, kartais kanapių siūlai, taip pat pirktinė medvilnė metmenims, vilnelė ar šilkvilnė ataudams. Dažniausiai buvo paplitęs audimas per 2–4 nytis. Taip mokėjo austi visos kaimo moterys. Per dvi nytis buvo audžiama drobė vyriškiems ir moteriškiems marškiniams, prijuostėms, staltiesėms, rankšluosčiams. Geresniems ploniems išėiginiams audiniams naudoti išsigulėję, plonai suverpti lininiai siūlai. Raštuotos lovatiesės dažniausiai austos per keturias nytis (pav. 27). Per 8–12 ir daugiau nyčių – tai audimas sudėtingais raštais, kuriais buvo audžiami puošnesni rankšluosčiai, staltiesės. Sudėtinga technika buvo audžiamos drobulės, dvinytai, keturnytai, aštuonnytai ir smulkiu raštu – nuometai. Skirtingos audimo technikos liaudyje vadintos šitaip: *dvinytas*, *diminis*, *servietinis*, *kaišytinis*, *šimtaraštis*, *žakardinis*. Pažymėtina, kad pagal žaliavos rūšį, audimo būdą, storumą, raštus, spalvas ir kitas savybes audiniai



27. Pateikėjos motinos austi audiniai. Varėnos rajonas, Matuizų apylinkė, Krūminių kaimas, 1997 m. A. Čepaitienės nuotr.

buvo įvairūs (Niunkienė 1964: 316–330). V. Savoniakaitė yra išanalizavusi audinių raštų ir audimo technikos įvairovę (Savoniakaitė 1998).

Apsirūpinti tekstile buvo individualus kiekvieno valstiečio ūkio reikalas. Tačiau XX a. pradžioje Dzūkijoje buvo paplitęs audinio audimas kelioms moterims susidėjus drauge – toks audinys vadinamas *sudėtinium audeklu*. Paprastai taip buvo audžiami gražesni audiniai, skirti sijonams, burnosams ar kitiems drabužiams. Tokiu atveju trys ar keturios audėjos sumesdavo ir išausdavo bendrą audeklą. Ausdavo paeiliui arba viena geresnė audėja už sutartą atlyginimą. Audeklas buvo pasidalijamas pagal įdėtą žaliavos – ataudų ir metmenų – siūlų kiekį. Lietuvoje buvo ir audėjų, audžiančių parduoti ar pagal užsakymus. Klaipėdos krašte, kur XIX a. pabaigoje – XX a. pirmoje pusėje namų audimas jau nebuvo tiek plačiai paplitęs kaip Lietuvoje, audimu besiverčiančios audėjos ausdavo kraičius pagal užsakymus. O Lietuvos dvarų manufaktūrose audė audėjai vyrai *atkočiai*, kuriuos galima laikyti amatininkais (Niunkienė 1964: 314).



Tekstilė – tai žmogui, ūkiui ir šeimai reikalingi daiktai. Išauti, išskalbi, išlyginti, mogliuoti audiniai buvo laikomi kubiluose, skryniuose, spintose susukti rietimais arba sulankstyti ir sudėti.

### *Valstietiška apranga ir rengimasis*

Kaip teigia M. Mastonytė-Miliuvienė, drabužiai kartu su būstu ir maisu yra viena svarbiausių žmogaus reikmių. Lietuvos valstiečių drabužiai yra skirtingi socialiniu, amžiaus, vietos požiūriu (Masonrytė 1964a: 332, 337). Socialinė turtinė skirtis akivaizdi ne iš drabužių sukirpimo ar pasiuvimo, bet iš jiems naudotos medžiagos kokybės ir drabužių kiekio. Su drabužiais susijęs, jų pokyčius lemiantis bruožas ir veiksnys yra ir mada, ta laisvai tekanti ir besikeičianti epochinė stilistika, kuri ignoruoja kultūrinės, socialinės, politinės skirtis ir kuria savas tendencijas. M. Mastonytė-Miliuvienė teigia, kad valstietiškoje aplinkoje vyresnio amžiaus žmonės ilgiau išlaiko senoviškus, iš mados išėjusius drabužius, o jaunimas visais laikais dėvi madingai. Pažymėtina ir tai, kad miestiečių madomis dažniau sekė turtingesnės valstietės, jos pirmosios išieginiams drabužiams pradėjo pirktis fabrikinės gamybos medžiagas, avėti pirktine avalyne. Lyties požiūriu mada darė didesnę poveikį moterų nei vyrų drabužiams, nors jiems taip pat didelę įtaką darė miestiečių apranga (Masonrytė 1964a: 338).

Senovėje rūbų mados būdavo pastovios; pasiuvimas (mada) „nusistovėdavęs“ 30–40 metų, bet ir per tokį laiką daug nepasikeisdavę (Vedrynaitė 1940: 223).

Lietuvos etnologai aprangą tyrinėjo atsižvelgdami į keletą kriterijų: lytį, amžių, socialinę padėtį, sezoniškumą, dėvėjimo situaciją – kasdienę ir šventinę. Skiriami moterų ir vyrų, vasariniai ir žieminiai, kasdieniai ir išieginiai drabužiai. Jie nagrinėjami atsižvelgiant į sukirpimą, siluetą ir dėvėjimą. Įvertinami ir lokaliniai, regioniniai skirtumai, kurie ryškiausiai atsiskleidžia per drabužių sukirpimą, pasiuvimą, dėvėjimo būdą, puošimo techniką, spal-

vų derinius (Mastonytė 1961, 1964a, 1964b, 1970; Bernotienė 1974; Kuli-  
kauskienė 1975a, 1975b, 1985).

Tradicinius lietuvių valstiečių moterų drabužius sudarė marškiniai, sijonas, liemenė, švarkelis (*nažutka*), prijuostė, sermėga ar kailiniai, galvos danga ir apavas. Kasdien moterys nešiojo marškinius, sijoną, prijuostę. Vyriškų drabužių komplektą sudarė: marškiniai, kelnės, liemenė, trinityčiai, sermėga, kailiniai, galvos danga ir apavas. Būdinga, kad XIX a. pabaigoje – XX a. pradžioje išsiskiria net keli moterų tradicinių drabužių komplektai, kuriuose atsiskleidžia regioniniai skirtumai. Tačiau šio laikotarpio vyrų drabužiai beveik vienodi visoje Lietuvoje, o skiriasi tik kai kuriomis detalėmis, dažniau dėvėjimo būdu (Mastonytė 1964a: 338, 370).

Kasdieniai drabužiai buvo siūti iš lininių, pakulinių, pašukinių naminų audeklų. Kasdien dažnai dėvimi apnešioti, bet dar galutinai nesunešioti drabužiai. Atskiri drabužiai buvo skirti tik kai kuriems darbams. Kaime kasdieniai drabužiai dėvėti laisvai, kad būtų patogų dirbti. Išėginiai drabužiai būdavo naujesni, siuvami iš gražesnės medžiagos, puošnesni, jiems buvo būdingos tik kai kurios drabužių arba komplekto dalys. Išėginiams drabužiams naudotas milas, čerkesas bei pirktinės medžiagos (Mastonytė 1964a: 338).

Šventomis dienomis į bažnyčių einant ir šiaip jau progomis žmonės turėdavę išėginius drabužius. Išėginiai nuo kasdieninių, darbo drabužių, skyrėsi daug kuo. Pirmiausia išėginiai drabužiai nuo kasdieninių skyrėsi dailesniu pačiu medžiagos pagaminimu, pasiuvimu, būdavę švaresni bei visai švarūs ir, svarbiausia – būdavę ryškus spalvotumas: tiek moterų, tiek ir vyrų, ypač vasariniai, būdavę margi. Visų mėgstamiausios drobi-  
nių drabužių spalvos būdavę raudona, žalia, geltona, juoda; margumas – rypus, bet ausdavę ir smulkesnėmis klemkutėmis, langiukais (Vedrynaitė 1940: 223–224).

Moteriški marškiniai siuvami su rankovėmis, ilgi iš baltos lininės medžiagos. Kartais siuvami iš dviejų dalių – viršutinei, matomai, naudota lininė drobė, apatinei, nuo liemens priduriamai (*paduriams, pridurkams, sterblėms*) – stora pakulinė, rankovės įsiuvinamos iš siauresnio specialiai austo audinio, apykaklė,

perpetės, rankogaliai – iš plonesnės baltos arba faktūrinės aštuonnytės, šešioliknytės drobės. Tad vieneriems, ypač išveiginiams, marškiniams naudota kelių rūšių medžiaga. Visoje Lietuvoje paplitę keli sukirpimo tipai: tunikinis besiulis, tunikinis su perpetėmis, tunikinis su stoneliu. Atskirą ketvirtą tipą sudaro klaipėdiečių marškiniai su išilginėmis įdurtomis perpetėmis suraukiant apie apykaklę. Būdinga, kad XX a. pradžioje ir tarpukariu, kai marškiniai tampa apatiniais, paplinta berankoviai ar su petnešėlėmis marškiniai (Masonytė 1964a: 338–344). Sijonai medžiagos atžvilgiu buvo naminiai (*suknelės, andarokai, žerstukai, sijonai, kedeliai*) ir pirktiniai (*spadnyčios, sijonai, kedeliai*). Šienapjūtės ir rugiapjūtės metu dėvėti lininiai sijonai, per mėšlavežį ir bulviakasį – pakuliniai, švenčių dienomis ar einant į svečius – vilnoniai ir pusvilnoniai. Apatiniai sijonai dažniau siuvami iš drobės. Viršutiniai ir apatiniai sijonai iki XX a. pradžios suraukiami ar klostuojami aplink juosmenį. Vėliau madinga pasidarė *kliošas* ir kirpimas *klynais*. Su tokiais sijonais tuo metu paplinta ir tos pačios medžiagos palaidinės *nažutkėlės* (Masonytė 1964a: 348). Tradicinėje aprangoje su sijonu buvo dėvimos kasdienės ir išveiginės prijuostės, viena seniausių lietuvių moterų drabužio dalių. Kasdienės buvo prastesnės, pakulinės medžiagos, tamsesnių spalvų, išveiginės – puošnios, sudėtingo audimo ar siuvinėtos. Prie puošnesnių moterų drabužių priskirtinos ir liemenės (*kiklikas, štoltas, vystė, šniūrelka*). Tai išveiginis berankovis drabužis, siūtas iš puošnių pirktinių medžiagų, iki liemens ar nuo liemens prailgintas. XIX a. pabaigoje liemenės tapo apatiniu drabužiu *staniku* ir siūtos iš drobės. Drabužiams susijuosti, pasirišti, susivarstyti, juosmenims naudotos įvairaus pločio juostos, kurios pagal audimo techniką skirstytos į beraštes, vytines, pintines, kaišytines, rinktines ir staklėmis austas plačiašias juostas. Žemaičių juostos rinktinės ir vytinės, jos nevaidino tokio vaidmens kaip Aukštaitijoje ar Dzūkijoje. Pavyzdžiui, vyrai Žemaitijoje marškinius dėvėjo ne palaidus, kaip dzūkai, o sukištus į kelnes ir jų susijuosti nereikėjo (Masonytė 1964a: 348–356). Tyrėjai yra ypač atkreipę dėmesį į Dzūkijos ir kitų vietų juostų raštų įvairovę, jų praktinį ir ritualinį naudojimą ir simbolines prasmes (Tumėnas 2002; Tamošaitienė, Tamošaitis 1988).

Sezoniniu požiūriu marškiniai, sijonas, liemenė, palaidinė, prijuostė dėvimi visais metų laikais. Šaltam orui esant, ant jų velkamasi papildomai šiltais drabužiais – iš milo siūtomis sermėgomis (*jarmokaičiu, rudine, segute, gunčia, šimtakvalde, sermėgėle*) visoje Lietuvoje arba avikailių kailiniais (dažniau Žemaitijoje, Suvalkijoje). Sermėga buvo išėiginis drabužis, o panešiotas kasdienis – rudeniu. Žemaitijoje sermėgos buvo trumpos ir ilgos, jos išnyko daug anksčiau nei Rytų Aukštaitijoje ar Dzūkijoje. XIX a. viduryje vietoj jų imtos dėvėti vatinės, panašios į *vingierkas*, arba medžiaga traukti kailinukai. Visur buvo gaubiamasi didžiosiomis skaromis. Vilnonės, dažnai pilkos, tamsios languotos skaros nešiotos Aukštaitijoje ir Dzūkijoje. Languotos skaros su ryškios spalvos ruožu austos Žemaitijoje. Įvairios skaros austos Suvalkijoje, tarp kurių vienos seniausių – skersadryžės ir daugiaspalvės. Didžiosios skaros čia mažiau dėvėtos nei kituose regionuose (Mastonytė 1964a: 356–359; Bernotienė 1974).

Nuo XIX a. vidurio šalia didelių stačiakampių <...> skaras imta austi kvadrato formos. Audinio pynimas, spalvų raštai ir puošyba kutais bei nėriniais rutuliojosi technologiškai paprastesnių formų link: nuo faktūrinių – prie lygių raštų, nuo daugiaspalvių – prie keleto spalvų derinių, nuo sudėtingos – prie paprastos pakraščių apdailos. XIX a. pabaigoje – XX a. išaugo miesto kaip svarbiausio skarų gamintojo įtaka (Nėnienė 2006: 218–219).

Vyriški marškiniai buvo pakuliniai arba lininiai, siaura stačia apykakle tunika su perpečėmis ir tunika su stoneliu dėvėti visoje Lietuvoje. Vyriškų marškinių antis buvo susegama *branktukais*, mažyčiais mediniais pagaliukais. Sagos kasdieniuose drabužiuose paplito XX a. pradžioje. Marškinių puošimas kuklus, o jų siuvinėjimą kryžiuuku raudonais ar juodais siūlais M. Mastonytė-Miliuvienė laiko ryškia slavų įtaka (Mastonytė 1964a: 370–372). Marškiniai nešiojami dvejopai: išleisti ant kelnų ir sukišti į kelnes. Palaidi marškiniai sujuosiami juosta. Pirmasis būdas būdingas aukštaičiams, antrasis – žemaičiams. Ant kelnų išleistais marškiniais dirbama šienapjūtės ar rugiapjūtės metu.

Vyrai seniau dėvėdavę po baltą m. Piauna būdavo vyrai šieną, pasakoja O. Janušienė, baltom kelnėm, baltais marškiniais, į kelnes sukištais, juodomis kazelkomis (liemenėmis)'. Kaip gužučiai – į bažnyčią eidavę margomis, languotomis kelnėmis. Ant baltų marškinių siausdavę liemenę ir milo ar čerkaso švarką. Milą švarkams ir kelnėms dažniausiai ausdavę nedažytą – pilką. Vėliau, kai turėjo juodų avių, pamargindavę milą juodomis juostelėmis (Čilvinaitė 1940: 157).

Kelnės buvo siuvasios iš lininės, *marškonio*, vilnonės, pusvilnonės, *milo*, *milelio* medžiagos. Žieminės kelnės siuvasios iš pilko milo ar pumilio, vasarinės – iš baltos ar mėlynamargės drobės. Darbinės kelnės – pakulinės, pašukinės, Dzūkijoje – kanapinės. Žiemos metu dėvimos dvejios apatinės ir viršutinės, o vasarą vienerios – apatinės arba viršutinės kelnės. Ypač šaltu oru, važiuojant į miško darbus, kartais velkamasi net trejomis kelnėmis (Kulikauskienė 1975: 128). Kelnės siuvasios neplačios, iki kulnelių ilgio. Kelnių galai įkišami į aulinius batus, apmaunami kojineėmis ar apvyturiuojami autais, jei avimos klumpės ar naginės. Pirmojo pasaulinio karo metais paplito kariško sukirpimo kelnės – *bridž* arba *galife*. Tuo laikotarpiu pradėti dėvėti švarkai *frenčiai*. Liemenės (*kamzūles*, *kamizelkas*, *bruslotus*) vyrai dėvėjo su kasdieniais ir su šventadieniniais drabužiais, jos siūtos iš tamsesnio atspalvio vilnonės ar pusvilnonės medžiagos su pamušalu. Ant jų velkamasi sermėgomis, *trinyčiais*, kaptonais, vėliau švarkais. Būdingas drabužis buvo *trinyčiai*, nešioti visoje Lietuvoje. Tai kasdienis ir išeiginis apdaras, skirtas apsisaugoti nuo lietaus, vėjo, kaip lietpaltis, siuvasios iš pašukinio, pakulinio, rečiau lininio audeklo, austo eglute per keturias nytis. Žiemą vyrai dėvėjo kailinius, puskailinius. Iki pat XX a. pradžios tradicinis vyrų drabužis buvo ir sermėga (Mastonytė 1964a).

XIX a. žinomi du vyraujantys sermėgų tipai: 1) durtinės, 2) dvisiulės. Durtinėms sermėgoms būdingas viršutiniosios ir apatiniosios dalies sujungimas per juosmenį. Viršutinioji sermėgos dalis įliemenuota, priglundusi prie kūno, apatinioji nuo juosmens išplatinta gausiomis klostėmis arba raukiniais. Dvisiulės sermėgos – tiesaus kirpimo, siūtos iš trijų medžiagos

gabalu, sujungtų dviem šoninėmis siūlėmis. <...> Durtinėms ir dvisiūlėms sermėgoms būdingas paslėptas užsegimas, stačia arba apvali atverčiama apykaklė, atverčiami rankogaliai, vertikaliai prakirptos kišenės. Sermėgos pakraščiai, kad nešiojant neirtų audinio siūlai, apsiūti medvilninėmis, šilkinėmis, aksominėmis, dirbtinio kailio (baronėlio), dažniausiai skirtingos spalvos juostelėmis. Durtinės sermėgos išplitusios Suvalkijoje, Žemaitijoje ir Aukštaitijoje.<...> Antrojo tipo – dvisiūlės sermėgos būdingos rytų Lietuvai, daugiausia jos dzūkiškajai daliai. <...> Minėtinos taip pat Mažojoje Lietuvoje XIX a. dėvėtos tiesaus kirpimo sermėgos, kurios nuo juosmens į apačią buvo išplatintos specialių, trikampių medžiagos gabalų pagalba (Kulikauskienė 1985: 64–65).

Įprastas ir kasdienis moterų ir vyrų apavas buvo iš liepos karnų pintos vyžos ir namie darytos odinės naginės. Žemaitijoje iš medžio darytos klumpės, vasarinės ir rudeninės. Panašias avėjo klaipėdietės ir vakarų zanavykės. Kitur Lietuvoje – medpadžiai su odiniu viršumi. Žemaitijoje autasi ir *kojinomis*, daromomis iš neraugintos karvių kojų odos kailiu į viršų. Dzūkijoje iš storų pakulinių siūlų kabliuku megztos čempės, avimos ir žiemą. Išėiginis moterų apavas buvo odiniai batai ar bateliai, vyrų – auliniai batai. Odiniais bateliais buvo apsiaunama tik nuėjus į miestą (Mastonytė 1964a; Bernotienė 1974). Aunantis nagines ar vyžas, kojos apvyniojamos autais, žiemą dvejais – lininiais ir vilnoniais; avint batus, aunamasi megztomis kojineis, išėigai – vilnonėmis ažūrinėmis kojineis. Pirštinės megztos raštais, pirštuotos ar kumštines (Mastonytė 1964a; Bernotienė 1974).

Jeanas Cuisinier yra pažymėjęs, kad tai, kas liečiasi su žmogaus kūnu, ypač aplink galvą, būna ypač puošnu ir dekoruojama. Šukuosenos ir papuošalai kuria asmeninį įvaizdį ir liudija amžių, socialinę padėtį ir vaidmenis (Cuisinier 1977: 63). Tai atskleidė ir etnografija.

Lietuvoje merginos ir moterys puošėsi karoliais – gintariniais, stikliniais, metaliniais ir koralais, vadinamais tikraisiais karoliais. Jų dėvėjo po kelias ir keliolika eilių. Kaklą puošė siuvinėtomis, karoliukų apykaklėmis, skarelėmis, rankas – karoliukais puoštomis megztomis riešinėmis. XIX a. pabaigoje merginų ir moterų šukuosenos – tai supintos kasos, vainiku sudė-

tos aplink galvą, merginos paleisdavo jas karoti per pečius. XX a. pradžioje ir trečiajame dešimtmetyje plinta miestietiškos mados – geležinėmis replėmis subanguoti plaukai. Galvos danga rodė merginos ir moters socialinę padėtį ir skyrė netekėjusią merginą nuo ištekėjusios moters. Merginos puošėsi gėlėmis, vainikais, karūnomis, skarelėmis. Moterys retai pasirodydavo vienplaukės, jų galvos danga įvairesnė: nuometai, kepuraitės, čepčiai, antkakčiai, skaros. Pagal amžių kai kuriuose regionuose skyrėsi ir skarų ryšėjimo būdai. Pažymėtina, kad Lietuvos Statute yra atskira teisinė kategorija – *baltos galvos*, o tai, ko gero, reiškė ištekėjusią moterį. Kita vertus, įvairiuose regionuose skyrėsi kasdienė ir išeiginė galvos danga. Kasdienai dažnai ryšėtos skarelės skepetaitės, o išeiginė galvos danga buvo įvairi ir sudėtinga.

Moterys ir šiokiadieniais nešioja nuometus, o kur to papročio nėra – skarytes spalvotas. Ištekėjusios moterys dengia plaukus čipkeliais, nuometais ar skarytėmis, o mergaitės supina juos į dvi kasas ir įsipina plonus kaspinus, paprastai rausvus ar margus. Ant kaklo rišasi daugybę stiklo karolių. Šitos puošmenos lietuvaitės nė šiokią dieną nepasideda (Jucevičius [1846] 1959: 224).

Vyrai žiemą ir vasarą po kaklu pasirišdavo ryškiaspalves arba baltas skareles. Tai kaklajuostės, vadintos *juosta*, *šaliku*. Būdinga vyrų galvos danga XIX a. pabaigoje – XX a. pradžioje buvo įvairios kepurės ir skrybėlės. Žiemą – lapės ar kiškio kailiu pamuštos *lapinės* ausinės kepurės arba veltinės skrybėlės, kurias suveldavo keliaujantys skrybėlininkai. Tuo laikotarpiu ypač buvo paplitusios pirktinės apskritos su blizgančiu snapeliu kepurės, panašios į uniformines kepures. Vasaros metu – šiaudinės skrybėlės (Mastonytė 1964a: 377–378).

XX a. tarpukariu Lietuvoje valstiečių drabužiai sparčiai keičiasi. Nors kasdieninė apranga siuvama iš naminės medžiagos, tačiau išeiginiai drabužiai siuvami iš pirktinių audinių. Vyrai ima dėvėti siūtus ar pirktus kostiumus, vietoje skarelių, nešiotų ant kaklo, – kaklaraiščius. Moterų aprangoje tradicinius sijonus keičia suknelės iš naminių ir pirktinių medžiagų. Pasiturinčios valstietės išeigines sukneles siuvo iš vilnos, šilko ir kitų medžiagų,

neturtingesnės – iš medvilnės. Žiemą, be ypač paplitusių kailinių, dėvimi vatiniai puspalciai ir paltai, jiems naudota naminė medžiaga ir pirktinis *bostonas*. Ypač madingos tampa pliušo kailiais pamuštos *kutros*. Keičiasi ir apavas. Visiškai atsisakoma vyžų, avima medpadžiais, naginėmis, klumpėmis. Šalia aulinių batų dėvimi odiniai pusbačiai, bateliai. Randasi išeiginis odinis pirktinis moterų apavas – suvarstomi pusbačiai *čeverykai*, vėliau laivelio formos bateliai, užsegami sagutėmis. Prabangos dalykas buvo išeiginiai guminiai botai ant batų – *burlėčiai*. Kasdien žiemą avimi veltiniai su guminiiais kaliošais (Mastonytė 1964a: 368–369, 378–380).

### *Regioniniai išeiginės moterų aprangos savitumai ir skirtumai*

Liaudiška apranga buvo vienas iš kolekcionuojamų etnografinių eksponatų. Lietuvos nacionalinis muziejus drabužių kolekcijos pradžią perėmė iš Lietuvių mokslo draugijos, o dalį – iš Stepono Batoro universiteto Etnografijos muziejaus rinkinių ir kaupė kasmet organizuodamas ekspedicijas. Daugiausia surinkta išeiginės valstietiškos aprangos. Ji buvo siūta iš geresnės medžiagos, kartais paveldima iš kartos į kartą, o vėlesnių kartų laikoma ir kaip senelių relikvijos, tad buvo išsaugota (Bernotienė 1974: III–IV; Mastonytė 1964a: 338). Lietuvos etnologai išeiginius moterų drabužius skiria pagal regionus (Bernotienė 1974: IV).

Aukštaičių drabužiai kuklūs, jie skiriasi nuo žemaitiškų spalvų gama: vyrauja šviesūs tonai, ypač daug baltos spalvos: balti marškiniai, prijuostės, o kartais ir sijonai su žičkų rinktiniu raštu. Marškiniai tunikos kirpimo siūti iš lininės, visada balintos drobės. Jie puošti raudonų siūlų rašteliais, kartais baltais siūlais siuvinėtu kiauraraščiu. Jungtvių marškiniai nuo XIX a. pabaigos buvo medvilniniai, jie saugoti visą gyvenimą, su jais palaidodavo. Sijonai languoti, rečiau išilgai ar skersai dryžuoti, austi dvinytai, rečiau keturnytai ar aštuonnytai, vilnoniai, pusvilnoniai. Spalvos: žalia, raudona, violetinė, geltona. Be spalvotų sijonų, dėvėti ir balti lininiai su pažemiuose įaustu raudonu rinktiniu raštu, po viršutiniu segėti keli apatiniai – baltas drobinis, ant jo languotas arba dryžuotas ir pats puošniausias viršutinis. Ke-





28. Dzūkės grįžta iš šventės. Merkinė, 1935 m. A. Naruševičiaus nuotr.

lionėje ar šeiminkaujant viršutinį sijoną pasikaišydavo. Liemenės niekada nesiutos iš tos pačios medžiagos kaip sijonas. Jos buvo smulkaus rašto, iš gražios medžiagos – šilko, pirktinės vilnos, brokato, aksomo, nors sijonams iki XX a. naudota naminė medžiaga. Būtina aprangos dalis buvo prijuostės, vaikščioti be prijuostės buvo nepadoru. Jos rodė moters tvarkingumą. Kasdienės prijuostės languotos arba dryžuotos, išeiginės – baltos su raudonų žičkų rašteliais. Juostos dažnai pintinės. Karoliai gintariniai, sidabriniai. Merginų galvos danga buvo gėlės, karūnelės, galionai – auksinės, sidabrinės spalvos, brokatinio audinio kaspiniai, prisiūti prie kietesnio pagrindo su užpakalyje sukryžiuotais galais; moterų – nuometas, kepurėlės, baltos skarelės (Bernotienė 1974: V–VIII).

Dzūkių drabužiai spalvingi: ryškūs languoti sijonai, prijuostės, kartais ir liemenės (pav. 28). Čia ilgiau nei kitur dėvėti tradiciniai drabužiai, kai kur net iki XX a. ketvirtojo dešimtmečio. Marškiniai tunikos kirpimo, dažniau stačiomis apykaklėmis, puošti rinktiniais žičkais, siuvinėti baltu ažūru arba siuvinėti juodai-raudonai kryželiu geometriniu ar augaliniu ornamentu, ypač vietovėse prie baltarusių gyvenamųjų vietų. Perpetėms ir

rankogaliams būdingas geometrinis arba stilizuotas augalinis ornamentas. Sijonai, kaip ir aukštaičių, daugiausia languoti, vėlesni – smulkiai languoti ir vienspalviai. Mėgstamos spalvos: žalia, violetinė, mėlyna, vyšninė, burokinė, geltona. Liemenės daugiausia skersadryžės, kaip ir aukštaičių, siuvas iš brangių pirktinių medžiagų, su storu drobiniu pamušalu. Prijuostės spalvotos, dažnai languotos ir skersadryžės, dekoruotos ir kaišytu spalvingu ornamentu. XIX a. pabaigoje plinta siuvinėtos prijuostės: ant tamsaus arba juodo audinio margais skaidriųjų ar šilkvilnės siūlais išsiuvinėjami žiedai ir lapeliai. Dzūkijoje itin svarbų vaidmenį vyrų ir moterų aprangoje vaidino juostos, buvusios vestuvine dovana visiems giminaičiams ir naudotos įvairiuose ritualuose. Juostos Dzūkijoje austos rinktiniais ir kaišytiniais raštais. Būdinga merginų galvos danga – gėlės, karūnėlės iš kaspinių ir juostų, galionai, moterų – kepurėlės *čepčiai* ir skarelės, dėvimos ant kepurėlių, vėliau ir be jų. Būdinga, kad čia daug anksčiau nei Aukštaitijoje išnyko nuometai, o jų buvimą, anot S. Bernotienės, liudija *panuomečiai* arba *plotkos*, dėvimos ant pečių po nuometu. Skarelės baltos, siuvinėtos baltai su dviem skirtingais kampais – vieną kampą ryšėdavo vieną sekmadienį viršuje, kitą – kitą sekmadienį. XIX a. antroje pusėje paplito fabrikinės gėlėtos skarelės. Karoliai – stikliniai, koraliniai, rečiau gintariniai. Būdinga aprangos dalis – skariniai iš drobės audeklo galo su iš metmenų siūlų supintais pinikais, naudoti su savimi nešamiems daiktams susivynioti (Bernotienė 1974: VIII–X).

Žemaičių moterų apranga nuo kitų regionų skiriasi sodriais spalvų deriniais ir raštais. Ypač išsiskiria raudonmargių žičkinių skarų gausumu, jų ryšėdavo po kelias. Marškiniai, kaip ir aukštaičių, tunikos kirpimo, puošti žičkų raštais, nors ne visada, nes žemaitės mėgo ryšėti skareleles ant kaklo. Išėigai vyrai ir moterys ant drobinių marškinių dėvėdavo ir *pusmarškinius*, kuriuos sudarė kiuraraščiu baltais siūlais siuvinėta apykaklė, dalis krūtinės ir nugaros. Žiemą žemaitės dėvėjo po dvejus-trejus marškinius, kurių viršutiniai buvo geriausi, ploniausi. Sijonai būdingi išilgadryžiai ir skersadryžiai iš lininių ir vilninių siūlų. Jų spalvos ryškios: vyšninė, geltona, žalia, violetinė, balta. XIX a. pabaigoje dryžuoti sijonai buvo išnykę, austi vienspal-

viai. Žemaičių moterų aprangai ypač būdingi apatiniai sijonai, ryškių spalvų skersadryžiai, pusvilnoniai, kurių puošniausi buvo pažemiai – apatinė dalis, matoma pasikaišius viršutinį sijoną. Jų apačia buvo siuvinėta skaidingais siūlais, baltų medvilninių sijonų – baltais siūlais kiauraraščiu. Prijuostės, kaip ir sijonai, išilgadryžės, siuvinamos iš skerso audeklo, raudonai baltos arba daugiaspalvės. XIX a. pabaigoje prijuostės, kaip išėginės aprangos dalis, išnykta. Merginų galvos danga – gėlės, korelių raštu iš kaspinų supinti vainikai *rangės*, galionai; moterų – siūtos kepurėlės, ant jų skarelės. Skareles moterys ryšėjo po kelias: ant galvos, ant kaklo, ant pečių. Ryšėjo keliais būdais surištas: po smakru, ant kaktos, apsukusios aplink kaklą užpakalyje, po plaukais. Išėginės skarelės daugiausia austos iš raudonų, rečiau mėlynų žičkinių ir baltų medvilninių siūlų. Moterų papuošalas – gintariniai karoliai. Žemaitijoje dėvėtos baltos drobulės ant pečių, panašios į dzūkių panuomečius ar kapsių ir zanavykių drobules (Bernotienė 1974: X–XII).

K a p s i ū r z a n a v y k i ū (suvalkiečių) drabužiams būdingas spalvingumas, aprangos puošnumas ir dekoru gausa. Marškiniai, kaip ir kitur, tunikos tipo su čia būdingomis labai plačiomis rankovėmis, kurios per pečius ir rankogalius suraukiamos, jie gausiai puošti ažūru ir mereškuoti, kartais siuvinėti tamsiai rudais, juodais siūlais, seniausi – raudonais siūlais. Sijonai išilgadryžiai, kaip ir žemaičių. Vasariniai sijonai balti, lininiai, austi diminiu ar servietiniu audimu. Apatiniai sijonai smulkiai dryžuoti. Be spalvotų, moterys dar segėjo baltus apatinius sijonus, siuvinėtus baltais siūlais kiauraraščiu. Dėvėjo ir pirktinės medžiagos liemenes: brokatines, šilkines, vilnones gėlėtas. Seniausios prijuostės raudondryžės, panašios į žemaičių. Tačiau ypač išsiskiria suvalkiečių kaišytinės prijuostės – tai vienspalviame lygiame fone spalvotais, skaidingais siūlais iškaišomi augaliniai raštai: lelijos, žirneliai, žvaigždutės, juosmeniui prisiuvama juostelė. Būdingos kapsių, kaip ir dzūkių, siuvinėtos prijuostės. Originalios yra ir rinktinės juostos, turinčios savitą, nusistovėjusią raštų kompoziciją. Merginų galvos danga – karolinės – austos juostos su įjais ar įpintais karoliukais, galionai; moterų – kepurėlės su puoštais antkakčiais, lininės arba siaurais ruoželiais sulanguotos skarelės,

kartais siuvinėtos rudais ar raudonais siūlais. Šalia koralo karolių čia būdingos karoliukų ir megztos apykaklės, daromos iš baltų, rečiau spalvotų karoliukų, suveriamų ant ašuto ir dėvimos ant palaidinių. Dėvėtos baltos lininės, keturnytės ar šešianytės drobulės išnyko XIX a. antroje pusėje (Bernotienė 1974: XIV–XVI).

Klaipėdiečių drabužiai artimi žemaičių ir iš dalies zanavykų drabužiams, tačiau jiems ypač būdingas tamsus spalvinis koloritas: juoda, ruda, mėlyna ir žalia spalva. Marškiniai siūti iš lininės drobės. Jie yra ir kitokio nei kituose Lietuvos regionuose kirpimo: tai iš dviejų dalių susidedantis stuomuo, prie apykaklės gausiai suraukiamas, perpetės prisiuvamos prie stuomens kraštų. Marškiniai su apykakle ar surišami, siuvinėti raudonais, mėlynais, geltonais siūlais. Būdinga buvo dėvėti net po trejus marškinius, apatinius apsivelkant prasčiausius. Sijonai buvo vilnoniai languoti ir išilgadrūžiai, smulkiai klostomi. Dėl liuteronų tikėjimo daromos įtakos XIX a. pabaigoje drabužiai tamsėja. Tamsiai rudus, juodus smulkiai klostytus sijonus moterys segėjo ir po Pirmojo pasaulinio karo. Liemenės dažnai taip pat vienos spalvos – žalios, rudos, juodos, mėlynos su ryškesnės spalvos smulkiais ruoželiais iš šilkinės, aksominės, vilnonės pirktinės medžiagos. XIX a. antroje pusėje buvo dėvimos juodos aksominės liemenės. Seniausios prijuostės baltos su įaustais raudonais, geltonais, žaliais raštais. Vėliau jos tamsėja, tampa vienspalvės, juodos prie juodo kostiumo. Klaipėdos krašto juostos savitos siaurumu ir raštų įvairove; čia paplitusios šimtarastės juostos prijuosčių, sijonų juosmenims, delmonams, kojiniams parišti. Žvejų žmonos juostas naudojo plaukiant susijuosti sijonus iki kelių, ypač vėjuotą dieną. Klaipėdiškėms būdingi ir delmonai – specialus maišelis iš tamsios medžiagos, išsiuvinėtas gėlytėmis, paukščiukais. Jį, atstojusį kišenę, rankinę ir skirtą pinigams, nosinei, dėvėjo prie dešinio šono po prijuoste. Merginos dažnai vienplaukės arba plaukus papuošusios juodu ar mėlynu kaspinu. Moterų galvos danga – baltos ir tamsios kepurėlės, puoštos kaspinais, sidabriniais ar auksiniais siūlais, gintaro, mėlyno stiklo, koralo karoliukais, taip pat skarelės – baltos, siuvinėtos juodais, rudais ar raudonais siūlais, vėliau – tamsiai

rudos ir žalios, gėlėtos, dėvimos ir ant kaklo. Tarp papuošalų paplitę gintaro ir stiklo karoliai. Klaipėdos krašte ypatingos buvo kumštinės ir pirštuotos pirštinės, išsiskiriančios spalvų margumu, geometrinių, augalinių ir gyvūnų raštų įvairove, su riešuose įmegztais žodžiais ir sakiniais, puoštos kutais. Klaipėdiečių drobulės buvo baltos lininės ir raštuotos, panašios į pietinių žemaičių ir suvalkiečių (Bernotienė 1974: XII–XIV).

Išieginio valstietiško moteriškų drabužių komplekto sudėtis yra viena visuose regionuose. Tačiau jų savitumai atsiskleidžia aprangos elementais. Bet turbūt ryškiausiai skirtumai ir savitumai matyti pasirenkant spalvas, ornamentus, jų komponavimo būdus, techniką. Jie liudija istorinius, turtinės padėties, grožio supratimo ir skonio skirtumus, religijos poveikį ir kultūrinę gretimų šalių įtaką.

### *Tautinis kostiumas*

Tautinis kostiumas – tai sukonstruotas, pasirinktas, apsvarstytas ir sukomplektuotas drabužių rinkinys, išreiškiantis tautinį savitumą. Daugelyje kraštų tai liaudiškas valstietiškas drabužis, kuris, įprasminamas tautiniu lygmeniu kaip politinė manifestacija, perėjo iš kaimiškos aplinkos į miestietišką ir į aukštesniąjį luomą.

Irma Šidiškienė, tyrinėjusi lietuvių tautinius drabužius darbe *Būti lietuvi: etninio stiliaus apranga XIX a. pabaigoje – XX a. pirmoje pusėje* (Šidiškienė 2005) atskleidė dvejopo pobūdžio tautiškumo įprasminimą Lietuvos moterų aprangoje. Viena, tai etninio stiliaus apranga – suetninti drabužiai. Tai išieginuose ar nebūtinai išieginuose drabužiuose laisvai naudojami ir pasirenkami atskiri aprangos elementai ir simboliai, turintys etninę ir lietuviškumo prasmę. Tai gali būti, pavyzdžiui, pavieniai drabužiai – liemenės, marškiniai ir kita, kokie nors priedai ar pagražinimai: juostos, gintariniai karoliai, arba medžiagos: lininiai audiniai, languoti ar puošti tradiciniais raštais audiniai ir pan. Antra, tai tautiniai drabužiai ar kostiumai. Jie yra sukurti, turi savo idėją, yra sunorminti ir visų atpažįstami kaip lietuvių tautinis drabužis (Šidiškienė 2005: 17).

Anot I. Šidiškienės, Lietuvoje tautinio drabužio pagrindas buvo valsietiško išėiginio kostiumo idėja. Tai kostiumas, kuriame atsispindi ir etnografiniai regioniniai skirtumai: aukštaitiškas, žemaitiškas, suvalkietiškas, dzūkietiškas, klaipėdietiškas. I. Šidiškienė pažymi, kad svarstant tautinio kostiumo valstietišku pagrindu idėją, iškilo ir jo istoriškumo klausimas: kaip tautinis drabužis įprasmina tautos istoriją ir yra visapusiškai priimtina politinė tautiškumo reprezentacija. Taip istorinio kostiumo idėją įkūnijo „Birutės kostiumas“, siūtas pagal tariamą kunigaikštienės Birutės paveikslą. Jam rasti įtakos turėjo Jano Mateikos tapytas kunigaikštienės Birutės atvaizdas ir įvairūs jo perpiešiniai bei diskusijos šia tema. Nors „Birutės kostiumas“ išskiriamas kaip savitas, tačiau dažnai tai buvo drabužiai, artimi kitiems tautiniams kostiumams, tik siūti iš šilkinų medžiagų (Šidiškienė 2005: 112–137).

Lietuvių tautinio kostiumo kūrimas, diskusijos šia tema ir praktika sureiškino ir kitas idėjas. I. Šidiškienė pabrėžia, kad viena jų – rankdarbystė kaip tautinio kostiumo kūrimo priemonė. XIX a. pabaigoje – XX a. pradžioje ir vėliau buvo pabrėžiama, kad lietuvišką savitumą liudija visa, kas pagaminta namų sąlygomis. Pabrėžiama, kad lietuviai nuo seno garsėjo rankdarbiais, ir skatinama šį pranašumą išnaudoti. Ypač atkreiptas dėmesys į naminių audimų (Šidiškienė 2005: 72–78). Kita vertus, iki XX a. trečiojo dešimtmečio vidurio Lietuvos spaudoje buvo keliamos idėjos, kad reikia semtis patirties iš kaimo kultūros, kuri laikyta paveldu. Įsivyravo nuostata, kad visi dirbiniai, susiję su kaimo kultūra ir rankų darbu, laikytini tautiškais, lietuviškais. Kartu buvo skatinama kurti rankdarbius, remiantis moderniu lietuvišku tautiniu stiliumi, bet ne kopijuoti senas formas ir ornamentus, o juos tobulinti ir derinti prie laikotarpio (Šidiškienė 2005: 75, 89–90).

Dabar didelės įtakos audėjoms daro propaganda tautiškų spalvų jau kitokiu, dažniausiai žymiai skirtingas suderinimas, atliktas toje srityje daugiau nusimanančių žmonių ir pateikiamas kaimui įvairių audinių pavyzdžiais (Vitauskas 1939a: 523).

XX a. tarpukariu populiarėjant tautiniams drabužiams, juos imta norminti: gausėjo nurodymų, kokie jie turi būti, buvo pateikiami jų aprašai, skelbiamos šia tema publikacijos. Prie tautinių drabužių norminimo prisidėjo dailininkai ir etnografai: A. Žmuidzinavičius, S. Čiurlionienė, M. Glemžaitė ir kiti, bet ypač Antanas Tamošaitis ir Anastazija Tamošaitienė. A. Tamošaitis rinko etnografinę medžiagą, rengė drabužių aprašus ir tai publikavo *Sodžiaus mene*. Jo tautinio kostiumo idėja – tautinis drabužis, siūtas iš naminių audinių. Šitaip naminis audimas buvo įtvirtintas lietuviškumui išreikšti. Tačiau po Antrojo pasaulinio karo, sovietmečiu, Lietuvos etnologai, pabrėždami tautinių drabužių autentiškumą, pasiūlė naudoti ir pirktines medžiagas (Šidiškienė 2005: 95–112).

Lietuvių tautinio kostiumo formavimuisi ir populiarinimui didelę įtaką darė įvairios draugijos ir scena. Jie buvo dėvimi tautinių vaidinimų, tautinių švenčių ir masinių renginių metu, vėliau per Dainų šventes. Tautiniai drabužiai buvo ir folkloro ansamblių apranga. Pažymėtina, kad XX a. ketvirtajame dešimtmetyje dėvėti tautinius drabužius iškilmingomis progomis tapo įprasta. I. Šidiškienė pažymi, kad patriotinių ir tautinių nuostatų bei kultūros aktyvistų skatinamas jų dėvėjimas tapo savotiška mada ir plačiai paplito: „kai mada – tai ir gražu“, ir nebūtinai tebeturėjo politinės manifestacijos prasmę. Ji atkreipia dėmesį ir į tai, kad tautinius drabužius dažniau dėvėjo turtingesnės moterys ir merginos, tos, kurios priklausė įvairioms organizacijoms, mokėsi gimnazijoje, lankė šokių būrelius (Šidiškienė 2005: 90–94, 139–166). Visais atvejais akivaizdu, kad XX a. pirmoje pusėje tautiniai drabužiai buvo modernybės ir miesto kultūros konteksto dalis.

### **Apskaičiuotas ir proporcingas pasaulis**

Materialusis daiktų pasaulis turi reikšmingą, jo tvarką lemiančią ypatybę. Jis yra proporcingas. Čia vienas daiktas, įrankis, rakandas ar baldas dera su kitu, telpa kitame ar įtarpina kitą. Jie dera pagal formas ir matmenis. Dera tarpusavyje visa žmogaus kuriama ir sukurta aplinka kaip sistema, kurios pagrindinis atskaitos vienetas yra jis pats – žmogus.

Kita vertus, žmonės nuolat skaičiuoja ir apskaičiuoja. Ir ne tik tada, kai jie sąmoningai siekia ką nors kiekybiškai įvertinti, bet ir tada, kai jie, atrodytų, atlieka įprastus kasdienius veiksmus: verda valgyti, siuva ar mezga, lanksto ir krauna daiktus į spintą ar lagaminą, skuba gatve, tvarko namus. Metrologija – tai bendroji orientacija erdvėje ir aplinkoje, turinti praktinę prasmę ir susijusi su matematika bei skaičiavimo sistemomis. Matai – tai sutartiniai lyginamieji dydžiai atitinkamos rūšies fizinio dydžio skaitinei reikšmei nustatyti (Martinkėnas 1966: 124). Kitaip tariant, matai – tai gyvensenos standartizacija. Jie yra įvairaus pobūdžio: ilgio, pločio, aukščio, atstumo matai; svorio matai; tūrio, talpos, apimties matai; laiko ir pan. Jie susiję su (a) kiekybiniu veiklos įvertinimu bei apskaičiavimais; (b) gamyba, technika ir darbo įrankių proporcijomis; (c) gyvenamosios aplinkos proporcingumu; (d) prekyba, mainais, ekonomika; (e) socialine organizacija ir politika; (f) valstybingumu ir pan.

Liaudiškieji ir paprasčiausi apskaitos vienetai yra žmogaus kūnas ir jo dalys (Dundulienė 1982: 191–194). Tai žmogaus ūgis, žingsnis, pėda, pirštai, plaštaka, sprindis, rankos, galva. Lietuvoje ūgiu matuojamas, pavyzdžiui, duobės gylis – *iki pečių*, vanduo – *ligi kelių*, žolė – *ligi juosmens*, rugiai – *suligi žmogum* ir pan. Ranka ir įvairiomis jos dalimis matuojama ypač daug dalykų. *Nago juodymas* – grietinės per nago juodymą; *sprindis* – sprindžiu matuojamas meitelio ilgis, lentos plotis, bato padas ir kt., kas lieka nuo sprindžio – tai pusė sprindžio arba vienas–du didžiojo piršto slanksteliai; *plaštaka* – lašiniai per plaštaką arba per tris pirštus. *Uolektis*, kartais dar vadinama mastu, yra paplitęs ilgio matavimo vienetas, apskaičiuojamas nuo alkūnės iki pirštų galų. 1 *Vilniaus uolektis* – tai 66,71 cm (Martinkėnas 1966: 124–125; Dundulienė 1982: 191–193). *Mastas* yra atskiras vienetas. Jis būna dvejopas: *didysis mastas* ir *mažasis mastas*. Didžiojo masto pagrindas yra rankos ilgis – siūlas laikomas rodomuoju ir nykščiu ir ranką ištiesus, traukiamas iki krūtinės vidurio (krūtinės duobutės); mažojo masto pagrindas yra galvos dydis – siūlu apjuosiant per viršugalvį ir siūlo galus suvedant po barzdą. *Uolektis*, *mažasis* ir *didysis mastas* naudoti audiniams matuoti ir manufaktūros prekyboje.



Pavyzdžiui, krautuvėje perkant audinį su krautuvininuku būdavo sutariama, kokių mastų bus matuojama ir kokia jo kaina (Vitauskas 1939b: 513). Trobesiai ir atstumai buvo matuojami *sieksniais* matuojant dvejopai: rankomis ir pėdomis (Vitauskas 1939b: 513). *Sieksnis* – atstumas tarp ištiestų rankų nuo vieno nykščio iki kito, jį sudaro trys *uolektys*, arba šešios *pėdos*. *Pėda* – basa koja vienos kojos kulną statant šalia kitos didžiojo piršto – matuodavo žemę ir kitus ilgus. Ilgis dažnai matuojamas ir žmogaus veiksmis *žingsniais* – šitaip paprastai matuodavo dirvas, pievas, laukus. O kelią skaičiuodavo ir laiku: pusdienio, savaitės, mėnesio raito žmogaus arba pėsčio žmogaus kelias (Martinkėnas 1966: 124–125; Dundulienė 1982: 191–193). Būdinga, kad skirtingi matavimų vienetai yra tarpusavyje susiję.

Ilgis, plotis, kiekis ar tūris, be žmogaus kūno dalių, kaime gali būti matuojamas darbo įrankiais ir namų apyvokos daiktais, kurių proporcijos savo ruožtu yra nusistovėjusios: stalu, suolu, namo siena, kirvakočiu, dalgiakočiu, rąstu, gegne, verpste, prieverpste, krepšiu, pintine. Pavyzdžiui, sakoma, platumo ar ilgumo per stalą, suolą. Būdinga ir tai, kad skirtingos gyvenmenos ir veiklos sritys turi skirtingus liaudiškuosius apskaičiavimo ir matavimo vienetus. Kirvakočiu matuodavo rąstų, lovių, valčių ir kitų medinių daiktų ilgį. Dalgiakočiais įprasta matuoti šienaujamas pievas. Audeklai ir jų metmenys, audimui metami ant pirkios sienos, buvo matuojami *sienomis*. Audeklai skaičiuojami ir rietimais – rietimą sudaro 8–10 sienų. Kitas audinio apskaičiavimo vienetas *stuomuo* – tai gabalas medžiagos suaugusio žmogaus marškiniams (Dundulienė 1982: 193). Malkos skaičiuojamos *ašimis*. Viena *ašis* – tai geras kubinis sieksnis (Martinkėnas 1966: 126).

Darbo įrankiu, tiksliau, darbine veikla matuojamas, o darbo įrankių pavadinimas yra ariamosios žemės plotas – *žagrė*. Tai žemės plotas, kurį sugeba per metus įdirbti vienas žmogus viena žagre, įkinkyta į dvejų jaučių jungą, arba pakinkytu vienu arkliu. *Žagrė*, kuri buvo ir prievolių vienetas, sudarė 30, 20 ar ir 10 margų. *Margas* – žodis kilęs iš vokiečių kalbos *morgen* – rytas, apskaičiuojamas plotu, kurį galima suarti nuo pusryčių iki pietų. H. Lowmianskio skaičiavimu, žagrę sudarė apie 17 ha. Ji kaip matavimo vienetas

išliko iki Valakų reformos, kai ją pakeitė *valakas*. Valakas, kurį, priklausomai nuo vietos ypatybių, sudarė 33 arba 30 margų, kai kur buvo vadinamas *duba*, pusė valako – *pusvalakis*, ketvirtadalis – *ketvirtainis*, penktadalis – *penktainis*, šeštadalis – *šeštainis*, aštuntadalis valako – *ašmainė* arba *aktainis*. Yra ir dar vienas ploto matavimo vienetas – kvadratinė *kartis* (4,87 m) arba *prentas*, *prutas*. Trylika kvadratinių karčių sudarė vėlesnių laikų vieną margą (0,71 ha). Žemės plotas buvo skaičiuojamas ir *lysvėmis*, *užuogonomis* – vienu kartu užimamu arti lauko baru, *vagomis* (10–12 cm pločio), *akėčiomis* (apie 1 m), didesni laukai – *arimu*, kurį suardavo per vieną, du ar tris kinkymus, ir pan. (Dundulienė 1982: 194–195).

Namų apyvokos rakandai buvo standartizuoti pagal atitinkamus tūrio matus ir buvo aišku, koks kiekis produktų į juos telpa.

Stopkinela kitaip dar būdavo vadinama dvigorčius, nes būdavo dviejų gorčių talpos. Jas darydavo iš beržo tošies ir vadindavo tošinėmis. <...> Į stopkinelas ar dvigorčius pildavo ir laikydavo druską. <...> Manoma buvo, kad tošis nepraleidžia drėgmės. <...>

Stopkinelę būta įvairių: keturių, trijų, pusantero, vienos ir pusės gorčiaus talpos. <...> Be tiesioginės savo paskirties – druskai laikyti – stopkinelos būdavo panaudojamos ir geriems miltams supilti. <...> stopkinelos buvo labai parankios joms (kanapėms) supilti ir laikyti. Mat, tošinę stopkinelę negreitai įveikiančios pergraužti žiurkės, dėl to, kad tošis tąsi medžiaga, „kaip šikšna“, netrupa kaip medis (Vitauskas 1939b: 515).

Atskirai buvo daromos talpos tūriui matuoti, jos buvo vadinamos konkrečiau tūrio vieneto vardu. Mažiausias tūrio vienetas ir talpa, be *saujos*, buvo *kvorta* ir *puskvortė*. *Kvorta* – tai skystų arba birių produktų saikas, kurį sudaro 0,82 litro. Kvortos būdavo žalvarinės, varinės ir skardinės, jomis turguje buvo seikėjamas pienas, grietinė, aliejus, vaisiai, sėmenys ir kt. Kvortomis taip pat seikėjamas alus, o puskvortėmis – degtinė, kuri buvo laikoma ne buteliuose, bet statinėse su čiaupais. Paprašius degtinės, atsukamas čiaupas ir prileidžiama varinė puskvortė. Su ja ir paduodama gerti, tik dar pridedamas mažas stikliukas – stiklinis ar molinis (Dundulienė 1982:

195; Vitauskas 1939b: 514). Karčemoje degtinė buvo seikėjama ir variniais *pusgorčiais* su ašomis, bet be snapų, o alus – *pusgorčiais* su snapais. Taigi *gorčiai* ir *pusgorčiai* yra dar vienas talpos ir tūrio apskaičiavimo vienetas, tik didesnis nei kvorta. Lietuviškas *gorčius* lygus 2,83 litro (nuo 1766 m.). *Gorčiais* ir *pusgorčiais* buvo seikėjama druska, grūdai, vaisiai. Jie buvo nu-pjauto kūgio arba keturkampės formos, padaromi iš tuščiavidurio medžio arba sukalami iš lentelių. Pagal *gorčiaus* saiką darydavo ir sėtuves. Jos buvo tokio dydžio, kad pripylus pilną javų ir nubraukus lentelę lygiai su kraštais, būtų 7 *gorčiai*, t. y. ketvirtadalis pūro, kurį sudaro 28 *gorčiai*. Seikėjant pūru ir nubraukus lentelę, sakoma *brauktinis pūras*, nenubraukus – *geras pūras* (Vitauskas 1939b: 514–515). Prie tūrio matavimo įtaisų ir vienetų P. Dundulienė priskiria ir *sieką* arba *saiką*. Tai kubilėlio pavidalo indas, padarytas iš tuščiavidurio medžio ir išskaptuotas, iš tošies arba pintas iš šiaudų, kurio talpa – 6 *gorčiai*. Jais buvo seikėjami rugiai, sėmenys, kanapės, miežiai, avižos ir kt. Tūris Lietuvoje seikėjamas ne tik *gorčiais*, saikais, *pūrais* ir *puspūremis*, bet ir statinėmis, kaušais, kibirais (Dundulienė 1982: 196–199).

Tarp svorio matų vienas seniausių Lietuvoje yra *akmuo*, taikytas vidaus ir užsienio prekyboje. Jį sudaro 40 lietuviškų svarų, arba 14,618 kg. Juo sverdavo vašką, pakulas, sviestą, medų ir kt. Kitas yra *svaras*, taip pat iš Skandinavijos kildinamas *birkavas*. Lietuviškas *birkavas* buvo lygus 5 *akmenims*. Juo sverdavo šieną, šiaudus, linus. Su svėrimu ir svorio apskaičiavimu svarais, pūdais ir kt. susiję svėrimo įrankiai – mediniai ir geležiniai *bezmėnai*, svarstyklės. Juos valstiečiai dažnai laikydavo ten, kur ir grūdus – klėtyse (Dundulienė 1982: 197–199).

Etnologai ir antropologai teigia, kad įvairių tautų, vietovių ir šalių matų sistemos yra skirtingos. Net ir tais pačiais vardais vadinami matų vienetai gali skirtis savais standartais. Lietuvos Didžiojoje Kunigaikštystėje nuo seno vyravo sava matų sistema, tradiciškai ir fragmentiškai išlikusi liaudiškoje gyvensenoje ir atpažįstama etnografiškai. Nors kai kurie matai buvo bendri gerokai platesnėje teritorijoje nei Lietuvos Didžioji Kunigaikštystė, jų sutartinė vertė skyrėsi (Martinkėnas 1966: 124–125; Dundulienė 1982:

198). Pavyzdžiui, lietuviškas gorčius skyrėsi nuo lenkiško ir rusiško, lietuviškas, arba Vilniaus, pūras – nuo Rygos ar Magdeburgo pūro, lietuviška, arba Vilniaus, uolektis – nuo Rygos uolekties, lietuviškas svaras – nuo Berlyno svaro, lietuviška kartis – nuo Magdeburgo rykštės, Vilniaus statinė – nuo Rygos statinės, lietuviškas valakas ar margas – nuo lenkiško. Skyrėsi taip pat ir įvairiose Lietuvos vietovėse liaudies naudojami matai, ir tam įtakos turėjo prekybiniai ir kitokie ryšiai, tradicija ir pan.

Kita vertus, matų sistemos istoriškai keičiasi ir keičiasi įvairiais atvejais – juos norminant valstybiniu arba tarptautiniu lygmeniu ir įtvirtinant valstybiniais aktais, keičiantis valstybingumo padėčiai. Lietuvoje matai buvo norminami ne kartą, ir tai vyko dėl vidinių aplinkybių, tam turėjo įtakos ir Lietuvos prijungimas prie carinės Rusijos, ir Lietuvos nepriklausomos valstybės atkūrimas 1918 m. (Dundulienė 1982: 198). Galbūt didžiausias pokytis Europoje kartu ir Lietuvoje įvyko visuotinai perėjus prie metrinės sistemos. Kaip rašo Z. Baumanas:

Tas atstumas, kurį mes dabar linkę vadinti „objektyviu“ ir matuoti lygindami jį su ekvatoriaus ilgiu, o ne su žmogaus kūno dalių dydžiu ir neatsižvelgdami į tos erdvės gyventojų kūnišką miklumą ar jos gyventojų simpatijas/antipatijas, buvo paprastai matuojamas žmogaus kūnais ir žmonių santykiais tol, kol metru vadinamas metalo strypas, beasmeniškumo ir bekūniškumo įsikūnijimas, imtas saugoti Sevre, kad visi jį gerbtų ir jam paklustų (Bauman 2002: 46).

Tačiau etnografija liudija, kad šalia visuotinai patvirtintų, sutartų ir privalomų standartų liaudiškoje kasdienybėje žmogus ir jo kūnas tebėra tas neišvengiamai svarbus matavimo vienetas, kuris konstruoja jį supančio pasaulio proporcijas.

### **Kasdienybė ir vartojimas**

Kasdienybės pasaulis – tai daiktiškasis pasaulis. Visais laikais ir visur žmonės turi daug daiktų, kuriuos nuolat keičia ir čia pat išsaugo šimtus metų. Žmogus juos gamina, maino ar kitaip įsigyja, naudoja, saugo, išmeta

pagal tai, kiek jie jam reikalingi ar nereikalingi vartoti. Daiktai nėra modernybės, industrializacijos, masinės produkcijos, vartojimo paskatinta būtis. Tai žmogaus reikmių būtis. Modernybė ir industrializacija tik palengvino tą taip trokštamą daiktų judėjimą.

Kasdienybės ir daiktų tyrimas – tai ir vartojimo tyrimas. Ši tyrimų kryptis radosi XX a. devintajame dešimtmetyje (Löfgren 1997: 99) kartu su vartojimo kaip kultūrinės rezistencijos, o vėliau ir „kūrybingo vartojimo“ temomis. Kūrybingumas čia tapo ne elitinės grupės ištekliumi ar menininkų, intelektualų kultūriniu kapitalu, bet kasdienybės diskursu, tarsi ginčijančiu vartojimo skatinamą pasyvumą ar žmonių gyvenseną homogenizuojantį aspektą (Löfgren 1997: 99). O. Löfgrenas teigia, kad kai tik vartojimu buvo su-reikšminta „kultūrinė gamyba“ ar „simbolinė gamyba“, kūrybingumas atsidūrė svarbiausioje vietoje. Kultūrinio kūrybingumo sąvoka tapo bandymu peržiūrėti vartojimo sampratą atsižvelgiant kiek į kitokius aspektus – veikėjo ir vartotojo strategijas (Löfgren 1997: 100). Kasdienybės kūrybingumo tyrimai atskleidė ir socialines tendencijas, susijusias su lytimi ir klase, mada, kasdienio gyvenimo estetizavimu. Tad kultūrinis kūrybingumas kaip simbolinis veiklos aspektas yra tai, kas praturtina, išstobulina, „sutirština“ vietinius gyvenimus, kas padaro žmonių kasdienybę spalvingą, unikalią, skirtingą ir savitą (Löfgren 1997: 101). Ir tai akivaizdu pažvelgus į valstietišką Lietuvos kasdienybę iš arti. Maistas ir apranga, įvairūs jų aspektai ir veiksniai, liaudiškas jų klasifikavimas, vietiniai savitumai ir skirtumai, įvairios kaitos tendencijos ir laikotarpio impulsai yra visa tai, kas atskleidžia tą kasdienį eilinių žmonių pasaulių kūrybingumą.



## 5. TECHNICA IR AMATAS

Technika ir technologija plačiąja prasme – tai pragyvenimo sistema ir gamyba, o konkrečiai – darbo įrankiai, medžiagos, žinios, mokslas, informacija, ekonomika. Antropologai kalba apie technologinį determinizmą, sureikšminantį techninius išradimus ir atradimus – ugnį, žemdirbystę, irigacines sistemas, arklą, metalus, ratą, raštą, o šiandien ir skaitmenines bei informacines technologijas žmonijos socialinėje ir kultūrinėje raidoje. Jų dėmesys technikai – tai kalba apie civilizaciją. Apie tą tvarką, kuriai esant žmonės yra surišti per daiktus arba ir patys tampa daiktais ir kuri randasi iš naudingumo (Hoebel 1972: 672). Bet tai ir tvarka, kurią konstruoja žinios, mokslas, aukštosios technologijos, kūrybingumas ir socialiniai santykiai, atrodytų, nieko bendra neturintys su eiliniaisiais daiktiniais techniniais sprendimais, bet darantys jiems reikšmingą poveikį. Tad technika ir amatas nėra vien tik materialinė arba medžiaginė kultūros dalis ar žmogui reikalingų dalykų ir daiktų gamyba, kaip įprasta manyti. Tai kultūriniai sprendimai, darantys įtaką visuomenėje vykstantiems procesams, iš jų kilę ir nuo jų neatskiriami.

### **Medžiaga ir energija**

Gaminiui padaryti reikalinga medžiaga ir energija. Tai pagrindiniai dalykai, kuriuose ir per kuriuos žmogus materializuoja savo mintį. Medžiaga suteikia tai minčiai ir mintims postūmį ir kontūrus, nukreipia jas viena ar kita kryptimi (Eriksen 2001: 200–201). Energija padeda jas įgyvendinti.

## Medžiagos

Įrankių, įtaisų, apyvokos objektų gamybai iki plastmasės išradimo buvo naudotas akmuo, kaulas ir ragas, kriauklės, medis, gyvuliniai ir augaliniai pluoštai, oda, įvairūs metalai ir pan. (Hoebel 1972: 310). Visos šios medžiagos, galbūt išskyrus kriaukles, naudotos ir Lietuvoje nuo priešistorinių ir istorinių laikų. Tačiau svarbiausia techninė medžiaga Lietuvoje visais laikais buvo medis, naudotas namų statybai, transporto priemonių, įvairių įrankių, baldų, namų apyvokos reikmenų, talpų, indų, apavo ir pan. gamybai. Naudota ir beržo tošis, liepos karna vyžoms pinti, *balaninėms* daryti, suskilusiems puodams taisyti. Vis dėlto plačiausiai – mediena. Minėta, kad C. Baudouin de Courtenay-Ehrenkreutzowa Lietuvos kultūrą vadina medžio kultūra ir pabrėžia jai būdingą kampuotumą:

Seniau miškų turtais garsėjo visa Lietuva, o kartu su ja ir Vilniaus vaivadija. Milžinai, nukirsti Panemunės ir Panerio giriose, upėmis ir jūromis plaukė į svetimus ir tolimus uostus, į Hamburgą, į Olandiją ir t. t. Savo grožiu garsėję XVI–XVII a. Vakarų Europos baldai buvo pagaminti iš lietuviškos medienos. <...> Vilniaus vaivadija priklauso toms miškingoms teritorijoms, kuriose dar iki šių dienų neišnyko senosios medžio kultūros tradicijos. Iki šiol kaimo sodybose akmenys, plytos, net ir geležis yra antraeiliai, jeigu turėsime omenyje kaime pagamintus įrankius ir rakandus. Taigi vaivadijos kaimo kultūrą galime pavadinti medžio kultūra, nes medis paliko joje žymę – taip, pavyzdžiui, bambukas charakterizuoja pietryčių Azijos kultūrą (Boduen de Kurtenė-Erenkroicova [Baudouin de Courtenay-Ehrenkreutzowa] [1930] 1998: 113).

Antroji medžiaga – geležis, Lietuvoje naudota nuo priešistorinių laikų. Tai liudija gausi archeologinė medžiaga ir anų laikų technologijos. Tačiau XIX a. masiškai ėmus plisti fabrikiniams geležiniams dirbiniams ir įrankiams, etnografiniai pasakojimai byloja naują geležies „atradimą“ šalia visais laikais Lietuvoje gyvavusio kalvystės amato:

Šakės buvo tik medinės, jos taikomos prie kūlimo šiaudams kratyti. Prie šieno dar ilgai ėjome be šakių, nes medinė šakė į sieną nelenda, o įsitaisyti



geležinės niekas nesumanė. Gal ir krautuvėse dar jų nebuvo. Atsirado geležinės šakės nejučiomis, lyg kad kregždės pavasarį; sykiu pasijutome, kad visi turime geležines šakes tiek šiaudams kratyti, tiek mėšlui mėžti. Medinė šakė neperkama, bet koliai ją gauni, reikia pasidaruoti: surask miške tam patogų lazdyno medį, parvežęs tinkamai išlankstyk ražus ir kotą ir taip išlankstęs, įtvirk ją į kaladninką, kad sudžiūtų. Užbaigęs darbą pamatysi, ar šakė bus tinkama, ar tokia, kad nė į rankas imti nenorėsi. Geležinės gi šakės krautuvėse atkištos: imk kiek nori, ir visos smagios rankose. Einant į kainas tos ir tos, reikia pasakyti: vienam pigesnė medinė, kitam – geležinė. <...> Seniau žmonės arė žemę visai medine žagre: išara buvusi ažuolinis smailus pagalys. Toliau valdžia liepusi ant smaigalio mauti geležinį noragą: žmonės priešinęsi, sakydami, geležis žemę gadinanti, derlių mažinanti. <...> taip svietas, neapkęsdamas visokių naujenybių su neapykanta pasitiko ateinančią dirbti žemės geležį; bet syki pamėginus visokie prietariai turėjo būti užmiršti: syki užmovęs ant išaros geležinį noragą, antrą syki arti be jo nenorėjo – geležis ant visada įėjo į žiobrį ir į žagrę. Bet tai buvo seniai, reikia spėti prieš daug šimtų metų. Ratuose geležis išgyveno ne per seniai, dar aprašomuose metuose mėšlą ir javus vežiojo su ratais, kuriuose geležies nebuvo nė gabalėlio (Katkus [1927] 1989: 60–61).

Be šių dviejų pagrindinių, yra ir daugiau medžiagų, reikšmingų įvairių objektų, įtaisų, jų detalių gamybai, pavyzdžiui, odos ir kailiai, kaulas, ragas arba Lietuvoje esančių žaliavų grupė. Tarp jų ypač reikšmingas buvo molis, naudotas puodų, koklių, krosnių gamybai, namų statybai (pav. 29); kalkės, reikalingos statyboje surišti akmenis ir plytas:

Kalkės buvo išdegamos iš klinčių akmenų, kuriuos ūkininkai kasdavo, rinkdavo ir parduodavo kalkių degėjams. Kalkių degimas buvo verslas, tam reikėjo turėti kalkių degimo krosnis. Pavyzdžiui, Kaišiadorių rajono Žiežmarių apylinkėse kalkinę turėjo eigulys Juozas Mikalauskas, kuris turėjo 8 ha žemės, varė deravą ir terpentinę, darė plytas, degė kalkes. Dirbo kartu su sūnumi ir tai buvo verslai. Jie turėjo kalkinę krosnį. Kalkių pirkti atvažiuodavo Žašlių apylinkės ir gretimų kaimų gyventojai. Be šios kalkinės prie Žiežmarių dar buvo kalkinės Kaukinėnuose ir Strėvininkuose (Kudirka 1975).



29. Ūkininkas Labanas gamina plytas. Veliuona, apie 1938 m. A. Mickaus nuotr. (nuotraukos fragmentas)

Taip pat ir durpės apkūrenimui. Nors jos nebuvo plačiai paplitusios, priklausė nuo gyvenamosios vietos ir daugiau naudotos Žemaitijoje. Vis dėlto per metus jų galėjo būti sukūrenama dešimtys vežimų:

Jomis kūreno visas krosnis, išskyrus duonkepę. Ypač daug sunaudota kūrenant jaujas ir verdant jovalą – pašarą gyvuliams. Durpėmis apsirūpindavo tiek stambesni ir vidutiniai, tiek ir mažžemiai valstiečiai. Kasimas prasidėdavo birželio mėnesio pradžioje ir tęsdavosi iki šienapjūtės. Paprastai reikėjo vieno ar dviejų vežimų ir 5–6 žmonių, kas neturėjo pakankamai darbininkų – samdėsi ar kviesdavo talkon. Dirbo vyrai ir moterys – vieni duobėse, kiti prie vežimų. Priklausomai nuo durpynų žemės sudėties durpės buvo dvejopos – *mindai* ir *velėnos*. *Mindų* žemė buvo juoda, trupi ir dažniausiai labai šlapia. Tai seniai supuvę pelkės augalai. Iškasus žemę iš jos buvo *išliejamas* arba *išplakamas mindas* iš kurio padaromos ir džiūdomos pasidaro durpinės plytos. Šios durpės buvo kietos, kaitrios, degė ilgai. *Velėnų* žemė rudai pilka bei juosva, vientisa. *Velėnų* arba *mestinių* durpių kasimas – žemę pjaunat specialiu aštriu kastuvu – *dūru* – iš karto gabalais ir juos džiovinant. Išdžiūvusios jos gali degti su liepsna, bet nelabai kaitriai (Bružas 1975).

Tačiau bet kuri medžiaga neatskiriama nuo ją naudojančios technikos. Santykis tarp medžiagos ir technikos, gebėjimas ar siekis medžiagą techniškai suvaldyti – tai kūrybingumas, kuris yra individualus ir įvairių atradimų ar išradimų formomis sklinda toli ir sparčiai.

### *Energijos panaudojimas: vėjo ir vandens malūnai*

Daugeliui ypač plačiai ir dideliais kiekiais naudojamų dalykų pagaminti reikia energijos. Lietuvos kaime buvo naudojama žmogaus ir gyvulio, vėjo, vandens ir kita energija. Malūnai – tai vėjo, vandens ar kitokią energiją naudojantys įrenginiai įvairiems darbams atlikti: popieriui gaminti, milui velti, lentoms pjauti, miltams ir kruopos malti, aliejui spausti, siurblynės, vėjinės žemsėmės laivuose ir kita. Lietuvoje malūnai taip pat buvo skirti ne tik grūdams malti. Buvo žinomi lentų malūnai, vėlimo malūnai ir pan. Malūnai ėmė nykti, kai buvo išrasta garo mašina, vidaus degimo variklis. Lietuvoje šis procesas prasidėjo XIX a. pabaigoje. XX a. viduryje vėjo malūnus išstūmė elektriniai malūnai (Andrejevas, Morkūnas 1982: 5).



30. *Engielskas vėjo malūnas, pastatytas prieš 60 metų. Šiaulių rajonas, Mažeikių kaimas, 1958 m. V. Miliaus nuotr.*



31. Veikiantis vandens malūnas. Skuodo rajonas, Notėnų kaimas,  
1969 m. V. Miliaus nuotr.

Malūnininkystė Lietuvoje buvo verslas. XIX a. pabaigoje vėjo malūnai sudarė 54 proc., vandens – 43 proc., garo – 3 proc. visų malūnų. 1914–1921 m. kartografinės medžiagos duomenimis, Lietuvoje buvo apie 1000 vėjo malūnų, dažnai gyvenvietėse po kelis. Vėjo malūnai pirmiausia plito prie didelių upių – pagal senuosius tradicinius kelius. Jie statyti lygumose, kur pučia tolygūs, nesūkuriuoti vėjai, ant lengvai kylančios kalvos, kad neužstotų pavieniai medžiai ar pastatai, ir ant aukšto pamato. Daugiausia malūnų būta Klaipėdos, Panevėžio, Šiaulių, Naumiesčio, Vilkaviškio apskrityse (Andrejevas, Morkūnas 1982: 6).

Vėjo malūnų konstrukcija skirta sparnų sukamajam judesiui, per veleną, ašis ir krumpliaračius perduoti girnoms. Sparnai paprastai atgręžiami pagal vyraujančią vėjo kryptį. Pagal sparnų gręžimo į vėją būdus malūnai buvo dvejopi – stiebiniai ir kepuriniai. Stiebinių sparnai gręžiami į vėją visu korpusu, kepurinių – tik viršutine dalimi *kepure* (pav. 30). Kepuriniai malūnai dar vadinti olandiškaisiais (*olenderiniais*), angliškaisiais (*engelskiniais*). Jų kepurė gręžijama pagal vėją. Malūnuose šalia pagrindinės darbo ma-

šinos – girnų – dar būdavo pagalbinių įrenginių: piklius, kruopinės, valcai, grūdų lukštenimo ir valymo mašinos, maišų kėlimo mechanizmas, be to, kartais ir su miltų gamyba nesusijusių įrengimų – skridininių pjūklų, tekini- mo, obliavimo staklių, įvairių žemės ūkio mašinų, prijungiamų diržine pa- vara arba per kardaną. Vėjo malūnais, pritaikytais pjauti lentas, ypač garsėjo Klaipėdos kraštas (Andrejevas, Morkūnas 1982: 6–20).

Vandens malūnuose ratą ar turbiną suka ant jo nuleidžiamas vanduo, ir šis sukamasis judesys perduodamas gironoms (pav. 31). Šie malūnai įren- giami prie upių (Milius 1997). Vandens nuleidimo įrenginiai priklausė nuo upės dydžio: mažos upės dauboje supilamas pylimas, didelės – įrengiamas atskirai iškastas kanalas. Mažose upėse įrengiami pylimai vandeniui kaup- ti – užtvankos. Jie buvo rąstiniai, užtvėnti medžiais, vėlesni – cementiniai. Patys vandens malūnų statiniai buvo mediniai arba akmeniniai. Statiniuose įrengti malimo įrenginiai ir malūnininko gyvenamoji patalpa. Šalia malū- no visada eidavo kelias. Vandens malūnuose buvo malami grūdai, taip pat juose buvo vilnų karšyklių (*karštuvų, šukarų*), verpyklų, milo vėlyklų (*milve- lių*), lentpjūvių, įrengtų kuliamųjų mašinų, tekini- mo staklių (Milius 1997). Tarpukariu veikė malūnai, kuriuose buvo naudojama ir kitokia energija. Pavyzdžiui, Baisogalos apylinkėse veikė garo malūnai, kurių girkas suko lo- komobiliai, kūrenami malkomis, pjuvenomis, lentpjūvių atliekomis, dujinis variklis (gazogeneratorius), kuriam buvo naudojamos malkos, dyzeliniu va- rikliu varomas malūnas, lentpjūvė (Žukauskienė 2009: 304–305).

Malūnų savininkai, anot V. Miliaus, buvo dvarininkai, žydai pirkliai, valstiečiai. Nuo XIX a. pabaigos Žemaitijoje vandens malūnus pirkto ar statė ir lietuviai – ūkininkai arba iš Amerikos sugrįžusieji, vietas žmonių vadinti *amerikonais*. Malūnų meistrai ir malūnininkai Žemaitijoje buvo lietuviai, vokiečiai, žydai, latviai. Būdinga, kad dalis malūnų savininkų – ūkininkų, dvarininkų, verslininkų – juos išnuomodavo. XIX a. pabaigoje tarp nuomi- ninkų dažnai buvo vokiečių, latvių, rusų, vėliau lietuvių. Malūnuose dirbti buvo samdomi darbininkai. Už malimą buvo atsiskaitoma grūdais ar pini- gais. Praktikuotas ir kreditinis atsiskaitymo būdas – *bargan*. V. Milius pažy-

mi, kad tarp malūnininkų nebuvo ryškios konkurencijos. Po Antrojo pasaulinio karo malūnai buvo nacionalizuoti ir perduoti pramonės kombinatams, vėliau buitiniams kombinatams. Pokario metais malūnininkai laikyti kapitalistinių įmonių savininkais ir buvo tremiami į Sibirą (Milius 1997: 75–80).

Pažymėtina, kaip pabrėžia E. Morkūnas, kad malūnus statė ir įrenginėjo daugelio sričių amatininkai: dailidės, staliai, kalviai, akmenskaldžiai, statybininkai, girnų kalėjai, mūrininkai, audėjai, virvininkai, tekintojai ir patys malūnų meistrai ir malūnininkai, kurie būdavo susipažinę su medžiagų savybėmis ir technologija, praktiškai domėjosi aerodinamika, mechanika (Andrejevas, Morkūnas 1982: 28). Taigi malūnai yra vienas iš lokalių įvairiapusiųs techninės minties pavyzdžių.

## **Amatas Lietuvoje**

Valstiečiai ūkyje reikalingus įrankius, namų apyvokos reikmenis gamindavosi patys – turėjo tam reikalingų, tradiciškai perduodamų technologinių žinių ir įgūdžių. Tačiau sudėtingesnius gaminius, dirbinius, įrankius valstiečiams, miestų, miestelių gyventojams, dvarui gamino amatininkai, gyvenę kaimuose ir miesteliuose (Milius 1961: 199). XIX a. pabaigoje, carinės Rusijos imperijos laikais, daugelis kaimų gyventojų buvo priskiriami valstiečių luomui, tačiau etnografai tarp jų išskiria atskirą socialinę grupę – amatininkus. Etnografinė medžiaga kaimo amatų tema sistemingiau imta rinkti tarpukariu ir ypač sovietmečiu, nuo 1957 m. ėmus domėtis būtent šia sritimi. Amatus pagal atskiras jų rūšis tyrinėjo V. Milius, J. Laniauskaitė-Morkūnienė, J. Kudirka, A. Stravinskas ir kiti. Būdinga, kad siekdami pažinti amatą, etnologai ir etnografai Lietuvoje priešdavo prie jo tarsi iš dviejų pusių – vienu atveju priartėdami prie amatininko, kitu atveju pirma pamatydami ir aptardami gaminį. V. Milius yra apibūdinęs bendrąsias metodologines prieigas prie amato ir amatininko. Jis siūlo atkreipti dėmesį į tai, kas imdavosi amato ir kaip buvo jo išmokstama, kokie buvo įrankiai ir darbo procesai, darbo papročiai, darbo vietos, socialiniai santykiai, kaip buvo realizuojami gaminiai ir kaip išsidėstę amatų centrai (Milius 1961, 1964d). Matyti, kad

amato tyrimas – tai ir techninių tradicijų bei inovacijų, ir kultūrinių kontaktų tyrimas.

Amatininkais Lietuvoje laikyti tie, kurie pragyveno iš savo amato. Žmonių supratimu, technika ir amatas – tai nuo žemdirbystės, gyvulininkystės ir pagalbinių verslų besiskirianti sritis, nors, atrodytų, turėtų būti glaudžiai su jais susijusi. Lietuvoje amatininkai labiau vertinti nei valstiečiai. Jie uždarbį gaudavo pinigais. Kita vertus, socialiniu požiūriu dažnai nėra aiškios skirties tarp valstiečio ir amatininko. Dažnas turėjęs varstotą valstietis pameistraudavo ne tik sau, bet ir kaimynui, o asmuo, kurio pragyvenimo šaltinis buvo amatas, dar valdė ir keletą hektarų žemės. Taigi nemažai amatininkų galima laikyti *pusiau amatininkais*: jie vertėsi amatu, bet prisidurdavo pragyvenimui ir iš žemdirbystės, arba atvirkščiai – amatas buvo jų papildomas užsiėmimas, pavyzdžiui, žiemos metu (Milius 1961, 1964d).

Amatininkais tapdavo dažniausiai (a) išmokę „patys iš savęs“; (b) dirbdami pas meistrą pameistrais ir gaudami atlyginimą; (c) amatas, pavyzdžiui, kailiadirbių, ratelninkų, stalių, buvo perduodamas iš kartos į kartą; (d) XX a. tarpukariu amatininkai buvo baigę amatų mokyklas. Kaip buvo mokomasi amato, priklausė ir nuo jo rūšies. Pavyzdžiui, dailidės darbo paaugliai pirmiausia išmokdavo iš tėvo, vyresnių brolių padėdami jiems dirbti arba dalyvaudami statybos talkose. Sulaukę pilnametystės, jie eidavo mokytis pas meistrus. Buvo dirbama ir šitaip mokomasi, iš pradžių be atlyginimo. Po metų mokiniai tapdavo pusmeistrais ir gaudavo šiekį tokį uždarbį. Dailidės amato mokytaisi trejus–penkerius metus (Milius 1961, 1964d).

Turėjau 18 m., kai baigiau Telšių gimnazijos 5 klases. Dar pusmetį lankiau šeštą klasę, o daugiau nesimokiau, nes reikėjo padėti tvarkyti mūsų šeimos ūkio pašlijusius reikalus. Tėvukas nemokėjo ūkininkauti, motina pasiligojusi, o žemės turėjome 12 ha. Šeimos buvom aštuoniese. Jau nuo mažens mane traukė medžio drožyba, todėl ėmiau mokytis staliumi pas meistrą Kaulakį nuo Dirvonėnų (Luokės vlsč.). Jis turėjo savo namelį ir pasiimdavo metams du mokinius. Pas meistrą mokslas buvo toks, kad reikėjo dirbti kartu su meistru, tuo pačiu ir mokytis dirbti. Buvau apgyvendintas palėpės kambarėlyje, maistą davė meistras, bet buvo suderėta, kad pirmus metus

turėsiu be atlyginimo jam padėti dirbti baldus. O meistras Kaulakis darė baldus – kėdes, stalus, spintas, lovas ir statydavo juos į Bekerio krautuvę. Padarytus baldus į krautuvę nešdavome ant pečių mes, Kaulakio gūžai ir už baldų nunešimą į krautuvę meistras duodavo po litą. Pats meistras Kaulakis meistrystės mokėsi Jonavoje ir ten buvo išmokęs gaminti vietinio stiliaus baldus. Tokius gamino ir čia, Telšiuose. Kaulakio gamybos baldai čia turėjo neblogą paklausą. Krautuvės savininkas Bekeris dažnai ateidavo su užsakymais pas Kaulakį ir nurodydavo, ką reikia daryti, kokie baldai turi didesnį poreikavimą (TKM, A 198, l. 53).

Amatininkais dažniausiai savo vaikus išmokydavo neturtingi valstiečiai. Pagrindinę kaimo amatininkų dalį sudarė bežemiai ir mažažemiai kaimų ir miestelių gyventojai. Stambesnių valstiečių vaikai mokytis amato buvo išleidžiami tuo atveju, jei ūkis buvo neskaldomas ir paliekamas vienam vaikui paveldėti. Išleistam į amatus ar mokslus šeimos nariui kraitis jau nebe-duodamas (Milius 1961). Mokslas ir išsimokslinimas buvo laikomas kraičiu.

Beveik visi amatininkai Lietuvoje buvo vyrai. Net ir moterų veiklos ar sritys, išėjusios iš namų erdvės ir tapusios amatu ar verslu, pavyzdžiui, verpimas, buvo perimamos vyrų. Tačiau kai kuriais amatais, pavyzdžiui, siuvimu, puodininkyste, audimu, vertėsi ir moterys. Etniniu požiūriu amatininkai buvo įvairūs: lietuviai, vokiečiai, totoriai, žydai, rusai sentikiai, baltarusiai. V. Milius teigia, kad Varėnos rajone namų apyvokos reikmenis gamino baltarusių kubiliai, parduodavę dirbinius Varėnos, Eišiškių turguose. Namus iš molio plūkdavo ar iš medžio dažnai statydavo rusų meistrai, dirbė įvairiose Lietuvos vietose. Šeduvos rajono Dargėnų kaime jie gamino ir susisiekimo priemones. Žydai buvo siuvėjai, staliai, *rimoriai*, skrynių dirbėjai. Garsios buvo Garliavos miestelio siuvėjos, siuvinėjusios valstietiškas prijuostas, kitur – kojinių mezgėjos. Totoriai vertėsi daržininkyste, kailių išdirbimu, odininkyste, pakinktų siuvimu (Milius 1961: 210–211).

Pagal amato rūšis gausiausia grupė buvo medžio apdirbimo ir namų apyvokos reikmenų meistrai, kurių kiekviename kaime buvo po vieną ar daugiau. Etnologai randa buvus gana smulkią amato rūšių specializaciją, tačiau atkreipia dėmesį ir į amatininkų universalumą. Pavyzdžiui, vieni me-



džio meistrai buvo dailidės – namų statytojai, kiti – staliai, įrenginėję namų vidų. Tačiau dažnai pasitaikydavo, kad tie patys meistrai ne tik rentė, statė, bet ir įrenginėjo namus, o kai kurie jų dirbdavo ir namų apyvokos daiktus, baldus, susisiekimo priemonės. Siekiai pragyventi darė įtaką amatininkų universalumui. Jį varžė su medžiaga susiję techniniai amatininko gebėjimai (Milius 1961: 204–206). Būdinga ir tai, kad amatininkas nėra anonimiškas – jis yra viešas žmogus. Geras amatininkas plačiai žinomas, jo gaminiai ir prekės atpažįstami iš jų formų, detalių arba amatininko vardą žyminčių ženklų. Tarp amatininkų vyko ir konkurencija, saugotos ir profesinės paslaptys. Amatu savarankiškai ėmę verstis meistro mokiniai arba net ir artimi giminės, pavyzdžiui, puodžiai tėvas ir sūnus, iš karto tapdavo konkurentais.

Kitas amatininkų bruožas – tai jų migracija, susijusi taip pat su siekiu užsidirbti. Amatininkų judėjimas, jų gyvenamoji vieta dažnai priklausė nuo amato rūšies ir bendruomenės reikmių. Pavyzdžiui, kalviai gyveno kaime arba dvare, kailiadirbiai, *rimoriai*, batsiuviai – miesteliuose, siuvėjai – miesteliuose arba vaikščiodavo po kaimus ir, apsigyvenę valstiečio namuose, kurių laiką jam ir aplinkiniams siūdavo. V. Milius išskiria atskirą vaikščiojančių amatininkų grupę (Milius 1961: 204), kuriai priskiria klumpdirbius ir siuvėjus, baldų meistrus, dirbusius baldus kračiams, stiklius, keliavusius su savo stiklais ir stiklinusius langus, *dročius* – pjaudavusius rąstus ir lentas namų statybai, dailides – namų statytojus, suskilusių puodų taisytojus tošimi ir pan. Amatams būdingas ir jų susitelkimas tam tikrose vietose – centruose, iš kurių amatininkai savo gaminiiais aprūpindavo gana plačias teritorijas. Pavyzdžiui, vasaros ir žiemos susisiekimo priemonių gamybos centrai buvo Varniai, Jonava, Žiezmariai, Eišiškės, Vosyliškės. Vievio rajono Pastrėvio apylinkės dažnoje pirkioje galima aptikti kubilių *bendorių* – čia, pavyzdžiui, viename penkiasdešimties valstiečių šeimų kaime net septyniose sodybose buvo verčiamasi šiuo amatu. Kuršėnų miestelis ir apylinkės garsėjo kaip puodžių amato centras, čia buvo ir tam tinkamų molio atsargų (Milius 1961: 206). Vis dėlto pagrindinės amatų ir amatininkų susitelkimo vietos buvo miestai ir miesteliai.

Varniuose [be račių, kalvių ir dažytojų, kurie darė lengvuosius ratus ir roges] plūgus ir kitą žemės ūkio inventorių remontavo 4 kalviai, <...> [Po Pirmojo pasaulinio karo] buvo nemažai ir kitų amatininkų: vyriškų drabužių siuvėjų – 15, moteriškų drabužių siuvėjų – 8, batsiuvių – 15, šikšnių, siuvusių odinius pakinktus – 3, kepurininkų – 2, šaltkalvių – 2, laikrodininkų – 4, fotografų – 2, kalvaratninkų, dirbusių verpimui ratelius – 3, tekintojų–dievdirbių – 2, dirbusių rėčius ir krapylas – 1, stalių, dirbusių ūkio inventorių – 2, dailidžių – statybininkų – 12, langų stiklintojų – 2, dročių – lentpjovių ( 3 poros) – 6, stogdengių – 5, mūrininkų – 9, kaminkrėčių – 4, milvelių – dažytojų (rūbų) – 1, kailiadirbių – 1, graborių – 2, blėkorių – 2, dažytojų apdailai – 2, kubilų dirbėjas – 1, klumpdirbių iš medžio – 6, klumpdirbių medžio padais iš odos – 3, kirpėjų – 3, aludarių – 2, kepėjų (be kepyklų savininkų) – 8, barankų kepėjų – 3, žvejų (pragyvenusių iš žvejybos) – 11, žvejybos įrankių mezgėjų – 3, verpėjų (vilnų ir linų) – 15, audėjų – 10, medskaldžių (10 porų) – 20. Buvo 2 malūnai, elektrinė ir vilnų karšykla (TKM, A 163, l. 8–10).

Amatui ir amatininkui reikia darbo vietos ir įrankių. Buvo įsirengiama įvairiai. V. Milius nurodo, kad Aukštaitijos medžio apdirbimo meistrai ir puodžiai žiemą dirbdavo toje pačioje gyvenamojoje patalpoje, kurioje vyko kasdienis gyvenimas, o vasarą persikeldavo į kluoną ar net į kiemą. Pietrytiniuose Lietuvos rajonuose prie kluono, tvarto ar klėties galo būdavo pastatoma pašiūrė meistro darbo įrankiams susidėti. Žemaitijoje, iš dalies ir Aukštaitijoje, buvo dirbama vienoje iš klėties patalpų – ratinėje (*lazaunėje*). Žemaitijoje dirbtuvė *meistrarnė* buvo įrengiama ir vienoje gyvenamojo namo patalpų – priešininkėje. O stambesni amatu besiverčiantys amatininkai turėdavo krosnimis šildomas dirbtuves, galėdavo jose dirbti iš-tisus metus. Tai buvo patalpos su darbastaliais, tekinimo staklėmis ar kitais meistravimui reikalingais specialiais įtaisais. Jose buvo laikomi ir įrankiai, suskirstyti pagal formas ir paskirtį ir sudėti į lentynas, sukabinti ant sienų, sukaišioti į darbastalius.

Kaimo amatininkai savo dirbinius platindavo patys. Įprasta buvo gaminti (a) pagal užsakymą ir (b) pardavimui. Gaminant pagal užsakymą, užsakovas dirbinį atsiimdavo iš amatininko namų; parduoti pagaminti dir-

biniai buvo parduodami eiliniuose ir specializuotuose turguose arba perpirkėjams – *perkupčiams*. Po Pirmojo pasaulinio karo miesteliuose susikūrus kooperatyvams, klumpdirbiai, puodžiai gaminius parduodavo tarpininkaujant krautuvėms. Su amatininkais už darbą ir gaminius buvo atsiskaitoma pinigais arba produktais – rugiais, bulvėmis, kiaulėmis, malkomis ar paslaugomis – apariant lauką ir pan. (Milius 1961: 207–209).

Akivaizdu, kad amatas Lietuvoje yra atskira ir plati gyvenenos sritis.

### **Amatų rūšys ir amatininkai**

Amatininkus Lietuvos etnologai klasifikuoja pagal gaminiams naudojamą medžiagą: medį – dailidės, staliai, kubiliai, račiai, ratelninkai, skiečiai, klumpdirbiai, odas ir kailius – kailiadirbiai, rimoriai, batsiuviai, tekstilė – siuvėjai, molį – puodžiai, geležį – kalviai (Milius 1964d). Tačiau tai nėra vienintelė galima klasifikacija. Pagal socialinius poreikius ir amatų rūšių paplitimą konkrečioje vietovėje, arba pagal specialybes ir verslą amatus klasifikuoti galima visiškai kitaip. Pavyzdžiui, kraštotyrininkas Juozas Šliavas, aprašydamas Žeimelio miestelį XX a. pirmoje pusėje, išvardija tokias amatų kaip verslo rūšis: mūro amatininkai, medžio statybininkai (staliai, račiai), kalviai, batsiuviai, siuvėjai, mezgėjos, kailiadirbiai, puodžiai, laikrodininkai, fotografai, kirpėjai, konditeriai, mėsaininkai, audėjai, vėlėjai, dažytojai, skardininkai, akmenkalviai, stogdengiai, kubiliai, skerdikai, aludariai, verpėjai, skalbėjai ir kt. (Šliavas 1978). Toks požiūris į amatą susijęs su darbo pasidalijimu, pragyvenimu ir uždarbiavimo būdais. Tuo tarpu amatų klasifikacija, kai skiriamas dėmesys medžiagai, įvertina su medžiaga tiesiogiai susijusius techninius įgūdžius, gebėjimus, įrankius. Tokiu atveju į amatą žvelgiama technologiniu arba inžineriniu požiūriu.

#### *Medžio amatininkai*

Didžiausia ir įvairiausia grupė buvo medį apdirbantys amatininkai. Tai buvo ir svarbiausia amato rūšis Lietuvos kaime, turinti daugybę smulkesnių kategorijų (Milius 1983).

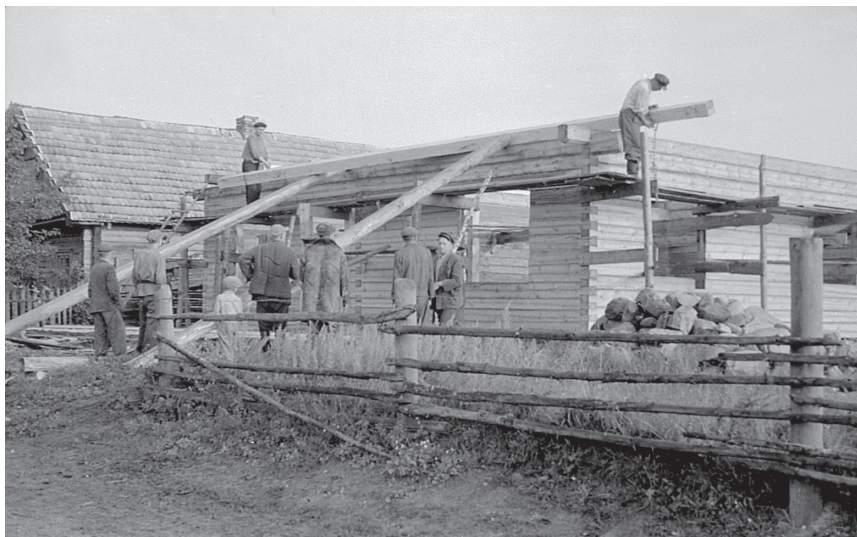

32. Statytojai kelia balkius. Eišiškių rajonas, Lieponių kaimas, 1957 m. V. Miliaus nuotr.

*Dailidės ir staliai.* Dailidės – tai trobesių statytojai. Tačiau jiems lentas iš rąstų išpjaudavo keliaujantys lentų pjovėjai *dročiai*, dirbė grupėmis. Tai buvo nuo dailidžių besiskirianti dirbančiųjų kategorija. Jų amatą išstūmė po Pirmojo pasaulinio karo visoje Lietuvoje paplitusios ir prie vandens malūnų įrengtos lентpjūvės su išilginiais rėminiais pjūklais *gateriais* ir varikliu sukamais apskritaisiais pjūklais *zeimeriais*. Dailidės surėsdavo pastato sienas, sudėdavo grindų ir lubų sijas, iškeldavo stogų gegnes, užkaldavo skliautus. Svarbiausias jų įrankis – vietinių kalvių darbo arba fabrikinis kirvis, taip pat skersinis pjūklas, grąžtas, gulsčiuokas, skriestuvas, liniuotė, kampainis, svambalas ir pieštukas (pav. 32). Dailidės dirbdavo grupėmis iki šešių žmonių. Šeimnininkas suderėdavo su meistru, su juo aptardavo projektą, o Klaipėdos krašte surašydavo ir sutartį. Meistras susitardavo su darbininkais. Be darbininkų, meistras turėdavo dar ir pagalbininkų mokinių – *gizelių*, meistriukų. Statydami namus dailidės keliaudavo iš vienos vietovės į kitą. Kaip ir kitų amatininkų atvejais, kai kurios vietos buvo dailidžių susitelkimo centrai, pavyz-

džiui, 1938 m. Ukmergės apskrities Deltuvos valsčiuje buvo 53 dailidės (Milius 1983: 48–53).

Staliai įrengdavo pastato vidų: klodavo grindis, lubas, darydavo duris, langus, sudėdavo langines, papuošdavo namą ornamentais. Kitaip negu dailidės, staliai dažniausiai dirbo pavieniui. Viengungiai vaikščiodavo dirbdami platesnėje teritorijoje, o vedusieji dažnai dirbdavo namuose arba kaimynystėje. Kiekvienas stalius, kaip ir savo reikmėms meistraujantys valstiečiai, turėjo varstotą medienai įtvirtinti, įvairių oblių, pjūklelių, kūjelių, matuoklių ir pan. Statant namą, ne dailidės ir staliai, o kiti meistrai – stogdengiai – dengdavo šiaudinį arba skiedrinį stogą, langus stiklindavo stikliai (Milius 1983: 49–61).

*Kubiliai.* Kubiliai, vadinti *bendoriais*, buvo namų apyvokos daiktų ir rakandų – statinių, milžtuvių, duonkubilių, muštuvių sviestui, kibirų, skalbimo geldų, *balėjų* ir pan. – gamintojai. Šių gaminių valstiečių ūkyje reikėjo daug ir įvairių. Techniniu požiūriu kubilių dirbiniai buvo dvejopi: skobti arba gaminti iš šulų. Skobtiniai yra senesni. Kubiliaus amato specialiai nebuvo mokomasi. Jo išmokstama nusižiūrėjus iš kitų meistrų, iš tėvo arba išnagrinęjus senų statinių šulus. Be visiems medžio apdirbimo darbams būdingų įrankių, kubiliai turėjo savitų, tik šiam amatui tinkamų įrankių: tai ožys šulams dailinti, prietaisai šulams formuoti, lankas šulams suveržti ir pan. Techniškai saviti buvo tokie skobtinių indų gamybos būdai kaip išgręžimas, išdeginimas, išskobimas. Kubilių dirbinių buvo galima įsigyti jų namuose arba turguose, mugėse. Kubilių susitelkimo centrai Lietuvoje buvo keli, pavyzdžiui: Plungė, Švenčionių apskrities Adučiškio valsčius, Mielagėnų apylinkės, Trakų rajono Semeliškių apylinkės, kur šis amatas išsilaikė ilgiausiai (Milius 1983: 62–71).

*Klumpdirbiai.* Klumpdirbystės amatas siejamas su klumpių avėjimu, kuris Lietuvoje paplitęs Žemaitijoje ir vakarinėje Suvalkijos dalyje. Klumpės avėtos daugelyje Europos šalių nuo Pirėnų pusiasalio, Alpių kalnų, vakarinių Lenkijos sričių iki Skandinavijos, Latvijos palei Žemaitijos sieną, Estijos – salose ir pajūryje. Lietuvoje klumpdirbystės amatas buvo perduo-

damas iš kartos į kartą. Tačiau, kaip ir kubiliaus, jo specialiai pas meistrą nesimokoma, išmokstama „iš savęs“, pasižiūrėjus į meistrą. Išmokti jas dirbti galima per vieną kitą savaitę. Klumpes padaryti galėjo ir tas, kuris sugebėjo drožinėti medį. Klumpes meistrai dirbo savo namuose, gyvenamojoje patalpoje, vasarą – lauke. Paprastai dirbdavo ne po vieną porą, bet iš karto tiek, kiek per dieną pajėgia padaryti, pavyzdžiui, 5–8 poras. Klumpėms dirbti reikalingi saviti, kitokie negu kitų medžio apdirbimo amatų naudoti įrankiai. Žemaitijoje svarbiausi klumpių dirbimo centrai buvo Plungė, Alsėdžiai, Kvėdarna, Rietavas, Seda, Skaudvilė, Šilalė, Tauragė, Telšiai, Varniai. Parduodavo klumpes patys meistrai, kartais jų žmonos turguose, mugėse ar namuose. Klaipėdos turguje klumpdirbiai mainydavo savo klumpes į žuvį, nes Kuršių žvejams klumpės buvo patogios žvejoti. Didesnes šeimynas turintys valstiečiai ir dvarai kviesdavo meistrus į namus. Iki Pirmojo pasaulinio karo iš Plungės, Sedos ir kitų vietų klumpes supirkdavo į Rusijos metalo liejimo fabrikus, Rygos chemijos ir stiklo fabrikus. Vien iš Genioto kaimo meistrų 1908 m. buvo nupirkta 6000 porų (Milius 1983: 71–81).

Dailidės, staliai, kubiliai, klumpdirbiai – tai tik nedidelė dalis medžio amatininkų, tarp kurių buvo ir daugybė kitų, kaime tiek pat svarbių: verpimo ratelių gamintojai *ratelninkai*, medžio drožėjai, kryždirbiai ir dievdirbiai, skiečiai (audimo staklių dalių – skietų – gamintojai), šaukštų, samčių, sūrspaudžių, indų, grėblių, medpadžių ir kitokių įrankių, rakandų dirbėjai.

### *Račiai*

Susisiekimo priemonių, vežimų ir vežimų dalių, rogių gamintojai buvo račiai (*stelmokai*, *ratadirbiai*, *meisteriai* ir pan.). Turbūt išsamiausiai račiaus ir susisiekimo priemonių amatą yra tyrinėję J. Laniauskaitė-Morkūnienė ([Laniauskaitė] Morkūnienė 1977, 1994, 2003b). Vasaros susisiekimo priemonių gamyba yra sudėtingas darbas (rogių kiek paprastesnis), kuriam reikėjo techninių žinių, pasiruošimo, gamybinių įgūdžių ir sudėtingų įrankių. Buvo dvi račių kategorijos – račiai amatininkai, gyvenę vien tik iš amato, ir račiai valstiečiai, turėję savo ūkius. Račiaus amatui būdinga ir specializacija. Buvo atskiri ratlankių lenkėjai, ratų dirbėjai. Vieni meistrai gamino tik ratus,

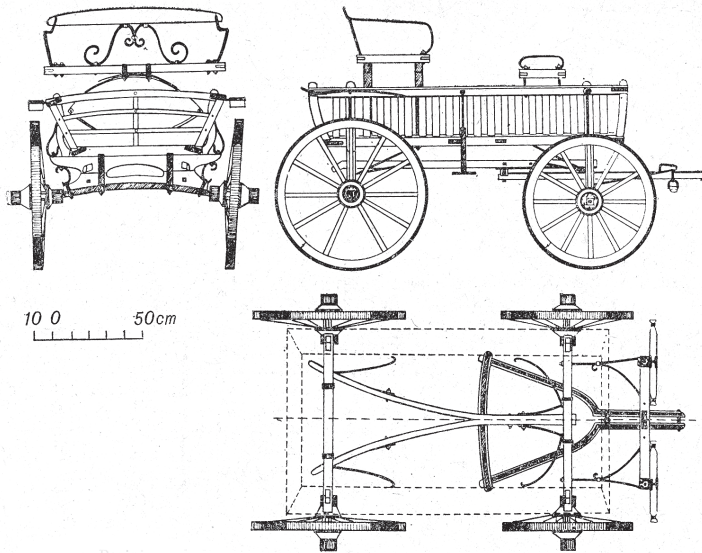

33. Porinis kurliandiškias brikelis (Laniauskaitė 1977: 166)

kiti – tik konstrukcines vežimų dalis, tretii ir ratus, ir vežimus. Račiai kartais atliko ir staliaus, ir kalvio darbus, arba bendradarbiaudavo su kalviais.

Račiai amatininkai daugiausia buvo įsikūrę miesteliuose arba XIX a. prie dvarų. XX a. pradžioje būta ištisų kaimų, kuriuose dauguma gyventojų vertėsi šiuo amatu, kai kurie jų gavo ir pavadinimus: Kalesnykai, Kalesninkai, Račiai, Stalmokai, Stebuliai ir kiti. Pavyzdžiui, XIX a. pabaigoje Balbieriškio miestelyje buvo 2 meistrai ir 1 mokinys, Seirijuose – 3 meistrai ir 1 mokinys, Kudirkos Naumiestyje – 1 meistras, Prienuose – 1 ir t. t. Tarp račių amatininkų būta lietuvių ir vokiečių – Suvalkijoje ir Klaipėdos krašte, latvių – Šiaurės Lietuvoje, rusų ir žydų, kurie daugiausia specializavosi dirbdami ratus ir ratlankius. Garsiausi vežimų gamybos centrai buvo Varniuose, Jonavoje. Šėtoje, Kėdainiuose, Eišiškėse, o jų gaminiai buvo plačiai paplitę aplinkinėse vietovėse. Tarpukariu vežimų su ilginamu pertrauku *rozvoru*, žinomą aplink Uteną ir Ukmergę, gamyba garsėjo Molėtai, *lineikų* – Kupiškis. Ypač garsūs buvo Varniuose gaminami *kurliandiški ratukai*, žinomi Vakarų ir Vidurio Lietuvos šiaurinėje dalyje, per perpirklius pasiekę net Marijampolę ([Laniauskaitė] Morkūnienė 1977: 197–199) (pav. 33).

Račiaus amato buvo mokomasi individualiai nuo pusės iki trejų metų pas meistrą. Už mokslą mokėta pagal sutarimą. Sutarimas tarp mokinio tėvo ir meistro būdavo žodinis. Jei mokinys būdavo imlus ir geras pagalbininkas, vėliau jam už darbą primokėdavo. Kaip ir daugelis amatų, račiaus amatas buvo ir paveldimas iš senelių, tėvų, jo mokomasi iš vyresniųjų brolių ar giminių. Norintys gauti daugiau žinių, išmokti „gudrybių“ neapsiribodavo vienu meistru–mokytoju, bet pabuvodavo pas kelis meistrus ([Laniauskaitė] Morkūnienė 2003b; 1977: 198).

Račiaus darbo priemonės ir įrankiai užima gana daug vietos. Amatininkai dirbtuvei skirdavo atskirą kambarį ar net pusę namo. Kiti dirbtuves įsirengdavo daržinėje, klojime, pašiūrėje, vasarą dirbdavo ir kieme. Jose buvo laikomi ir įvairūs įrankiai. Iš jų sudėtingiausi buvo reikalingi vežimo daliai – ratui – padaryti. Tam reikėjo tekarnės (rankinės ar kojinės), lenktuvo ratlankiui išlenkti ir ratadarės (stipinams į stebulę įkalti) ([Laniauskaitė] Morkūnienė 1977: 199–203).

Apie 1909 metus Varnių apylinkės keliuose pasirodė pirmieji patrauklios išvaizdos lengvi arkliams traukti „kurlenskiniai“. <...> [Po Pirmo pasaulinio karo] Varniuose ir netoli esančiuose kaimuose lengvuosius ratus ir roges dirbo 35 meistrai – račiai. Jų rankos padarė „kurlenskinės“ išvaizdos medines dalis, o kalviai su atatinkamai išlankstytais geležimis apkaustė. Varniuose buvo 21 kalvė, kurioje dirbo 56 kalviai. Iš jų 52 apkalė ratus ir roges, įskaitant ir porinius vežimus. <...> Atskirai 4 dažyklose ratus ir roges nudažę galutinai parengdavo pardavimui. <...> Lengvųjų ratų medines dalis sudarė: tekiniai, kurių medinis lankas susidėjo iš 6 lenktai su vienarankiu pjūklų išpjautų stukių. Stebulę su stukiais jungė 12 ratpėdžių. <...> Tiksliai sustatytas tekinis lengvai sukdavosi ant ašies ir nesiekdavo grandyti gardelių. <...> Ratų ir rogių medinės dalys buvo nestoros, dailiai nuobliuotos. Tvirtas vyras ratų, tuo labiau rogių visas medines dalis vienas panešdavo. Tokia lengva susisiekimo priemonė buvo lengva ir arkliams traukti. Dėl to varniškių račių – kalvių padaryti ratukai ir rogės gavo (vietoje „kurlenskinių“) „lengvųjų“ pavadinimą. Tuolaik mechanizuotų įrankių račiai neturėjo. Viską dirbo savo rankomis su kaltais, grąžtais, obliais, įvairiais pjūklais, pjūkleliais. Iš račių medinių ratų ir rogių dalis pirkto kalviai, kurie vertėsi apkaustymu. <...> Kai kurios Varnių kalvės buvo erdvesnės negu paprastai. Be priekalų, kūjų, replių dar turėjo gręžimo mašinas,



šrubštokus varžtams dirbti ir kt. įrankius. Kalvėse naudojo akmenines anglis. Vienose kalvėse įkaitinant geležį oro pūtimui naudojo elektros jėgą, kitose rankomis spaudžiamas dummies. Metų bėgyje ratus kaustė devynis mėnesius, o roges – lapkričio, gruodžio ir sausio mėnesiais. <...> Kalvėje, kurioje dirbo trys ar daugiau kalvių, vadovaujantis pagal išmieras išlankstė geležines dalis. Kiti du ant tekinių movė įkaitintus lankus, apkaustė stebules, į jų vidų sukaldavo šlyžines buksas (movas). Jei buvo ketvirtas kalvis, tai prie šrubštokų dirbo varžtus ir kitas detales. Parengtas geležines dalis su medinėmis montuodavo visi. Panašiai ir roges. <...> Kaustant roges pakako dviejų kalvių. Jei kalvėje dirbo keturi kalviai, tada iš karto kaustė dvi roges. Du kalviai per dieną apkaustydavo vienas roges. Per savaitę keturi kalviai – dvejus ratus. Atlyginimas akordinis. Savaitinis vidurkis – 35 litai. Laikė ekonominės krizės 20–25 litai. Apkaustytas roges ir ratus veždavo į dažykla. Už nudažymą mokėdavo kalvis savininkas. Lengvuosius ratus dažydavo tamsiai ruda ar vyšniava spalva. Drangas ir skersines lenteles apvedžiodavo geltonos spalvos siaurom juostom. Tekinius – raudona spalva, stipinius pagražindavo irgi geltonom juostom. Įgudę dažytojai roges dažydavo įvairiais spalvų deriniais. <...> Be pardavinėjimo Varniuose, kalviai pradėjo vežti į didesnius prekymečius Luokėje, Sedoje, Plungėje, Šilalėje, Kražiuose, o vėliau ir Vieksniuose, Skuode, Kretingoje, Skaudvilėje, Raseiniuose, Kelmėje, Šiauliuose. Į tokias tolimas keliones veždavo arkliais, surišę vorele po 4–5 ratukus ar roges (TKM, A 163, l. 8–10).

Taigi nors atrodo, kad vežimą sugebėjo pasidaryti kiekvienas nagingėnis valstietis, tačiau račiaus amatas buvo sudėtingas, su įvairiai išplėta specializacija, sudėtinga dirbinio technine konstrukcija, apimančia kelis amatus, ir turėjo plačiai savo gaminius žinomus gamybos centrus.

### *Kalviai*

Kalvio gaminiai ir darbai – tai įvairios ūkiui reikalingos geležinės dalys, darbo įrankiai valstiečiams (pavyzdžiui, plūgai) ir amatininkams bei jų detalės, arklių kaustymas, transporto priemonių apkaustymas, durų spynos, užraktai, skrynių apkaustai, geležinių kryžių, stogastulpių viršūnių darymas, fabrikinį įrankių, žemės ūkio mašinų taisymas arba įrankių gamyba pagal fabrikinius pavyzdžius.

Paprastai kiekvienas kaimas turėjo vieną kalvį. Klaipėdos krašte visas kaimas samdydavosi kalvį, su kuriuo atsiskaitydavo kartu sunešamais

pinigais ir javais. Kaimo kalvė buvo statoma prie kelio, dažnai kaimo gale, kad patogų būtų privažiuoti. Tai vienos patalpos pastatas, dažnai sukaltas iš lentų, rečiau rėstas iš rąstų ar plūktas iš molio, be lubų, su pusiauverėmis durimis pastato gale. Priekyje pastatas kartais turi pastogę. Viduje yra žaizdras su odinėmis dumplėmis. Netoli žaizdro ažuolinė kaladė su priekalu, keletas įvairaus dydžio kūjų ir replių, lovys su vandeniu, prie lango varstotas. Prie durų staktos pritvirtinta *bormašinė* geležiai gręžti. Kalvėje visada būna ir tekėlas. Kalvės kampuose paprastai priversta visokių gelžgalių, ratlankių. Gaminiam gaminti nuo XIX a. vidurio kalvystėje imta naudoti rinkoje paplitusius ir krautuvėse perkamus geležies ruošinius – juostas, vėliau įvairiai suformuotą geležį. Smulkesniems įrankiams gaminti naudoti stambesni susidėvėję padargai (Milius 1964d: 166–167). Kalvystės amato būdavo mokomasi vienerius ar dvejus, trejus metus dirbant su meistru. Būdinga, kad dauguma kalvių visoje Lietuvoje turėdavo mokinių. Už mokslą būdavo imamas įvairus mokestis, dažnai produktais (Stravinskas 1971).

Dvarų kalvės buvo daug didesnės, ne su vienu, bet keliais priekalais. Jos irgi dažnai stovėjo prie kelių. Pavyzdžiui, pusiaukelėje tarp Rietavo ir Plungės buvo Rietavo dvaro kalvė. Tai 40 m ilgio ir apie 10–12 m pločio raudonų plytų čerpėmis dengtas statinys, turėjęs keturis langus, tris priekalus ir atitinkamą inventorių. Ji stovėjo greta šaltkalvių dirbtuvių. Kalvėje dirbo trys–keturi kalviai ir pora *gizelių*. XIX a. ir XX a. pradžioje svarbiausi kalvystės darbai Rietave buvo skirti Rietavo dvarui ir pašto transportui. Kalviai kalė pasagas, kaustė dvaro ir pašto arklius, taisė didžiuosius ir mažuosius vežimus. Taip pat jie taisydavo įvairius varžtus, kablius, karčemų inventorių, plūgus ir kitus ūkio ir buities įnagius, aštrindavo malūnų girnų plaktukus. Kai XX a. pirmoje pusėje buvo tiesiamas Žemaičių plentas, jo tiltų statybai čia buvo ruošiamos visos geležinės dalys (Stravinskas 1992).

Kalvio Aleksandro Šidlausko vieno mėnesio  
(1928 m. birželio) darbo užrašai

Eil. nr.	Die-na	Pavardė. Paslaugos, medžiagos (įkainiai), bendra paslaugų kaina, sumokėta dalis	Litai	Centai
73	6	J. Rasickiui štalvogos vidurinę lioską suvirinau. Ir gradžiukę naują padariau savo gelažia. Ir 2 kirvius paploniau – buvo ištrupėję. Ir kriuką padariau naują ir įkabinau į štalvogą. Gelažies davė. Savo anglėm.	1	50
74	8	B. Valantinui iš Laužinės apkausčiau naują brikelį. Ašį naują dirbom antro numerio. Ir sėdynę ant kriukų. Apkaustėm taip kaip prigul. Anglių davė akmeninių 1 centnerį ir medinių 1 maišituką. Už apkaustymą parokavau.	48	
75	14	A. Devendriui iš Skynimų 2 kojas pakausčiau. Savo uknoliais. Ir klemerį pergventavau.		70
76	16	J. Rasickiui 2 kojas pakausčiau. Savo patkavom ir savo ukneliais. Ir brikeliui ant ašies uždėjau geležę per visą padušką po cibantais. Ir 2 kriukus į plūgą. Ir vieną cibantuką. Savo gelažia (svėrė 4 kilogramus: 1 litas 80 centų). Ir sprenžinos dantis nustaciau, kad ilgis imtų. Anglių davė. Parokavau.	5	
77	19	B. Valantinui iš Laužinės 1 koją pakausčiau. Savo uknoliais. Parokavau.		30
78	22	J. Lauryniukui iš Skynimų sutaisiau šautuvą – kelmiuką naują įleidžiau į vamzdį. Ir kaminiuką nupirkau (80 centų). Ir ausiukę padariau naują. Parokavau 2 litus. Davė 1 litą 50 centų. Atsiliko.		50
79	25	F. Poškui iš Radviliukų į kamanas padariau 2 eskas ir 1 brankčiuką ir sukabinau cūgliuku. Savo dratu. Ir sprenžinos priešais dratų galus užlenkiau: vienas buvo striukesnis – patraukiau. Savo anglėm. Parokavau.		40
80	30	J. Čepui iš Pakrūmių brikai štalvogą naują apkausčiau. O gelažis sena. 1 lioską suvirinau – buvo plona. Ir šriubą pergvitavojau, naują muterką uždėjau per štalvogą. Savo anglėm. Parokavau.		50

<...> (Kalvio Aleksandro Šidlausko užrašai 2007: 113–114).

Pažymėtina, kad kalvės ir kalvystės centrai dažniausiai būdavo išsidėstę ten, kur buvo aktyvesnis ekonominis socialinis gyvenimas. Tai galėjo būti dvarai ir miesteliai, taip pat kaimai, kurie, sunykus dvarams, tapdavo aktyvesni.

## *Puodžiai*

Puodus lipdė namuose valstiečiai, dažniau moterys, ir žiedė amatininkai kaimuose, miestuose ir miesteliuose (Kudirka 1973). Puodininkystės amatu buvo verčiamasi pavieniui kaimuose, taip pat ir stambiose dirbtuvėse, naudojusiose samdomąjį darbą. Puodų gamybos centrai buvo susitelkę miestuose. Stambių dirbtuvių buvo Vilniuje, Jašiūnuose, Streipūnuose (prie Vievio), Varėnoje, Kaune, Kuršėnuose ir Viekšniuose. Dirbtuvių būta Kudirkos Naumiestyje, Prienuose, Kalvarijoje, Anykščiuose, Jurbarko, Kelmėje, Kupiškėje, Ukmergėje, Šeduvoje, Biržuose, Pasvalyje, Merkinėje ir t. t. Dirbtuvės dažnai įsikurdavo molingose vietovėse. Kaimuose puodininkystė versdavosi valstiečiai, tarp jų vyravo lietuviai, o miestuose tarp kitataučių daugiausia buvo vokiečių, atkeliavusių iš Rytprūsių, ir žydų.

Puodų žiedimo dirbtuvei reikalinga nuolatinė patalpa žiedimo ratui ir degimo krosniai. Valstiečiai, besiverčiantys puodininkyste, juos žiesdavo gyvenamojo namo patalpose ar virtuvėse. Pastatyti puodų degimo krosnį reišė pradėti individualų amatą. Pažymėtina, kad XX a. radosi keliaujantys arba vaikščiojantys puodžiai – tai žiesti mokėję ir amatą išmanę meistrai, kuriuos samdydavo šio amato nemokėję, bet patalpas turėję ir dirbtuves įkūrę savininkai (Kudirka 1973: 6–21).

Anot J. Kudirkos, puodus žiesti dažniausiai išmokstama šeimoje arba pas meistrą. Šeimoje tai vykdavo gana ilgą laiką dirbant šalia giminaičių – tėvų, brolių, uošvių ir pan. Pirmiausia vaikai lipdydavo paprastesnius gaminius, pavyzdžiui, švilpukus. Vėliau paaugliai padėdavo ruošti molį, džiovinti gaminius, kūrėti krosnį, degti. Sulaukę 15–17 metų amžiaus dirbdavo savarankiškai. Miesteliuose puodininkystės buvo išmokstama pas meistrą per trejus, ketverius metus. Mokymosi sąlygos priklausė nuo konkurencijos. Jei meistriui negrėsė konkurencija, jis pagalbininkui mokėdavo atlyginimą, priešingu atveju reikėdavo mokėti jam pačiam. Geru meistru buvo laikomas tas, kuris mokėjo gaminti įvairius gaminius, glazūruoti ir išdegti. Jašiūnuose manyta, kad mokinys moka amatą, kai per dieną nužiedžia 120 trilitrinių indų (Kudirka 1973: 13–16).

Būdinga, kad puodžiai savo gaminius žymėdavo asmeniniais ženklais. Tai buvo svarbus prekės ženklas parduodant, tačiau ypač svarbus puodžiams, dirbantiems stambiose dirbtuvėse pas savininkus. Pavyzdžiui, Mažeikių ir Seirijų dirbtuvėse kiekvienas puodžius savo dirbinius pažymėdavo savo ženklu. Pagal tai dirbtuvės savininkas apskaičiuodavo to puodžiaus produkciją ir broką. Mažeikių dirbtuvėje žiedėjas turėjo antspaudą su miesto pavadinimu, dirbtuvės savininko pavarde ir žiedimo varstoto numeriu. Panašiai buvo antspauduojama Kauno, Kudirkos Naumiesčio, Vilniaus dirbtuvėse. XX a. tarpukariu ir vėliau puodžiai dirbinio dugne įspausdavo skaitmenį, rodantį indo talpą (Kudirka 1973: 18).

Prekyba puodais ypač priklausė nuo sezono – kuriuo metu kokie puodai turėjo paklausą. Puodžiai dirbinius parduodavo namie, vežiodami po kaimus, turguose, parduodami perpirkliams. Kartais dirbiniai pasklisdavo gana toli. Pavyzdžiui, Vieکشnių puodai XX a. tarpukariu buvo parduodami Latvijoje ir net Estijoje, Latvijoje prekiauta ir Šeduvos ar Panemunėlio puodais, o Vilniaus krašto gaminiai buvo žinomi ne tik Rytų Lietuvoje, bet ir Baltarusijoje (Kudirka 1973: 96–104).

### *Odos ir kailių išdirbėjai*

Kailiadirbiai (*garboriai, skūrininkai*) išdirbdavo avių ir laukinių žvėrelių kailius. Dažniausiai jie gyveno miesteliuose, rečiau kaimuose, o užsakymus atlikdavo savo namuose. Lietuvoje odos ir kailių išdirbimas yra tradicinis verslas ir amatas ([Laniauskaitė] Morkūnienė 1997). Iki XIX a. pabaigos ir XX a. pradžios juo dažniausiai vertėsi Lietuvos totoriai: „būtinai, kur tik gyvena totorius, tai anas būdavo ir kailiadirbys“ ([Laniauskaitė] Morkūnienė 1997: 134). Manoma, kad totoriai geriausiai išdirba odas ir kailius. Tačiau tarp kailiadirbių buvo ir lietuvių, rusų, žydų, Suvalkijoje – vokiečių, Vilniaus krašte – lenkų. Lietuviams tai buvo papildomas verslas šalia žemės ūkio darbų, juo užsiimama žiemą. Jie daugiausia gyveno kaimuose, o totoriai ir žydai – miesteliuose. XIX a. pabaigoje – XX a. pradžioje iš Rusijos į rytinių Lietuvos rajonų ar Žemaitijos miestelius atvykdavo rusų kailiadirbių.

Miestelių pakraščiuose jie išsinuomodavo pastatus ir ten išdirbdavo kailius gretimų apylinkių gyventojams, samdydami ir pagalbininkų. Dirbtuves *garbarnes* su samdytais pagalbininkais turėjo ir žydų, lietuvių kailiadirbiai. Totoriai dažniau dirbo individualiai. Būdinga, kad kailiadirbyste vertėsi ir vyrai, ir moterys. Tai buvo ypač pelningas verslas ([Laniauskaitė] Morkūnienė 1997: 124–130).

Anot J. Laniauskaitės-Morkūnienės, kailiadirbystės amatas buvo paveldimas per kartas, ypač totorių kailiadirbių šeimose, iš tėvų, kartais iš gimiinių – dėdžių, pusbrolių, svainių, vyrai išmokydavo žmonas, žmonos – vyrus. Šio amato kartais išmokdavo ir pas meistrą arba kailių išdirbimo dirbtuvėse dirbantys samdyti darbininkai. Žemės ūkio rūmai nuo 1934 m. daugelyje Lietuvos vietų ėmė rengti kailių išdirbimo kursus. Tačiau kailiadirbystė buvo gana uždaras amatas, ypač saugotos profesinės paslaptys. Pavyzdžiui, meistrai samdytiems darbininkams nerodė ir neaiškino kailių rauginimo receptų, raugą pasidarydavo patys. Kailiadirbiai net ir bendraudami, vaišindamiesi, darbo paslaptimis nesidalijo ([Laniauskaitė] Morkūnienė 1997: 124–135).

Būdinga, kad kailiadirbystė yra sezoninis darbas, prasidedavęs rudenį nuo Visų Šventųjų ir trukdavęs iki gegužės mėnesio. Neturtingesnieji kailiadirbiai dirbdavo toje pačioje gyvenamojoje patalpoje, turėjusieji didesnius namus viename namo gale įsirengdavo dirbtuvę. XX a. tarpukariu pasistatomos atskiros patalpos su krosnimi. Stambesnes dirbtuves *garbarnes* statydavo miestelių pakraščiuose dėl sklindančio kvapo.

Kailius išdirbant privaloma nuosekliai laikytis visos technologinio proceso eigos: mirkymas, valymas arba pirminis paodės skutimas, rauginimas, džiovinimas, minkštinimas, antrinis skutimas, dažymas, plovimas, šukavimas. Vienas kailiadirbys per žiemą išdirbdavo 300, su šeima – 1000–2000 kailių. Už išdirbimą buvo atsilyginama pinigais arba žemės ūkio produktais. Kainos priklausė nuo išdirbimo technikos, meistrų kvalifikacijos. Atiduodant kailiai buvo žymimi pagaliukais – birkomis ir romėniškais skaičiais, užsirašoma sąsiuvinyje (ypač Suvalkijoje), užrašų knygelėje, o kailyje išmušami ženklai ar skaičiai ([Laniauskaitė] Morkūnienė 1997: 135–188).



34. *Rimorius Vincas Burčikas* darbo metu. Marijampolės rajonas, Liudvinavas, 1999 m. J. Laniauskaitės-Morkūnienės nuotr.

Kailiadirbiai, odininkai, kaip ir *rimoriai* (*šikšniai, komutininkai*) arba pakinktininkai, balnininkai, kurie gamino balnus, odinius pakinktus, odinius dangčius vežimams apmušti, dirbo daugiausia pagal užsakymus (pav. 34). J. Laniauskaitė-Morkūnienė pabrėžia, kad palyginti su kitomis plačiai paplitusiomis amato rūšimis ir amatininkais (dailidėmis, račiais ir pan.), kailiadirbių, odininkų, *rimorių* buvo kelis kartus mažiau. Dėl pelno ir siekdami išvengti konkurencijos jie stengėsi apsigyventi vietovėse, kur nebuvo jų specialybių meistrų ([Laniauskaitė] Morkūnienė 2002). *Rimoriai* ėmė mažėti XX a. pradžioje pradėjus plisti pirktiniams pakinktams.

### *Batsiuviai*

Batsiuviai, liaudyje vadinami *šiaučiais*, siuvo ir taisė batus, dažniausiai išėginius. Kasdien valstiečiai dažniausiai avėdavo klumpes arba medpa džius, kuriuos darė klumpdirbiai, arba vyžas, nagines, kurias valstiečiai pasigamindavo patys. Odiniai batai buvo avimi tik šventadieniais, tad vienos

poros užtekdamo ilgam laikui. Būdinga, kad batsiuviai dažniausiai buvo susitelkę miesteliuose (Milius 1964d: 163).

Plačiai garsėjo Žemelio batsiuviai. Jie dirbdavo arba po vieną, arba su mokiniais. Jei mokinius suderėdavo trumpesniam laikui (metams), už mokslą turėdavo mokėti, o jei ilgesniam laikui (3 metams), – mokėti nereikėdavo, nes mokinys atidirbdavo. Batsiuviai dirbo daugiausia išnuomotose patalpose, todėl dirbtuvės atrodė skurdžiai. Žiemą daugiausia dirbo gyvenamajame kambaryje arba virtuvėje. Odas pirkdavo iš parduotuvės. Valstiečiai tik II pasaulinio karo metu ėmė ieškoti amatininkų, dirbančių iš juchto, nes pirkti gatavų odų nebuvo. Anksčiau [valstiečiai] odas arba parduodavo vietos pirkliams žalias, arba rauginavo namie naginėms. Batsiuviai taip pat siūdavo ir remontuodavo pakinktus (Šliavas 1978: 90).

Batsiuvio įrankių nėra daug – tai mažas staliukas su žema kėdute, mediniai kurpaliai, geležinė koja, yla, plaktukas, peiliai odoms pjaustyti, brūžiklis medinių vinučių galams lyginti (Milius 1964d: 163). Jie dirbo savo gyvenamojoje vietoje pagal užsakymą, turgui ar krautuvėms.

### *Siuvėjai*

Daugelis kaimo moterų pačios mokėjo pasisiūti kasdienius drabužius – marškinius. Į siuvėjus buvo kreipiamasi siuvant išėiginius, viršutinius drabužius, sermėgas, kostiumus, kailinius. Siuvėjai buvo keliaujantys ir dirbantys vienoje vietoje. Keliaujantys siuvėjai keliaudavo per kaimus, kurį laiką apsistodavo pas valstietį, gaudavo iš jo maisto ir jo namuose siūdavo tai valstiečio šeimai ir aplinkiniams. Viename ūkyje buvo apsistojama nuo dviejų iki šešių savaitių. Paprastai siuvėjai buvo kviečiami žiemos metu, kai būta daugiau laisvo laiko. Stambesni ūkininkai siuvėją kviesdavo į namus beveik kasmet (Milius 1964d: 163).

Siuvėjas Janauskis – žemaūgis su kuprele. Žmonių lūpose *kriaučius*. Labai darbštus. <...> Dirbo važinėdamas po kiemus. Juo dalijosi net jėga: išsiveždavo jam nesant įrankius. <...> Amato išmoko Sedoje. Įsigijo koja minamą





35. Veliuonos miestelio siuvėjos. XX a. 4 deš. A. Mickaus nuotr.

*Singer* firmos siuвамąją. Siuvo burnosus, burkas su bašlykais ir be jų (kurie vėliau pavirto į burnosus), sermėgas, žakėtus, šalberkas, mantilkas... ir kelnes paprastas, *klioč*, *brič*, *galife*. Siuvo ir moterims, net naujavedžiams <...> Yra matęs siuvėjų, kuris dar santimetrinės juostos nevartojo. *Metro* vietoje apie 1,5 m ilgio medžiaginė juostelė. Užrašų nedarė. Viską atsižymėjo brūkšneliais su kreida. Lankstė, <...> kirpo, siuvo. Jis pats vartojęs santimetrinę juostą, žirkles, liniuotę, blukį lyginimui ir lygintuvą *prosq*. Pirmieji lygintuvai buvę ne anglimis šildomi, bet su įkaitintos geležies plokštelėmis duškomis. <...> Adatas pirkdavo. O ant piršto žiedas noperskas, kurie būdavo kiauri arba aklini. Yra matęs ir kalvio darbo žirkles. <...> Ne su vienu siuvėju apie darbą nesitaręs: kiti su juo irgi ne. Mat vieni buvo *unoravi*, kiti – pavydėjo. <...> Pirmaisiais siuvėjais buvo žydai. Jie ėjo iš kiemo į kiemą (ŽAM, A 107, l. 27–28).

Vienoje vietoje dirbantys siuvėjai dažnai skirstėsi pagal darbus į vyriškų ir moteriškų drabužių siuvėjus. Dažniausiai dirbdavo moterys, siūdavo savo kaimo gyventojams. Miestelių siuvėjos buvo garsesnės, siūdavo turtin-

gesniems ir puošnesnius, svarbesnius ir sudėtingesnius drabužius, pavyzdžiui, vestuvinius (Milius 1964d: 163) (pav. 35).

Taigi apibendrinant pasakytina, kad medžio amatininkai, račiai, kalviai, puodžiai, odų ir kailių išdirbėjai, siuvėjai, batsiuviai buvo valstiečiui svarbiausi amatininkai Lietuvoje. Juos yra aprašę Lietuvos etnologai ir etnografai. Gyvenime yra buvę kur kas įvairesnių ir smulkesnių profesijų. Jos dažniausiai buvo susijusios su to meto visuomenėje vyraujančiais poreikiais, o kartu ir su platesnio pobūdžio vietine gamyba ir technologijomis.

### **Technika ir žinios**

Amatas antropologus domina ne savo techninėmis ar technologinėmis charakteristikomis, bet kaip žmonių įgyti įgūdžiai ir žinios, keliantys klausimus, kaip jie įgyjami ir naudojami, kaip žmonės juos perduoda ir su-  
daiktina, kaip įgūdžių sklaida siejasi su kultūriniu savitumu ir socialine organizacija (Eriksen 2001: 201). Būtent tas materialus, inertiškas ir praktinis žinių laukas, kuris yra kultūriškai perduodama žinojimo struktūra, turinti savas išraiškas gamybos ir naudojimo srityje, formuoja mūsų santykius ir yra jų formuojama (Eriksen 2001: 199–201). Tačiau technika ir amatas – tai ir dėmesys žmogaus išradimui. Technologijos ir technikos yra žmonių atrasti ir sukurti kultūriniai produktai.

Paminėkime tą genialų žmogų, kuris sumanė stuopą sujuosti medine juosta, vadinama lanku. Ta juosta taip daili, kad jos mazgo nežymu, ji tokia dikta, kad gali išverti spaudimą daug sykių didesnį negu tie, kurie gali stuopai (indui) atsitikti. Juostos dėka atsirado kubilas – indas tvirtas ir sandarus – iš daugybės medžio gabalėlių. Žiūrime į medinį kibirą lazdyniniais lankais, rodosi, kad kiekvienas kubilius galėtų ir pats nematęs tokį daiktą sumanyti, bet iš tikrųjų kibiras tobulėjo amžius, kūrė jį genialūs žmonės. Šis išradimas tarnaus žmonijai ligi jos galo (Katkus [1927] 1989: 61–62).

Tad kaimo amatų apibūdinimas nėra vien tik jų aprašymas ar išvardijimas. Tai pasakojimas apie žmonių aktyvumą ir techninę mintį, profesinę

ir techninę žinių sklaidą ir paslaptis; apie vietinę amatų plėtrą ir gamybinius centrus, socialinį ir etninį gamybinių erdvių pasidalijimą; apie vietas ir jų kultūrinį kraštovaizdį; apie techninių žinių vertę Lietuvoje, kuri yra tolygi paveldėtos žemės vertei. Tai pasakojimas apie amatus ir jų tradicijas Lietuvoje – šiai vietai būdingas technikos tvarkas, neatskiriamas nuo kitų visuomenėje vykstančių procesų.



## 6. SUSISIEKIMAS TARP ŽMONIŲ IR VIETŲ

Komunikacija arba susisiekimas – tai ryšiai tarp žmonių ir vietų, esmingai svarbūs visoms socialinio gyvenimo sritims ir kultūros sistemoms; tai, kas jungia ir sujungia žmones, įveikia geografines, socialines, politines kliūtis ir skirtis. Komunikacija – tai susisiekimą technologijos ir žinojimas, kaip susisiekti, neatskiriamas nuo to, ką reikia pernešti – informaciją, žinias, idėjas, daiktus, tikslus, jausmus ar sentimentus. Antropologija į komunikaciją žvelgia kaip į kultūrinės ir socialinės organizacijos bei integracijos paradigmą, pagrįstą abipusiškumu ir mainais.

Komunikacija – tai taip pat kalba apie atstumą, natūralias ir dirbtines teritorinių darinių sienas, skirtingus tautų ar *Kulturkreise* tapatumus ir judėjimo laisvę (Bauman 2002: 23). Atstumas, viena vertus, yra artimumas, iki akivaizdumo įprasti, greta esantys ir pažįstami dalykai, įpinti į įprastą rutiną ir į kasdienes dalykus. Kita vertus, tai *labai toli* esanti erdvė, kur patenkama retsykais arba niekada, kur vyksta nenumatyti ir nesuprantami dalykai ir neaišku, kaip į tai reaguoti. Atsidurti *labai toli* reiškia atsidurti už savo akiračio, o tai bauginantis patyrimas (Bauman 2002: 25–26). Tačiau kas yra tarp to, kas arti, ir to, kas toli?

Paskutinius pora dešimtmečių tarp antropologų išryškėjęs ypatingas susidomėjimas komunikacinėmis praktikomis yra susijęs, anot Patricko Eisenlohro, ne tik su šiuolaikinėmis technologinėmis revoliucijomis, bet ir su požiūriu į kultūrą apskritai. Į ją žvelgiama ne kaip į statišką, uždarą ar erdvėje apribotą, bet kaip į judantį, lūžinėjantį ir prieštarinę darinį (Eisenlohr 2011a). Jis atkreipia dėmesį į tai, kad komunikacija arba, jo nagrinėjamu

atveju, medija yra tarpinė būtis, procesas, objektas ir reiškiny, kuris gyvuoja būtent toje tarpinėje būsenoje arba tame tarp vietų ir žmonių esančiame plyšyje ir yra visiškai priklausomas nuo to, ką jis turi pernešti. Tačiau akivaizdu, kad tarpininkas ir tarpininkai turi generatyvinės ir kūrybinės galios perdaryti žmonių subjektyvumus ir socialinius kultūrinius pasaulius (Eisenlohr 2011a: 2). P. Eisenlohras, cituodamas Stefaną Münkerį ir Aleksanderį Roeslerį, teigia, kad toje tarpinėje būsenoje arba tarpininku gali būti daugelis dalykų: kėdė, ratas, veidrodis (Marshall McLuhan); mokyklos klasė, futbolo kamuolys, laukiamasis (Vilém Flusser); rinkimų sistema, visuotinis streikas, gatvė (Jean Baudrillard); arklys, kupranugaris, dramblys (Paul Virilio); menas, tikėjimas ir meilė (Niklas Luhmann) (Eisenlohr 2011a: 1). Tarpininkai – kaip jungtys ir keliai – savo socialinėmis prasmėmis yra reikšmingi visose visuomenėse, o jų techninės ir technologinės išraiškos visais laikais buvo įvairios. Jie tokie yra ne savaimė – juos taip įprasmina jų tarpinė būseną, kontekstas. Juos pažinti reiškia pažinti ne tik juos pačius, bet ir jų kūrėjus ir vartotojus (Herzfeld 2001: 294–315).

Taigi kaip žmonės susisiekią tarpusavyje, kas ir kaip tampa tarpininkais ir saitus kuriančiais keliais? Kaip buvo Lietuvoje XIX a. pabaigoje – XX a. pirmoje pusėje?

### **Kalba, raštas, rašymas**

Pagrindinė ir žmogui svarbiausia komunikacijos forma yra kalba. Kalbą tyrinėjanti lingvistika Europoje yra savarankiška mokslo kryptis. Klasikinėje amerikietiškoje, kartais dar vadinamoje F. Boas tradicijoje, kalbos tyrimai yra antropologijos mokslo dalis (Kroeber 1948: 206–251; Hoebel 1972: 594–620; Harris 1998: 32–44). Lingvistika, arba antropologinė lingvistika, čia yra viena iš keturių antropologijų sudarančių sričių šalia fizinės (biologinės) antropologijos, kultūrinės antropologijos (etnologijos) ir archeologijos. Kalba suvokiama kaip neatskiriama nuo kultūros ir kaip instrumentas kultūrai pažinti (plg. Kroeber 1948: 223–224). Šalia kalbos yra raštas ir rašymas, Alfredo Kroeberio pavadintas „antrine simboline sistema,

tarnaujančia pirminės šnekamosios kalbos simbolinės sistemos pakaitalu“, kur „raidė“ yra girdimo garso tylusis vaizdinis ženklas (Kroeber 1948: 235).

Kalbinėje bendruomenėje bet kurio reiškinių simbolinės prasmės ir žodinės išraiškos yra sutartinės ir tęstinės, o sąryšiai tarp idėjų ir simbolių sudaro savitą kultūrinę visumą, kurioje žmonės mąsto ir veikia (Eriksen 2001: 44). Antropologai turbūt geriausiai žino, kad siekiant pažinti skirtingų tautų ir žmonių gyvenimus, neužtenka vien tik stebėti jų kasdienę veiklą. Norint sužinoti prasmę to, kas vyksta, ir kaip žmonės tai išgyvena, reikia bendrauti su jais – o tai ir yra kalbos sritis (Hoebel 1972: 594). Kažkur netoliese visada glaudžiasi ir vertimas, kaip galimybė pereiti iš vienos sistemos į kitą, komunikacijos ir tarpkultūrinio susižinojimo praktika. Taigi kalba savita ir įtakinga komunikacinė sistema – žodinė ir simbolinė, ir išmokta, kaip, beje, ir raštas bei rašymas (Hoebel 1972: 594; Kroeber 1948: 235). Etnografija pateikia gausybę tai liudijančių pavyzdžių.

### *Kalba, žodis ir komunikacija*

XX a. septintajame dešimtmetyje susiformavo sociolingvistikos ir vadinamosios „komunikacijos etnografijos“, arba „kalbėjimo etnografijos“, kryptis, siejama su Johno Gumperzo ir Dello Hymesos vardais. Kalbinių veiklų arba komunikacinių įvykių, D. Hymesos pavadintų *kalbos įvykiais*, tyrimai, atskleidę šiuos kalbos aspektus, tapo naujos paradigmos pradžia (Duranti 2003: 326–327). Kiek vėliau atkreiptas dėmesys į kalbos ir kalbėjimo performatyvumą, ženkliškumą, socializacijos aspektą ir dalyvavimą, apimančią ir kalbėtoją, ir klausytoją (Duranti 2003: 330–331). Ryšį tarp kalbos ir nekalbinio pasaulio pabrėžia Sapiro-Whorfo hipotezė, teigianti, kad yra artimos sąsajos tarp kalbinių kategorijų bei struktūrų ir to, kaip žmonės patiria pasaulį. Kalba yra reikšmingas žinių apie žmonių grupės mąstymo būdą, pasaulėvaizdį arba kosmologiją ir kasdienį pasaulį šaltinis (Eriksen 2001: 227–228). Etnografai yra ypač jautrūs konkrečiam žodžiui, kalbėjimui, reiškinių ir objektų autentiškam įvardijimui ir apibūdinimui. Kita vertus, kalbos ir rašto integruojantį aspektą sureiškino nacionalizmo ir etniškumo teorijos.

Kalba čia suprantama kaip bendrumą ir ribas kuriantis klasifikacinis veiksnys, socialinis kultūrinis etninės bendrijos ir teritorijos tapatumo ženklas ir simbolinę galią turintis aspektas (Eriksen 2001: 275–293; Bourdieu 2002; Eisenlohr 2011b).

Lietuvoje kalbos ir kalbėjimo socialines ir kultūrinės prasmės daugiausia yra tyrinėję kalbininkai, literatūros ir tautosakos tyrinėtojai, sociologai. Jie atskleidė, kad kalba Lietuvoje užima ypatingą vietą. Tai tautinį tapatumą išreiškiantis matmuo, normatyvinis bei integruojantis veiksnys ir pasirinkimas. XIX a. pradžios bendrinės kalbos idėja, pradėjusi nuo žemaičių kalbos (Subačius 1998), vėliau nujudėjusi į kitas tarmes, tapo tautiškai įprasminta ir *tautinę vertę* turinčia reprezentacija, kultūriniu faktu, pavadintu prigimtinio ir tautiniu riboženkliais, įtvirtintu abipusiu sąryšiu tarp tautos ir kalbinio sąmoningumo (Subačius 1999: 46–52). Ji tapo tautinės esmės išreiškiančia, politinio ir ontologinio sakralumo apgaubta idėja: „O brangi lietuviszkoji / Szwenta kalba prigimtoji! / Už žemczyugus tu brangesne / Ir už wiską meilingésne. / Pats wieszpatis kwapu sawo / Ir atweręs žodzius tawo, / Isz balso wisprigimimo / Prie pasauliú sutwerimo. / Tu danguje karaliauji, / Liaupsint Pramziú nepaliauji, / Skambedama tarp szwentuju“ (Subačius 1999: 46–52; J.A.W.L. [Andrius Vištelis] *Auszra*. 1883: 1: 10). Tuo ji primena ir kitus atvejus Europoje, pavyzdžiui, gelų kalbos, kaip ypatingo kultūrinio paveldo, įprasminimą Škotijoje (Macdonald 1977) ar keltų kalbos, kaip archajiškos Europos kalbos, sureikšminimą Velse (Morgan 1983).

Tačiau nuo etniškumo ir tautiškumo tyrimų neatskiriamas kalbos ir kalbėjimo kaip bendravimo priemonės aspektas. Kalbininkai atkreipia dėmesį į socialinę kalbos vartojimą ir kalbinę elgseną (Ramonienė 2010: 9–24). Žvelgiant į kalbinę sąveiką ir galios santykius, kalbos interpretaciją ir institucionalizavimą valstybiniu lygmeniu, neišvengiamai susiduriama su kasdieniu jos vartojimu ir viešąja erdve. Sociologė Vida Beresnevičiūtė, nagrinėdama socialinius kalbos aspektus ir etnines grupes Lietuvoje, atskleidžia, kaip tarytum atsitiktiniai ir nereikšmingi susidūrimai tarp kasdienių situacijų ir viešo bei pasirinkto lietuvių ar rusų kalbos „vizualumo“ išryškina tuos pas-



kui kalbą slenkančius galios santykius, apčiuopiamus tikroviškame ir įsivaizduojamame lygmenyje. Kalbiniai įvykiai čia tampa reikšmingais socialiniais faktais, liudijančiais etnines skirtis ir susitapatinimus (Beresnevičiūtė 2006).

Kalbos ir kalbėjimo prasmės, neatskiriamos nuo etninių parametrų, yra gerokai platesnės nei etninė erdvė. Kaip bendravimo ir susižinojimo priemonė kalba nusidriekia į kitas gyvenamosios sritis ir yra savaip sureikšminama. Yra situacijų, kuriose kalba tampa „nuoga“, yra situacijų, kai aplink save ji surenka daugybę dalykų. Tautosakos tyrinėtojas Kazys Grigas yra aprašęs liaudiškąją mugių reklamą ir skelbimus kaip savitą kalbinį ir žodinį žanrą, susijusį su tam tikrais užsiėmimais ir verslais (Grigas 1966). Jis teigia, kad iki Antrojo pasaulinio karo reklaminiai šūkavimai būdavo neatskiriama turgaus, atlaidų, mugės ar jomarko dalis. Taip amatininkai, pramoninių dirbinių pardavėjai, kepėjai, smulkūs saldumynų gamintojai, loterijų, renginių organizatoriai pristatydavo ir girdavo savo prekes. Iki Pirmojo pasaulinio karo, o kai kur ir vėliau, buvę ir specialūs žmonės skelbėjai – *šaukintojai, šukdytojai*, kurie, vietos administratorių užsakymu, skelbdavo būsimus apylinkės miestelių turgus ir jomarkus. Jų paslaugomis naudodavosi eiliniai turgaus lankytojai, valstiečiai. Jie kreipdavosi į skelbėjus su prašymu už atlyginimą pranešti žmonėms apie parduodamus objektus, žemę, mišką, pamestus daiktus ar radinius arba persakyti įvairius kitus reikalus. Skelbimai vadinosi *užšaukenimai* (Pasvalys). Skelbėjai kalbėdavo pasilipę ant valstiečio vežimo ar kur nors aukščiau. Prieš pranešdami žinias, paprastai jie sakydavo įžangines kalbas kviesdami žmones susirinkti paklausyti „įdomios žinios“. K. Grigas aprašo vienos moters pasakojimą apie 1930–1938 m. į Žeimelį iš Klaipėdos automobiliu atvažiuodavusius muilo pardavėjus ir reklamuotojus. Jie būdavo išsipuošę raudonomis skrybėlėmis, ant rankovių užsirišę raudonus kaspinus. Pasistatydavę ilgą stalą, iš mašinos imdavę muilą „Žuvelė“ ir, paėmę į rankas, šaukdavę: „Prašom, prašom, pirkit balto muilelio, kad baltūs būt marškinėliai. Nesigailėsit nusipirkę. Pigiai parduodam: viens už dyką, trys už litą, už vieną litą keturi!“ Sako, žmonės pirkdavę, nes mašina graži ir pardavėjai gražūs. Reklamines kalbas, nestokojusias sąmojo, sakyda-

vę ir per kaimus su savo prekėmis keliaujantys *kromininkai*, ir vaikščiojantys amatininkai (Grigas 1966).

Akivaizdu, kad kalba, kaip komunikacijos būdas, yra neatskiriama nuo jos socialinių prasmų. Kita vertus, kalba (ir kalbos), kaip ir kultūra, yra lokali; tai struktūrinė, sava eiga funkcionuojanti visuma (Hoebel 1972: 600, 608). Ji keičiasi laike.

### *Rašymas, skaitymas ir socialinė organizacija*

Bėganti ir trapi kalba, anot T. H. Erikseno, nefiksuojama ateičiai (nors šių dienų technologijos tai iš dalies ir leidžia), o rašymas leidžia žodžius paversti daiktais, užšaldyti juos laike ir erdvėje (Eriksen 2001: 240). Rašymas yra technika ir technologija, jis iš esmės skiriasi nuo kalbos ir kalbėjimo. Jis yra kietas ir materialus, tęstinis ir gali būti nagrinėjamas kaip objektyvuotas subjektyvumas. Jo socialinės situacijos ir prasmės skiriasi nuo kalbinių. Tačiau rašymas kaupia didžiulius kiekius žinių, kurių neįmanoma perteikti žodiniu būdu, ir leidžia skleisti žinias plačioje teritorijoje (Eriksen 2001: 240–241).

Šiuo požiūriu iškalbingi laišakai, bendravimo ryšiais susiejantys erdvėje atskirtus žmones. Laiškuose žodžiai tampa sudėtine socialinio veiksmo dalimi (Stanley 2010: 148–149; Thomas, Znaniecki 1918). Literatūros tyrinėtoja Daiva Markelis straipsnyje „Susikalbam laiškais“: bendras rašymas pirmųjų lietuvių imigrantų gyvenime“ (Markelis 2003) nagrinėja XIX a. pabaigos lietuvių imigrantų laiškus, išsiųstus savo draugams ir giminėms iš JAV į Lietuvą. Ji teigia, kad atvykus į Ameriką, laiškų rašymas į Lietuvą buvo ypatingos svarbos reikalas. Svarbu buvo pranešti apie apsigyvenimą naujoje vietoje, galimybes įsikurti ir rasti darbą, nusiųsti pinigų Lietuvoje pasilikusiems, pranešti apie svarbiausius gyvenimo įvykius – santuoką, gimimą, mirtį. Laiškais buvo palaikomas ir patvirtinimas šeimos ryšys ir solidarumas, nes manyta, kad buvo išvažiuota iš Lietuvos laikinai, užsidirbti pinigų. Nebuvo svarbu rašyti laiškus dažnai, bet svarbu parašyti. Būdinga, kad skirtingų žmonių ir šeimų laišakai panašūs savo struktūra ir konstrukcija, pasikartojančiomis, dažnai

formaliomis frazėmis, ritualiniais kreipiniais, pagarbiu ir mandagiu stiliumi. D. Markelis, kaip ir W. I. Thomasas ir F. Znanieckis, tokius laiškus vadina *nusilenkiančiais laiškais*. Jie yra panašūs ir vizualiai – rašysena ir rašymo stiliumi. Matyti, kad daugeliui tuo metu menką išsilavinimą turėjusių lietuvių imigrantų rašymas buvo nauja technika ir technologija. Tad ne tik gebėjimas mintį formuluoti žodžiais ar sakinių struktūra, bet ir rašymas kaip technika, kaip tikslus rankos judesys, įskaitoma ir graži rašysena buvo itin svarbus ir iškalbingas dalykas. Tuo tikslu buvo išleisti leidiniai, pavyzdžiui, *Kaip rašyti laiškus lietuviškoje ir angliškoje aplinkoje*, 1910; Miko Paltanavičiaus *Mokinimės rašyti: knyga mokintis rašyti su paaiškinimais akcentų ir rašto ženklelių*, 1909. Juose buvo pateikiamos rašymo instrukcijos ir pabrėžiama rašto ir rašysenos svarba. Radosi ir laiškų rašymo paslaugas siūlančių, spausdinimo mašinėle spausdinančių ir laikraščiuose besireklamuojančių biurų ir žmonių, teigiančių, kad geriau iš viso nerašyti laiško, nei jį parašyti netinkamai. Tačiau pagalbos laišku parašyti pirmųjų lietuvių imigrantų bendruomenėje dažniau kreiptasi ne į biurą, bet į raštingus kaimynus. Būdinga ir tai, kad laiškus dažnai rašydavo ir skaitydavo mokyklą lankantys vyresnieji vaikai. Taigi pagalba susisiekiant su toli gyvenančiais artimaisiais tuo pat metu suburdavo bei integruodavo ir vietinę bendriją. Gerų kaimyninių santykių, abipusiškumo ir tarpusavio ryšių puoselėjimas imigrantų bendruomenėje siekiant prisitaikyti prie dominuojančios visuomenės ir kultūros buvo gyvybiškai svarbus (Markelis 2003). Tad bendravimas laiškais ir raštingumo panaudojimas padedant kitam parašyti ir perskaityti laišką tampa ne individualiu, vienkartinu, intymiu veiksmu, bet bendruomenine veikla. Jo prasmės nusidriekia nuo šeimos, giminių, kaimo bendruomeninių ryšių palaikymo prie laiškų rašymo kaip socialinės pareigos ir ritualo, neatskiriamo ir nuo technologinių aspektų – rankos judesio ir gražios rašysenos, gebėjimo formuluoti mintį žodžiais, žinojimo, kaip turi būti rašomas laiškas, kokia yra jo struktūra ir privalomos mandagumą ir pagarbą išreiškiančios frazės.

Raštas – tai kalbos materializavimas per rašymą ir spausdinti objektai – knygos, laikraščiai ir kitokie leidiniai. Knygos ar laikraščio, kaip ir laiško,

spausdinimas ir skaitymas – tai informacijos siuntimas ir gavimas, jos vartojimas. Skaitymas apima ir elgesį su knyga ar laikraščiu, tam skirtus daiktus ir praktikas, knygų ir laikraščių sankaupas, bibliotekas, įvairius jų perdavimo ir judėjimo per rankas būdus. Skaitymas – tai savitai kuriamas simbolinis, idėjinis pasaulis ir socialinės organizacijos būdas su savais vertybiniais akcentais ir hierarchijomis. Laikraščio, knygos skaitymą aprašęs J. Mickevičius kalba ne tik apie elgseną su knyga ir laikraščiu, bet ir apie amžiaus ir socialinę grupę, šeimos ir giminės tradicijas, tam tikrą knygomis kuriamą įsivaizduojamą pasaulį, kuris yra konkretus, materialus, tęstinis ir turi savą idėją:

Po 1905 m. Lietuvoje pradėjus spausdinti lietuviškus laikraščius, piemenys nusinešdavo jų skaityti prie bandos. Stengdavosi jų neplėšyti, nesuglamžyti, saugodavo nuo lietaus. Knygas skaitydavo namuose – prie stalo. Skaitant ant knygos neužsiguldavo, knygų lapų nesutepdavo, nesuglamžydavo, neužlankstydavo, vietą, kur baigdavo skaityti, ne paišeliu pasižymėdavo, o uždėdavo siūlą ar popieriaus gabaliuką. Piemenys mėgdavo skaityti Simono Daukanto, Motiejaus Valančiaus raštus. Mano tėvukas turėjo Tado Narbuto „Lietuvos istoriją“ ir nemažai kitų rimto turinio knygų. Jis ir jo senelis brangino, mėgo knygas ir jas saugojo, todėl nenuostabu, kad pas jį senų knygų ir būdavo. Pvz., buvo „Lietuvos statuto“ III laida, Alberto Vijūko Kojelavičiaus „Lietuvos istorija“ („Historia Lituana“, lotynų kalba) ir kt. Mano tėvukas meilę knygoms paveldėjo iš senelių. Knygas branginti, saugoti jis išmokė ir savo vaikus (Mickevičius 2008: 182).

Laikraščio ar knygos skaitymas, anot Benedicto Andersono, yra tas masinis ir ritualinis komunikacijos veiksmas, vykstantis vienu metu ir sutelkiantis žmones į pasaulietinę, istoriniame laike gyvenančią įsivaizduojamą bendruomenę: „Kiekvienas komunikacijos akto dalyvis puikiai suvokia, kad jo atliekamą ceremoniją tuo pat metu pakartoja tūkstančiai (ar milijonai) kitų, kurių egzistavimu jis neabejoja, tačiau apie kurių asmenybes neturi jokio supratimo“ (Anderson 1999: 50–51). Lietuvoje žmones subūrusi tautinio atgimimo pradžia vienareikšmiškai siejama su *Aušros* (*Auszros*) laikraščio pasirodymu 1883 m. Tai buvo ne tik istorinis politinis, bet ir socialinis bei kultūrinis įvykis (Roepstorff, Simoniukštytė 2001: 155).

Radau lenkiszkoj gazėtoj, kad trys lietuwiszki laikraszczei iszeina prusiszkoje Lietuvoje; tai apszvietė mano akis, kad ir musų giminystė turi dar tiek walnybės prusiszkoj Lietuvoj; ale rusiszkoj Lietuvoje, nežinau, ar yra kokia drukarnija ar ne.

Esu Amėrikoj jau wieniūlika metų – ir randasi mus giminystės į 15 ar 20000. Mes turim keles taworczystes, ar tris parapijas ir kunigū tris Lietuwninkus. Buwom rodą užwedę lietuwiszką gazėtą (laikraszti) Amėrikoj iszleisti, ale su mažu kapitalu – ir turėjom perstoti. – Norėcziau jus gazėtós kelis eksemplorius, kad atsiųstumet dėl apgarsinimo sawo linkimo. Po apturėjimo jus gazėtós atsiųsim prėnumeratą arba piningus. Asz storawosiūs paskui su abonentaís pamaczį jums neszti. – Musų welyjimas yra, kad kiek tiek korespondencijós padarytumet su Amėrikós Lietuwninkais. Tiktai nežinau ar mus kalba bus suprantama gerai ar ne. Asz pats esu isz Maskolijós lietuwiszkós Suwalkū gubernijós, Wilkawisztkio pawiete. Gal buti, jus prietelius tikras raszo. Antanas Jurgelaitis (*Auszra*. 1883, 2: 28[52]).

Šis pavyzdys kelia ir klausimų dėl rašto kaip rašmenų istorinio savitumo ir pokyčių, ryšio tarp, viena vertus, kalbos garsinės raiškos ir rašto vizualaus materialumo, kita vertus, tarp technologinių aspektų ir jų raidos, estetinių verčių ir stilių, politinių ir tautinių pasirinkimų. Kadaisė A. Kroeberis *Antropologijoje* raštui skyrė net atskirą skyrelį „Pasakojimas apie abėcėlę“ (Kroeber 1948: 509–537). Akivaizdu, kad raštas, kaip ir kalba, yra žmogiškasis reiškiny, minties ir socialinės organizacijos veiksnys, abipusiškas jų atžvilgiu – jas veikiantis ir jų veikiamas.

## **Liaudiški žinios perdavimo būdai**

Komunikacija liaudiškoje ir kaimiškoje tradicijoje – tai saitai, jungiantys valstiečio ūkį ir jo žmones su bendruomene, vieną sodybą ir kaimą su kita sodyba ir kaimu, kaimą su miestu, religinėmis, valstybinėmis institucijomis, administraciniais ir politiniais centrais. Tai saitai, savitai braižantys socialines kultūrinės topografijas, nužymintys lokaliai svarbius socialinius ir geografinius traukos centrus, jungiantys valstiečio ūkį su mokykla, bažnyčia ir pan., su ekonominiais ir prekybos centrais, su kitomis šalimis. Komuni-

kacija – tai būdas susisiekti, perduoti ir gauti informacijos ir žinių, ji ypač svarbi gyvenant paskirai ir pavieniui.

Etnologai ir antropologai teigia, kad informacijos ir žinių perdavimo būdai gali būti žodiniai, tai yra išreikšti kalba, ir nežodiniai, išreiškiami garsu ir vaizdu. Įprasta manyti, kad valstietiška tradicija yra žodinė, žinios čia perduodamos žodžiu. Svarbūs žinių skleidėjai ir gavėjai yra žmonės ir jų pasakojimai. Lietuvoje sociologas Vytautas Kavolis yra atkreipęs dėmesį į vaikščiojančių žmonių – senelių ir davatkų, siuvėjų – kaip žinių skleidėjų vaidmenį bendruomenėje (Kavolis 1989). Žinių perdavimo būdai kaime – tai ir vakarojimai, ir bendruomeniniai suėjimai, pamokslai ir kitaip pateikiama informacija bažnyčioje, pokalbiai su kaimynais šventoriuje ar turguje, kaimo sueigos, žmonių suėjimai ir bendruomeniniai, dažniausiai vyrų, laikraščių skaitymai ar radijo klausymaisi, ir pan. Šitai gaunama informacija nėra tik pateikiama ir gaunama, bet ir komentuojama, aptariama, svarstoma. Tai žinių siuntimas ir gavimas – ne kaip tarpasmeninis, bet kaip bendruomeninis reikalas.

Nedidelį radijo imtuvėlį turėjo Juozas Strolys iš Beržynės kaimo, kaimynai ateidavo pasiklausyti naujienų. Andrius Dovydaitis turėtą 2 lempų „Philips“ vestuvių proga padovanojo Jonui Pilvinskiui iš Baisogalos, o sau nusipirko 3 lempų „Marconi“. Pas Joną Jankų iš Biliūnų k. pasiklausyti apie Dariaus ir Girėno skrydį 1933 m. vasarą susirinko visas kaimas, net troboje netilpo. <...> Skėmių kooperatyvo vedėjas Vladas Germanavičius baterinį radijo imtuvą pastatė kooperatyvo patalpose. Atėję su reikalais, pasiklausydavo ir radijo laidų. Radijo imtuvus „Philips“ buvo įsigiję Juozas Stukonis, Vladas Germanavičius ir kalvis Benediktas Valentinas iš Skėmių. Pas juos susirinkdavo kaimynai pasiklausyti jaunųjų ūkininkų laidų, Pupų dėdės valandėlių (Žukauskienė 2009: 317).

Nežodiniai informacijos perdavimo būdai skirtini į garsinius ir vaizdinius. Tai įvairūs bendruomenėje atpažįstami ženklai, kurie vartojami satar-tiniais atvejais. Bet kokį ženklinį žinių perdavimą per nuotolį P. Dundulienė vadina *telekomunikacija* ir teigia, kad seniausias lietuvių susižinojimo būdas

buvo laužai, kuriami aukščiausioje tos vietovės vietoje (Dundulienė 1982: 210). Tarp garsinių buvo paplitęs skambinimas bažnyčios varpais, būgno mušimas arba mušimas į lentą. Šitaip buvo pranešama apie nelaimę (gaisrą), apie mirtį arba bendruomeninį įvykį (Dundulienė 1982: 212).

Kryžiaunos dienos čia [Micaičiuose] buvo atvaikščiojamos maždaug iki 1976 m. Mirus šių apeigų pravadnykui Krasauskui jos nutrūko. Kryžiaunų dienų apeigos vykdavo trys dienos prieš Šeštines. Jos vykdavo visada vakarėjant, užbaigus namuose ruošos darbus. Pusvalandį prieš apeigų pradžią kapuose buvo mušamas gongas (zvanydavo). Tam tikslui prie medžio buvo pririštas geležinis noragas. Signalas girdėdavosi toli ir jį išgirdę gyventojai skubiai rengdavosi ir eidavo į kapinėles (TKM, A 198, l. 124).

Kitas visuotinai paplitęs ir visiems suprantamas garsinis žinios perdavimas kaime buvo kerdžiaus trimitavimas, pranešantis apie ganymo dienos pradžią ir su tuo susijusius momentus. Būdinga, kad tai buvo ženklas, atpažįstamas ir duodamas žmonėms ir gyvuliams.

Tirtame plote kerdžiai daugiausia triūbino tik garsinius signalus. Pats pirmasis, pūstas visur – anksti ryte kelti ir išginti gyvulius į ulyčią. Genant iš kaimo į ganyklą, triūbos garsais buvo palaikoma tvarka. Ganant triūbinama tik esant būtinam reikalui: pasiklydusiai karvei pašaukti, pranešti melžėjoms, kur ganosi karvės, sušaukti karves pogulio genant jas rytgonio (per vidurdienio kaitrą namo) ir vėl į ganyklą. Dar triūbindavo pargenant vakare namo. Vyravo įsitikinimas, kad triūbinti reikia nustatytu metu (Apanavičius 1990: 118).

Yra ir daugiau garsinių informacijos perdavimo būdų, pavyzdžiui, švilpimas. Jo ženklinės prasmės yra glaudžiai susijusios su tam tikromis, jas atitinkančiomis situacijomis ir yra saugomos draudimais.

Per Nemuną keldavo keltininkas, gyvenantis netoli Nemuno Ilguvoje, didžiuliam balto mūro name. Jį šaukdavo šaižiai švilpdami. Po signalo keltininkas išeidavo iš namo, o laukiantieji jam pamodavo ranka. Pasiėmęs

irklus, įstatydavo juos valtys šonuose tarp ragelių, o vėjuotą dieną pritvirtinęs keturkampę burę (*žėglį*) plaukdavo į kitą Nemuno pusę.

Švilpdavo dažniausiai 4 pirštais. Padėdavo ant užriesto liežuviu galiuko abiejų rankų smilius ir didžiuosius pirštus, tada papūsdavo. Mokėjo švilpti ir ant dviejų pirštų: abiejų rankų smilių, didžiųjų, bevardžių arba mažiukų, vienos rankos nykščio su vienu iš likusių pirštų. Šiaip be reikalo nešvilpdavo ir vaikams vakarais drausdavo tai daryti. Sakydavo: „Nešvilpauk, velnią prisišauksi!“ (Merkienė 2001: 638)

Vaizdiniais informacijos perdavimo būdams galima priskirti daiktus, įrašus ir įvairius ženklus. Pirmiausia tai ženklinę paskirtį turintys daiktai. Vienas jų – tai krivulė, kurios siuntimas per kaimą yra kaip vėlesniais ir dabartinais laikais naudojamas rašytinis kvietimas į kaimo sueigą (žr. Dundulienė 1982: 212). Klaipėdos krašte individualios žvejybos reglamentavimui ir jos kontrolei buvo naudojamos ir vėliavos, kaip bendruomeniniai identifikaciniai ženklai.

1844 m. valdžia kiekvienam žvejų kaimui nustatė dviejų skirtingų spalvų dviejų pėdų ilgumo ir vienos pėdos pločio vėliavas. Jas žvejai kabindavo savo valčių stiebuose (Jakštas 1992: 64).

XIX a. pabaigoje – XX a. pirmoje pusėje valstiečiai, atiduodami išdirbti kailius arba malti į malūną grūdus, naudojo tam tikrus pagaliukus su išdrožtais įvairiais ženklais – įkartėlėmis. Jie vadinti *birkomis*, beje, jų pavadinimas, greičiausiai, yra kilęs iš svarbaus Viduramžių laikotarpio prekybos centro Švedijoje Björkö saloje. *Birka* buvo tarsi šiais laikais naudojami popieriniai rašytiniai kvitai. Toks pagaliukas su įkartėlėmis buvo skeliamas į dvi dalis: vieną pasilikdavo gavusysis arba turintis gauti prekes, kitą – pardavėjas. Kadaisė ji, matyt, buvo naudota atsiskaityti su pirkliais (Dundulienė 1982: 198).

Kad maišai nesusimaišytų su svetimais, kada jie tuojau nemalant paliekami malūne, senovėje buvo žymima *b i r k o m i s*. Jas vartodavo ir dvaruose



darbo dienoms skaičiuoti. Birkos buvo gana paprastos: apdroždavo peiliu šakalgalį apie 10–20 cm ilgio ir apie 3–4 cm pločio ir užkirpdavo skersai vieną kitą griovelį arba kryžiuoką, panašų daugybos ženklui. Paliekant maišus birkos būdavo perskeliamos per pus ir viena pusė paliekama pririšta prie maišo, o antrąją pusę pasiimdavo pas save maišo savininkas. Būta ir kitokių birkų, panašių į ličkas. Pav., buvo keturkampių „išgnaibytais“ šonais; buvo ir pusapvaliais galais. Tokių birkų ilgis ir plotis buvo nevienokis; tatau pareidavo nuo to, kaip kas sumanydavo padaryti. Birkos su įvairiais iškirpimais būdavo daromos žymiai dailesnės už pirmąsias šakalines birkas (Vitauskas 1939b: 516).

Be daiktų-ženklų, būna ir įvairių ženklų daiktuose – įrašai, įkartėlės, siuviniai ar kitokios ženklinę prasmę turinčios išraiškos. Tai gali būti nuosavybę liudijantys ženklai ant darbo įrankių ir daiktų, ypač svarbūs dirbant talkomis ir padedantys atskirti darbo įrankius ir daiktus. Pavyzdžiui, maišai buvo audžiami dryžiais specialiai derinant įvairias spalvas, o dryžuotumas skyrėsi taip, kad jis vieno ūkininko maišų neleistų supainioti su kito ūkininko maišais. Antras galimas maišų žymėjimo būdas buvo netoli raiščio prisūti kvadrato formos ar pailgi spalvoti lopeliai. Trečias būdas, radęsis prieš Pirmąjį pasaulinį karą ir po jo, buvo žymėjimas siūtomis arba dažytomis raišėmis – šeimininkė išsiūdavo ant maišo pirmąsias vardo ir pavardės raides (Vitauskas 1939: 516). Žymėti nuosavybės ženklus buvo būdinga ir kitose veiklos srityse, pavyzdžiui, drevinėje bitininkystėje. Jais žymėtos bitininkui priklausančios drevės ir medžiai miškuose. Nuosavybės ženklais ženklinėti linininkystės įrankiai. XVIII–XIX a. ir XX a. pirmoje pusėje šukos, šepečiai, brauktuvės, mintuvai buvo su datomis, inicialais ir įvairiais pavieniais ornamentais, kurie, anot A. Vyšniauskaitės, turi ženklą prasmę (Vyšniauskaitė 1974). Datas, inicialus ir pavienius ženklus galima pamatyti ir dekoruotose verpstėse ir prieverpstėse.

Įrašai, inicialai, įkartėlės aptinkami ir kituose namų apyvokos objektuose, jie yra įvairūs ir nėra vien tik nuosavybę liudijantys ženklai. Vieni jų yra gamintojo ženklai. Kiti yra dedikacijos, užrašytos ant dovanoti skirtų daiktų, kurios tuos daiktus, pavyzdžiui, įrankius, transformuoja į dovanas ir



36. Ūkininko Dundulio šeima *lineikoje*. Kupiškis, apie 1935 m. J. Karazijos nuotr.

simbolinę prasmę turinčius, gavėjo kaip relikvija saugomus objektus. Treti yra daikto, pavyzdžiui, *krijelio* svorį žyminčios įkartėlės, kas yra svarbu apskaičiuojant audimui reikalingų siūlų kiekį ar perteikti kitokią informaciją. Tačiau visais atvejais įrašai, inicialai, įkartėlės yra ženklinis ir vaizdinis žinios perdavimas.

### **Susisiekimas, sausumos keliai ir transportas**

Komunikacija yra ne tik ryšys, bet ir atstumas, artumas ir tolimas. Socialiniu požiūriu artumas ir tolimas turi savas, su geografiniu atstumu nesusijusias prasmes (Bauman 2002: 23–33). Tačiau visais atvejais jis yra fizinis faktas, kurį reikia įveikti norint susisiekti. Susisiekimas tarp žmonių – tai susisiekimas tarp vietų. Keliai susieja geografiškai tolimas ir artimas vietas, vienas vietas su kitomis, vienus centrus su kitais. Bet iš tiesų jie susieja žmones ir jų tikslus. Modernių laikų istorijai būdinga nuolatinė transporto priemonių pažanga, kurią lėmė visiškai naujų transporto priemonių – traukinių, automobilių ir lėktuvų – sukūrimas ir jų masinė gamyba, prieinamumas,

greitis. Tai procesas, ardantis ir pakertantis visas vietines socialines ir kultūrinės visumas, perėjimas iš *Gemeinschaft* į *Gesellschaft* (Bauman 2002: 27).

Būdai susisiekti įveikiant atstumus etnografijoje yra atskira ir plati tyrimų sritis. Vienas iš tų būdų yra kelionė kaip susisiekimo technika, įveikianti žmogaus fizinių galimybių ir judėjimo ribotumą (Bauman 2002: 27). Kelionė yra ir pereinamoji būseną, kaip Arnoldo van Gennepo apibūdintas pereinamasis ritualas iš vienos vietos išeinant, į kitą ateinant ir būnant tarpinėje vietoje, tai yra pakeliui.

### *Kelionė*

Kelionės, anot jas Žemaitijoje aprašiusio J. Mickevičiaus, kadaise buvo karo žygiai ir keliavimas tarnybiniais reikalais į teismus, mokslo įstaigas, pas gydytoją, pervežant paštą, prekes. Tai maldininkų piligriminės kelionės (Mickevičius 2008: 246). Skirtingi kelionių tikslai susiedavo vietas kurdami savitus tinklus, kuriuose įvairios vietos buvo nevienodai reikšmingos (pav. 36). Žemaitijos maldininkai keliaudavo į Žemaičių Kalvariją, Kretingą, Šiluvą, Vilnių. Tarnybos reikalai Žemaitijoje dažnai buvo tvarkomi Raseiniuose, Viešvėnuose, Varniuose, vėliau – Telšiuose. Mokslo reikalais buvo pasiekiamas Vilnius, Kaunas, Varniai, Telšiai, Kretinga, Žemaičių Kalvarija. O prekybiniais tikslais vykstama į Kauną, Rygą, Liepoją, Klaipėdą. Seni vyrai, moterys, vaikai dažniausiai važiuodavo arba buvo vežami pas gydytoją, į atlaidus, teismą (Mickevičius 2008: 246–247). Kaip atrodė valstiečio kelionė prekybiniais tikslais iš Krakių į Rygą, yra aprašęs M. Katkus:

Rengtis į Rygos kelionę reikėjo turėti tam tikrus ratus, arklius ir pakinktus: viskas turėjo būti nauja, dikta. Reikėjo surasti kelionei bendradalyvių: klausinėta, tartasi ir galų gale sutarta: paskirtą dieną anksti rytą suvažiuoti visiems į vieną vietą, sakysim, į Grinkiškį ar į Baisiogalį ir laukti kits kito. <...> Tvarkingai sudėti į ratus pundeliai linų, maišai sėmenų, dideliausia maišė šieno ir du pūru avižų abrakui. <...> Rytą minėtas vežimas dviem arkliais pakinkytas stovėjo kieme. Tėvas pasirengęs: apsilvilkęs naujais kai-

liniais, ant kailinių naujas apsiaustas, po kailiniais dveji marškiniai, apsiaavęs milinėmis kelnėmis ir duksliais batais. Motina išneša sunkų maišelį pridėtą valgymų. Tėvas padavė mums vaikams ranką, pabučiavome: jis mus paglostė, paėmė nuo kablįo rimbą ir išėjo. <...> Susirinę, užėję į bažnyčią pasimelsti visi Rygos keliauninkai aštuoniomis pastotėmis traukė vieškeliu iš Grinkiškio Baisiogalos link. <...> Pirmą nakvynę turėjo Radviliškį, o Šiauliuose buvo geruose pusryčiuose: kai Šiauliuose, tai jau kaip Rygoje. Šiauliuose visi pasitėpė ratus. Toliau užkando iš maišelių, pasižvalgė po gatves ir po dviejų valandų, kai arkliai nustojo edė šieną, kelionės pravadnykas surikiavo: vyrai, važiuojame. <...> Plentas čia pavyzdingas: viena pusė išklota daužytais akmenimis, antra išpilta žvirgždais. Akmeninis kelias nušluotas, net mėlynuoja ir žmogus mano, kad juo lengviau važiuoti, bet arkliai vienvalia suka į žvirgždų kelią: mat tas minkštesnis (Katkus [1927] 1989: 68–69).

Sunku keliauti lietingu, šlapiu keliu – dėl purvo važiuoti galima tik palengva. Dar blogiau keliauti žiemos metu: šalta, pūgos, užpustyti keliai. Kad žmogus turėtų kur nuo lietaus, vėjo, saulės ir pūgos pasislėpti, saugiau daiktus pasidėti, ant vežimo viršaus (ant gardžių) padarydavo būdą – uždėdavo tokio aukščio lankus, kad viduje sėdintiems galvos nesiremtų į viršų. Lankus aptraukdavo storomis paklodėmis, vėliau brezentu. Būdos viršus buvo nuolaidus kaip stogas, todėl vanduo nutekėdavo žemyn. Į vežimą įdėdavo šiaudų, šieno, kad važiuojantiems sėdėti būtų minkščiau, galima būtų pasnausti ar sergant atsigulti. Tačiau vežimą su būda prieš vėją arkliui sunku traukti (Mickevičius 2008: 250).

Išsiruošiant į kelionę svarbi apranga. Žiemą keleiviai būdavo šiltai apsirengę. Kojas apsimaudavo vilnonėmis kojineėmis, apsvyniodavo autais ir įsikišdavo į batus, nagines, o kartais ir į veltinius (žem. *tūbus*). Apsivilkdavo po keletą šiltų drabužių, o ant viršaus – kailinius, kailines kelnes, kepurę, pirštines. Taip apsirengę keleiviai galėdavo ir ant pusnyno (*vėpūtinio*) sėdėti (Mickevičius 2008: 250).

Kadangi keliai buvo blogi, į kelionę išvykdami vežimu įsidėdavo atsarginių dalių ir įtaisų – ritę, kad sulūžus *tekiniui* (ratui), vežimą būtų galima

pakelti ir užmauti naują arba, paskutiniam sulūžus, galėtų po ašimi pakišti. Jei važiuojama nekaustytais ratais, kurių tekiniai nestiprūs, į kelionę įsidedami ir nauji. Pamediškiškai, važiuodami į Liepoją, į vežimą įsidedavo po aštuonis naujus tekinius, kad sulūžus turėtų kuo pakeisti. Dauguma vykdami į tolimą kelionę su savimi ir kirvį pasiimdavo, kad ratams ar rogėms sulūžus galėtų susiremontuoti, nusikirsti ritę (Mickevičius 2008: 247). Arkliui išalkus, privažiudavo prie kokios nors pakelyje stovinčios daržinės ir paleisdavo pasiganyti: žmonės neturėdavo galimybės į tolimą kelionę pakankamai pasiimti nei šieno, nei avižų.

J. Mickevičius pažymi, kad nakvynių namai, viešbučiai paplito žmonėms pradėjus masiškai keliauti, važinėti geležinkeliais, mašinomis, garlaiviais. O ankstesniais laikais keleiviai, keliautojai sustodavo nakvoti vienuolyne, dvare, klebonijoje, *okolicoje*, kaime. Šeimininkai juos priimdavo vaišingai – keleiviams, keliautojams sudarydavo kuo geresnes sąlygas. Žirgą, arklius nuvedavo į tvartą, vežimą nustumdavo į *vazaunę* arba jaują. Žirgą pašerdavo šienu, avižomis, pagirdydavo. Keleiviai miegodavo vienoje patalpoje kartu su visais šeimos nariais arba jiems būdavo skiriama atskira patalpa – tai priklausė nuo gyvenimo sąlygų sodyboje (Mickevičius 2008: 248).

Jei pasitaisy kam keliauti po Lietuvą ar Žemaičius, kur karčemų patogių sunku rasti <...> tai nė kiek nesvyruodamas tegu važiuoja iki artimiausio kaimo; ten ras patogų atilšį sau, tarnams skanių valgių, o arkliams kvapnaus šieno ir kaip perlas avižų. Ir visa šitai nieko nekaštuos, nes kaimo žmogus jokio užmokesčio nepriims. Didelė jam laimė, jei kas jo trobelę aplanko, nes *svečias į namus – Dievas į namus* – toks yra Lietuvos ir Žemaičių kaimo žmonių priežodis. <...> Tik nemanykit, kad juos tučtuojau ir guldo miegoti, – anaipitol! Tuoj nustato stalą krupniku, kiaušiniene, keptais viščiukais ir t. t., reikia po pusę taurelės išgerti krupniko ir visko po truputį paragauti. Jei žiema, tai po vakarienės tuoj atneša kelerias nevertas duknas, kelis priegalvius, apvilktus plonytėliais, baltais kaip sniegas užvalkalais ir paklojusi lovą ant viršaus uždeda vietoj antklodės dar vienerias duknas, lengvas, plačias, tos duknos vadinasi patalai. Jei vasara, tai panašiu būdu pakloja lovą svirnelyje, o svirnelį apkaišo gėlių vainikais. Ligi tikrai svečias atgula, tuoj prisistato šeimininkė su ropinuke krupniko, ir čia

reikia dar kartą išgerti nors pusę taurelės to gėrimo. Išeidama šeimininkė linki svečiui labos nakties, paveda jį angelų sargų globai ir peržegnoja jo galvą šventu kryžiumi, o parėjusi į pirkia, atsiklaupia ir karštai meldžiasi, prašydama Dievą, kad svečias laimingai išsimiegotų. Šitas paprotys yra šventai laikomas kaip tik tai Žemaičiuose. Tenai, nors įžymiausias pakeleivis apsinakvotų, neduos jam traukti iš maišų patalynės, o jei kas spirtųsi, tai būtų laikoma didžiausiu įžeidimu namams (Jucevičius [1846] 1959: 188–189).

J. Mickevičius teigia, kad pakeleivingam svečiui maisto duodavo tokio, kokį valgydavo šeima. Su juo elgdavosi mandagiai, švelniai, išskalbdavo ir išdžiovindavo kelionėje suterštus drabužius. Keleiviui parodydavo žymiausias apylinkės istorines vietas. Keliautojas, keleivis, šeimininkų maloniai priimamas vienoje vietoje, galėdavo pernaktuoti vieną ar dvi naktis. Tačiau buvo sakoma: „Žuvis ir svečias trečią dieną pradeda dvokti“ – suprask, reikia keliauti į kitą vietą ieškoti nakvynės. Tris paras keleivis ar keliautojas nakvodavo vienoje vietoje, kai būdavo blogas oras: lietus, pūga ar speigas arba kai keleivio sveikata sušlubuodavo. Jei užsukęs pernaktuoti keleivis sirgdavo, jis būdavo gydomas, ir kol nepasveikdavo, toliau nekeliaudavo. Sulūžus vežimui, taip pat buvo sustojama pas žmones jo susiremontuoti, arklio pakaustyti. Keleivis, keliautojas nakvyne, maistu sau, žirgui ar arkliams naudodavosi nemokamai. Susirgęs buvo nemokamai gydomas, slaugomas, o miręs – palaidojamas (Mickevičius 2008: 248). Kelionė ir keliavimas yra socialinis įvykis keliautojui, taip pat yra įvykis suteikiančiam nakvynę ir priimančiam svečius.

### *Sausumos keliai ir persikėlimas per balas, upes ir ežerus*

Lietuvos etnologų darbuose skiriamos dvi keliavimo ir susisiekiimo rūšys – sausuma ir vandeniu. Dažniausiai minimas, kaip teigiama, dėl vietos gamtinių sąlygų vyraujantis susisiekimas sausumos keliais.

Būdai keliauti sausuma yra įvairūs. Paprasčiausias – eiti pėsčiomis. Anot J. Mickevičiaus, tokiu atveju kelias nesvarbus, nes einama tiesia linija:



37. Žemaičių plentas. 1938 m. E. Jankausko nuotr.

šunkeliais, takais, per laukus, ganyklas. Tačiau keliaujant pėsčiomis sugaištama daug laiko ir pavargstama. Be to, galimybės pasiimti pakankamai maisto *į terbą* yra ribotos (Mickevičius 2008: 249). Kitas dažnas, pigus, greitas ir seniausias būdas yra keliauti raitam ant žirgo. Tam taip pat nereikia gero kelio – galima joti ir taku, ir šunkeliu. Tik per didžiąsias upes reikia persikelti keltu. Seniau kiekvienas jaunas vyras, o ir moteris, gerai mokėjo joti, raitą ant žirgo galėjai sutikti ir šešiasdešimtmetį. Ant žirgo uždedamas balnas, pasiimama maisto, pinigų ir keliaujama šimtus kilometrų. Pavargus ir išalkus buvo sustojama pailsinti žirgo, leisti jam pasiganyti, raiteliui – užkąsti (Mickevičius 2008: 247).

XIX a. gamybos ir ryšių su užsienio rinka aktyvėjimas, prekyba javais, linų pluoštu, miško medžiaga ir kt. bei jų gabenimas į Rygą, Klaipėdą, Kauną turėjo įtakos tam, kad XIX a. antroje pusėje ir XX a. pradžioje Lietuvoje tiesiamas kiek gausesnis kelių tinklas. Tuo metu per Kauno guberniją jau ėjo Sankt Peterburgo–Varšuvos kelias, nutiestas XIX a. pirmoje pusėje. Tačiau net ir magistraliniai to meto keliai buvo dažniausiai siauri, vingiuoti,

tinkami arklių transportui (Bernotienė 1964: 417). Žemaitijoje tarp žemės kelių (*sauskeliai*) senas, daugeliui žinomas buvo vieškelis Mažeikiai–Seda–Barstyčiai–Salantai–Kretinga, pradėtas geriau prižiūrėti pastačius Mažeikių geležinkelio stotį. Čia žinomas ir vieškelis Telšiai–Plungė–Kretinga (Mickevičius 2008: 247). XIX a. sausumos keliai aktyviai tiesiami ir Prūsijos dalyje. 1850 m. imtas naudoti intensyviai eismui pritaikytas Tilžės–Klaipėdos plentas, išilgai perkirtęs didesnę krašto dalį. 1836–1858 m. nutiestas Karaliaučiaus–Tilžės–Tauragės–Rygos–Sankt Peterburgo plentas, skatinęs augti ir šalia esančias gyvenvietes: Pagėgius, Žemaitkiemį, Šilutę, Priekulę (Purvinienė, Purvinas 1995: 406). Nuo 1851 m. tarp Rusnės ir Šilutės kursuodavo kabrioletai (dviračiai vežimai), kurie vežiodavo paštą ir keleivius (Jakštas 1992: 76).

XX a. pradžioje keliai buvo skirstomi šitaip: lauko keliukai, sodybos keliai, trečios, antros ir pirmos rūšies keliai, arba keliai, vieškeliai, plentai. XX a. tarpukario nepriklausomybės laikotarpiu plentai ir pirmos bei antros rūšies vieškeliai buvo valstybės, o lauko keliai ir keliukai – žemės savininko žinioje (Bernotienė 1964: 417–418). Visi valsčių centrai buvo sujungti antros rūšies vieškeliais, o kaimas su kaimu – trečios rūšies vieškeliais. Nauji vieškeliai tiesiami, o seni taisomi planingai. 1938 m. nutiestas Žemaičių plentas Kauras–Raseiniai–Rietavas–Gargždai (pav. 37). Tarpukariu paplito ir naujos susisiekimo priemonės: sunkvežimiai, autobusai, lengvosios mašinos (Mickevičius 2008: 246–247).

Keliuose yra svarbios informacijos. J. Mickevičius teigia, kad Lietuvoje iki Pirmojo pasaulinio karo kelrodžių (kelio rodyklių) kryžkelėse būdavo mažai. Dažniausiai būdavo klausiama kelio sutiktų žmonių. Vietos gyventojai visada kelią parodydavo ir paaiškindavo, kaip geriausiai vieną ar kitą objektą arba vietą pasiekti. Anot J. Mickevičiaus, Pirmojo pasaulinio karo metu vokiečių okupacinė valdžia liepė kryžkelėse statyti kelio rodykles, kurios pateiktų dvejopo pobūdžio informaciją: vienos rodytų kelio kryptį į miestus, miestelius, bažnytkaimius, kaimus, kitos – atstumą tarp jų. J. Mickevičius teigia, kad tai buvo pirmasis kelių žymėjimas (Mickevičius 2008:



249). Ant lentos (rodyklės) stambiomis raidėmis vokiečių kalba turėjo būti užrašoma informacija ir pritvirtinama prie stulpo. Nepriklausomoje Lietuvoje tarpukariu taip pat buvo žymimi keliai, užrašai rašomi lietuvių kalba (Mickevičius 2008: 246).

Sausumos kelių tinklo plėtra susijusi ir su kitokio pobūdžio susisieki- mu, pavyzdžiui, geležinkelių statyba buvo valstybinis reikalas. Pirmosios geležinkelio linijos nutiestos carinės Rusijos laikais XIX a. antroje pusėje. Per Lietuvą ir Vilnių ėjo Varšuvos–Sankt Peterburgo geležinkelis, turėjęs atšaką į Kauną, Kybartus. XIX a. aštuntajame dešimtmetyje nutiesti Liepojos–Kaišiadorių ir kiti keliai (Mickevičius 2008: 246). Prūsiškoje dalyje 1875 m. nutiesta plačiojo geležinkelio trasa Tilžė–Klaipėda su atsišakojimais Pagėgiai–Lauksargiai ir Klaipėda–Bajorai. Šią trasą ir plentą Klaipėdos krašte papildė siaurojo geležinkelio ruožai, nutiesti XX a. pradžioje nuo Pagėgių iki Smailininkų, nuo Klaipėdos iki Dovilų, kur jie šakojosi Gargždų ir Pėžaičių link. Siaurojo geležinkelio ruožai nedubliavo sausumos kelių, bet siekė atokesnes vietas ir gyvenvietes – sudarė sąlygas ūkininkams ir verslininkams susisiekti su krašto centrais (Purvinienė, Purvinas 1995: 406–407). Per Pirmąjį pasaulinį karą 1917 m. vokiečių okupacijos laikais nutiesė geležinkelį Tauragė–Šiauliai, Bajorai–Kretinga–Priekulė. 1926 m. nepriklausomoje Lietuvoje užbaigtas geležinkelis Kaunas–Klaipėda, einantis pro Telšius, Plungę, Kretingą (Mickevičius 2008: 246), kitos linijos ir tinklas buvo pritaikyti tuometinei Lietuvos valstybei. Būdinga, kad visais laikais bet kurio pobūdžio susi- siekimo linijų kūrimas yra svarbus valstybiniu požiūriu ir atitinka būtent tos valstybės interesus ir jos suformuotą transporto ir jungčių koncepciją, kuri yra bendresnės komunikacijos dalis. Pasikeitus politinei priklausomybei – esant okupacinėms valdžioms ar savajai valstybei – komunikacijos tinklas ir net jo techninės charakteristikos, tarkim, geležinkelio bėgių plotis, keičiasi.

Įrengiant sausumos kelius per lygias, šlapias vietas, palei kelią kasdavo griovius, kasamą žemę mesdavo ant kelio. Duobės buvo priklojamos vir- bų, kadugių ir užpilamos žemėmis. Toks kelias išlaikydavo vienerius metus. Griovių palei kelią nekasdavo jį tiesiant per smėlynus, žvyrą, miškus. Per

smėlynus nutiestas kelias būdavo sausas, bet juo sunku važiuoti, nes grimzta tekiniai. J. Mickevičius rašo, kad nepriklausomos Lietuvos laikais „brastas, brastveles, kurios kelią pastodavo, panaikino, smėlynus užpylė žvyru, kelių tiesių, lygų, kaip lentą, padarė“ (Mickevičius 2008: 249).

Dažniausios natūralios sausumos kelių kliūtys Lietuvoje yra upės, ežerai ir šlapios vietos. Pavyzdžiui, Nemuno deltoje esančiai Rusnei susisiekti su žemynu trukdydavo ledas, šaktarpis ir potvyniai. Žiemą esant storam upės ledui rusniškiai galėdavo pėsti arba važiuoti persikelti per upę, tačiau per šaktarpį ar potvynį ryšiai su kitu upės krantu nutrūkdavo. Juk tiltų nebuvo, tik trys keltai per Atmatą, du – per Skirvytę, taip pat du – per Pakalnę (Jakštas 1992: 76).

Kaip buvo įveikiamos vandens kliūtys, nuodugniai aprašė Stasė Bernotienė straipsnyje „Persikėlimas per balas, upes ir ežerus“ (Bernotienė 1969). Ji teigia, kad paprasčiausias būdas pereiti per negilias upes, ežerų sąsmaukas – tai perbristi per jas žinomoje vietoje. Tačiau dažniau įrengiamos prižiūrimos brastos, lieptai, tiltai ir keltai. Seniausia ir paprasčiausia persikėlimo priemonė – brastos – būna natūralios arba dirbtinės. Natūralios būna negiliose upėse su stačiais krantais ir kietu gruntu. Dirbtinėms brastoms įrengti dugnas sustiprinamas klojant medžių šakas, žvyru, grindžiant rąstais ar akmenimis. Dirbtinės brastos dažniausiai įrengiamos stovinčiame vandenyje, ežerų pakrantėse, balose, nes tekantis vanduo sustiprinimus išgriautų. Brastos būna gana ilgos ir iki metro gylio. Senosios karinio pobūdžio brastos vadinamos *kūlgrindomis* (Bernotienė 1969: 163).

O štai į akis krinta kažkoks nedidelis keliukas, atvingiuojantis iš žalių laukų, nežinia iš kur ir nežinia kur nutiestas. O kai pribėga prie upės, dingsta, it Neryje būtų nuskendęs. Visur pasaulyje persikelti per upę žmonėms reikia tiltų arba keltininkų. Tik mes vieni metų metus laukiame, kada nyslūgs pavasario potvynio vanduo. Kliudamiesi vagos sekluma, vietiniai žmonės galynėjasi su vandeniu, stengdamiesi jį briste perbristi. Ne vienas upėje išsimaudęs yra, ne vienas arklį paskandinęs ar vežimą apgadinęs brastose, bet niekas nė nepagalvoja padaryti geros pervažos (Tiškevičius [1871] 1992: 82).

Pėstiesiems pereiti per neplačias upes, upelius bei griovius daromi lieptai. Anot S. Bernotienės, paprasčiausi lieptai būna iš vieno, dviejų per upelį ar kitokią vietą permestų rąstų ar lentų, didesni ir aukštesni – platesni ir su turėklais. Takuose per klampias balas įrengiami ilgi lieptai lygiagrečiai dedant ant žemės dvi–tris kartis ir jas sujungiant skersiniais. Dažnai lieptai statomi per vandens malūnų užtvankas. Jie būna pakelti ant stulpų virš užtvankos, platūs ir visada su turėklais. Per sraunias ir vandeningas upes, ypač tas, kurios ištvinsta pavasarį, įrengiami kabantieji lieptai. Jų yra išlikusių Žemaitijoje per Jūrą, Miniją ir kitur. Įrengiant tokius lieptus, abiejuose upės krantuose įkasama po pora stiprių stulpų, tarp kurių skersai upės išstempiamos dvi poros stiprių lynų, viena pora aukščiau, kita – žemiau. Ant apatinių lynų dedami skersiniai ir daromos lentų grindys, viršutinė lynų pora – turėklai. Užlipti ant tokių lieptų daromi laipteliai (Bernotienė 1969: 163–164).

Tačiau svarbiausias persikėlimo per upes būdas, kaip teigia S. Bernotienė, yra tiltai. Jie Lietuvoje statyti jau nuo Viduramžių, tačiau daugiausia jų atsirado XX a. pradžioje, plečiant kelių tinklą. S. Bernotienė tiltų tipus skiria pagal statybines medžiagas, o tai susiję su jų konstrukcinėmis ypatybėmis, svarbiausia – su kliūčių pobūdžiu. Taigi tiltai Lietuvoje yra mediniai, medžio–mūro, akmeniniai, cementiniai ir gelžbetoniniai. Seniausi yra mediniai tiltai, statomi ant polių net ir per plačias upes. Jiems naudojama ąžuolo, uosio, rečiau eglės, pušies, klevo mediena. Paprasčiausi yra mediniai tilteliai per griovius ir upelius iš skersai padėtų dviejų sijų, iš viršaus apkaltų lentomis ar kartelėmis. Didesni tiltai per platesnes upes įrengiami ant stulpų, kurie, kad ilgiau laikytųsi, prieš įkasant apdeginami arba *prigirdomi* dervos, į jų duobes pripilama anglių. Didesniems tiltams kasamos kelios eilės stulpų, sujungiamų spyriais. Ant stulpų dedamos skersinės sijos, apkalamos lentelėmis. Po tiltu upės krantas sutvirtinamas rąstais, lentomis, akmenimis. Medžio–mūro tiltai statomi per platesnes upes. Tai mediniai tiltai ant sumūrytų akmeninių atramų su akmenimis arba plytomis išmūrytomis krantinėmis. O akmeniniai tiltai būna dvejopi. Vieni – tai maži akmeniniai tilteliai, suremti iš 4–6 didelių akmenų, apačioje paliekant trikampio formos angą, o

viršuje užpilant žemėmis. Tokie tilteliai įrengiami per pakelės griovius ar mažus upelius laukų keliukuose. Iš akmenų statomų didelių tiltų apačia suramstoma iš didelių akmenų, paliekant apačioje angą vandeniui pratekėti. Viršus apdedamas smulkiomis akmenimis, tilto kraštus per vieną akmenį pakeliant aukščiau, kartais jų viršus apdedamas velėna. Potvynių metu šiuos tiltus dažnai apsemdavo vanduo, nes jų angos būdavo per mažos vandeniui pratekėti. Vėlyviausi, kaip teigia S. Bernotienė, yra cementiniai ir gelžbetoniniai tiltai. Cementiniai – tai nedideli tilteliai, įrengti per pakelės griovius, mažus upelius. Po Pirmojo pasaulinio karo paplito cementiniai ritinio formos tilteliai, pakeitę iš akmenų suręstus mažus tiltukus. Patys vėlyviausi – gelžbetoniniai tiltai, valstybės lėšomis XX a. tarpukariu statyti pagrindiniuose keliuose (Bernotienė 1969: 165–167).

Per upes buvo persikeliama dar vienu būdu – keltais. S. Bernotienė teigia, kad senuose dokumentuose minimas persikėlimas per upes ant išpūstų gyvulių odų (Bernotienė 1969: 170). Etnografijoje žinomi keltai iš lentų, daugiausia statyti ten, kur dėl upių gilumo ar platumo sunku pastatyti tiltą. Keltai vadinti *pervazas*, *paroma*, *plaustas*. S. Bernotienė siūlo skirti plaustą nuo kelto ir plaustu vadinti vien tik plaukiojančią dalį, o keltu – plaukiantį plaustą su lynu ir krantuose įrengtais pustilčiais, kitaip sakant, visą šios rūšies persikėlimo priemonę su visais reikiamais įrengimais (Bernotienė 1969: 167). Vis dėlto pagrindinę kelto kaip susisiekimo priemonės dalį sudaro plaustas, tad tikslinga jo aprašymą pateikti prie vandens transporto priemonių.

Keliai ir įvairūs persikėlimai – tai įtaisymai, kuriais susisiekama naudojantis įvairiomis susisiekimo ir transporto priemonėmis.

### *Sausumos transporto priemonės*

Valstietišką tradicinę sausumos transportą etnologai skirsto sezoniniu požiūriu. Tai vasaros transporto priemonės – vežimai, žiemos – rogės, šlajos. Jas tyrinėjusi J. Laniauskaitė-Morkūnienė teigia, kad tarp įvairiarūšių valstiečių transporto priemonių pagrindiniai buvo ilgesnį metų laiką susi-

siekimui ir transportavimui naudojami arkliais kinkomi vežimai, kuriuos ji vadina vasaros kinkomuoju transportu (Laniauskaitė 1977).

Būdinga, kad valstiečių sausumos (kaip ir vandens) transporto priemonės buvo daromos iš medžio. Anot S. Daukanto, „lietuvis išjoja į girią raitas, o grįžta važiuotas“ (Daukantas [1845] 1988: 68). XIX a. gaminant vežimus ir roges pradėta naudoti geležį – plito vežimų ratų ir rogių kaustymas geležimi. Tai vienas svarbesnių dalykų, kuris turėjo įtakos ir vežimų bei rogių konstrukcijų pokyčiams. Nors iš dvarų inventorių žinomi išveiginių ir kelioninių vežimų kaustymai XVI a., tačiau valstiečių ūkiuose vežimų ratų ir rogių, ypač išveiginių, kaustymas plačiai ėmė plisti XIX a. antroje pusėje. Sakoma, kad XIX a. aštuntajame dešimtmetyje zanavykuose „nebuvo matyti nei pjautuvų, nei medinių akėčių, nei nekaustytų ratų“ ([Laniauskaitė] Morkūnienė 1994: 47–49, 49).

Valstiečių vežimai buvo dviračiai ir keturračiai. Dviračiai vežimai, vadinamieji *bėdos*, naudoti Suvalkijoje ir Aukštaitijoje. Vieni teigė, kad jais važiuodavo esant prastam keliui norėdami skubiai ir lengviau pravažiuoti, kiti – kad tai buvo neturtingųjų valstiečių transporto priemonė. Tai senesnių laikų vežimai. XX a. tarpukariu jais veždavo pieną, važiuodavo į malūną (Laniauskaitė 1977: 174). Pagrindinė transporto priemonė – keturračiai vežimai – buvo dvejopi: darbiniai ir išveiginiai. Darbiniais vežimais laikomi tie, kuriais atliekami įvairūs lauko ir kitokie ūkio darbai: vežamas mėšlas, šienas, javai, malkos, rąstai, važiuojama į malūną. Išveiginiai vežimai buvo skiriami tik važiuoti žmonėms įvairiomis progomis į šeimos šventes, į svečius, į miestelį ir miestą, į bažnyčią ir pan. (Laniauskaitė 1977: 149)

Techniniu požiūriu J. Laniauskaitė-Morkūnienė vežimus klasifikuoja pagal jų priekinės ir užpakalinės dalių sujungimą: a) vežimai su vienos karties – pertrauko – jungiamuoju pagrindu; b) vežimai su trijų karčių jungiamuoju pagrindu. Pagal tai, kiek buvo kinkoma arklių, jie skirstyti į vienkinčius (vieninius) ir porinius vežimus. Kaip liudija etnografinių ekspedicijų medžiaga, XIX a. pabaigoje ir XX a. pradžioje poriniais vežimais važinėta visoje Suvalkijoje, Žemaitijoje, dešiniajame Nemuno vidupio krante, Rytų

Lietuvos dvaruose, o XX a. antrajame–trečiajame dešimtmečiais ir turtingųjų Rytų Lietuvos valstiečių ūkiuose. Kitur Lietuvoje naudoti tik vienkinkiai vežimai, jų turėjo ir Žemaitijos valstiečiai, turintys po vieną arklių (Laniauskaitė 1977: 154–168). Tačiau vežant sunkų krovinį blogais rudens keliais, pervežant žemės ūkio mašinas ar kitais retais atvejais buvo kinkomi trys, keturi ir daugiau arklių vienoje eilėje arba pratėgiui. Porą, kartais ketvertą arklių pratėgiui kinkydavo turtingų ūkininkų iškilmingoms laidotuvėms. Suvalkijos, Jurbarko, Šilutės rajonų dvaruose kartais javus ir šieną veždavo keturiais arkliais ([Laniauskaitė] Morkūnienė 1994: 82).

Pagal paskirtį įvairiems kroviniams vežti keturragių vežimų viršutinė dalis buvo įrengiama skirtingai. Vežti šienui, javams, linams, važiuojant į malūną, turgų ir kt. už rungų buvo dedamos gardės, o mėšlui, žvyru – dedamos lentos. XX a. trečiajame–ketvirtajame dešimtmečiais smėliui, žvyru, bulvėms vežti vietoje šoninių lentų naudotos specialiai sukaltos skrynios. Be šitaip įtaisytų darbinių vežimų, buvo specialių – vežėčių ir *uorių*. *Uorės (koros, vuorės)* – tai masyvūs, aukšti vežimai, atsiradę XIX a. pabaigoje – XX a. pradžioje Vidurio Lietuvos šiaurinėje dalyje prie Latvijos ir plitę į pietus (Laniauskaitė 1977: 158–161).

Pagal įvairių pakinktų komplektų naudojimą XIX a. antroje pusėje – XX a. pirmoje pusėje Lietuvoje skiriami trys vieninio kinkymo būdai: a) kinkymas pavalkais su lanku; b) pavalkais su viržiais; c) plėškėmis. Porinio kinkymo būdai buvo (a) kinkymas pavalkais su viržiais, (b) kinkymas plėškėmis. Vieninis kinkymas pavalkais su lanku buvo paplitęs Šiaurės rytų Lenkijos pakraščiuose, Baltarusijoje, Rusijoje, Šiaurės ir Vakarų Ukrainoje, Latvijoje, Estijoje. Taip pat ir nemažoje Lietuvos dalyje – Mažeikių, Akmenės, Joniškio rajonuose, Skuodo rajono šiaurės rytiniame pakraštyje, Šiaulių rajone iki Ventos upės ir toliau į pietus Šušvės, Nevėžio upėmis iki Nemuno ir Lazdijų rajono pietinių vietovių. Vieninis ir porinis kinkymas pavalkais su viržiais buvo paplitęs Žemaitijoje, išskyrus šiaurinius ir pietinius rajonus bei Klaipėdos kraštą, Raseinių rajono rytinėje, Kėdainių rajono vakarinėje dalyje. Toks kinkymo būdas buvo plačiai paplitęs Europoje ir Azijoje, šitaip

buvo kinkoma Lenkijoje – Mozūrijos pietvakariuose ir Mažosios Lenkijos vakarinėje dalyje. Trečiasis būdas – kinkymas pleškėmis – buvo paplitęs pietvakarių Lietuvoje, Vakarų Lietuvos pietų ir pietvakarių dalyje ir Vidurio Lietuvos pietuose – ten, kur buvo paplitę poriniai vežimai ir rogės. Tarpukariu kinkymas pleškėmis plito Aukštaitijoje ir Dzūkijoje turtingų valstiečių ūkiuose. Kinkymas pleškėmis paplitęs Lenkijoje – Pamaryje, Kujavuose, Mozūrijos šiaurėje, Vakarų Ukrainoje iki Dniepro, Latvijos vakarinėje dalyje, Vokietijoje, ypač Rytų Prūsijoje. J. Laniauskaitė-Morkūnienė pabrėžia, kad iš pakinktų ir kinkymo būdų paplitimo galima spręsti, kad Lietuvoje susidūrė Vakarų ir Rytų kultūros ([Laniauskaitė] Morkūnienė 1994: 82–97).

Išeginis kinkymas konstrukciniu požiūriu buvo toks pat. Tačiau jo būta puošnesnio. Kinkant su lanku, šis būna spalvotas, raižytas geometriniais, augaliniu ornamentu. Po Pirmojo pasaulinio karo išėigai kinkyti lanku tapo nebemadinga, išėiginėms progoms buvo kinkoma pavalkais su viržiais, naudotos specialios dažytos ienos, išėiginis balnelis. Puošniausia išėiginių pakinktų dalis buvo apynasriai – *kamanos*, puoštos žalvarinėmis, nikeliuotomis sagtimis, kaktos dirželis su to paties metalo grandinėle. Dauguma kamanų buvo su vadinamaisiais *akiniais* (*akulioriais*). Išėiginės vadžios raštuotos, specialiai austos, jei odinės – papildoma diržais ir sagtelėmis. Su išėiginiais pakinktais naudoti variniai skambalai, ypač važiuojant į vestuves ar krikštynas bei į bažnyčią per Kalėdas ir Velykas. J. Laniauskaitė-Morkūnienė teigia, kad išėiginiai pakinktai, ypač išėiginės pleškės, rodė valstiečio ūkio ekonominę padėtį ([Laniauskaitė] Morkūnienė 1994: 97–103).

Išėigai naudoti ir atskiri išėiginiai vežimai. XIX a. antroje pusėje – XX a. pradžioje įvairių formų bričkos ir brikeliai, mažesni nei darbiniai vežimai su sėdimomis vietomis, kartais su įtaisytomis lingėmis, šonuose turintys paminas įlipti, skardinius sparnus purvui sulaikyti. XX a. pradžioje išėiginės transporto priemonės pasikeitė. Vakarų Lietuvoje paplinta poriniai ir vienkinkiniai *kurliandiški brikeliai* – lengvesni ir talpesni brikeliai, kuriuos gamino Varnių, taip pat Jonavos ir Šėtos račiai. Rytų Lietuvoje – *lineikos*, kurias gamino Kupiškio, Vabalninko račiai. Suvalkijoje paplito puošnūs išėiginiai vežimai – *fajetonai* (Laniauskaitė 1977: 161–174).

Žiemos kinkomasis transportas buvo rogės arba šlajos, išveiginės – važis, važelis. Jos paprastesnės konstrukcijos nei vežimai, su pavažomis ir jų stipinus jungiančiais skersiniais. Darbinės rogės buvo įrengiamos pagal paskirtį, pavyzdžiui, trumposios rogės naudotos rąstams vežti. Be darbinių, buvo išveiginės ir vadinamosios turgaus rogės. Jomis važiuojama į turgų ir vežami grūdai, gyvuliai. Jomis žydų pirkliai išvežiodavo prekes po kaimus, surinkdavo iš valstiečių makulatūrą. Išveiginės rogės būdavo puošnios, dekoruotos, su pasostėmis, šonuose su padedančiais įlipti sparneliais. Išveiginės gerai apkaustytas roges, kaip ir išveiginius vežimus, turėjo pasiturintys ūkininkai ([Laniauskaitė] Morkūnienė 1994: 14–64).

XX a. tarpukariu plinta ir kitos susisiekimo priemonės. Viena jų – dviračiai, kurie kai kuriose Lietuvos vietovėse pasirodė dar prieš Pirmąjį pasaulinį karą. Jie greitai populiarėjo, nes buvo patogi susisiekimo priemonė: dviračiui pravažiuoti nereikia gerai įrengtų kelių. Tai yra aprašiusi Genutė Žukauskienė remdamasi etnografiniais tyrimais, atliktais Baisogalos valsčiuje (Žukauskienė 2009). Ji teigia, kad pirmieji čia dviračius įsigijo tarnautojai, amatininkai, dvaro kumečiai, melioratoriai, kloję drenažus, kalviai, prekybininkai, smulkūs verslininkai. XX a. tarpukariu dviratis kainavo 200–400 Lt – ši suma prilygo metiniam ūkyje tarnaujančio darbininko atlyginimui. Dažniausiai buvo perkami angliški dviračiai. Buvo perkami ir padėvėti dviračiai, kurie buvo kelis kartus pigesni. 1930 m. Baisogalos valsčiuje registruoti 78 dviračiai, 1937 m. – 490. Pažymėtina, kad 1932 m. apskrities taryba išleido įsakymą privalomai registruoti dviračius ir taisykles dviratininkams: reikėjo gauti apskrities savivaldybės leidimą važinėti dviračiu, numeruotą ženklą, kurį reikėjo pritvirtinti prie dviračio sėdynės, taip pat mokėti mokesť. Buvo privaloma turėti veikiančią skambutį, nakties metu tinkamą šviesą, nevažinėti šaligatviais ir žmonėms vaikščioti bei vaikams žaisti skirtose vietose. Privalo buvo važiuojant laikytis dešinės kelio pusės, lenkti iš kairės prieš tai paskambinus, sutikus einantį ar važiuojantį – praleisti, o arkliais baidantis sustoti ir dviratį praveisti. Už šių taisyklių nesilaikymą turėjo būti imama bauda iki



200 Lt. Kiek vėliau mokestis ir bauda buvo sumažinti, taip pat tiems, kurie dviračiais naudojami tarnybiniais reikalais (Žukauskienė 2009: 310–312).

XX a. tarpukariu radosi ir automobiliai, motociklai, kuriuos įsigydamo dvarininkai, dvaruose dirbantys, miestuose gyvenantys, taip pat turtingesnieji kaimiečiai, ūkininkai. Pavyzdžiui, Baisogalos apylinkėse 1936 m. vairuotojų knygeles turėjo septyni vyrai. Čia buvo važinėjama „Adler“, „Studebaker“, „Ford“, „Buick“, „Wanderer“, „Opel“, „Mercedes Benz“ automobiliais, „Humber“, „B.S.A.“, „Douglas“, „Wanderer“, „Phänomen“, „Excelsior“, „Indian“ motociklais. Kursavo keleiviniai Kaunas–Kėdainiai–Šiauliai ruožo autobusai, bilietas į Kauną kainavo 5,80 Lt, į Radviliškį – 2 Lt, į Šiaulius – 3,80 Lt. Baisogalos geležinkelio stotyje kasdien sustodavo 4 keleiviniai traukiniai, važiuojantys Šiaulių ir Kauno kryptimis (Žukauskienė 2009: 309, 312–314).

## **Susisiekimas vandeniu**

Sausumos kelyje vanduo yra rimta kliūtis ir reikia sugalvoti, kaip ją įveikti ir persikelti. Tačiau vanduo nuo seniausių laikų yra ir būdas susisiekti. „Jūra, upėmis plaukiodavo buriniai laiveliai ir irklais varomos valtys, valtelės. Plaukioti jomis ilgą laiką būdavo pats pigiausias, patogiausias susisiekimo būdas“ (Mickevičius 2008: 246). Istoriniais laikais vandens keliai Lietuvoje buvo pagrindiniai prekybą užtikrinantys, pasaulį atveriantys saitai. „Tai kelias į platųjį pasaulį, jis pilnas garlaivių, krovinių baržų, žvejų ir fūzininkų valčių“ (Seliukaitė, Klimka 2001: 584). Lietuvoje upės ir ežerai – tai svarbūs keliai, jungę tolimiausias ir sausuma sunkiai prieinamas vietas.

### *Vandens keliai*

Lietuvoje vandens keliai net iki XX a. antros pusės buvo ypač svarbūs Klaipėdos krašto Nemuno žemupio gyventojams ir gyvenusiems prie pat Nemuno jo kairiajame krante. Būdinga, kad susisiekimo tinklas Nemuno žemupyje, anot M. Purvinienės ir M. Purvino, buvo tarsi dvigubas, susi-

dedantis iš vandens ir iš sausumos kelių (Purvinienė, Purvinas 1995). Čia vandens keliai buvo įprasti ir kasdieniai. Pavyzdžiui, XX a. Šilutės apylinkių pelkininkų kaimų gyventojai kasamą bulvių derlių kraudavo tiesiai į baržas, atplukdytas gretimais kanalais, ir neperkraudami plukdydavo jas parduoti vandens keliais į Karaliaučių arba dar toliau. Valtimis vietos gyventojai plaukdavo ir darbų dirbti, ir į miestų bei miestelių prekyvietes. Lygiai taip pat visokiais reikalais, įvairiomis kryptimis ir įvairiausių dydžių buriniais laivais per marias plaukiodavo Kuršių nerijos kopininkai.

Kalbant apie Mažosios Lietuvos ir Klaipėdos krašto ūkinį gyvenimą, savaip veikusį ir tenykščių gyvenviečių raidą, turime prisiminti dvejopą Nemuno, jo didžiųjų atšakų bei intakų vaidmenį. Tai buvo pagrindinės ūkinės trasos (ypač stambiesiems ir atokesniems kraštams skirtiems kroviniams, tranzitui iš Didžiosios Lietuvos), kasdienio susisiekimo valtimis galimybė. Antra vertus – kliūtys anuometiniuose sausumos keliuose ypač apsunkindavusios susisiekimą užsitęsusių potvynių, netvirto ledo ir pan. mėnesiais. Todėl ilgą laiką klostėsi lyg dviguba kelių sistema: vandens trasų „nugarkauliai“ su atsišakojusiais bei lygiagrečiais sausumos traktais. <...> Skirtingai negu sausumos keliais besinaudojusioje Didžiojoje Lietuvoje, čia vandens trasos buvo kur kas reikšmingesnės. Pačiame Klaipėdos krašte buvo tiesinti Nemuno ir Šyšos žemupiai, nutiestas Vilhelmo kanalas tarp Minijos ir Klaipėdos, pataisant ir Minijos vagą. <...> Vandens kelių reikšmė sovietmečiu, sugriovus krašto infrastruktūrą, buvo primiršta (Purvinienė, Purvinas 1995: 405).

Ypač plačiai vandeniui susisiekinėta kairiajame Nemuno krante žemiau Kauno. Vietiniai prie Nemuno gyvenę žmonės visuose namuose turėjo valtį. V. Mačiekus teigia, kad kaimai palei Nemuną ir toliau buvo atsigręžę į Nemuną, kuris buvo pagrindinė transporto arterija. XX a. tarpukariu kelionė garlaiviu buvo pigesnė nei autobusu. Garlaiviu nuo Veliuonos iki Kauno reikėjo mokėti už bilietą 2,5 Lt, o autobusu – 4,1 Lt. Tuo metu nuo Kauno iki Veliuonos ir toliau kursavo 9 keleiviniai ir 12 keleivinių-buksyrinių garlaivių (Mačiekus 2001b: 546–547) (pav. 38).



38. Kauno moksleiviai vyksta į Panemunę sodinti medelių. 1924 m.  
Fotografas nenurodytas

Taigi XX a. tarpukariu, dar ir sovietmečiu Nemunu plaukiojo garlaviai, jungę palei upę gyvenančius su Kaunu ir kitomis vietovėmis. Tad upė ne tik skyrė, bet ir skatino judėti, ir buvo būdas susisiekti.

### *Susisiekimo priemonės*

Apie vandens susisiekimo priemones daugiausia yra rašę žvejybą tyrinėję etnologai. Jie aprašo žvejybai naudotus luotus, valtis atkreipdami dėmesį į tai, kad jais buvo ir susisiekama.

Prie paprasčiausių priemonių galima būtų priskirti valtį. Remiantis etnologų aprašymais, jos skiriamos į luotus ir valtį iš lentų (Milius 1964c; Piškinaitė-Kazlauskienė 1998). Seniausia priemonė, 1957–1959 m. aptikta etnografinių ekspedicijų metu Rytų Lietuvoje – Lazdijų, Eišiškių apylinkėse ir Nemuno vidupyje – buvo skobtinė valtis luotas (Milius 1964c: 122–123). Luotai (*lotas, laivė, lodis, eldija, lovys*), anot L. Piškinaitės-Kazlauskienės, yra vandens transporto priemonė, kurios korpusas – dugnas, bortai ir galai – padarytas iš medžio kamieno jį išskalant ar išskobiant. Tai dažniausiai iš pušies



39. Plaukimas luotu. Trakų rajonas, Glitų kaimas, Alsakų ežeras.  
1928 m. M. Prüfferowos nuotr.

medžio išskobiamos 4–5 m ilgio, smailais arba bukais galais, smailiadugnės arba plokščiadugnės valtys (pav. 39). Yra užfiksuota ir dvilypių, suporuotų rąstų luotų. Luotais iriamasi vienu irklų ir kartimi arba dviem irklais. Jie išlaiko 2–3, kartais 4 žmones. Jais buvo naudotasi keliantis per Nemuną. XX a. tarpukariu luotai naudoti kartu su valtimis iš lentų (Piškinaitė-Kazlauskienė 1998: 147–157).

Lentinė valtis – tai laivas, daromas iš lentų, naudotas žmonėms keltis ir plaukti upėmis bei ežerais ir žvejoti. Būdinga, kad tos pačios valtys buvo naudojamos žvejybai ir susisiekti. Pagal dugno konstrukciją jas galima skirstyti į (a) plokščiadugnes; (b) su išilgai prikaltomis dugno lentomis; (c) su skersai prikaltomis dugno lentomis; (d) laivus su kyliais (Piškinaitė-Kazlauskienė 1998: 157). Pažymėtina, kad valtys forma priklausė nuo vandens pobūdžio – upės ar ežero. Jų ilgis galėjo siekti nuo 6,5 iki 8,5 ar 12 m, jas darydavo staliai iš pušies, drebulės ir eglės medžio. Valtyje galėjo tilpti

nuo vieno ar kelių iki dvidešimties žmonių. Valtys buvo daromos su vienu, dviem ar keturiais irklais, su vairais ar be jų. Valtimi plaukiant dvidešimčiai žmonių buvo irkluojama keturiais irklais, penktuoju vairuojama. Vairas buvo svarbus Nemuno valtys elementas. Irklais buvo irkluojama pasroviui ir prieš srovę. Pasroviui iš Vilkijos iki Tilžės 120 km buvo nuplaukiama per pusantrą paros. Parplaukti iš Tilžės atgal iki Smalininkų 50 km reikėjo 12–14 valandų: vienas žmogus vairuodavo, antras stumdavo irklus. Nemuno žemupyje valtys naudotos ir burės. Valtys stabdomos inkarais. XX a. tarpukariu valtys buvo registruojamos valsčiuje ir turėjo prikaltas metalines plokšteles su numeriu ir pagaminimo data. Sovietiniais laikais valtys taip pat buvo inventorizuojamos rajonų gamtos apsaugos skyriuose ir gaudavo numerius (Piškinaitė-Kazlauskienė 1998: 157–199).

Kita svarbi vandens susisiekimo priemonė yra plaustas, rąstų junginys su irklais. Juo naudotasi žmonėms, gyvuliams, transportui perkelti iš vienos vietos į kitą.

Patys paprasčiausi plaukai būna padaryti iš keleto lentų, sujungtų skersiniais <...> pėstiesiems persikelti per nedideles ir sraunias upeles. <...> Šitokiu plaustu keliamasi remiantis ilga kartimi į dugną, be keltininko. Didesni plaukai padaromi ant valčių. Jie naudojami perkelti ne tik pėstiesiems, bet ir važiuotiems ir keliai iki keleto tonų. Plausto kryptčiai reguliuoti per upę pertempiamas lynas. <...> XIX a. toks lynas daromas iš kanapinės riebaluose arba degute išmirkytos virvės, vėliau iš metalinės vielos. <...> Senieji plaukai daromi ant skobtinių valčių. Plausto šonuose padaromos tvorelės, galai uždaromi kartimis. <...> Pasirengus plaukti kartis nuleidžiama ir plaukas uždaromas. <...> Pats paprasčiausias plausto varymas – plausto traukimas rankomis. Didesniuose plaustuose ir per platesnes upes naudojami mediniai vėzdai su išpjovomis: jais užkabina mas lynas ir traukiama priešinga kryptimi, negu norima plaukti. Plauktų galuose, kad būtų patogiau užvažiuoti, iš storų lentų būna pritaisyti priplausčiai. <...> Keliantis per upę priplausčiai pakeliami kartimi, o priplaukus – prie kranto – nuleidžiami. <...> Užvažiuoti ant plausto upės krante padaromi pustilčiai, krantai sustiprinami akmenimis, cementu ar

raštais. Patys vėlyviausi motoriniai keltai, nesiskiriantys nuo aprašytųjų. Tiktai vietoj traukimo rankomis jie varomi motorine valtimi (Bernotienė 1969: 168–169).

Iki Antrojo pasaulinio karo keltas buvo privati keltininko nuosavybė, jis ir darėsi keltą savo lėšomis. Už perkėlimą buvo imamas mokestis. Pavyzdžiui, persikėlimas Santeklių dvaro keltu (Viekšnių vls.) prieš Pirmąjį pasaulinį karą kainavo: važiuotam vienu arkliu 3 kp., pora arklių – 5 kp., raitam – 2 kp., pėsčiam – 1 kp. Persikėlimas per Nemuną ties Nemunaičio kaimu (Alytaus raj.) prieš Antrąjį pasaulinį karą pėstiesiems kainavo 5 cnt., važiuotiems pora arklių – 20 cnt. 1954 m. persikelti sunkvežimiu per Nemuną į Rusnę kainavo 7 rb., dviratininkui – 2 rb., važiuotam vienu arkliu – 2 rb., pora arklių – 5 rb., pėsčiam – 1 rb. XX a. septintajame dešimtmetyje už persikėlimą keltu imamas mokestis pagal nustatytą tarifą. Tuo metu didesni keltai keldavo visą parą (Bernotienė 1969: 169–170).

Be šių vandens susisiekimo priemonių, istoriniais laikais buvo žinoma ir vytinė valtis. Tai krovininis valtys pavidalo upinis laivas su irklais, ypač plačiai naudotas susisiekiant Nemunu. Jo aprašymą yra pateikęs Vladislovas Sirokamlė-Kondratavičius remdamasis nežinomo keliautojo pasakojimu.

Visa Jurbarko prieplauka buvo užgulta vytinių ir prūsiškų baidokų. <...> Tiems, kurie nepažįsta mūsų naivios, senlietuviškos vytinės, pravartu bus ją aprašyti. Atsižvelgiant į šių dienų laivų patobulėjimą ir laukiant geležinkelio į Karaliaučių, senovinės jos struktūros modeliai gal tik muziejuose bus terodomi.

Vytinė – tai laivas, paprastos valtys pavidalo arba, jei norite, panašus į mažą mirmidoniškos skalės laivą. Yra apie 170 pėdų ilgio [pėda 0,3–0,325 m], 18–25 pėdų pločio, 5–6 pėdų aukščio ir 3 pėdų grimzle ir gali pakelti daugiau kaip pusantrą tūkstančio statinių svorį [lietuviškoji statinė 201,6 litro]. Dengia ją status stogas, sukaltas iš lentų ir aptiestas neperšlampama liepų plaušine, kurias patiekia Pagirio miškai. Apsukui eina maža storlenčių bliktis; į pačios vytinės vidų nulipama nuo blikties keliais mediniais laipteliais. Jos pirmagalyje – pastogė šeimynai ir virtuvė; gale yra vadinamoji podėtis, arba vytinės prievaždos butas. Tai mažas, bet pa-

togus kambarėlis su dviem gana plačiais langeliais, kur iš bėdos gali tilpti lova, stalelis ir net indauja. Kai grįžtame iš Karaliaučiaus, tai tas kambarėlis pasipuošia veidrodžiais, kilimais, puikiais baldais, nes už tuo daiktus, jei jie vartojami pačios vytinės reikalams, nemokamas muitas (Sirokomlė [1861] 1991: 45, 47–48).

Nemuno žemupyje naudota ir daugiau įvairių laivų. Tai *baidokas* – plokščiadugnis burlaivis su vienu ar dviem stiebais; burinė kuršvaltė, kuria plaukiojo Nemuno deltos gyventojai. XIX a. viduryje Lietuvoje radosi ir garlaivių, plaukiojusių Nemunu, Nerimi, priklausiusių dvarininkams ir pirkliams. Garlaiviai plaukiojo ir Klaipėdos krašte Nemuno žemupyje, ypač daug tarpukariu. Garlaivių išsigijimo istoriją yra pateikęs Konstantinas Tiškevičius.

Grafas Rainoldas Tyzenhauzas, <...> trokšdamas šaliai atlikti pilietinę pareigą, 1855 m. nukreipė savo mintis į prekybą Nerimi ir Nemunu. Jam atrodė, kad Lietuvos prekyba labai sustiprėtų, jei tomis upėmis plaukiotų garlaiviai. Tam reikalui didikas savo lėšomis iš užsienių parsigabeno du garlaivius. Didesnysis, pavadintas „Kęstučiu“ („*Keistut*“) buvo skirtas Nemunui, o mažesnis „Neris“ („*Nerys*“) turėjo plaukioti Nerimi. <...> Deja, Neries vaga, beveik visur sekli ir akmeninga, neatitiko nei kilnių šios verslovės steigėjo ketinimų, nei didžiulių vilčių, kokias ligi tol šalis puoselėjo. „Neries“ garlaivis pasirodė esąs nenaudingas Neriai – pirmaisiais metais jis dar vežiojo keleivius tarp Vilniaus ir Kauno arba Vilniaus visuomenę pakvėpuoti tyru oru iš Vilniaus į Verkius ir atgal šventomis dienomis. Su ta viena paslauga Lietuvos visuomenei šitaip ir užgeso naudinga mintis. „Neris“ nebegrižo į Neries upę, tuo tarpu jos draugas ligi šiol pareigas stropiai tebeina (Tiškevičius [1871] 1992: 80–81).

Taigi, nors pagrindiniai susisiekimo keliai XIX a. pabaigoje – XX a. pirmoje pusėje Lietuvoje buvo sausumos, susisiekimas vandeniu vaidino reikšmingą vaidmenį nuo senų laikų, ypač vietose ir vietovėse arčiau didelių upių. Tą vaidmenį liudija ir siekis jį modernizuoti.

## Komunikacija kaip judėjimas

Akivaizdu, kad susisiekimas tarp žmonių ir vietų susieja tai, kas artima, ir tai, kas tolima, sava ir svetima, kas praplečia erdves ir žmonių santykius. Tai judėjimas, kuris vyksta tarp žmonių, struktūrų, topografijų ir vienalaikiškumo. Tai judėjimas, kuris keičia struktūrų ir vietų prasmes ir pats keičiasi. Šiandien jis yra įgavęs naujus techninius, technologinius ir kultūrinius parametrus. Šiuolaikinės komunikacijos ir skaitmeninės technologijos leidžia susisiekti ir bendrauti su toli esančiu *kitu* tuo pat momentu, kai tik iškyla reikmė ar noras. Tai ta akimirkos tironija (Eriksen 2004), kurios sinchroniškame vyksme nebelieka vietos ir laiko kelionei, perėjimui ir A. van Gennepo pereinamiesiems ritualams *rites de passage* – būdai valdyti tą tarpstruktūrinę pereinamąją erdvę ir būseną. Kažin ar belieka vietos ir pačiai tarpstruktūrinei erdvei. O tokiu atveju ar nekyla klausimas ir dėl komunikacijos poreikius žyminčių struktūrų ribų stabilumo. Technologijos šiandien susieja žmones ne tik tiesiogiai vieną su kitu, bet žmogų su plačia pažįstamų ir nepažįstamų, skirtingose vietose ir kultūrose esančių, nieko bendra neturinčių žmonių bendrija (Lingis 1994), kur globali internetinė erdvė atrodo kaip viena struktūra. Tačiau kiekvienu atveju šių dienų skaitmeninės komunikacijos technologijos taip pat yra susisiekimas.

V. Savoniakaitė straipsnyje „Multimedia: antropologės požiūris“ kalba apie tai, kaip internetinė komunikacinė erdvė keičia žmonių bendravimą, ryšius ir dalykų prasmes (Savoniakaitė 2003). Ji atskleidžia, kaip nauji būdai atrinkti, pateikti ar perduoti informaciją visiškai kita – skaitmenine *multimedijos kalba* – keičia kultūrinių dalykų sampratą ir požiūrį. Ji pasakoja, kaip liaudiškos tekstilės tyrinėjimai, skaitmeninių publikacijų ir elektroninės knygos forma patekė į virtualųjį interneto pasaulį, buvo tarsi iš naujo atrasti. Pirmiausia, siekiant tekstilės ornamentus perkelti į skaitmeninę erdvę ir pateikti visas žinias apie juos, teko iš naujo suklasifikuoti medžiagą taip, kad būtų galima vaizdžiai ir lakoniškai iš karto suvokti esmes. Konkretų skaitmeninei erdvei pritaikytą vaizdą lydėjo garsinis įrašas ir tekstas. Tad nors tekstilės ornamentai ir audiniai tapo skaitmeninėmis abstrakcijomis, besi-



skiriančiomis nuo jų gyvenimiškų prototipų, šalia jų čia pat buvo autentiški vaizdo siužetai, gyvi amžininkų pasakojimai ir audinių gamybos technikos istorija, iliustruota istorinėmis nuotraukomis ir rekonstrukcijomis. Kiekvieną tradicinį ornamentą lydėjo žinios apie jo techniką, jo audinį, jo sukūrimo istoriją ar jo paplitimą. Tad skaitmeninis pasakojimas buvo įtaigus, sudarė tikroviškumo įspūdį. Tačiau, kaip ir kitais atvejais, tai buvo konkretaus laikotarpio ir konkrečios srities mokslininkų pasakojimas. Antra, akivaizdu, kad taip pateikta informacija apie tradicinės kultūros objektus atvėrė vartotojui ir technines galimybes pasirinkti, gilintis į rūpimus dalykus ir savaip konstruoti savąjį šių objektų supratimą. Trečia, V. Savoniakaitė atkreipė dėmesį į tai, kad objektai, patekę į skaitmeninę komunikacinę erdvę, keitė vartotoją. Juo tapo skaitmeninės erdvės ir multimedijos vartotojas. Kūrėsi nauji ryšiai, nauji kontaktai, nauja auditorija. Kartu su tuo keitėsi ir palyginamųjų asociacijų erdvės, ir praktiškos taikomosios idėjos. Pavyzdžiui, į V. Savoniakaitės internete pateiktą informaciją apie liaudiškos tekstilės raštus atsiliepė lietuviai, gyvenantys Jungtinėse Amerikos Valstijose. Jų komentaruose buvo domėjimosi, vertinimo, siekio naudoti jos pateiktas žinias apraiškų. Jos buvo skirtingos nuo Lietuvos vartotojų minčių (Savoniakaitė 2003).

Akivaizdu, kad komunikacijos technologijos perduoda žinias ir informaciją. Jos patvirtina, kad susisiekimas yra judėjimas, kuris daro įtaką jo keliais judantiems reiškiniams, daiktams ir dalykams kurdamas naujus ryšius, asociacijas, tradicijas ir taip nejučiomis juos perkurdamas. Komunikacija ir susisiekimas praplečia funkcionavimo, žinojimo ir įsivaizdavimo erdves.



## 7. SOCIALINĖ STRUKTŪRA IR ORGANIZACIJA

Žmogus yra visuomeninė būtybė, jis negali gyventi ir išgyventi vienas. Prisimenant J. Jasińskio žodžius, žmogus siekia bendrumo su kitais žmonėmis ir tai yra jo natūrali būklė. Vienišas žmogus negali būti laimingas. Socialinė organizacija ir struktūra – tai du susiję ir skirtingi socialumo aspektai. Socialinė organizacija yra strateginė žmonių veikla tarpusavyje sąveikaujant ir bendraujant, o socialinė struktūra – tai tam tikras socialinės organizacijos darinys su institucijomis, vaidmenimis, statusais ir socialinius veiksmus apibrėžiančiomis taisyklėmis. Tai tarsi visuomenės matrica, o ją tyrinėjant atskleidžiamas abstraktus modelis, atspindintis esminius, lyginamojoje perspektyvoje akivaizdžius jos bruožus (Eriksen 2001: 73–74).

Socialinė struktūra yra klasikinė ir esminė socialinės antropologijos sąvoka, pagrįsta ir išplėtotą A. R. Radcliffe-Brown, kuris, kaip ir E. Durkheimas, žvelgė į socialinę struktūrą kaip į gyvą organizmą (Radcliffe-Brown [1952] 2006). Jo teigimu, socialinė struktūra yra tokia pat kaip bet kuri kita struktūra, žinoma fizikoje ar chemijoje, tik ją sudarantys komponentai yra žmonės. Visuomenėje besirandantys žmogiškieji reiškiniai yra ne tiesioginės ir natūralios individualios elgsenos, bet žmonės vienijančios socialinės struktūros rezultatas. Socialinė struktūra nėra tapati ir socialinei grupei (nors šis aspektas ir svarbus), tarkim, tautai, genčiai ir pan. Socialinė struktūra – tai visi tiesioginiai tarpasmeniniai santykiai ir individų bei klasių socialinių vaidmenų diferenciacija, kuri lauko tyrimuose atpažįstama ne kaip individualių konkretybių savitumai, bet kaip bendrybė ir rūšis. Gy-

vuoja skirtis tarp tikroviškai konkrečios struktūros, kurią galima tiesiogiai stebėti, ir struktūros kaip formos, kurią atskleidžia tyrėjas. Socialinei struktūrai pažinti svarbu įvertinti ir jos tęstinumą laike. Būdinga, kad tęstinumas nėra statiškas kaip kokio nors materialaus objekto, tarkim, namo, bet dinamiškas – kaip gyvo organinės kilmės kūno, kurį nuolat atnaujina gyvenimas. Tačiau net ir tais revoliuciniais atvejais, kai struktūrinės formos keičiasi – palaipsniui ar iš karto – bendroji struktūra išlieka (Radcliffe-Brown [1952] 2006: 123–124 ). Kita vertus, realios visuomenės gyvuoja laike ir erdvėje ir glaudžiai susijusios su nuolat besikeičiančia aplinka. Kadangi jos egzistuoja laikinai, pokytis yra neišvengiama socialinės struktūros dalis (Leach [1954] 2006: 128–129). Raymondas Firthas atkreipė dėmesį į dar vieną aspektą – pasiūlė atskirti socialinę organizaciją ir socialinę struktūrą. Jo teigimu, visuomenė ir socialinis gyvenimas yra tai, kas įvyksta, o ne tai, kas yra. Tai nereiškia, kad veikėjai nuolat laužo visuomenėje galiojančias taisykles ir normas. Bet taisyklių sistemos neapibrėžia to, kaip žmonės turėtų veikti. Socialiniai santykiai yra strateginiai (Firth 1951, iš Eriksen 2001: 75), jie yra socialinę struktūrą konstruojantys veiksniai.

### **Namų žmonių grupė**

Anot antropologų, namų žmonių grupė – plačiai antropologijoje vartojamas terminas ir reikšminė kategorija. Beje, Lietuvoje tai kartais buvo vadinama namų bendruomene, nors šis terminas reiškė ne visai tą patį, ką namų žmonių grupė (Vyšniauskaitė 1995: 107). Ši sąvoka reikšminga dėl sunkumų, kylančių apibrėžiant skirtingus darinius – šeimą ir šeimyną (namiškius), kurie laikomi esminiais visuomenės struktūriniais vienetais. Namų žmonių grupės samprata skiriasi nuo C. Lévi-Strausso vartojamo namų visuomenės apibrėžimo, kur namas yra materialinė erdvė ir būdas sutvarkyti pasaulį. Namų žmonių grupė siejama su namų sritimi, apimančia daugybę kasdienių, įprastų ir žmogui būtinų dalykų, funkcijų, praktikų, veiklų, kurios skiriasi nuo viešosios, visuomeninės, politinės srities. Dažnai ir įprastai tokia namų žmonių grupė laikoma šeima. Tačiau etnografijos

pavyzdžiai liudija, kad tuose pačiuose namuose kartu gali gyventi ne tik tie, kurie priklauso šeimai ir susiję giminystės ryšiais, bet ir kiti įvairūs asmenys.

Apibūdinti namų sritį struktūriniu ir funkcinio požiūriu nėra papras-ta. Žvelgiant į pagrindines jos funkcijas akivaizdu, kad namų sritis apima (a) maisto ruošimą ir vartojimą bei (b) dauginimąsi (socialinę reprodukci-ją), vaikų auginimą ir socializaciją. Tačiau matyti ir tai, kad šios dvi funk-cijos priklauso ne tik namų sričiai (Yanagisako 1979). Sylvija Yanagisako teigia, kad apibūdinant šeimą ir šeimyną (namiškius), akcentuojama skir-tis ir kontrastas tarp dviejų pagrindinių bruožų ir socialinės organizacijos principų – (a) giminystės ryšių ir (b) erdvės artimumo gyvenamosios vietos požiūriu (Yanagisako 1979). Siūloma šeimą laikyti giminystės ryšiais susiju-siu vienetu, o šeimyną (namiškius) – kartu gyvenančiu vienetu. Šitaip tarsi būtų išvengiama painiavos, kylančios sureikšminus jų funkcijas. Tačiau ri-bos, apibrėžiančios šeimyną (namiškius) ir jos narius, išlieka neaiškios ir jas reikia analizuoti atskirai. S. Yanagisako, remdamasi Donaldu R. Benderiu, pabrėžia, kad (a) šeimos, (b) kartu gyvenančios grupės ir (c) namų funkcijų atskyrimas leidžia etnografui tiksliai apibrėžti jo nagrinėjamą socialinį vie-netą. O individas gali tuo pat metu priklausyti kelioms grupėms. Kertiniu tokio požiūrio aspektu ir dėmesio centru tampa namų funkcijos, namų veik-los, namų organizacija (plg. Donald R. Bender 1967 iš Yanagisako 1979).

Namų žmonių grupės struktūra keičiasi. Tokiu atveju kalbama apie jos raidos ciklą. Diachroninius duomenis į statišką ir sinchronišką namų žmo-nių grupės struktūrą įtraukti pasiūlė antropologas Meyeris Fortesas (Fortes 1969). Šios grupės struktūrinius skirtumus jis pasiūlė laikyti vienos visuo-menės bendros formos raidos skirtingais etapais. Jis teigė, kad painiava na-grinėjant namų žmonių grupės struktūrinę įvairovę kyla dėl skirtingų me-todologinių priegų: tipologiniu požiūriu įvairios tos pačios bendruomenės darinių struktūros tampa bendrinės, jei į jas žvelgiama kaip į namų žmonių grupės skirtingų raidos tarpsnių fazes (Fortes 1969: 92–93). Taigi ši prieiga individo gyvenimo ciklą susieja su šeimos ir namų grupės struktūra sude-rindama diachroninius ir sinchroninius aspektus. Pažymėtina, kad namų

žmonių grupės raidos ciklas ypač vertingas aiškinantis tokių įvykių, kaip santuoka, gimimas, mirtis, nuosavybės pasidalijimas, įtaką šeimos ir šeimynos sudėčiai. Kita vertus, nereikia užmiršti, kad raidos ciklas susijęs ir su plačiais socialiniais procesais – demografiniais, reprodukciniais, politiniais, ekonominiais, istoriniais pokyčiais (Yanagisako 1979). Taigi namų žmonių grupė ir jos raidos ciklas yra reikšmingos metodologinės prieigos valstietiškos šeimos ir šeimynos socialinei struktūrai pažinti.

### **Valstiečio šeima Lietuvoje**

Tradicinės valstiečių visuomenės gamybinės veiklos ir namų erdvės socialinis pagrindas – šeima ir šeimyna (namiškiai). Šeima, šeimyna ir jų nariai, viena vertus, ir ūkis, kita vertus, yra struktūriniai vienetai, glaudžiai susiję gamybiniais, vartojimo, nuosavybės, socializacijos, tarpasmeninio bendravimo ryšiais. Kalbėdamas apie socialinę struktūrą, D. R. Benderis siūlo atsižvelgti į šeimynoje ar ūkyje kartu gyvenančių individų socialinės ir ekonominės integracijos laipsnį, kuris yra vienas iš kriterijų, leidžiančių valstiečių visuomenėje apibrėžti ir atskirti namų žmonių grupę (iš Löfgren 1974: 22).

Lietuvoje šeimos tyrimams skirtas ypatingas dėmesys. Šeimą ir su ja susietas sritis – santuoką, giminystę, lyties klausimus – tyrinėjo ir apie tai rašė teisininkai (V. Jurgutis, V. Andriulis), sociologai (V. Stankūnienė, A. Maslauskaitė), istorikai (J. Jurginis, R. Petrauskas, A. Bumblauskas, J. Karpavičienė, J. Sarcevičienė, D. Marcinkevičienė), kalbininkai (A. Salys, R. Buivydienė) ir daugelis kitų čia neišvardintų autorių. Etnologiniu požiūriu iki šiol svarbus tebėra pirmasis ir pagrindinis – J. Vitarto (J. Witorto 1858–1903) indėlis. Į šeimą ir tarpusavio santykius šeimoje, užkurstę, giminystę savo darbe *Lietuvių liaudies papročių teisės bruožai* jis žvelgė paprotinės teisės požiūriu (Witort 1897). Lietuvos etnologijoje plačiausiai valstietiškąją šeimą ir santuoką, vestuvių papročius yra tyrinėjusios A. Vyšniauskaitė, P. Dundulienė, I. Čepienė; miesto, darbininkų ir tautiškai mišrias šeimas – R. Merkienė, A. Daniliauskas, P. Kalnius, J. Mardosa; vestuves tarp JAV lietuvių

ir etniškumo aspektus – L. Baškauskaitė; santuoką ir simbolinius vestuvių aspektus – I. Šidiškienė, G. Lankauskas; moters, lyties klausimus ir šeimą – R. Račiūnaitė. Būdinga, kad skiriasi šių darbų ir temų tyrimo laikotarpiai, kartu ir kontekstas. Bet visais atvejais galima pastebėti, kad itin daug dėmesio skiriama šeimos temai.

### *Šeima ir šeimyna*

Lietuvos valstiečių socialinės organizacijos ir struktūros pagrindas, anot A. Vyšniauskaitės, yra nuklearinė šeima. Tai santuokos ir giminystės ryšiais susijusi, bendrai gyvenanti ir bendrai savo namų ūkį tvarkanti žmonių grupė (Vyšniauskaitė 1995a: 105). Nuklearinę šeimą A. Vyšniauskaitė vadina paprastąja šeima (Vyšniauskaitė 1995a: 107).

Lietuvoje šeima yra monogaminė: santuokos ryšiais susiję vienas vyras su viena moterimi (Vyšniauskaitė 1995a: 107). Ji yra patroniminė: vyras, žmona ir vaikai turi vyro pavardę. Vaikai turi tėvo arba motinos tėvo pavardę. Moteriškų pavardžių priesagos ir galūnės -ienė, -aitė, -ytė rodo jų lytį ir priklausomybės nuo vyro bei ryšio pobūdį. Beje, kaime dažnai žmonos buvo vadinamos ne vien tik pavarde, bet ir pagal vyro vardą, pavyzdžiui, Jurgienė – Jurgio žmona. Gyvenamosios vietos atžvilgiu lietuvių valstiečių šeima dažniausiai buvo patrilokalinė ir virilokalinė. Tai vyriškojo centro poveybinės gyvenamosios vietos ir kilmės modelis, su kuriuo susiję ir liaudiškieji vestuviniai papročiai.

Lietuvos valstietiškosios visuomenės socialinėje organizacijoje daugeliu atžvilgių vyro vieta yra reikšminga. Tačiau kitos paprotinės taisyklės papildoma ir patikslina šį socialinės organizacijos principą ir padaro jį sudėtingesnį. Pavyzdžiui, paprotinė paveldėjimo teisė, sulyginanti visų – vyriškos ir moteriškos lyties vaikų teises, rodo, kad moters vieta lietuvių valstiečių visuomenėje prilygo atitinkamai vyro vietai. Tai iliustruoja ir *užkurystės* institucija. Forma, kai, nesant sūnų, ūkį gali paveldėti dukra, o jai ištekėjus, vyras ateina gyventi į žmonos namus, vadinami *užkuryste* arba *atėjo užkuriomis*. *Užkuriu*, *užtupiu* vadintas ir našlę vedęs vyras: nuėjo *užkuriom ant*

našlės (Vyšniauskaitė 1995a: 135–136). Užkurystės instituciją sureikšmino J. Vitartas, laikė ją matriarchato liekanų įrodymu – tai jo, XIX a. kultūrinio evoliucionisto, požiūris (Witort: 1897). Tačiau vyras užkuriomis ateina ne į sutuoktinės, bet į jos tėvo ar buvusio vyro ūkį ir įgyja teisę į ūkį per žmoną (Vyšniauskaitė 1995a: 135–136). Vertinant užkurystės instituciją, reikia atsižvelgti į keletą aspektų: paveldėjimo pobūdį, ūkį kaip valstietiškosios būties ir perspektyvos esmę, giminystės pobūdį ir šeimos valdymo tipą – visi jie tarpusavyje glaudžiai susiję. Tad vargu ar užkurystę galima laikyti socialinio valdymo – matriarchato – modeliu. Greičiau tai moteriškos poveidybinės gyvenamosios vietos modelis (uksorilokalumas) praktikoje taikomas greta patrilokalumo ir virilokalumo gyvenimiškiems atvejams išlyginti. Mat tai nėra vienintelė ir privaloma poveidybinės gyvenamosios vietos taisyklė. Taisyklė išlieka patrilokalumas: ateinama į žmonos tėvo ūkį arba našlės atveju – į mirusio vyro ūkį. Akivaizdu ir tai, kad užkurystė susijusi su abipusės, kognatinės giminystės modeliu. Taigi užkurystė yra plačiai paplitusi išimtis arba papildoma taisyklė, taikoma ypatingais atvejais siekiant išlaikyti ūkį (Vyšniauskaitė 1995a: 136). Pažymėtina, kad užkurio žmona ir jo vaikai gauna vyro ir vyro tėvo pavardę, nors liaudyje gali būti vadinami ir pavarde žmonos, kuri susitapatinusi su gyvenamąja vieta ir ūkiu. Užkurio žmona turi teisę pati valdyti ūkį, vis dėlto valdymo teisės dažniau išlieka vyrui, tik tokiu atveju jis atsiklausia žmonos. A. Vyšniauskaitė atkreipia dėmesį ir į tai, kad užkurys neįgydavo paveldėjimo teisių į ūkio žemę, jeigu jos specialia sutartimi nebuvo jam užrašomos. Tad XX a. pirmoje pusėje ėmė plisti notarinės sutartys užkurio teisėms apsaugoti – užrašant dalį našlei po vyro priklausiusio nekilnojamo turto. Būdinga, kad užkurystė Lietuvos kaime buvo paplitęs reiškinys. Ypač dažna ji buvo moterų našlystės atvejais. Užkuriais arba užkuriomis dažniausiai eidavo gausių ir neturtingų šeimų sūnūs (Vyšniauskaitė 1995a: 136–137).

Šeima Lietuvoje šiandien įprastai suprantama kaip kartu gyvenantys, giminystės ryšiais susiję, dažnai trijų kartų žmonės: tėvai, vaikai ir seneliai (pav. 40). Vis dėlto, anot A. Vyšniauskaitės, XIX a. pabaigoje – XX a. pir-





40. Ūkininko šeimos nuotrauka, padaryta prieš Pirmąjį pasaulinį karą.  
Fotografas nenurodytas

moje pusėje buvo labiau paplitusios dviejų, o ne trijų kartų šeimos. Ji taip pat pateikia oficialia statistika pagrįstų kitų duomenų apie šeimą ir jos dydį. Pavyzdžiui, 1897 m. carinės Rusijos atlikto surašymo duomenimis, Lietuvoje vidutinis šeimos ūkis susidėjo iš truputį daugiau nei penkių asmenų. Tai leidžia spėti šeimose buvus vidutiniškai po tris vaikus. Nepriklausomoje Lietuvoje vykęs 1923 m. gyventojų surašymas atskleidė šeimos ūkį susidėjus vidutiniškai iš 4,7 asmens. Pažymėtina ir tai, kad Klaipėdos krašte šeimos ir vaikų skaičius buvo mažesnis, o Dzūkijoje jos buvo gausesnės (Vyšniauskaitė 1995a: 148).

Tačiau valstiečių namų žmonių grupę sudaro ne tik šeima. Šeimą čia dažnai papildė kartu gyvenantys įvairūs žmonės. Valstiečio šeimą gali papildyti pirmiausia kiti kartu gyvenantys nesusituokę giminaičiai: tetos ar dėdės, netekėjusios seserys ar broliai. Antra, valstiečio šeimą gali papildyti svetimi žmonės – vyresnio amžiaus vienišos moterys ir vyrai kampininkai, gyvenantys *ant kampo*.

Paklausta nusenusi grytelninkė, kaip sekėsi gyventi, nusiskūsdama pasakė: „visą amželį pas ūkininkus tarnavau. <...> Kai nusenau, nebegalėjau sunkių darbų dirbti, tai sugrįžau pas tekėjusią seserį į grytelę (Dulaitienė-Glemžaitė 1958: 126).

Trečia, valstiečio šeimą papildė ir tarnai, samdiniai: piemenys, pusmergės, pusberniai, mergos ir bernai. Būtent tokia gausesnė namų žmonių grupė, kurią sudaro nuklearinė, dažnai dviejų kartų šeima su šalutinės linijos giminaičiais ir svetimais žmonėmis, Lietuvoje gali būti vadinama *šeimyna*. *Šeimyna* liaudyje kartais vadinta ir vien tik tarnų institucija. Struktūriniu požiūriu šeima ir šeimyna yra du socialiniai dariniai. Tačiau gyvenimiškais atvejais ir konkrečiame ūkyje tai gali būti ir dvi viena kitą keičiančios formos. Valstiečio šeima, šeimyna ar jų perėjimai iš vienos formos į kitą struktūriniu ir narystės požiūriu yra judrūs ir besikeičiantys. Į tai atkreipia dėmesį ir A. Vyšniauskaitė vartodama pereinamojo tipo šeimos kategoriją – ja laikoma šeima, kurią sudaro nuklearinė šeima ir kartu gyvenantys nesusituokę broliai ir seserys, kurie vėliau išeina (Vyšniauskaitė 1995a: 108). Pažymėtina, kad šeimos ir šeimynos sudėtis ilgainiui keičiasi gimstant vaikams, mirštant tėvams, seneliams, keičiantis kartu gyvenantiems svetimiems žmonėms – tarnams ir kitiems – jiems ateinant ir išeinant.

Gamybiniame valstiečio ūkyje šeimos nariai yra svarbūs kaip darbo jėga. Tad šeimos raidos ciklas ir jos sudėties keitimasis yra neatskiriamas nuo siekio išlaikyti gamybos stabilumą ir jį užtikrinantį darbo rankų skaičių. Tam skirta tarnų ir samdinių socialinė institucija, padedanti išspręsti darbo rankų trūkumo problemą ir išlyginanti šeimos raidos cikle atsirandančią disproporciją (Löfgren 1974: 23–29). O. Löfgrenas, remdamasis Börje Hansenu, atkreipia dėmesį į tai, kad valstiečių socialinėje organizacijoje pernelyg sureikšminamas šeimos vaidmuo. Jis teigia, kad valstiečiai dažnai, ir galbūt pirmiausia, save ir vienas kitą laiko ūkio žmonėmis ar šeimyna, bet ne ta giminės grupė, kurioje jie gimę. Gamybiniai tikslai, vartojimas ir socializacija čia tarsi naikina griežtą ribą tarp ūkio žmonių, kurią brėžia giminystė ir negiminystė (Löfgren 1974: 23). Valstietiškoje visuomenėje tarnų institucija

vienareikšmiškai ir pirmiausia susijusi su gamybinėmis reikmėmis ir ūkiu, su darbo pasidalijimu ir samdymu pagal lytį, besikeičiančiu šeimos raidos ciklu. Lietuvoje, kaip ir kitur, tarnauti dažniausiai eidavo jaunimas ir vaikai iš neturtingesnių ir gausių šeimų. Pažymėtina ir tai, kad tokia jų padėtis dažnai buvo laikina ir pereinamoji tiek amžiaus, tiek ir socialinio statuso atžvilgiu. Susituokus ar kitaip pradėjus savarankišką gyvenimą, jų padėtis keisdavosi (plg. Löfgren 1974: 25).

Visais atžvilgiais akivaizdu, kad valstiečių visuomenėje šeima ir šeimyna yra dažnai neatskiriami socialiniai struktūriniai dariniai.

### *Paprastoji ir sudėtinė šeima*

Šeimą Lietuvoje A. Vyšniauskaitė skirsto į paprastąją ir sudėtinę (neišsidalijusią). Paprastąją šeimą ji skirsto dar į dvi grupes – pilną ir nepilną. Jos nuomone, pilną šeimą sudaro tėvai ir vaikai. Nepilną sudaro: a) bevaikiai sutuoktiniai; b) kartu gyvenantys nevedę broliai ir netekėjusios seserys; c) išsiskyrę tėvai su vaikais; d) vienišos motinos su vaikais. A. Vyšniauskaitės teigimu, paprastoji šeima, tiek pilna, tiek ir nepilna, istoriškai yra vyraujanti šeimos forma Lietuvos visuomenėje (Vyšniauskaitė 1995a: 108). Tačiau šiandien šią klasifikaciją galima būtų patikslinti įvertinus ir liaudiškąjį požiūrį į šeimą – į tai, kas yra ir kas priklauso šeimai. Pavyzdžiui, šių dienų pateikėjų požiūriu, bevaikiai sutuoktiniai laikomi šeima. O broliai ir seserys nėra šeima, tai tik kartu gyvenantys žmonės arba giminaičiai. Išsiskyrę tėvai ar našlės motinos, ar tėvai su vaikais galėtų būti apibūdinti įvertinant namų žmonių grupės raidos ciklą – tai būtų tiesiog tam tikri pilnos arba nuklearinės šeimos raidos tarpsniai.

Antroji šeimos forma yra sudėtinė šeima (Vyšniauskaitė 1995a: 108–119). Tai šeima, kurią sudaro kelios kartu gyvenančios ir bendrą ūkį tvarkančios nuklearinės arba paprastosios šeimos. Lietuvoje ji kartais dar vadinama *didžiąja šeima*. Yra skiriami keli šios šeimos tipai: a) kartu gyvenančios tėvo ir susituokusių jo sūnų (brolių) šeimos; b) kartu gyvenančios kelių vedusių brolių šeimos; c) kartu gyvenančių kelių vedusių brolių šeimos su vedusiais

jų šeimos vaikais. A. Vyšniauskaitė pagal giminytės pobūdį jas dar skiria į vienalinijines ir daugialinijines (Vyšniauskaitė 1995a: 108–109).

Jie gyvenę kartu – abu seni tėvai ir keturi sūnūs su šeimomis. Taip šeimos tada dažnai gyveno. <...> Šeimos galva buvo tėvas. Jam mirus šeimos galva tapo vyriausias sūnus Barnasius. Jį vadino *gaspadorium*. Jis nurodydavo vyrams darbus. Iškilus kokiems ginčams, visi kreipiasi į vyriausiąjį – *gaspadorių*. Jo sutaikyti susipykusieji daugiau negalėjo ginčytis. Jei kuris tokioje šeimoje užsidirbo pinigų, juos privalėjo dėti į *gaspadoriaus* kasą, sau nieko negalėjo pasilikti. <...> Šeimos *gaspadorius* daug ką galėjo. Jis geresnius įrankius, daiktus pasiskirdavo. Tuo šeimoje reiškesi tėvo valia. <...> Visi sūnūs nevedę labai sutiko, dėl to ir nesidalijo. Vedę irgi sutiko, tik jų žmonos kartais tarpusavyje ėjo iki muštynių. Visi turėjo gausias šeimas: Marčius – 12 vaikų; užaugę 5 sūnūs ir 4 dukterys. Jos paaugusios išėjo iš namų, kai kurios Amerikon iškeliauvo. Kitos ištekėjo ir daugiau į tėvų namus nebegrižo. Barnasius trys sūnūs ir duktė. Prano <...> dvi dukterys ir sūnus. Ketvirto brolio užaugo sūnus ir dvi dukterys. Visos šios keturios šeimos gyveno vienoje pirkioje. Be jų, buvęs dar vienas brolis ir dvi seserys. Jie anksčiau iš tėviškės [Jiezno apylinkėje] pasitraukė (Dovydaitis 1978: 94–95).

Sudėtinės šeimos – tai kartu valgančios ir dirbančios šeimos, gyvenančios vienoje sodyboje tame pačiame arba skirtinguose gyvenamuosiuose statiniuose. Rytų Lietuvoje tokios šeimos dar buvo vadinamos *broliava* (Rytų Lietuvoje), *drauge* ar *tėvykščia* (Dzūkijoje). Sudėtinės šeimos ir ūkio valdytojas yra vyriausias šeimos narys – tėvas. Namų gyvenimo valdytoja – vyriausia moteris, motina. Brolių sudėtinėje šeimoje atitinkamai – vyresnysis brolis ir jo žmona. Ypač svarbus jose yra darbo ir jo rezultatų bei maisto ir jo gaminimo pasidalijimas. Lietuvoje tokios sudėtinės šeimos vadinamos gyvenančios *viena duona* – kai valgi visiems kartu verda viena šeiminkė (Vyšniauskaitė 1995a: 114).

Būdinga tai, kad sudėtinė šeima Lietuvoje susijusi su XIX a. administraciškai reglamentuojama valstiečių žemėnauda ir valstiečio kiemo institutu – prievoliniu struktūriniu vienetu – arba valstiečio darbo šeima

(Vyšniauskaitė 1995a: 114–116). Tai buvo palaikoma administraciškai reglamentuojant ūkyje esančių darbingų žmonių ir gyvulių skaičių. Po baudžios panaikinimo Lietuvoje sudėtinės šeimos ėmė skirstytis į paprastas arba nuklearines šeimas. Gana dažnai tai vykdavo neoficialiai, dar neįtvirtinus to įstatymiškai ir tik tarpusavyje sutarus ir pasidalijus turtą. Anot A. Vyšniauskaitės, lietuvių paprotinė teisė šeiminingą visada traktavo kaip visateisį valdomos žemės savininką (Vyšniauskaitė 1995a: 115–116).

Tačiau XIX a. pabaigoje – XX a. pirmoje pusėje etnografai Lietuvoje yra aprašę sudėtinės arba didžiosios šeimos atvejus, kurių socialinės prasmės yra kiek kitokios ir susijusios ne su gamybinės struktūros pobūdžiu ar administracine prievolių sistema, bet su šeimos raidos ciklu ir ūkio bei namų vientisumo ir stabilumo išsaugojimu. Antanas Mažiulis straipsnyje „Iš žmonių tarpusavės santykių“ (Mažiulis 1940c) etnografiškai aprašo vieną iš šeimos tipų – broliavą, arba *brolavą*, t. y. kartu gyvenančias brolių šeimas, kurias jis vadina didžiąja šeima. Tačiau jis atkreipia dėmesį ne tik į jos struktūrą, bet ir į dinamišką bei organizuojantį jos ūkinį veikimą (Mažiulis 1940c). Jis teigia, kad broliava – tai iš atskirų brolių šeimų sudaryta viena didelė šeima, kuri suprantama *namų* prasme. Tai atvejai, kai, mirus tėvui, vyresnysis sūnus lieka *gaspadoriumi*, o visi kiti šeimos nariai „namų nedrasko“, drauge dirba ir gyvena. Visi broliavos nariai kartu valgo, iš ūkio gauna darbui ir išėigai reikalingus drabužius. A. Mažiulis pažymi, kad tokioje broliavoje vyrų vedybos buvo nepageidaujamos – tarsi siekiant išsaugoti šeimos vienaliniškumą piršlybos ir vestuvės vykdavo slapčiomis. Broliavoje pritrūkus *gaspadinės*, buvo įprasta vesti vyriausiajam broliui. Jam vedus, kiti broliai ieškodavo, kaip išeiti užkuriomis ar kitur, ir tik neradę likdavo gyventi šeimoje brolio vaikų labui „dėdėmis su vainikėliu“ – būtent atsisakydami savo palikimo dalies. Tačiau broliavos seseris buvo rūpinamasi ištekinti. Būdavo atveju, kai iširusi, išsiskirsčiusi broliava vėl susidarydavo: mirus bevaikėi brolio žmonai ar bevaikės išėjusiai sesers vyrui, buvo grįžtama namo. Tokie sugrįžusieji vadinti *prielipomis*. A. Mažiulis aprašo ir tarp brolių ir seserų susiklosčiusius vadinamuosius *bandos* santykius: *gaspado-*

*rius* savo broliams ar seserims už visą jų darbą ūkyje pasėja linų *bandai* ir kraičiui (Mažiulis 1940c: 243–244). *Banda* Lietuvos valstiečių visuomenėje vadinama samdiniams ar giminaičiams, gyvenantiems sodyboje prie šeimininko, duodamas skirtinis žemės gabalas pasisėti ir gautą derlių suvartoti savo reikmėms. Žemaitijoje *banda* vadinta *pasėliu*. Tai atlyginimas leidžiant pačiam užsiauginti (Vyšniauskaitė 1995a: 128). Pažymėtina, kad *gaspadorius*, skirdamas *bandą* už darbą sudėtinės šeimos ar, šiuo atveju broliavos, nariams, greičiausiai siekia išlaikyti ūkio valdymą savo rankose, o ne kolektyvinį, kai gamybos rezultatus pasidalija visi pagal įdėtą darbą. Taigi broliava yra tam tikra bendro sugyvenimo forma, kurį laiką padedanti išlaikyti namų vientisumą – „namų čielybę“. Tačiau *banda* yra ir ta dalis, ir struktūra, kuri leidžia užsidirbti bendrame ūkyje ir iš jo išeiti. Per broliavos laiką kartais susiklostydavo naujos galimybės nesuardžius tėvų namų „sudaryti naujus namus“ išeinant užkuriomis, nusipirkus kitą ūkinį vienetą, atsiskiriant brolio vaikams. Tačiau, kaip pažymi A. Mažiulis, tai socialinis darinys, susijęs su ikikapitalistine ūkio samprata arba, kaip jis teigia, „kol buvo laisvos žemės [broliava] gerai laikėsi“ (Mažiulis 1940c: 244). Tai šeimos raidos ciklo tarpsnis, kurį galima laikyti pereinamąja to ciklo forma ir struktūriniu tipu. Atlyginimas už darbą *banda* yra aplinkybė, liudijanti pereinamąjį broliavos pobūdį, kai šalia paveldėjimo taisyklių sudaroma papildoma galimybė rasti naujam savarankiškam dariniui kurtis. Broliava – tai socialinis darinys, kuriuo siekiama laiduoti ir išlaikyti namų ir ūkio vientisumą ir tuo pat metu jis yra atviras naujiems struktūriniais vienetais kurtis.

Po baudžiavos panaikinimo XIX a. antroje pusėje ir XX a. pradžioje sudėtinės šeimos Lietuvoje ėmė skirstytis. Pirmasis dalijimosi požymis buvo tas, kad nuklearinė šeima arba marčios ima dalytis kai kuriuos maisto produktus – sviestą, kiaušinius, o broliai – pinigus už parduotus ūkio gyvulius. Nors darbai dar kurį laiką buvo dirbami kartu su visais ir gamybos rezultatai pasidalijami pagal įdėtą darbą, tačiau jau imta atskirai maitintis. Galutinis pasidalijimas įvyksta, kai atidalijamas ne tik valgymas ir darbas, bet ir statiniai bei žemė. Kuriasi nauji, visapusiškai savarankiški struktūriniai vie-

netai. Būdinga, kad sudėtinės šeimos skirstymasis kai kuriais atvejais, ypač Rytų Lietuvoje, baigėsi dideliu valstiečių ūkių susmulkėjimu (Vyšniauskaitė 1995a: 115–119).

Sudėtinę arba didžiąją šeimą Lietuvoje galima palyginti su E. A. Hammelio Serbijoje tyrinėta *zadruga*, kurią jis vadina ne dariniu, bet procesu (Hammel 1972), su O. Löfgreno aptariama *Sonderfamilie* (nuklearine šeima) ir *Grossfamilie* (didžiąja šeima). Įprasta teigti, kad sudėtinė valstiečių šeima buvo šeimos forma, būdinga ankstesniais laikais. Tačiau, anot O. Löfgreno, tyrimai ir istoriniai duomenys nepatvirtina evoliucinės raidos nuo stambesnių prie mažesnių darinių. Jie veikiau rodo jų įvairovę. Pavyzdžiui, Danijoje pastaraisiais amžiais sudėtinės šeimos forma buvo reta, o Norvegijoje ji buvo vyraujanti tik retai apgyvendintose kalnų vietovėse. Tuo tarpu Suomijoje, palyginti su kitomis Skandinavijos šalimis, ji buvo dažniausia (Löfgren 1974: 18–20). Konkrečiais istoriniais laikotarpiais sudėtinės šeimos gyvavo įvairiose Europos šalyse, pavyzdžiui, Prancūzijoje, Švedijoje, Rusijoje, Baltarusijoje ir kitur. Į sudėtinę šeimą reikėtų žvelgti kaip į savarankišką darinį ir formą, panašiai kaip ir į nuklearinę šeimą, priklausomą nuo įvairių veiksnių: ekosistemos, ekonominės adaptacijos, politinio administravimo ar socialinio ir kultūrinio savitumo. Tačiau, kaip pabrėžia O. Löfgrenas, ji nėra alternatyvi ar prieštaraujanti nuklearinei šeimai (Löfgren 1974: 23). Nuklearinė šeima ir sudėtinė šeima – tai tiesiog dvi skirtingos šeimos formos.

### *Valstietiškos šeimos narių tarpusavio santykiai*

Valstiečių šeimoje ir ūkyje svarbiausią vaidmenį vaidino šeiminkas ir šeiminkė, vyras ir žmona (Daunys 1943). Tradiciniu požiūriu šeimos *galva* buvo laikomas vyriausias šeimos narys – tėvas ir vyras, ūkio šeiminkas. Šeimos *galvos* žinioje buvo ūkiniai ir finansiniai reikalai. Visi kiti – tiek vaikai, tiek suaugusieji – privalėjo jam paklusti, vykdyti jo nurodymus, atlikti jo paskirtus darbus: „aš žinojau, ko reikia“. Vyras ir tėvas savarankiškai tvarkė ūkio biudžetą, jo rankose buvo ūkio ir šeimos kasa, tačiau žmona irgi turėjo savo atskiras nedideles pajamas, gaunamas iš savo veiklos. Jei su-

tuoktiniai darniai sugyveno, bendruosius reikalus vyras aptardavo kartu su žmona ir suaugusiais sūnumis. Ypatingais atvejais, jei vyras gerdavo ar printingdavo, ūkinio šeimos gyvenimo valdymą perimdavo motina. Kai ūkyje pradeda pirmauti vyras ir būna vienvaldis, tai laikoma priimtiniu dalyku, o vyras, kuris užleidžia pirmavimą žmonai, buvo laikomas „nevyru“ (Vyšniauskaitė 1995a: 124–126; Daunys 1943). Tuo tarpu po vyro mirties dažnai, anot A. Vyšniauskaitės, šeimos galva likdavo mirusiojo žmona, jei tėvas savo testamentu kitaip nebuvo sutvarkęs: „Kai atėjau į marčias, radau anytą, dieverį ir dvi mošas. Šešuras buvo seniai miręs. Anyta buvo ir gaspadorius, ir gaspadinė.“ Po tėvų mirties paprastai šeimos galva buvo laikomas vyriausias sūnus (Vyšniauskaitė 1995a: 125).

Vaikų padėtis šeimoje visiškai priklausė nuo tėvų. Jie buvo pavaldūs tėvams iki pilnametystės – 21 metų. Kita vertus, tėvai buvo įpareigoti rūpintis vaikais, juos išlaikyti, duoti jiems priklausančią turto dalį. Mažais vaikais daugiausia rūpinosi motina ir senelė, paaugusiais – pasiskirstant pagal lytį. Vaikų socializacija, auklėjimas ir tarpasmeniniai valstiečių šeimos santykiai dažnai sieti su darbine veikla, su vaidmenų ir užduočių pasidalijimu bei jų padėtimi ūkyje. Juk vaikai, kaip ir visi kiti ūkio nariai, buvo to ūkio žmonės (Vyšniauskaitė 1995a: 137–138; Milius 2006).

Turtinius situotinių santykius ir teises į turto valdymą lėmė konkrečiu laikotarpiu vyraujantys įstatymai, kurie įvairiose etnografinėse vietose buvo skirtingi. Suvalkijoje XIX a. ir XX a. pradžioje galiojo Napoleono civilinis kodeksas, veikė ir ipotekos institutas, kitoje Lietuvos dalyje turtiniai santykiai šeimoje buvo reguliuojami pagal carinius 1825 m. šeimos ir 1836 m. santuokos kodeksus (Vyšniauskaitė 1995a: 129). Nekilnojamąjį turtą – žemę, namus – valdydavo vyras. Marti atitekėdama atsinešdavo *kraitį* (Dzūkijoje *šarvą*) ir *pasogą* (Dzūkijoje *tėvykščių*). *Kraitį* sudarė tekstilė, jos gamybos priemonės, baldai. *Pasogą* – pinigai ir gyvuliai, žemės sklypas, grūdai, namų apyvokos daiktai, transporto priemonės (Suvalkijoje *dalimi* vadinti pinigai, o visi kiti daiktai – *įnešimu*). *Pasogą* gaudavo ir vyrai. Prie pasogos priklausė ir gautasis išsilavinimas, įgyta profesija ar išmoktas amatas. Pasogos dydis



priklausė nuo šeimos valdomo turto. Kraitis buvo merginos ir moters gebėjimų įrodymas. Atsineštas jis buvo naudojamas jaunosios šeimos poreikiams tenkinti. Tradiciškai moteris turėjo rengti vyrą apatiniais ir viršutiniais drabužiais iš savo atsinešto kraičio metus laiko po jungtųjų. Bevaikei žmonai mirus, jos kraitį atsiimdavo jos tėvai ar artimi giminės, našliui vyrui palikdavo tik *pataisytą lovą* – vienos lovos patalynę. Likus vaikų, viskas palikdavo vyrui. Taigi vyras žmonos kraičiu nedisponavo, bet naudojosi. O žmonos atsinešta pasoga buvo vyro žinioje. Pasoginiai pinigai dažnai naudoti vyro ištekančių seserų dalims išmokėti, šitaip buvo „išperkamos“ jų paveldėjimo teisės į žemę (Vyšniauskaitė 1995a: 132–135). D. Marcinkevičienė teigia, kad santuoka buvo nepertraukiama pinigų ir žemės cirkuliacija, kuri laiduoja valstiečio ūkio ekonominį stabilumą (Marcinkevičienė 1999: 50–56).

Paveldėjimo teisę į nekilnojamojo ir kilnojamojo turto dalį Lietuvos valstiečio šeimoje turėjo visi vaikai lygiomis dalimis nepaisant lyties, nors paprastai didesnes dalis tėvai skirdavo sūnams nei dukroms (Vyšniauskaitė 1995a: 129–142). Dalies netekdavo prieš tėvų valią kuriantieji šeimas: už samdinio tekanti ūkininko dukra, pažeidusieji teisės normas, pavyzdžiui, apsigovę ir pan. Dažnai pirmenybę paveldėti ūkį turėjo vyriausias sūnus, tačiau paveldėdamas turėdavo išmokėti broliams ir seserims atitinkamas dalis. Vaikinių – vyriausių sūnų – pirmumo teisė paveldėti ūkį paplitusi Suvalkijoje, kur, vadovaujantis Napoleono kodeksu, paveldėtas turtas negalėjo būti skaidomas. Taip pat ir Žemaitijoje, kur paveldėti galėjo ir jauniausias sūnus. Griežtos taisyklės nebuvimas susijęs su tradiciniu požiūriu, kad ūkį turėjo paveldėti tas sūnus, kuris buvo tinkamiausias jį valdyti. Kai nebuvo sūnų, ūkį paveldėdavo dukra. Paprastai jį atiduodavo prasčiausiai, negražiausiai dukteriai, nes žentas visada atsirasdavo, o ištekėti tokiai dukteriai būdavo sunkiau. Dukterų atžvilgiu Lietuvoje buvo paplitusi ir pirmgimystės teisė. Ji susijusi su santuokos eiliškumo nustatymu pirma ištekinant vyresniąją dukterį, o vėliau iš eilės ir jaunesniąsias. Teigiama, kad ši taisyklė netaikyta vaikiniams ir sūnams. Su pirmgimystės teise derėjo ir mergaičių socializacija, jų mokymasis darbų ir *kraičio krovimas*, vakarėlių lankymas, brandos

įvertinimas. Tėvai dažnai pirmgimystės teisės pažeidimų netoleruodavo ir net piršliui atvykus neleisdavo tekėti jaunesniajai (Šaknys 1996: 73–82).

Atskirai šeimoje susiklosto santykiai tarp suaugusių vaikų ir nusenusių tėvų. Lietuvoje buvo paplitęs paprotys tėvui, ūkio savininkui, dėl senatvės ar ligos nepajėgiančiam valdyti ūkio, perleisti jį sūnui su prievole išlaikyti tėvus iki mirties. Perleidžiama dažniausiai dovanojimo, rečiau pirkimo-pardavimo aktu. Pagal sutartį tėvai lieka gyventi kartu su sūnumi ir jiems skiriama *išimtinė, andinarija, antšpyže*, Jonišchio apylinkėse – *luone*. Tai tam tikra teisine sutartimi apibūdinta turto dalis, skirta tėvams išlaikyti. Pagal ją skiriamas kambarys namuose, maistas ir kiti dalykai: „valgis prie stalo“, pinigai, javų kiekis, patarnavimai, duodama melžtis karvė, *geležinė karvė, geležinė avis, geležinė višta*, obelis, bičių avilys, žemės plotas pasėliui, šventadieniniai drabužiai, priemonė nuvažiuoti į bažnyčią ar miestą ir pan. Žemaitiškų trobų planinėje struktūroje yra speciali patalpa – *priešininkė* – karšinčiams tėvams gyventi ir maitintis atskirai nuo ūkį paveldėjusio sūnaus šeimos. Išimtinė, kaip nusenusių tėvų atskirtinė dalis, buvo žinoma visoje Lietuvoje, bet labiausiai ja naudotasi Žemaitijoje, Suvalkijoje ir Klaipėdos krašte (Vyšniauskaitė 1995a: 138–140). Išimtinė – teisinis santykių šeimoje reglamentavimas sutartimi – laidavo karšinčiams tėvams iš dalies savarankišką būtį.

Akivaizdu, kad valstiečio ūkyje šeimos narių tarpusavio santykiai buvo glaudžiai susiję su jų padėtimis, vaidmenimis ir užduotimis. Pažymėtina, kad aktyvieji, šeimos ir ūkio visapusišką funkcionavimą užtikrinantys ir sprendimus priimančios asmenys, pirmiausia buvo vyrai – ūkio šeimininkas (*gaspadorius*), o šeimai sutariant – ir šeimininko žmona (*gaspadinė*), vyresnieji sūnūs. Šeimininko ir šeimininkės vaidmenų pasidalijimas šeimoje ir ūkyje buvo pagrįstas darbų pasidalijimu pagal lytį. Branda ir visapusiškas pajėgumas dalyvauti ūkio darbuose ir reikaluose nulėmė šeimos narių socialines padėtis ir tarpusavio santykius. Vaikų ir vyresnio amžiaus žmonių, ūkio valdymo atsisakusių senų tėvų padėtis šeimoje buvo žemesnė ir priklausoma. Juridiškai garantuota teisė valdyti ūkį ir turtingiausi santykiai, darbinis indėlis

buvo vieni svarbiausių veiksnių, lemiančių šeimos ir namų žmonių grupės narių padėtis ir sutvarkantys jų tarpusavio santykius. Tačiau pateikėjai, kurių žodžius cituoja etnografai ir etnologai, kalba ne tik apie tradicinį tarpusavio santykių pobūdį, bet ir apie socialinį bendravimą ir sutarimą. Šeimos narių sutarimas ar nesutarimas, kaip ir siekis išvengti nesutarimų, skatino ieškoti ir taikyti paprotinius ir teisinius įvairių klausimų sprendimus.

Pažymėtina, kad tarpusavio santykiai valstiečio šeimoje yra individualūs ir tuo pat metu palaikomi ir derinami paprotiniu būdu. Tačiau visais atžvilgiais šeimos ir namų žmonių grupės nariai yra ūkio žmonės – jo socialinė dalis ir visuma.

### **Bendras ir padalintas pasaulis: vyrai ir moterys**

Valstietiškos visuomenės ir šeimos, kaip ir bet kurios kitos sutvarkytos visuomenės, socialinė erdvė buvo pasidalinta įvairiais atžvilgiais: pagal amžių, lytį, nuosavybės santykį su ūkiu ir pan. Antropologai teigia, kad darbo pasidalijimas pagal lytį yra vienas pagrindinių visuomenės, pragyvenančios iš ariamosios žemdirbystės, bruožų.

Valstiečio ūkyje skirtis tarp vyriškų ir moteriškų socialinių esmių yra turbūt akivaizdžiausiai matoma ir puoselėjama ir yra reikšmingas socialinius santykius formuojantis veiksnys. S. Daunys vyro ir žmonos, vyro ir moters santykius aiškino lyties požiūriu: „kadangi ūkyje esti labai įvairių darbų, tad vadovavimas dirbantiems turi priklausyti tiems, kurie daugiau nusimano kokioje nors darbo srityje.“ Vyrai paprastai daugiau rūpinasi svarbesniais ūkio klausimais, pavyzdžiui, mokesčių mokėjimu, sėja, derliaus nuėmimu ir panašiai, moterys – namų tekstile, daržų sodinimu, valgio ruošimu ir kt. (Daunys 1943: 273). V. Milius atkreipė dėmesį ir į tai, kad ir vyrai, ir moterys ateina į taip sutvarkytą ūkį.

Pažvelgus į valstiečio pasaulį iš tiesų susidaro įspūdis, kad tarp vyrų ir moterų buvo daug kas padalinta, kaip antai teisės: vyrai yra tėvų ūkio, vietos ir pavardės saugotojai; veiklos sritys ir darbai: vyrai yra gamybinės ir visuomeninės ūkio srities valdytojai, moterys – namų erdvės; ūkyje gy-

venantys ir dirbantys žmonės – samdiniai, vaikai, kuriais mažais rūpinosi motina, tačiau jiems paaugus, kai berniukai mokydavosi dirbdami kartu su tėvu, mergaitės – su motina, buvo sakoma: „tavo vaikas, tu ir valdyk.“ Tas socialinės erdvės pasidalijimas pagal lytį buvo akivaizdus net ir išoriškai, pavyzdžiui, valgant prie stalo, vyrai sėdėdavo vienoje stalo pusėje, moterys – kitoje, arba bažnyčioje buvo stovima ne šeimomis, bet vyrai vienoje pusėje, moterys su vaikais – kitoje. Brit Berggreen, tyrinėjusi darbo pasidalijimą tradicinėje Norvegijoje, skiria moterį valstietę ir vyrą valstietį ir atskleidžia jų skirtingas veiklas ir sritis. Ji teigia, kad toks pasidalijimas buvo prisitaikymas prie tradicinės kaimo visuomenės sąlygų (Berggreen 1984). Vis dėlto V. Milius Lietuvoje valstiečio ūkio kasdienybę mato esant sudėtingesnę nei padalintą pagal lytį į dvi dalis. Kasdienybę jis mato pirmiausia kaip bendrą erdvę ir pradeda būtent nuo bendrųjų darbų aprašymo, tik vėliau pereina prie vyrų ir moterų darbų ir čia pat juos papildo vaikų darbais pagal amžių (Milius 2006). Akivaizdu, kad pasidalijimas pagal lytį valstiečių visuomenėje nekūrė atskirties tarp lyčių ar narystę akcentuojančių korporacinių darinių, bet buvo sutelktas į veiklų pasidalijimą ir skirtis, kurios socialinį pasaulį ne skaidė, bet vienijo.

Lietuvos etnologijoje ir etnografijoje domėtis lyties klausimais pradėta XX a. pirmos pusės pabaigoje, ėmus tyrinėti kaimo visuomenės socialinius aspektus (Daunys 1942, 1943; Mažiulis 1940c). Tuo metu ir buvo pažvelgta į valstietišką darbų, veiklų ir sričių padalijimą į vyriškus ir moteriškus, juos smulkiai surūšiuojant. Teigta, kad vyrams priklausė visa pagrindinė gamybinė ūkio veikla, tai, kas vyko laukuose: lauko darbai pradedant arimu ir baigiant derliaus nuėmimu, visi visuomeniniai reikalai. Moterims priklausė namų sritis: maistas ir valgio virimas, vaikų auginimas, tekstilės darbai, namų priežiūra, daržai, gyvulių, paukščių šėrimas ir prieauglis. Su tuo buvo susijusios ir ūkio pajamos bei jų pasiskirstymas. Manyta, kad pajamos gaunamos už darbą ir priklauso tą darbą dirbančiam. Bendros ūkio pajamos buvo dedamos į vieną kasą, kurią dažniausiai valdė vyras – šeimininkas, re-

čiau moteris – šeiminkė (beje, S. Daunys mini ir bendrą ūkio kasą, kurią valdė šeima, ir atskiras vyro ir moters papildomas pajamas). Bendros ūkio pajamos buvo gaunamos iš parduoto derliaus ir kitokio uždarbio, jos buvo leidžiamos ūkio reikalams: skoloms, žemės mokesčiams apmokėti, trobesiams statyti, žemei ir kitiems ūkiui reikalingiems dalykams pirkti ir pan. Moterys turėjo savo smulkias pajamas ir atskirą kasą iš parduotų savos srities produktų: sviesto, kiaušinių, pluošto, priauglio ir pan., ir jas leido savo nuožiūra. Būdinga tai, kad tradiciškai moterų darbai, veikla ir pajamos buvo laikomos papildomomis ir šalutinėmis greta pagrindinės ūkio gamybinės veiklos (Daunys 1943). Pavyzdžiui, daržovių augintojų kaimuose Nemuno deltoje auginti daržovės paprastai buvo moterų užsiėmimas. Net ir tuose kaimuose ir ūkiuose, kur daržovės augintos parduoti ir jų auginimas buvo tapęs pragyvenimo ir verslo rūšimi, davusia nemažai pajamų, jis laikytas šalutiniu, papildomu užsiėmimu šalia vyrų verslo – žvejybos ar pievų šienavimo, tik padedančiu išlyginti šeimos biudžetą (Purvinas 2008: 15–17).

Darbų ir sričių pasidalijimas pagal lytį buvo socialinė norma ir idealiausias, moralines lyties savybes išreiškiantis vaizdinys, liudijantis tinkamą padėčių ir vaidmenų šeimoje pasiskirstymą ir socialinę tvarką. Ir priešingai, darbinių sričių supainiojimas reiškė socialinių vaidmenų ir padėčių sukeitimą. Kaime vyrams dirbti moteriškus darbus buvo didelė gėda, tai laikyta vyro tarnavimu moteriai, moters viršenybe ir pan. Padalijimo pagal lytį ignoravimas buvo bendruomenės puoselėjamos socialinės tvarkos išardymas. Kita vertus, darbui ar sričiai perėjus iš namų srities į gamybinę arba, pavyzdžiui, tapus amatu, buvo savaime suprantamas ir lyčių pasidalijimo pasikeitimas. Lietuvoje matyti ir regioniniai skirtumai tarp požiūrių į darbų ir sričių pasidalijimą pagal lytį. Pavyzdžiui, Rytų Lietuvoje darbų pasidalijimo laikomasi daug griežčiau, tai ypač akcentuojama normatyviniu lygmeniu. O Žemaitijoje kai kuriuos kitur laikomus moteriškais darbus dirbdavo ir vyrai, pavyzdžiui, jie verpdavo ar melždavo, ir tai buvo savaime suprantama (Čepaitienė 2001: 164–166). Tokiems požiūrių skirtumams gal turėjo įtakos kadaise vyravusios gamybinės veiklos, o gal ir kitos aplinkybės.

## Giminystė ir giminės

Šeimoje gyvenantys žmonės susiję giminystės ryšiais ir bendra kilme. Giminystė – tai socialiai pripažintas santykis tarp biologiškai artimų ir dėl vedybų, įvaikinimo ar kitokios jungties laikomų artimais žmoniu. Antropologai teigia, kad giminystės ir giminiškumo idėjas turi visos visuomenės, šios idėjos formalizuotos paprotinėje, bažnytinėje teisėje, civiliniuose kodeksuose. Antropologai nuo L. H. Morgano laikų ypač atidžiai analizuoja giminystę, nes teigia, kad ji yra kartinė visuomenių konstrukcinė kategorija (Parkin, Stone 2004). Sakoma, kad žmonių giminiškumą lemia dvi idėjos – bendrumas per tėviškąją ir motiniškąją kilmę ir per santuoką. Kilmė, kuri nustatoma genealogija, reiškia tam tikros kūniškos substancijos ar dvasios išlikimą naujoje kartoje ir yra simbolinė nemirtingumo forma. Vakarų visuomenėse kilmei apibūdinti dažnai vartojama *kraujo* metafora. Kilmė gali būti skirta asmens vardui, šeimai, gyvenamajai vietai, statusui, paveldėjimui, turtinei padėčiai, etniškumui, tautybei (pilietybei) ir pan. apibūdinti ir nustatyti (Parkin 1997: 14–27).

Lietuvoje giminystė suprantama kaip kilmės ir *kraujo* ryšiu bei santuoka pagrįsta struktūra. Bet gyvuoja akivaizdi skirtis tarp, viena vertus, kilmės bei *kraujo* ryšio ir, kita vertus, santuokos. A. Vyšniauskaitė teigia, kad istoriniuose rašytiniuose šaltiniuose skiriama *giminystė*, susiejanti *kraujo* ryšiais, ir *gentystė* – santuokos ryšiais pagrįstas bendrumas (Vyšniauskaitė 1995a: 119). Galima sutikti su tokia brėžiama skirtimi Lietuvos visuomenėje tarp giminystės pagal kilmę ir pagal santuoką. Net ir dabartiniame Civiliniame kodekse yra dvi giminystės kategorijos: giminystė pagal kilmę ir svainystė pagal santuoką. Tačiau vargu ar galima taip tvirtai tai sieti su pavadinimais, kurie yra atskira ir gana sudėtinga, tyrinėtina tema. Pavyzdžiui, šiandienėje etnografinėje medžiagoje *gentystė* (*gintijimasis*) yra tarmiškas, dažniau Žemaitijoje vartojamas giminystės pavadinimas. Kita vertus, pažymėtina ir tai, kad Lietuvoje giminystė suvokiama ne kaip tam tikras ryšys, bet kaip giminei priklausantys asmenys – *giminės* ir brėžiama raiški skirtis tarp šeimos ir giminystės socialinių darinių (Čepaitienė 2009).

Giminystė pagal kilmę yra dvejopa – tiesiosios (filiacija) eilės ar linijos ir šalutinės (kolateralinės) eilės ar linijos. Giminiškumas tiesiąja linija – tėvai, vaikai, seneliai – Lietuvoje dažniau priskiriamas šeimai. Lietuvoje būdinga ir tai, kad vyras ir žmona nelaikomi giminėmis, nuo jų tik prasideda giminystė: „jie giminės, bet ne keliai“ (Katkus 1965: 174). Tai giminystės samprata, kuriai yra reikšminga santuoka, santuokinės taisyklės ir kraujomaišos draudimas. Giminystė pradedama skaičiuoti nuo brolių, seserų (retais ir galbūt senesniais atvejais nuo pusbrolių, pusseserių) – nuo šalutinės arba kolateralinės linijos giminaičių. Brolių giminiškumas yra pirmojo laipsnio, jų vaikų – antrojo, jų vaikų vaikų – trečiojo ir t. t. Laipsniai liaudiškai vadinami *keliais*, *eilėmis* arba *kartomis*. Kartomis apskaičiuojama liaudiška giminystės samprata skiriasi nuo, pavyzdžiui, gyvuojančios Kanonų teisėje, kur giminystė ir giminės apskaičiuojami pagal gimimų skaičių nuo „aš“ iki ieškomo giminaičio. Anot A. Vyšniauskaitės, XIX a. antroje pusėje Lietuvoje buvo giminiuojamasi iki penktos kartos. XX a. giminystė susiaurėjo (Vyšniauskaitė 1995a: 121). Dabartiniai tyrimai rodo, kad šiandien dažniausiai įprasta giminiuotis iki trečios, ketvirtos kartos, ir tai susiję su Kanonų teisėje ir Civiliniame kodekse įtvirtinta samprata. Pažymėtina ir tai, kad Lietuvoje giminystė turi ribas: „kraujas išsiplauna“, „išblunka“, arba „toks jis man giminė, kaip devintas vanduo nuo kisieliaus“, nors šiandien pasitaiko ir požiūrių, kad visi žmonės yra giminės nuo pačių seniausių laikų (Čepaitienė 2009).

Lietuviai giminystę suvokia kaip kognatinę, tai yra žmogaus kilmę apibrėžia ne tik tėvas, bet ir motina. Lietuvoje giminystė yra bilateralinė (abipusė) – giminystė skaičiuojama abiem – tėvo ir motinos – linijomis simetriškai aukštyn arba žemyn. Sakoma: „tėvo giminė“, „motinos giminė“. Lietuvos Statute giminystės ryšiai taip pat skirstyti pagal vyriškąją ir moteriškąją kilmę. Vyriškajai kilmei priklausė tėvo giminės pagal kalaviją, moteriškajai – giminaičiai iš motinos pusės pagal kuodelį. Abipusė kilmė buvo reikšminga paveldėjimo ir turtiniuose santykiuose, nors pirmenybė teikta tėvo giminaičiams ir vyriškajai pusei. Lietuvos Statute pagal abipusę kilmę ir svainystės ryšius nustatomas giminystės laipsnis dėl santuokos draudimų

ir vaikų globos (Andriulis 2003: 47–48). A. Vyšniauskaitė, remdamasi etnografinė medžiaga, teigia, kad artimesniais laikomi motinos pusės giminės, su jais artimiau giminiuojamasi, negu su tėvo pusės giminėmis (Vyšniauskaitė 1964a: 446). Tai greičiausiai susiję su poveidybinės gyvenamosios vietos modeliu. Lietuvių šeima yra patrilokalinė ir virilokalinė – gyvenama pas vyrą, tad bendrauta su motinos giminėmis, kurie buvo suprantami kaip giminės, o vyro giminės, matyt, buvo šeima, ypač sudėtinės šeimos atveju. Dabartiniiais laikais, vyraujant neolokaliniam poveidybinės gyvenamosios vietos modeliui, giminiuojamasi ar nesigiminiuojama su tėvo ir motinos gimine vienodai, tai susiję su socialiniais santykiais ir kitokiais dalykais.

Giminystės nustatymas, liaudyje vadinamas „apskaičiavimu“, Lietuvoje siejasi su santuokos taisyklėmis ir draudimais, juos reglamentuojančiais liaudiškais tikėjimais ir teisiniais dokumentais – įstatymais, bažnytine Kanonų teise, Civiliniu kodeksu. Draudimams tuoktis giminėms (incesto, arba kraujomaišos, draudimas) įtakos turi ir paprotinė teisė. Lietuvoje įprasta drausti tuoktis 3–4 kartų giminėms. Kai tuokiasi giminės, sakoma, kad „tuokiasi po vargonais“. Lietuvoje yra žinomas giminiškumo apskaičiavimo modelis pirštų ir rankų sąnariais, simbolizuojančiais brolių, jų vaikų, vaikų vaikų ir t. t. giminiškumo ryšį ir artimumą jungiant rankas pirmiausia delnais, paskui pirštų galais, pirmaisiais, antraisiais, trečiaisiais pirštų sąnariais arba nareliais, atstumais tarp krumplių ir čiurnų, alkūnių iki tol, kol juos fiziškai galima sujungti. Kai rankų nebegalima suglausti, sakoma, kad tos eilės vaikai jau nebe giminės. Būdinga, kad liaudiški šios giminystės schemas variantai liudija skirtingas giminystės ryšio ribas – trys-keturos ar net šešios-septynios kartos. Tai susiję su konkretaus laikotarpio teisiškai galiojančiu ir liaudyje paplitusiu giminiškumo apibrėžimu (Čepaitienė 2010b).

Moterų šnekos klausėsi vyras; sulaukęs progos, įsileido su bobomis į kalbą: – Žiūrėkite, moterėlės, – jis sudūrė vienos rankos pirštų galus su antros rankos pirštų galais, – tai tėvas ir motina. Jie giminės, bet ne keliai.

Toliau jis sulenkė pirštus taip, kad vienos rankos pirštų nariai susiglaudė su kitos rankos pirštų nariais:



- Va, tai broliai, pirmi keliai. – Vėl sulenkė taip, kad antri nariai susiglaustų.
- Va, tai brolių vaikai – antri keliai. Dar yra ir treči keliai; toliau jau iš giminytės išeina (Katkus [1927] 1989: 174).

Giminiškumo apskaičiavimo sąnariais schema – tai taisyklė ir idėja, kai žmogaus kūno dalys – rankų ar pirštų sąnariai – yra taksonominės priemonės giminystės ryšiams klasifikuoti. Žmogaus kūnas čia yra natūralus simbolis, kuriuo išreiškiama socialinio pasaulio tvarka. Jos logika glūdi žmogaus kūno anatomijoje, fizinėse galimybėse ir judesių dėsningume. Šią giminiškumo apskaičiavimo sąnariais schemą galima palyginti su genealogijose plačiai vartojamu medžio vaizdiniu. Tačiau jos skiriasi – rankų sąnariais vaizduojamoje schemoje giminystė yra pasibaigianti, o medžio vaizdiniu – begalinė. Giminiškumą išreiškianti sąnarių jungtis Lietuvoje vadinama *eilėmis, laipsniais, keliais*. *Kelis* čia yra ne atstumo ruožas *kelias*, bet sąnarys arba narelis. Pažymėtina, kad giminystės samprata, pagrįsta sąvokomis *sąnarys (articulation)*, *kelis (geniculum, cneow)*, skirtomis giminiškumui žymėti, yra germaniškoji giminystės idėja, žinoma iš ankstyvųjų Viduramžių Europos medžiagos ir frankų bei anglosaksų tekstų (Guichard, Cuvillier 1996). Tačiau šiems palyginimams išsamiau aptarti reikia įvairiapusių istorinių tyrimų.

Antropologai teigia, kad giminystės formoms pažinti, be kilmės, yra svarbi terminija – giminystės santykius žymintys pavadinimai ir žodžiai, kurie kaip sąvokos vartojami klasifikuoti žmones ir jų ryšius. Kiekviena kultūra turi savitas giminių ryšių žymėjimo sistemas ir jų vartojimo taisykles, tad giminystės terminija skiriasi ir yra dar vienas raktas giminystei pažinti. L. H. Morganas nustatė dvi terminijos sistemas – klasifikacinę, skirtą ryšiu apibūdinti, ir aprašomąją, skirtą asmeniui įvardinti. Tačiau šiandien teigiama, kad skirtis nebėra aktuali, nes tas pats terminas gali būti ir klasifikacinis, ir aprašomasis. Giminystės terminais taip pat įvardijami (a) tarpusavio ryšiai: motina, tėvas, brolis, sesuo, dėdė ir pan., (b) žmonių kreipimasis vieni į kitus. Pastarasis aspektas susijęs ir su tam tikro laikotarpio etiketo taisyklėmis, moralės normomis, socialine sąranga ir hierarchija (Strathern 1995).

Lietuvoje giminystės terminija yra bendrinė (norminė) ir liaudiškoji, besiskirianti tarminiu, regioniniu, istoriniu ir kitais požiūriais. Būdinga, kad giminystės ryšio pagal kilmę arba *kraują* pavadinimai tarp vyro ir moters (žmonos) giminių neskiria, išskyrus, anot A. Vyšniauskaitės, ankstesnių laikų atvejus, kai motinos brolis vadintas *avynu*, motinos sesuo – *ava*, arba kai kur žinomus atvejus, kai tėvo sesuo vadinta *dėdina*. Įprasta tiesiosios linijos giminaičius pagal kilmę vadinti šitaip: *tėvas*, *motina*, jų tėvai – *senelis*, *senelė* (*senolis*, *senolė*, *bočius*, *bočelis*, *baba*, *babūnė*, *tėvukas*, *močiutė*), tėvų vaikai – *vaikaičiai*, *anūkas*, *anūkė*, tarpusavyje jie *broliai*, *seserys*. Šalutinės (kolateralinės) linijos giminaičius – šitaip: tėvo ir motinos brolis – *dėdė* (jo žmona *dėdienė*), sesuo – *teta*; dėdžių, tetų vaikai – *pusbroliai*, *pusseserės*, brolio vaikai – *brolnas*, *brolėčia*, sesers – *seserėnas*, *seserėčia* ir pan. (Vyšniauskaitė 1995a: 120). Tuo tarpu vedybų giminystės ryšių pavadinimai tarp vyro ir žmonos giminių iš esmės skiriasi. Jie, o ypač senesnieji, kaip ir lekšemos *tėvas*, *motina*, dažniau buvo aprašomieji, įvardijantys konkretų asmenį, nei klasifikaciniai. Vedybų giminystės pavadinimai: *vyras* ir *žmona* (*pats*, *pati*), jie abiem tėvams – *žentas* ir *marti*, tačiau žmonos tėvai yra *uošvis*, *uošvė*, o vyro tėvai – *anyta*, *šešuras*, žmonos brolis – *laigonas*, o vyro brolis – *dieveris*, žmonos sesuo – *svainė*, o vyro sesuo – *moša*, žmonos sesers vyras – *svainis*, o vyro brolio žmona – *jentė*. Terminų skirtumus tarp vyro ir moters giminių A. Vyšniauskaitė sieja su XIX a. sudėtinėmis (neišsiskirsčiusiomis) šeimomis, kai kartu gyveno kelios giminystės ryšiais susijusios nuklearinės šeimos (Vyšniauskaitė 1995a: 119). XX a. ryškėja vedybų giminystės skirtumų tarp vyro ir žmonos nykimas, pavyzdžiui, visus tėvus vadina *uošviais*, o vyro ir žmonos brolius, seseris ar jų sutuoktinius vadina vienu vardu – *svainis*, *svainė*, kurį kalbininkas A. Salys sieja su žodžiu *savasis*, *saviškis* (Buivydienė 1997). Šiandieniu žmonių supratimu, giminės pagal santuoką skiriasi nuo giminaičių pagal kilmę ne tik pavadinimais, bet ir giminiškumo ryšiu – jie yra pusiniai giminės. Pusinėmis giminėmis buvo vadinami ir ne to paties tėvo ar motinos vaikai. Svetimi, dažniausiai našlaičiai ir priimti į šeimą vaikai vadinami *augintiniais*, *itėvio*, *įmotės* įvaikinti – *įsūnis*, *įdukra*. Našlę ve-

dęs ir į jos namus atsikėlęs gyventi – *užkurys, preikšas*; du pirmesnius vyrus numarinusią našlę vedęs – *užtupiu* (žemaičių – *ančtupinis*) (Vyšniauskaitė 1995a: 120). Pažymėtina ir tai, kad klasifikaciniu požiūriu giminystėje ypač svarbus yra normatyvinis aspektas. Net ir kai kuriais giminystės tyrimais, pavyzdžiui, A. Salio, buvo siekiama norminti terminus, o tuo pačiu ir giminystės suvokimą.

Tačiau giminystę žmonės vertina dvejopai: kaip klasifikacinę sistemą ir kaip bendravimo praktiką. Minėta, kad Lietuvoje, šių dienų supratimu, *šeima* ir *giminė* arba *giminystė* yra dvi skirtingos socialinės struktūros ir praktikos. Šeima ir santykiai tarp jos narių suprantami kaip socialiniai, pagrįsti bendra gyvenamąja vieta, fiziniu ir emociniu artimumu, kasdiene erdve. Valstiečių visuomenėje šeima, o ne giminė yra pagrindinė struktūra. Gimines, kaip ir šeimą, apibūdina emocinis artimumas ir įvairaus pobūdžio socialiniai ryšiai, tačiau, kitaip negu šeimą, jų nesieja gyvenamoji vieta – atstumas čia yra skirtis. Giminių santykiai yra nekasdieniai, proginiai, šventiniai. Viena iš socialinių giminystės palaikymo formų yra svečiavimasis – bendras valgymas, vaišinimasis, bendravimas, pokalbiai. Dzūkijoje sakoma: „giminė prie butelio“. Tradicinėje kaimo bendruomenėje giminių susitikimo ir bendravimo įvykis buvo atlydai. Giminės taip pat dalyvauja svarbiausiais žmogaus gyvenimo krizių momentais: krikštynose, vestuvėse ir laidotuvėse. Laidotuvės yra laikomos pagrindiniu giminių suėjimu, kur mirusieji yra tarpininkai, sujungiantys gyvuosius ir protėvius (Čepaitienė 2003). Akivaizdu, kad giminystė yra idėja ir vaizdinys žmonių ypatingam artimumui išreikšti.

## **Kaimynystė**

Kaimynystė – tai teritoriniu bendrumu ir gyvenimu greta pagrįsta socialinio bendrumo forma. Būtent per kaimyninius santykius reprodukuojamas socialinis gyvenimas, bendros socialinės erdvės kūrimo ir dalijimosi forma ir socialinė tvarka, kuriai svarbus kaimynystėje esančio *kito* autonomijos principas (Appadurai 1996). Kaimynystė – tai tam tikra socialinių santykių interpretacija, vertybės ir kasdienė praktika. Kaimyniniais

santykiais pagrįstas sugyvenimas mieste, tarp etninių grupių, tarp valstybių ir pan. Šie ryšiai yra kaimo bendruomenės pagrindas. Lietuvių kalboje leksema *kaimynystė* susijusi su leksemomis *kaimas* ir *kiemas*.

Lietuvoje teigiama, kad kaimynystė yra tiek pat svarbi, o kartais gal ir svarbesnė nei giminystė: „kaimynas geriau nei giminė“, „giminė toli, kaimynas arti“. Kaimynystė ypač reikšminga ir puoselėjama gyvenant kaimais. Čia kaimynų bendravimas pagrįstas kasdieniais tarpusavio santykiais. Bendravimo įpročiams rasti įtakos turi artimumas ir gyvenimas greta, bendri interesai, susipynę dirbamos žemės rėžiai, bendros šienaujamos pievos ir kiti reikalai (Vyšniauskaitė 1964b: 527). Tad akivaizdu, kad kaimynystės papročiai labiau paplitę gyvenant kaimais, o ne vienkiemiais, ir tose vietovėse, kuriose kaimai išliko ilgiau – Rytų ir Pietryčių Lietuvoje.

Kaimyninis bendravimas susijęs su reikalais, netikėtai išskylančiais ypatingais atvejais. Kaimynystė žmogui ir šeimai – tai bendruomenės pagalba. Pirmiausia tai savitarpio pagalba nelaimės ir kitais atvejais. Atsitikus nelaimei – mirčiai ar kitokiam įvykiui, – visada pirmiausia buvo kreipiama si pagalbos į kaimynus ir kaimynystė vertinama būtent šiuo požiūriu. Tam galima būtų priskirti ir reikalingų dalykų – ugnies, duonos, duonos raugo, druskos – skolinimąsi.

Kita tradicinė, svarbi ir plačiausiai paplitusi tarp Lietuvos valstiečių pagalbos rūšis yra *talka* – savitarpio pagalba skubiems ar dideliems darbams atlikti, kai reikia daugiau darbo rankų, nei yra šeimoje ar šeimynoje. Talka buvo tarsi paslaugų mainai be atlyginimo. J. Mardosa skiria žemdirbystės, gyvulininkystės, namų statybos ir kitiems darbams organizuojamas talkas (Mardosa 1972, 1997). Dažniausiai kviečiamos talkos statiniams statyti, mėšlavežio, kūlimo, bulviakasio, skerdimo, linų mynimo, plunksnų plėšymo, kopūstų pjaustymo ir pan. atvejais.

Buvo ūkyje ir tokių darbų, kuriuos reikėjo atlikti greitai, per dieną, dvi ar tris, kuriems reikėjo darbo jėgos žymiai daugiau, negu normaliaame darbytėje. Tokie darbai buvo mėšlavežis, javų kūlimas ir linamynis. <...> Tokiems labai skubiems darbams atlikti buvo išsivystęs talkų paprotys. Kai-

mynas kaimyną vadino į talką, aiškiai nurodydamas, kiek darbininkų ar kokios pagalbos nori. Pavadinantis neatsisakė, pasistengė sutvarkyti savo reikalus taip, kad galėtų talkoje dalyvauti, nebent kas nors labai nepaprasto būtų atsitikę. Už dalyvavimą talkoje nemokėjo atlyginimo, tačiau nebuvo tai veltui, nes turėjo būti atsilyginama su tokiu pat darbo jėgos kiekiu, kai antra pusė į talką pavadins. Ir nebuvo reikalo prašyti, kad į talką ateitų. Davė tik žinią, kartais piemenį ar vaiką pasiūsdami, kad bus talka ir koks darbininkų skaičius norimas (Pakalniškis 1977: 99–100).

J. Mardosa pagal darbo organizavimo pobūdį skiria du talkų tipus: atodirbines talkas ir savanorišką pagalbą kaimynui. Atodirbinės talkos yra tokios, kai einama į talką kaimynui žinant, kad bus už tai atidirbama su tiek pat žmonių ir tiek pat laiko, arba kai atidirbama už įsiskolinimus. Atodirbinėse talkose dirbdavo kaimynai – savos šeimos nariai – ir jų samdiniai. Kartais keli kaimynai susitarę paeiliui vienas kitam talkininkaudami atlikdavo reikiamą darbą. Kita talkų rūšis – savanoriška pagalba, kai talkininkai ateina nekviesti ar pakviesti, bet ne už sutartą ar savaime suprantamą atodirbį. Tai talkos, telkiančios kaimynus padėti sparčiau užbaigti būtinus darbus. Abiejų tipų talkoms būdinga panaši struktūra: kvietimas į darbą, darbas, pabaigtuvės. Darbo pradžia ir pabaiga dažnai įprasminama įvairiais papročiais: talkos, ypač atodirbinės, baigiasi vaišėmis, pasilinksminimais, jaunimo šokiais (Mardosa 1997). Akivaizdu, kad talkos – tai bendruomeniškas kaimo ūkinė ir gamybinę organizaciją reguliuojantis darinys, esantis šalia individualaus ūkio, ir liudijantis, kad ūkyje ir šeimoje organizuojama gamybinė veikla nėra atskira, uždara ar individuali.

Taigi kaimyninis bendravimas apima dalijimąsi ir abipusiškumą. Jis gali būti ne tik bendro darbo, nelaimės ar skubos atvejais, bet ir dalijantis tarp kaimynų įvairiais dalykais. Ypač būdinga dalintis maistu – *šviežiena*. *Šviežienos* nešimą kaimynams paragauti A. Vyšniauskaitė vadina kaimynystės papročiais. Tai gali būti (a) vaišinimas karštu, ką tik iškepto pyrago papločiu; (b) karvei atsivedus veršelį, vaišinimas iškeptu riebiuoju pienu – krenomis; (c) vaišinimas skerstuvėmis, kaimynus pasikviečiant į skerstuves,

vaišinant šviežia mėsa, kraujiniais ar bulviniais *vėdarais*, šiupiniu, alumi ar degtine; (d) vaišinimas koštuvėmis – tai paprotys ragauti šviežio alaus prieš išpilstant jį į statines, ypač paplitęs alaus krašte Vidurio ir Šiaurės Lietuvoje (Vyšniauskaitė 1964b: 533–534).

Prie kaimyninio bendravimo priskiriami ir pirties kūrenimo ir lankymo papročiai, būdingi tik rytų ir pietryčių aukštaičiams. Nors pirtį turėjo kiekviena valstiečio šeima, tačiau dažnai kaime ją kūrendavo kaimynai paeiliui susirinkdami praustis į vieną pirtį, atskirai vyrai ir moterys. Įprasta buvo po pirties pasėdėti, pasivaišinti. Rytų Lietuvoje buvo paplitusios ir kaimo bei kaimynų vakaronės, rengiamos rudens ir žiemos vakarais paeiliui kiekvienoje pirkioje. Tai susirinkimai bendram darbui ir pasilinksminimui. Tokių vakaronių metu kartais buvo ir kartu valgoma, ir pasiliekiama nakvoti (Vyšniauskaitė 1964b). Apskritai kaime buvo paplitę įvairūs kaimynų suėjimai. Pavyzdžiui, į religines maldas *mojavas*: gegužės mėnesio vakarais sueidavo į gegužines pamaldas prie kaimo kryžiaus ar kurio nors kaimyno namuose. Taip pat kaimo vyrų suėjimai pasikalbėti apie politiką, pasiklausti radijo, pasidalinti įvairiomis žiniomis ypač būdingi XX a. pirmoje pusėje.

Teritorinis kaimynystės socialinės organizacijos principas iš esmės skiriasi nuo giminystės. Tačiau Lietuvos kaime, kaip ir kai kuriuose kituose kraštuose, būdingas ir kaimynystės susipynimas su giminyste. Kaimai, kur greta gyvenančius žmones ir sodybas sieja giminystės ryšys, gyvavo XIX a. pabaigoje – XX a. pradžioje ir, matyt, anksčiau. Jiems susiformuoti įtakos turėjo ir paveldimo ūkio bei žemės dalijimasis lygiai tarp visų vaikų, dažnai pasitaikantis Rytų Lietuvoje. Tokio pobūdžio kaimus, kur greta gyvenantys kaimynai yra ir giminės, A. Vyšniauskaitė vadina patroniminės kilmės kaimais ir atkreipia dėmesį į tai, kad, pavyzdžiui, XX a. pradžioje Ignalinos rajone esančiame Gaveikėnų kaime 33,3 proc. buvo Čeponiai, Pabiržės kaime – 57,3 proc. Kinduriai, Puziniškio kaime – 42,9 proc. Lukoševičiai ir pan. (Vyšniauskaitė 1995a: 117). Tačiau žmonės kaimuose greta gyvenančius gimines dažnai pirmiausia pavadina kaimynais, o ne giminėmis. Galbūt išskyrus tik tėvų, vaikų ir brolių, seserų atvejus. O giminės pagal santuoką ir net

pusbroliai dažnai laikomi kaimynais pabrėžiant, kad kaime kiekvienas gyvena savo šeimoje. Akcentuodami kaimynystę, o ne giminystę, žmonės nurodo įvairias giminystės – artimo ir tolimo ar labai tolimo giminės – kategorijas ir paaiškina, kurios eilės giminės jau nebelaikomi giminėmis. Pasakoma, kad nors pavardės tos pačios, tačiau jie nėra giminės. Akivaizdu, kad kaime kaimynystė yra antroji svarbi socialinės organizacijos forma, reikšminga jungiant šeimas ir ūkius į platesnę teritorinę bendriją.

### **Socialinė struktūra ir organizacija kaip vertybinė sistema ir taisyklė**

Valstietiškas socialinis pasaulis yra įvairus savo struktūriniais dariais, vienas su kitu susijusiais ir sudarančiais tradicinės kaimo bendruomenės socialinį pagrindą. Tačiau atskirų struktūrų – šeimos, giminystės, kaimynystės – išskyrimas ir apibūdinimas iš tiesų yra daugiau analitinis. Žvelgiant gyvenimiškai, akivaizdu, kad tos struktūros nėra savarankiški, atskiri ir tik mechaniškai vienas su kitu susiję ar vienas ant kito uždėti socialiniai dariniai – jos yra aspektai ir neatskiriamos dalys vienos neskaidomos socialinės visumos, gyvuojančios įprastai ir tradiciškai. R. Redfieldas, prieidamas prie mažosios bendruomenės kaip prie socialinės struktūros ir prisimindamas savo tyrimus, atliktus Chan Kom kaime, pabrėžia, kad nuklearinė šeima yra pirminis ir stabilus aspektas – be jos socialinė struktūra neįmanoma. Tačiau bendruomenės struktūra yra sudėtingesnė. Ji nėra iš atskirų individų ir jų santykių visumos sudaryta korporacinė grupė, joje nėra galimybės skaidytis į grupes ir šito nesiekama. Socialinė struktūra čia yra įvairūs ryšiai tarp labai įvairių ir skirtingų žmonių, tų žmonių įvairūs veiksmai, normos ir siekiamybės. Socialinė struktūra čia – vertybinė sistema. Įvairios, kartais prieštaringos ir skirtingos taisyklės, santykiai, sprendimo būdai čia gyvuoja greta vieni kitų neprieštaraudami vienas kitam, bet laiduodami moralumą įvairiais gyvenimo atvejais. Tai etiška sistema, pritaikyta gyvenimui ir jo įvairovei. Tai socialinė struktūra, kuri nėra sistema ir visuma, sudaryta iš kelių skirtingų dalių, bet esminė ir stabili gyvenimo tvarką organizuojanti idėja, gebanti apimti visus bendruomenės gyvenimo atvejus (Redfield

[1955] 1967: 33–51). Tad gali susidaryti įspūdis, kad tai nestabili struktūra, einanti paskui gyvenimo atvejus ir jų veikiama, kur tvarkos principai gali būti atsitiktiniai, pavieniai ir nereikšti jokių bendrų taisyklių. Tačiau Jackas Sidnellis siūlo etnografams neužmiršti, kad taisyklės yra su jomis susijusių veiklų sudėtinė dalis. Jos nėra vien tik taisyklės ar jų taikymas, reikšmingas pats savaime ir išoriškai, bet elgsena ir tvarka, einanti kartu su taisyklėmis, turinti savuosius prasminius suvokimo ir praktikų kontekstus (Sidnell 2003). Valstietiškas *gyvenimas* kaime buvo socialinę tvarką organizuojantis kontekstas ir aplinkybės. Socialiniu požiūriu tai buvo vertybinė visuma ir sistema, norma ir praktika.



## 8. BENDRUOMENĖ, TEISĖ IR POLITIKA

Įvairios socialinio bendrumo ir organizacijos formos savaime nesukuria bendruomenės ir bendruomeniškumo. Ko gero, priešingai, jos kuria ribas ir (ar) taisykles, kuriomis vadovaudamosi priima arba atstumia narius. Bendruomenei – vienai pagrindinių antropologijos idėjų ir iššūkių – ir bendruomeniškumui rasti reikia kažko daugiau (plg. Godelier 2008). Kita vertus, antropologai bendruomenę, tuo labiau valstietišką, mato kaip politinių parametrų neturintį darinį. Nors jie čia pat primena ir tai, kad valstietiškos ekonomikos pagrindas nėra sąlygotas vien tik vietinių poreikių, o kiekviena maža valstiečių bendruomenė yra platesnės tautos dalis; ji kontroliuoja savo ekonominį gyvenimą, įdiegia teises taisykles, ateinančias iš viršaus, naudoja nacionaline švietimo sistema ir pan. (Vincent 1999: 302–303).

Akivaizdu, kad daugybė valstiečio ūkyje iškylančių klausimų sprendžiami platesnės nei ūkis sistemos lygmeniu. Politika ir religija, ekonomika ir teisė, santuoka ir šeimos sudarymo būdai ir pan. savaime perkelia visus šiuos klausimus į kitą lygmenį. Valstiečio ūkis, kad ir koks jis savarankiškas būtų, yra platesnio pasaulio dalis ir susijęs su socialinėmis institucijomis, esančiomis anapus ūkio (Eriksen 2001: 69). Tad kalbant apie valstiečių ir kaimo bendruomenę neišvengiamai tenka kalbėti ir apie politinę organizaciją ir perspektyvą, elgsenos normas ir taisykles, socialinę kontrolę, teisę, galių ir valdžios pasiskirstymą, socialinį susisluoksniavimą (Hoebel 1972: 521–522). Politika čia, kaip ir kitur, apima daugybę visokiausių dalykų – individualius veikėjus ir įvairiausias grupes, tarpasmeninę sąveiką, pasirinkimą, strateginę elgseną ir planavimą, manipuliavimą, derinimą, konkurenciją, kovą,

dominavimą ir įvairiausius veiksmus, situacijas, arenas, galios struktūras. Juk kaip Joan Vincent, cituojama Lucy Mair, yra pasakiusi, „visada ir visur yra žmonių, turinčių konfliktuojančių ir besirungiančių interesų, siekiančių ginčus išspręsti savo naudai ir daryti įtaką bendruomenės sprendimams taip, kad jie atitiktų jų interesus. Tai yra politika“ (Vincent 1999: 348–349).

### **Socialiniai sluoksniai kaimo visuomenėje**

Atrodo, kad valstietija yra vientisas socialinis sluoksnis, aiškiai besiskiriantis ne tik nuo miesto gyventojų, bet ir nuo dvaro. Valstiečio ir dvaro pasauliai, nors kaime yra arti ir greta vienas kito, glaudžiai tarpusavyje susiję, aktyviai bendrauja, vieni kitus pamėgdžioja ir turi daug bendrų kultūrinių bruožų, yra du visiškai skirtingi pasauliai. Juos apibūdina dichotomija *savi ir svetimi*. Lietuvoje ta skirtis yra daugialypė. Pirmiausia ji yra socialinė, o tiksliau – luominė, turtinė ekonominė, pagrįsta galios santykiais ir hierarchiniais priklausomybės ryšiais, siekiančiais istorinius baudžiavos laikus, tų laikų socialines tvarkas ir šiandien gyvuojančius jų moralinius vaizdinius. Antra, skirtis tarp valstiečio ir dvaro yra ir etninė. Lietuvoje dvarininkas visada buvo svetimas ne tik socialine luomine, bet ir tautine prasme. Tautinių tapatybių skirtumai buvo ir yra abipusiškai puoselėjami, palaikomi, demonstruojami, o tautinė savivoka ir kalba – vertingi, ribas ir hierarchijas žymintys ženklai ir instrumentai. Žmonių požiūriu, dvaras Lietuvoje, kuris buvo kaime ir čia pat netoliese, buvo atskira ir tolima erdvė, esanti, kaip ir miestas, kažkur horizonte ir, kitaip negu miestas, visiškai nereikalinga. Tačiau kultūriniu požiūriu dvaras yra vietinės valstietiškos kultūros dalis.

Žemaičiuose <...> dvaras nebuvo kaimo dalis, kaip ir kaimas nebuvo dvaro dalis. Tai du skirtingi dalykai, galį egzistuoti vienas šalia kito. <...> Negausūs dvaro gyventojai – jų savininkai (beveik be išimties lenkiškos kultūros žmonės) (Pakalniškis 1977: 7).

Taip žvelgiant, valstietija atrodo, kaip vientisas socialinis sluoksnis. Tačiau etnografinė medžiaga liudija, kad valstiečių visuomenė yra įvairi, su-

sisluoksniavusi ir hierarchiška. Aleksandras Pakalniškis, darbo *Žemaičiai: etnografija* pirmą skyrių „Kaimo žmonės“ pradeda teiginiu, kad žemaičių kaimo žmonės XX a. pradžioje pagal turtinę padėtį ir socialinį prestižą galima skirstyti į keturias grupes: a) butininkai arba gaspadoriai ūkininkai ir ūkių nuomotojai; b) trobelninkai, mažžemiai, amatininkai ir įnamiai; c) ūkininkų tarnautojai (žemaitiškai *šlūžvaikiai* ir *šlūžmergės*); d) karšinciai ir vaikai (Pakalniškis 1977: 7). Tai liaudiška, eminė klasifikacija. Tačiau čia akivaizdūs keli kriterijai: socialinės grupės vertinamos pagal turtinę padėtį ir santykį su nuosavybe, gamybinį pajėgumą ir socialinį aktyvumą. Pastaruoju atžvilgiu pažymėtina vyresnio amžiaus, fiziškai nepajėgių žmonių žemiausia padėtis, kuri yra analogiška padėčiai vaikų, visiškai priklausomų nuo tėvų ir jiems pavaldžių. Vyresnio amžiaus žmonių ir vaikų priklausoma padėtis susijusi ne tik su jų vieta šeimoje, bet liudija ir bendrąsias visuomenės vertybes.

Kaip rodo etnografinė medžiaga, Lietuvos kaime neturtingiausi ir žemiausios socialinės padėties buvo elgetos, *ubagai* – tie, kurie gyveno iš išmaldos. Jiems priskiriami ir nukentėję nuo gaisro padegėliai, kurie rinkdavo pašalpą vaikščiodami. Pažymėtina, kad XX a. tarpukariu tie, kurie nebuvo apdraudę savo turto, atsitikus nelaimi ir jį praradę, gaudavo iš valščiaus valdžios atitinkamą liudijimą ir vaikščiodavo po valsčių rinkdami aukas *padegėliaudami*. Sušelpiti padegėlių pagal tradiciją buvo laikoma kiekvieno valstiečio pareiga (Vyšniauskaitė 1964b: 530–531). Kiti elgetos *ubagai* dažnai gyvendavo miesteliuose ir bažnytkaimiuose prie bažnyčių, apsistodavo valstiečių šeimose arba vaikščiojo po kaimus rinkdami išmaldą, juos kartais globojo kaimo bendruomenė, mirus ir palaidodavo. Tai vyresnio amžiaus žmonės, nepajėgiantys užsidirbti dėl fizinės negalios, neturintys namų ir artimųjų – „gyvenantys ant kampo“ – uždarbiaujantys smulkiais darbais: plunksnų plėšymu, verpimu, devocionalijų gamyba. Šiai grupei priskirtini ir maldininkai, kurių ypač daug gyvendavo religiniuose centruose. Jiems žmonės užsakydavo maldas. Buvo įprasta šventadieniais važiuojant į bažnyčią atnešti aukų ir išdalinti tokiems bobinčiuje sėdintiems elgetoms. Kaip au-

kas veždavo duonos, mėsos, pinigų, o per Visų Šventųjų šventę užprašydavo melstis už mirusiuosius (Čepaitienė 1993). Pažymėtina, kad *ubagų* socialinė grupė kaimo visuomenėje buvo judri, nuolat besikeičianti ir savitai kultūriškai įprasminata. Jie buvo laikomi tarpininkais tarp žmonių pasaulio ir Dievo.

Antroji socialinė kategorija kaime buvo samdiniai, kartais vadinti *šeimyna*. Ją sudarė jaunimas. Samdiniais dažniausiai eidavo neturtingų valstiečių, bežemių, kartais ir vidutinių ar net stambių ūkininkų vaikai iš daugia vaikų šeimų ar norintys užsidirbti. V. Morkūnas yra pateikęs duomenų apie samdomų žmonių skaičių XX a. tarpukario Lietuvoje. 1930 m. Lietuvoje iš viso buvo 308 670 ūkių, iš jų 27,7 proc. naudojo samdomąją jėgą ir tik trečdalis visų valstiečių ūkininkavo nesamdydami darbo jėgos ar neišleisdami šeimos narių dirbti į kitus ūkius. V. Morkūno teigimu, daugiausiai darbininkų (daugiau kaip penki) 100 ha dydžio ūkiuose buvo samdoma Klaipėdos, Pagėgių, Mažeikių, Vilkaviškio apskrityse, mažiausiai – Seinų, Trakų, Zarasų, Rokiškio apskrityse. Pagrindinis samdomos jėgos šaltinis buvo kumečių ir bežemių valstiečių vaikai – 36,8 proc., turinčių ūkius iki 2 ha – 10,6 proc., amatininkų – 11,0 proc., turinčių ūkius 2–10 ha dydžio – 32,2 proc., vidutinių valstiečių vaikai sudarė 8 proc., kilę iš stambesnių ūkių (daugiau kaip 20 ha) – 1,5 proc. Būdinga, kad samdiniais daugiausia eidavo vaikai iš daugia vaikų visų kategorijų šeimų, nes jose buvo gausu darbo jėgos (Morkūnas 1977: 11–20). Tai patvirtina anksčiau minėtą teiginį, kad tarnų institucija vienaip ar kitaip yra susijusi su darbo rankų skaičiaus ūkyje išlyginimu ir šeimos raidos ciklu.

Pagrindinės samdinių kategorijos buvo šios: bernas, pusbernis, merga, pusmergė, piemuo. Jos skirstėsi pagal amžių ir gebėjimą atlikti kiekvienai kategorijai privalomus darbus. Pažymėtina, kad moterų samdinių Lietuvos ūkiuose buvo daugiau nei vyrų. Daugiausia metinėmis samdinėmis ėjo netekėjusios merginos (Morkūnas 1977: 14–20, 24).

Vidutiniškai atsižvelgiant į vidutinį ūkio didumą (tokiu žemaičiuose laikomas 20–50 ha ūkis) ūkininko šeimyną sudarė: du bernai – vaikai – didysis bernas, kitaip vadinamas, didysis vaikas ir mažasis vaikas,

mažasis bernas arba pusvaikis, pusbernis, dvi mergės – didžioji ir mažoji arba pusmergė, du piemenys – galvijams ganyti piemuo ir žąsims bei kiaulėms ganyti piemuo arba kiauliaganis. Bernu tarnauti pradeda nemažiau, kaip 24–25 metų. Jaunesnis, kuris nėra „kontono“ – karo prievolės – atlikęs, koks čia bernas! Pusbernis turi maždaug 17–23 metus. Tas pats ir su mergėmis. Didžioji mergė turi būti ne jaunesnė 20–23 metų, gi pusmergė 16–20 metų. Žinoma, čia daug priklauso ir nuo to, kiek anksti žmogus subręsta ir kiek didelis yra ūkis. Piemenys: žąsiaganis maždaug nuo 8–12 metų ir bandos piemuo nuo 12–17 metų. Mažesniuose ūkiuose tenkinasi vienu bernu ir dviem mergėm, arba viena merge, taip jau kai jau ni yra patys šeimininkai ir dar stiprūs dirbti, ar turi vaikų (Nezabitauskis 1935: 365).

Vidurio ir Šiaurės Lietuvoje bei kitur dvaruose ar stambiuose ūkiuose buvo atskira kategorija samdomų žmonių – kumečiai, arba *ordinarininkai*, kurių pavadinimas kilęs nuo metinio atlyginimo *ordinarijos*. Jie parsisamdavo metams už butą, kurą, žemę daržui, linams, bulvėms, tam tikrą javų kiekį ir sumą pinigų. Jie buvo skirstomi pagal veiklas į amatininkus (kalviai, račiai, staliai, rimoriai), dirbančius su arkliais (*španiniai*, *španiokai*) ir eilinius. Tad jų socialinė sudėtis buvo margesnė nei samdinių. Tarp *ordinarininkų* dvaruose būdavo vyresnieji, kuriuos skirdavo šeimininkas arba dvaro ūkvedys. Atlyginimo dydis priklausė nuo kumečio – *ordinarininko* – kategorijos. Daugelyje Lietuvos dvarų, ypač Klaipėdos krašte, *ordinarininkais* būdavo priimami tik su *antrininku*, tai yra antruoju tos pačios šeimos žmogumi – žmona, sūnumi ar dukra, o jei jų nebuvo, kumetis samdydavosi antrąjį. Buvo ir atskira *nepilnų metų ordinarininkų (šimtadienių)* kategorija. Tai dažniausiai darbymečiui samdomi žmonės (Morkūnas 1977: 20–21). *Ordinarininkų* įvairovė dvaruose skiriasi nuo samdomos šeimynos ūkyje ir liudija gamybos apimtis. Stambiuose ūkiuose, dvaruose, kur buvo nemažai samdinių, jie buvo vertinami kaip tarnai ir darbininkai. Dažnai jie gyvendavo ir valgydavo atskirai nuo šeimininkų. Vidutiniuose ir mažesniuose ūkiuose samdiniai dirbo kartu su šeimininkais ir jų vaikais, kartu miegojo, kartu valgė ir buvo kaip šeimos nariai – šeimyna.

Šeimyną buvo įprasta samdyti tarp Naujų metų ir Gavėnios, dažnai tarp Trijų Karalių ir sausio pabaigos, vasario mėnesio. Samdiniai tarnaudavo iki Šv. Martyno, rečiau iki Šv. Andriejaus ar Kalėdų, piemenys – iki Visų Šventųjų. Samdymo laikas priklausė nuo samdinio kategorijos. Paskymai *po Martyno, eiti po Martyno* ar *martynauti* reiškė išeiti iš ūkio, baigti tarnybą arba išeiti atostogų (Morkūnas 1977: 44; Nezabitauskis 1935: 370). Samdymas buvo žodinis ar rašytinis sutarimas samdai. Jis vykdavo keliais etapais: pirmiausia *kvietimas* asmeniškai sutikus miestelyje, turguje ar per trečiuosius asmenis *rėdytojus*, kurie vertėsi samdinių suvedimu. Susitarimas buvo sutvirtinamas piniginiu užstatu arba rankpinigiais *zadotku* (maždaug 10–25 Lt arba ankstesniais laikais 1–2 rb). Prieš sutariant buvo kelių savaičių laikotarpis *susipažinti*. Galutinė samdos sutartis – *lygtuvės*. Šiaurės vakarų Žemaitijoje buvo paprotys samdinių *lygtuvės* – ūkininkui sutarti dėl samdos sąlygų samdinio namuose. Sutartą dieną dalyvaudavo samdinio tėvai su giminėmis (liudininkais), ūkininko kaimynai. Vaisės: alus, degtinė, kartais kviečiami muzikantai (Morkūnas 1977: 48; Nezabitauskis 1935). Mokestis už darbą būdavo trejopas: pinigais, pinigais ir natūra, vien natūra. Jis priklausė nuo ūkio, kuris samdė, dydžio ir samdinio kvalifikacijos. XX a. tarpukariu bernui mokėta 150–500 Lt, mergai – 100–300 Lt per metus. Buvo samdinių, kurie, gaudami atlyginimą pinigais, gyveno geriau nei to paties ūkio šeimnininko vaikai. Bet buvo ir tokių, kurie užsidirbdavo tik maistui – grūdų, linų savo neturtingai namuose pasilikusiai šeimai išlaikyti. Pažymėtina, kad samdiniams ir tarnams būdingas judrumas, kilnojimasis iš vienos vietos į kitą priklausomai nuo darbo jėgos poreikio. Nors įprasta buvo samdyti vietoje, tačiau uždarbiaujant buvo nukeliaujama ir gana toli. Su samda susijusi ir vidinė bei išorinė migracija (Morkūnas 1977: 25–90; Nezabitauskis 1935).

Trečiajai socialinei kategorijai priklausytų tie, kuriuos A. Pakalniškis vadina trobelninkais. Tai neturtingi valstiečiai ir bežemiai kaimo žmonės: įnamiai, grytelninkai, bobeliai, *kumpininkai*. Juos aprašęs J. Petrulis pažymi, kad „visi biednieji pareina iš dabartinių ūkininkų“ (Petrulis 1940c: 207). Jis teigia, kad XIX a. siekiant išsaugoti ūkį neišskaidytą ir palikti jį vienam iš

sūnų, kitiems neišėjus užkuriomis ar neišvykus, kaimo gale, dažnai mažame plote, buvo įkuriamas naujas gyvenimas. Arba baudžiamos laikais valstiečiams einant atidirbinėti į dvarą, jie įsileisdavę įnamius, kurie jiems tuo metu įdirbdavę jų pačių žemę. Įnamiai versdavęsi ir įvairiais darbais, amatais.

Paprastai, pats ūkininkas savo sodyboje bei sodžiaus gale, ant skersinių suremdavęs trobelę (grįtelė ir kūtelė – po vienu stogu) ir įsileisdavęs gyventoją – įnamį (arba, įnamis gavęs plečiuoką, ir pats trobelę pasistatydavęs). Įnamį įleidžiant, būdavusi padaroma sutartis, s u k a l b a m a vadinama (susitardavę žodžiu) ir leidžiama „gyventi kaip savo namuose“. Žemės, dažniausia galulaukėse, ūkininkas įnamiui užvesdavęs tiek, kiek, pvz., įnamis vienos karvės bei poros paršelių mėšlu galėtų tą žemę aptręšti (Petruelis 1940c: 208–209).

Būdinga, kad įnamiai gyvendavo arba buvo apgyvendinami nuošalėje, kaimo pakraštyje arba gale. Gatvinių kaimų klasifikacijoje yra anksčiau minėti dvilypiai kaimai, susiformavę būtent dėl tokio socialinio susisluokniavimo. Tai kaimai, kur vienoje jų dalyje, paprastai geroje žemėje, buvo įsikūrę stambesni ūkiai, kitoje – mažžemių ir bežemių sodybos. Mažžemių gyvenama kaimo dalis turėjo to paties kaimo pavadinimo mažybinę formą.

Kai kur ištisų sodžių vadinamuose ulyčgaluose bežemių „gyvenimai“ sudaro būdingas sodžiaus gale „kačergas“ – gatveles su dar ir iki šiol užsilikusiais nepaprastai skurdžiais „gyvenimais“: Grįtelė ir kūtelė – po vienu stogu. Kai kur yra ištisi grytelninkų, vadinamų desentininkais, kaimeliai. [Tokių kaimelių, pavadintų dargi mažybiniais vardais gausu Kupiškio apyl. – pvz., Rudikų k-mo galulaukėse – Rudikėlių, Daugučių – Daukutėlių] (Petruelis 1940c: 207).

Akivaizdu, kad mažybinė kaimo pavadinimo forma nurodo žemesnę šių kaimo gyventojų padėtį. Net ir J. Petruelis, aprašydamas įnamių buitį, vartoja mažybines formas: grytelė, kūtelė, priemenėlė, daržinė, plečiuokas. Socialinę atskirtį liudijo ir įnamių sodybų topografinė vieta. Jiems suteikta

vieta gyventi kaimo gale yra socialinis ir kultūrinis gyvenimo visuomenės pakraštyje faktas. Geografinė vieta – pakraštys – čia pasako apie jų žemesnę socialinę padėtį ir atskirtį būtent valstiečių visuomenėje. Tai ir patvirtina ir J. Petrusis teigdamas, kad ūkininkų ir įnamių santykiai nebuvo „broliški“, ypač jų vaikai, jaunieji į juos žiūrėję „iš aukščiau“ (Petrulis 1940c: 211–212).

Ketvirtoji kategorija – stambieji arba pasiturintys valstiečiai, ūkininkai. Jais buvo laikomi tie, kurie turėjo daug žemės, sugebėjo sėkmingai ūkininkauti ir parduoti savo produkciją. A. Pakalniškis teigia, kad Žemaitijoje *butininkais* arba *gaspadoriais* buvo laikomi ūkininkai, turintys maždaug nuo 20 ha iki 80 ha. Nors turintis 20 ha buvo laikomas menku *gaspadoriumi*, vis dėlto jis nebuvo trobelninkas. Stambieji ūkininkai darbams samdydavo metinius samdinius. Prie stambiųjų ūkininkų galėjo būti priskiriami ir tie, kurie nuomojo didelius ūkius. Juk turtas priklausė jiems patiems, jie samdė šeimyną ir niekuo nesiskyrė nuo tų ūkininkų, kurie valdė ūkius nuosavybės teisėmis. Prie pasiturinčių ūkininkų galėjo būti priskiriami ir vidutinieji valstiečiai, jei šie sugebėjo sėkmingai ūkininkauti arba, turėdami žemės ūkio technikos, pavyzdžiui, kuliamųjų, sugebėdavo užsidirbti. Pasiturintys ūkininkai skyrėsi iš kitų savo statiniais, transporto priemonėmis, apranga, baldais, dukterims duodamo kraičio ir pasogos dydžiu, ir pan. A. Pakalniškis teigia, kad jie tarpukariu leisdavo savo vaikus į gimnaziją ir universitetą (Pakalniškis 1977: 7–8). Tačiau visais atvejais turtingieji valstiečiai skyrėsi nuo dvarininkų ir dvaro – to atskiro socialinio, politinio, kultūrinio vieneto. Net ir tais atvejais, kai ūkininko turtinė padėtis buvo geresnė nei dvarininko.

Apibendrinant reikėtų atkreipti dėmesį į tai, kad čia naudojama A. Pakalniškio klasifikacija, kaip ir J. Petrusio straipsnis, yra etnografiniai aprašymai, bet ne visapusiškais tyrimais pagrįsti apibendrinimai. Vertėtų neužmiršti ir to, kad A. Pakalniškio pastabos susijusios tik su vienu Lietuvos regionu – Žemaitija – ir jokių būdu nereprezentuoja visos Lietuvos konteksto. Tačiau jose atsiskleidžia ypač svarbūs Lietuvos etnologijoje menkai tyrinėti kultūriniai valstiečių visuomenės socialinės stratifikacijos aspektai.



## Kaimo bendruomenė ir savivalda

Gyvenant kartu kaimais, neužtenka tarpusavio ryšiais ir savitarpio pagalba palaikomo bendrumo ir abipusiškumo. Iškyla gana įvairių reikalų tiek bendruomenėje, tiek ir santykiuose su kitomis socialinėmis institucijomis ar valdžia. Reikalinga santykių reguliavimo sistema, derinanti skirtingus interesus, kelianti bendrus tikslus ir užduotis, sukviečianti bendrai veiklai ir sprendžianti įvairaus lygmens klausimus. Bendruomeniniai dariniai tradiciškai imasi politinės atsakomybės spręsti tuos ne individualiai svarbius klausimus (Eriksen 2001: 69). Juk jokia visuomenė, jei ji yra platesnė nei viena bilateralinė išplėstinė šeima, negali gyvuoti be politinės organizacijos, kuri yra kažkas daugiau nei valdymas ir valdžia ir kuri nėra valstybės sinonimas. Politinė organizacija yra viešai funkcionuojantis kultūrinis ir socialinis interesas, kuris visuomenės narių veiklą nukreipia siekti bendruomeninių tikslų (Hoebel 1972: 521–522).

### *Kaimo sueiga kaip politinė bendruomenė*

Tradicinė kaimo bendruomenė Lietuvoje nebuvo formalizuotas darinys. Ji buvo pagrįsta lokaliu, kaimyniniu ir gyvenamosios vietos bendrumu, funkcionavo per tiesioginius ir asmeninius santykius, paprotinius bendravimo būdus. Tačiau ji turėjo ir formalų darinį – susirinkimą arba sueigą, vadinamą *kuopa*, *krivule*, *skodu*. Sueiga buvo skirta bendriems kaimo vidiniams ir išoriniams reikalams spręsti. Tai žemiausia valdymo grandis, kaimo gyvenimą savivaldos principu tvarkanti kolektyvinė valdžia. Kaimo sueiga yra istoriškai atsiradęs darinys, susijęs su kaimų formavimusi ir ėmęs nykti skirstantis kaimams. Tačiau net ir išsiskirsčius į vienkiemius, kaimo sueigos buvo šaukiamos valstybinės valdžios įsakymams, pranešimams, prievolėms pranešti, kolektyvinei šalpai, globai organizuoti. Pavyzdžiui, išsiskirsčiusių į vienkiemius Klaipėdos krašto kaimų sueigos išliko iki Antrojo pasaulinio karo. Jose buvo svarstomi kaimo kasos, išlaidų ir pajamų, kolektyvinių mašinų, veislinių gyvulių įsigijimo klausimai, ypač daug dėmesio skirta globai:

kaimo paskirti globėjai kontroliavo, ar *išimtininkai* gauna paskirtą *išimtinę*, svarstyti nusenusių bevaikių bežemių kampinginukų išlaikymo, karštinimo ir laidojimo klausimai. XX a. tarpukariu su valstybine valdžia susijusių kaimo seniūnijų sueigų funkcijas pamažu perėmė stambinamų seniūnijų sueigos (Mačiekus 1983: 99, 1990: 140–141).

Valstybinės valdžios keliamiems klausimams svarstyti kaimo sueigą šaukdavo seniūno pavedimu, kitais atvejais – kaimo reikalus tvarkančių, autoritetą turinčių vyrų *pradininkų*, *pradžnykų*, *pravadnykų*, *pravadyrių*, *pravadorių* liepimu. Žmonėms į sueigą sušaukti buvo duodamas ženklas – leidžiama iš kreivai nauaugusio medžio padaryta lazda *krivulė*. Suvalkijoje XX a. pradžioje lazda pakeitė raštelis, kuriame buvo kviečiama susirinkti, nurodomas laikas ir tikslas, kartais vieta (jei buvo nepastovi), kartais raštelis įspaudžiamas į perskeltą karklo lazdelę. Jis taip pat vadinamas *krivule*. Kai kuriose vietovėse pranešdavo vaikai ar paaugliai: „šaukiu ant skodo“, „prašom ant skodo“ (Mačiekus 1983: 100, 1990: 141).

Su valstybine valdžia susijusius reikalus svarstančiai kaimo sueigai vadovavo seniūnas, kuris buvo tarpininkas tarp kaimo bendruomenės ir oficialios valdžios. Kitoms – *gaspadorius*, kuris turėjo gudresnę galvą, buvo patyręs, iškalbingesnis. Seniūnas buvo renkamas kaimo sueigoje, lygiai kaip ir kiti valdžios atstovai bei kaimo bendruomenės įgaliotiniai.

Bendruomenės [Vėžionių sodžius, Trakų vaivadijos Punios pavietas] sueiga turėjo tam tikras teises. Jai vadovavo bendruomenės išrinktas *šaltyšius* (seniūnas), kurio privalėjo klausyti visi sodžiaus gyventojai. Jis ir jo padėjėjas buvo renkami kas rudenį, baigus laukų darbus. Seniūnui susirgus ar ilgesniam laikui išvykus, jo pareigas eidavo pavaduotojas. <...> Sueigos vykdavo Vėžionių kryžkelėje. Jeigu būdavo prastas oras, sueiga rinkdavosi prie pat kryžkelės Vinco Jaruševičiaus ar Prano Žiūko namuose. Į sueigą gyventojus seniūnas kviesdavo *krivūle*, tam tikra lazda. Lazdą gavęs kaimynas privalėjo nedelsdamas ją perduoti kitam kaimynui. O jeigu šio nebūdavo namuose, tai jo šeimos nariams pranešdavo apie būsimą sueigą, jos laiką, vietą, paaiškindavo kokiu reikalu ji kviečiama, o lazda perduodavo kitam (Juozapavičius 1979: 85–86).

Anot V. Mačiekus, sueigai vadovavo ir reikalus sprendė turtingesni, sumanūs, protingi, paprastai raštingesni kaimo vyrai. Jis teigia, kad maždaug pusė tokių kaimo autoritetų buvo vyrai iš daugiausiai žemės valdančių kiemų, kita pusė – vyrai iš antroje vietoje pagal valdomos žemės kiekį esančių kiemų. Tai buvo tas socialinis sluoksnius kaime, kuris turėjo politinę galią ir įtaką. Dažnai šie vyrai būdavo ir įvairių naujovių pradininkai, skatinę žemės ūkio pažangą, nors kartais tarp jų buvo ir ypač konservatyvių žmonių. Daugiau žemės valdžiusių ar iškalbingesnių žodis buvo svaresnis, nes turtas sietas su ūkininko sugebėjimu, mokėjimu ūkininkauti. „Valakininkų pasiūlymai būdavo priimami todėl, kad jie taikydavo, jog visiems, visam kaimui, o ne tik jiems būtų geriau“ (Mačiekus 1990: 142).

Skodą pavaryti pamečiui iš kiemo išrenkama vienas asmuo, tačiau tik sakydamas tikslui; pastarasai kaip k-mo p e r d ė t i n i s, jokių kitokių įgaliavimų neturėjo. Kaimo „administraciją“ sudarydavo keletas asmenų, paprastai, mėgstančių „į viską kištis“ p r a d ž n i k a i s vadinamų. Pastaruosiuose pirmuosiuose iškildavo įvairiais atsitikimais reikalus šaukti sueigą, ir perdėtini sueigą sušaukdavo tik iš v y r ų gavęs įsakymą. Sueigose vadovaudavo (referuodavo) pradžininkai, arba asmuo mėgstas reikšti atitinkamu reikalu savo nuomonės. Paprastai sueigose tuo pačiu laiku kalbėdavo net ne vienas asmuo ir reikiamos tvarkos nebūdavo. Tačiau retai kada atsitikdavo, kad sueigininkai išsiskirstytų svarstyto reikalo neišsprendę (Petruolis 1939: 640).

Sueigą sudarė visų vieno kaimo ūkių valdytojai. Joje privalėjo dalyvauti kiekvieno ūkio šeimos galva. Sueigoje pasisakyti ar būti išklaustas turėjo teisę kiekvienas. Bežemiai galėjo kreiptis į kaimo sueigą tik asmeniiniu reikalu. Klausimai buvo svarstomi kartais karštai besiginčijant, kartais keliems kalbant vienu metu, teigiama, kad iki muštynių nebuvo prieinama: „išsiskirdavo savo riksmu ir stumdymusi rėksniai ir stipresnieji, kurie jėga ir riksmu reikšdavo savo nuomonę“ (Mačiekus 1990: 144). Besikarščiuojančius kiti apramindavo. V. Mačiekus nurodo, kad sueigų ir svarstymų tvarka priklausė nuo konkrečių kaimų tradicijų ir laikotarpio. Sprendimai, ypač

esant priešingoms nuomonėms, buvo priimami balsuojant rankos pakėlimu. Balsavimo teisę ir sprendžiamąją galią turėjo žemę valdžiusios šeimos „galva“. Jei šeimos galva miręs, balsavimo teisę turėjo ūkį valdanti jo našlė. Našlei ištekėjus, ūkis perrašomas jos vyro vardu, o perrašant ūkį perduodama ir atstovavimo teisė. Jei šeimos galva buvo išvykęs ir negalėjo dalyvauti sueigoje, jį pavaduodavo kitas šeimos narys – žmona ar vyresni sūnūs, bet sprendžiamojo balso teisės jie neturėjo. Kaimo sueigos nutarimų buvo privalu laikytis, nesilaikančius jų bausdavo kaimo bendruomenės žmonės, panaudodavo ir prievartą (Mačiekus 1990: 142–144).

Kaimo sueigos susirinkimo vieta žiemą buvo kieno nors didesnė troba, vasarą – kiemas, laukas, kryžkelė. Stengdavosi, kad sueigos vieta būtų kaimo viduryje. Dažniausiai vieta buvo nuolatinė. Sueigos laikas – sekmadieniais po pietų. Neatidėliotiniams reikalams spręsti, pavyzdžiui, sugavus vagį jį tardyti ir bausti, sueiga vykdavo bet kada. Kaimo sueiga rinkdavosi iki dešimties ir daugiau kartų per metus – tai priklausė nuo svarstytinų reikalų skaičiaus. Vieni klausimai buvo nuolatiniai ir kasmet kartojosi, kiti atsitiktiniai ar atsiradę dėl paprotinės teisės ir moralinės tvarkos pažeidimų (Mačiekus 1983).

Sueigoje paprastai buvo sprendžiami vidiniai kaimo reikalai ir išoriniai – santykių su kitais kaimais, dvaru, valstybine valdžia klausimai. Čia buvo skelbiami valstybinės valdžios įstatymai, įsakymai, pranešimai dėl mokesčių, dėl kelių, tiltų taisymo, pastočių prievolių, sprendžiami kaimo turiniai ginčai, santykiai su dvaru, padarytos žalos, valstiečių teisės naudotis ganyklomis, mišku, derinama su kitu kaimu bendra tiltų statyba, pievų ir pelkių sausinimas, sėjomainų laukai (Mačiekus 1983: 99). Buvo įvairiausių vidinių kaimo reikalų: naudojimasis bendruomenine nuosavybe – pievomis, ganyklomis, miškais ir ežerais, trilaukės sėjomainos derinimas, gyvulių skaičiaus derinimas pagal turimą žemės plotą, bendras gyvulių ganymas ir kerdžiaus samdymas, XIX a. kaimo saugojimas naktimis, pastatų, tiltų, lieptų remontas, kolektyvinių sutarčių su kalviais ir malūnininkais sudarymas, šienaujamų ganyklų padalijimas, bendrų pievų šienavimo pradžios ir eigos nu-

statymas, santykiai tarp kaimynų, ginčai dėl rėžių ribų. Kaimo sueigoje aptariami šalpos, įvairių nelaimių, globėjų parinkimo našlėms ar našlaičiams ir karštinčiams, kaimo kapinių steigimo, kaimo kryžių statymo, kaimo žmonių ir nuomininkų moralinės elgsenos klausimai, įvairūs tvarkos pažeidimai ir nusikaltimai, renkami kaimo pareigūnai: seniūnas, parinktinis (seniūno padėjėjas), rinktinis, samdomas kaimo daraktorius. Kaimo sueigoje buvo sprendžiami ir visi klausimai, susiję su skirstymusi į vienkiemius (Mačiekus 1990). Žemė, nuosavybės santykiai, kaimo bendruomenės narių palaikymas ir interesų derinimas, bendrieji infrastruktūriniai reikalai, kaimo moralinė tvarka – *kaimo reputacija* (Mačiekus 1990: 138) ir politika buvo svarbiausi sueigos klausimai.

Ūkininkui žemės klausimas bene bus svarbiausias. Juo jis domisi, jį jis gerai pažįsta. Todėl su žemės klausimais atsilankančiais valdininkais ypač skaitomasi. <...> Atvykęs žemės reikalų į kaimą valdininkas kreipiasi prie oficialaus asmens – seniūno. <...> Atvykusį maloniai kviečia seniūnas į trobą pas save, jeigu ji nebloga, arba vedasi į geresnę kaimo trobą, kur valdininkui skiriama apsistoti. Išdėstęs atvykimo reikalą, reikalauja arba kaimo kuopos – sueigos, arba kaimo atstovų. Beveik kiekviename kaime yra nerinkti tikrieji kaimo visumos atstovai. Tai dažniausiai autoritetingiausių, stipriausių senų ūkininkų grupė. Dažniausiai jie ir veda kaimo reikalus, o seniūnas buvo tik ryšininkas tarp kaimo, kaimo senių ir valdžios įstaigų. Pirmon eilėn seniūnas šaukiasi tokių senių pagalbos. Jie labiau žmones pažįsta, su daugeliu valdininkų reikalų turėjo, daugelis jų Rusijoje ir Amerikoje buvę. <...> Kaimo seniai pradeda kalbą su valdininku. Aišku, valdininkas atlieka uždėtą jam pareigą, aiškina atvykimo reikalą, reikalauja žinių, dokumentų. Atsargiai, aiškindami nežinojimu, reikalo nesupratimu kalbasi seniai su valdininku. Ypatingai sunku išgauti iš kaimo to kaimo žemės nuosavybės dokumentus ir žemės planus. <...> Daugumoje atsitikimų aiškinama, kad planai žuvo per karą, sudegė (Sčesnulevičius 1937: 143).

Taigi kaimo sueiga buvo santykius su valdžia tvarkanti, kaimo interesus užtikrinanti ir bendruomeninį gyvenimą valdanti socialinė institucija. Ji, funkcionuojanti pagal valstybinės valdžios įstatymus, nusistovėjusias

paprotines taisykles ir socialines normas, buvo politinė kaimo institucija, reikšminga gyvenant kartu kaimuose, o iš dalies ir kai kur vienkiemiuose. Ji siekė palaikyti tą įsivaizduojamą moraliai teisingą tvarką tarp kaimo gyventojų.

### *Paprotys, teisė ir socialinė kontrolė*

Visose visuomenėse žmonės turi skirtingų ir prieštarų interesų. Net grupės lygmens visuomenėse seni ir jauni, ligoniai ir sveiki, vyrai ir moterys tuo pačiu metu nenori to paties. Visoms visuomenėms reikia mechanizmų, kurie užtikrintų, kad jos nariai daugeliu atvejų elgtųsi tinkamai ir tvarkingai. Tad visos visuomenės siekia palaikyti socialinę tvarką ir turi įvairių teisinių sistemų ir būdų jai palaikyti. Visose visuomenėse yra socialinės kontrolės mechanizmai ir jų narių elgsenos suvaržymai: įstatymai, taisyklės, normos, paprotinės elgsenos normos, nuobaudų sistemos, policinės sistemos, teisimai, kalėjimai ir kitos bausmes vykdančios institucijos. Elgsenos suvaržymai yra formalūs ir neformalūs; neformalūs suvaržymai gali būti svarbesni nei formalūs (Hoebel 1972: 500–520; Hendry 1999: 148–163). Sankcijos yra pozityvios ir negatyvios. Pozityvios – tai įvairūs paskatinimai, dovanos, titulai, prizai, užmokesčiai ir dalykai, kuriuos sunku apibrėžti, pavyzdžiui, gera kaimynų ar bendradarbių nuomonė, prestižas, parama ir sėkmė, padėtis bendruomenėje. Negatyvios – tai nuobaudos ir bausmės už prasižengimus ir nusikaltimus (Hendry 1999: 151).

Teisė yra instrumentas tam tikrai socialinei struktūrai rasti. Visuomenės įstatymų ir teisės sistemą galima visapusiškai suprasti tik ją tyrinėjant socialinės institucijos atžvilgiu. Tad socialinei struktūrai suvokti svarbu sistemiskai pažinti teisinius institutus (Radcliffe-Brown [1952] 2006: 126). Teisės konceptualizavimas glaudžiai susijęs ir su socialinės tvarkos, nuokrypio nuo jos ir konflikto sampratomis (Hoebel 1972: 500–520; Hendry 1999: 148–163). Teisė, kaip ir giminystė, pragyvenimo būdas, kalba ar menas yra socialinio ir kultūrinio konteksto ir kultūros dalis (Hoebel 1972: 503). Teisė yra vienas iš socialinės kontrolės aspektų, tačiau ji aiškiai skiriasi nuo papro-

čio ir socialinės kontrolės. Teisė, paprotys ir socialinė kontrolė yra trys skirtingi dalykai. Paprotys – tai socialinė norma. Visos normos turi sankcijas; atitinkanti norma elgsena yra atlyginama, nukrypstanti nuo normų – baudžiama. Socialinę kontrolę sudaro nuobaudų ir atlyginimų visuma. Ji apima ne tik pozityvias ir negatyvias sankcijas, bet ir mokymą bei socializaciją, socialinės tvarkos kontekstą. Taigi teisė yra daugiau nei paprotys ir socialinė norma ir mažiau nei socialinė kontrolė. Teisė sudaro socialinės normos, bet ne tik jos – tai teisinis fizinės prievartos ir galios aspektas, oficialus įstatyminis veikimas ir oficialaus autoriteto pripažinimas, pastovumo ir reguliarumo aspektas, reiškiantis ir numatymą. Teisė apima įvairius lygmenis, vykdo įvairias funkcijas ir pan. (Hoebel 1972: 503–505).

Lietuvos kaimo gyvenime socialinė tvarka buvo palaikoma įvairiais – šeimos ir namų žmonių grupės, vietinės kaimo bendruomenės, valstybinės valdžios ir religinės moralinės tvarkos – lygmenimis. Valstybinės valdžios įstatymai ir įsakymai, dvaro valdytojų nutarimai, religinės bažnytinės taisyklės ir įsakymai, moralinės normos, paprotinės taisyklės, įprastinė nusistovėjusi elgsena, dažnai palaikoma tikėjimų ir prietarų sistemos, – visa tai yra platus normatyvinis kaimo gyvenimo kontekstas.

Daugelio teigimu, nuo istorinių laikų Lietuvos valstiečiai dažnai ir noriai kreipdavosi į valstybinius teismus sprenddami įvairius ginčytinus, ypač svarbius klausimus. Valstybiniai įstatymai ir jų priežiūros institucijos buvo pirmasis socialinės tvarkos ir kontrolės kontekstas. Antrasis kaime reikšmingas veiksnys buvo religija – bažnytinės taisyklės, moralinės normos, kurių buvo mokomasi ir kurios buvo perimamos nuo vaikystės. Joms būdingas bendruomeniškas pobūdis, jos palaikomos per religines praktikas: vedant vaikus Pirmosios Komunijos, tuokiantis, laidojant, klebonui kalėdojant, per pamokslus ir pan. Moralinę tvarką išreiškė ir įvardijo nuodėmės, *grieko*, idėja, apibrėžianti elgsenos nuokrypius nuo normos ir su jais susijusias sankcijas. D. Svidinskaitė nurodo, kad religinės bažnytinės tvarkos principų, dažnai kaime vadinamų papročiais, laikymasis palaikė tarp žmonių moralinės bendruomenės idėją (Svidinskaitė 2007: 163–166).

Socialinę tvarką kaime valdė ir paprotinės taisyklės, ir bendruomeniškai organizuotas bei palaikomas valstietiškas gyvenimas. Esant režinei žemėtvarkos sistemai ir gyvenant kartu kaimuose, valstiečių ir jų ūkių interesai buvo neatskiriami. Socialinę kontrolę užtikrinantis veiksnys buvo viešas bendruomeninio gyvenimo pobūdis. Kaime tarp atskirų valstiečių kildavę ginčai iš karto tapdavo žinomi visiems.

Susipykdavę kaimynai ar kaimynės kartais įsileisdavo į žodžių kovą. Savo kieme stovėdamas, ūkininkas siūsdavo priešininkui į gretimą kiemą garsius keiksmus, paniekinimus, jo tariamų ar tikrų neigiamybių sąrašą, papildytą, pagražintą. Antrasis neatsilikdavo. Dialogas būdavo garsus ir kitiems kaimynams tai būdavo kaip linksmas vaidinimas. <...> Piktuoju kaimynystėje gyventi būtų sunku. Niekuomet neteko girdėti, kad susipykę ūkininkai ar ūkininkės būtų priėję prie muštynių. Su jaunuimu buvo kitaip. Jaunieji buvo linkę nesantaiką spręsti muštynėmis (Pakalniškis 1977: 40–41).

Viešai gyvenant visoks nukrypimas nuo normos buvo akivaizdus ir jį čia pat pasiekdavo įvairūs socialinės kontrolės būdai, tarkim, pajuoka ar apkalbos. Viešosios nuomonės požiūriu ypač svarbus buvo duoto žodžio laikymasis (Mačiekus 1994).

Buvo dar viena liaudiška socialinės tvarkos palaikymo forma kaime – tai tikėjimai ir prietarai. Jie buvo įvairūs, susiję su įvairiausiomis gyvenimo sritimis – darbais ir metiniu agrariniu ciklu, žmogaus gyvenimo ciklu ir ker-tiniais jo momentais, sveikata ir pan. Tikėjimai ir prietarai – tai su tikėjimo sritimi susijusios ir normatyvinę prasmę turinčios struktūros, kai sankcijų už pažeidimus šaltinis yra ne bendruomenė, bet anapusinis pasaulis (Hendry 1999: 155). Pažymėtina, kad tikėjimų ir prietarų struktūrą sudaro taisyklė ir sankcija: viena jų dalis kalba apie draudimą ką nors daryti, kita pasako, kokios laukia sankcijos, jeigu to draudimo nebus paisoma. Gana dažnos sankcijos yra materialiniai nuostoliai. Pavyzdžiui, yra draudimas dirbti, verpti šventvakariais, kuriuo palaikomas valstiečio darbo ir poilsio ritmas metų cikle. Jis pagrįstas tikėjimu, kad nesilaikant šio draudimo, suksis avelių kojos



arba, kitaip tariant, laukia materialiniai nuostoliai: gyvulių, javų ligos, gyvulių kritimas ir pan. Pažymėtina, kad paprotinė tikėjimų ir prietarų sistema būna susijusi ir su ritualais kaip sankcijomis (plg. Hendry 1999: 155).

Socialinės tvarkos pagrindiniais pažeidimais ir konfliktais Lietuvos kaime buvo laikomi nusikaltimai nuosavybei. Pirmiausia tai įėjimas į svetimą žemę, pavyzdžiui, važiuojant keliu, ariant, gyvuliams nuklydus. Rimtas konfliktas kildavo nuarus laukus, *rėžius* skiriančią ežią:

Dėl nuartų ežių kildavo ginčų ir muštynių. Mušimosi įrankiu dažniausiai būdavo nuo plūgo atkabintas branktas. Jis panaudojamas būdavo retai. <...> Kai abi susivaidijusios pusės susitardavo geruoju, rėžių plotį permatuodavo botagais ar vadelėmis ir atstatydavo ežią. Nesutarus geruoju, būdavo kviečiama kaimo vyrų komisija ar net kreipiamasi į teisumą, ir teisingumas atstatomas remiantis komisijos ar teismo sprendimu (Mačiekus 1988: 77).

Svetimiems gyvuliams atklydus į javus, pievą, daržus, pasėlių savininkas gyvulius pagaudavo ir uždarydavo į savo tvartą. Atėjus savininkui jų pasiimti, buvo apžiūrimas ir įvertinamas nuostolis. Nesutariant dėl nuostolio, kviesdavosi porą kaimynų jo įkainoti. Nuostoliai atlyginami pinigais arba javais, daržovėmis arba atidirbant tam tikrą dienų skaičių. Nusikaltimai nuosavybei ir bet kokie pasisavinimai buvo laikomi *vagyste*. Tradiciškai ja buvo laikomas pasikėsinimas į kaimo individualią ir bendruomeninę nuosavybę, bet nebūtinai į valstybinę ir dvaro nuosavybę – į mišką ir vandenį. Pavyzdžiui, vogti medieną iš valstybinio ar dvaro miško liaudišku požiūriu nebuvo vagystė. Ypač rimtas nusikaltimas buvo arkliavagystė, paplitusi iki XX a. trečiojo dešimtmečio.

Kaime buvo pavogta pora arklių. Įtariamas vagyste žmogus dingo. Apsukresnieji kaimo vyrai „stoją ant kojų“. Po dviejų savaičių ieškomas žmogus buvo sulaikytas Butrimonių turguje. Jį vėžioniečiai surišo virvėmis, parsivežė į sodžių ir viename tvarte kalino, eidami sargybą, kol buvo sušaukta sueiga. Sueiga vyko Vinco Jaruševičiaus name. Sulaikytam pasiūlyta pri-

sipažinti, gražinti arklius ir išsinešdinti iš sodžiaus. Bet kaltinamasis neprisipažino pavogęs arklius. Tada sueiga išrinko du tvirtus vyrus, kurie, paėmę vagį už ausų, pradėjo daužyti jo galvą į sieną, reikalaujami prisipažinti.<...> Jis pasakė, kur padėjęs arklius ir pažadėjo per savaitę juos rasti. Sueiga nutarė nutraukti vagies tardymą. Ji išrinko tris vyrus, kurie turės kartu su nusikaltėliu ieškoti arklių. Buvo parūpinta savaitei pastotė. Po savaitės sulyšę arkliai atsirado Valkininkų miestelyje. Vagis pasižadėjo daugiau nevogti ir prašė leisti pasilikti sodžiuje. Jo prašymas buvo patenkintas (Juozapavičius 1979: 86).

Nusikaltėliai bendruomenėje buvo baudžiami fizinėmis bausmėmis. Dažniausiai kaimo vyrai mušdavo – tai *rykštės*. Jos buvo skiriamos už svetimavimą su kaimyno žmona, už merginos „apgavimą“ ir atsisakymą vesti, už kaimyno sumušimą. Bet pirmiausia buvo sumušami ir sužalojami vagys. Už arklivagystę bendruomenė kartais bausdavo ir mirties bausme (Mačiekus 1988: 85; Juozapavičius 1979).

Taigi pažymėtina, kad valstiečių kaimo bendruomenėje normatyvinė elgsena ir jos socialinė kontrolė buvo kelių lygmenų ir kontekstų – valstybinės valdžios ir teisės, religinės moralinės tvarkos, bendruomeninės ir paprotinės sistemos – dalis. Konfliktai, ginčai ir pažeidimai, priklausomai nuo jų sudėtingumo, buvo sprendžiami taip pat keliais lygmenimis: tiesiogiai tarp konfliktuojančių, jiems tarpininkaujant tretiesiems asmenims, kaimo sueigoje ir teisme. Bendruomeninio gyvenimo viešumas ir vieša nuomonė buvo svarbi socialinio valdymo dalis.

### **Bendruomeniškumas, tarpasmeniniai santykiai ir paprotinės taisyklės**

Įprasta tarpasmeninius santykius nagrinėti sociologiniu požiūriu. Tačiau šiandien antropologai teigia, kad žmonės tarpusavyje bendrauja kultūriniu atžvilgiu savitais ir skirtingais būdais (Monaghan, Goodman 2007). Tad tarpasmeniniai santykiai nėra vien tik socialiniai įvykiai. Tai įvykiai, turintys kultūrinius pavidalus, apimantys idėjas, paprotines formas ir ritualus, normatyvius kodus.

### *Pasidalijimo būdai bendruomenėje*

Gyvenant ir dirbant vieniems greta kitų, randasi įvairių situacijų, kai reikia tarpusavyje pasidalinti, ar tai būtų šienas iš bendro naudojimo pievų, ar naudojimas mišku, ar žvejybos plotai ir vietos. Būdavo pasidalijama paprotiniu būdu ir keliomis formomis. Viena jų – pagal turimą žemės plotą, atitinkamai ir įdėtą darbą. Taip galėjo būti dalijamas bendrose pievose šienaujamas ir paskui dalijamas šienas, kai plovėjai ir grėbėjai iš kiekvieno kiemo buvo siunčiami pagal valdomos žemės plotą ir paskui taip pat glėbiais lygiai buvo dalijamas skirtingos rūšies šienas: valakininkui – keturi glėbiai (*plakai*), valdančiam ketvirtį valako – vienas (Mačiekus 1988: 77). Pagal valdomos žemės plotą kaimo sueigoje nustatomas ir laikomų gyvulių skaičius, pagal tai nustatoma ir tai, kiek kiekvienas kiemas skiria piemenų gyvuliams ganyti. Proporcingai valdomos žemės plotui buvo dalijama miško medžiaga ar pinigai už parduotą medžiagą. Antroji ypač paplitusi dalijimosi forma buvo burtai. Burtais galėjo būti pasidalijamos žvejybos vietos Nemuno žemupyje, šienas iš bendrų ganyklų ir daugelis kitų dalykų.

Netgi tai, kam atiteks du gretimi šieno glėbiai, [Upininkų apylinkės Vanagiškio k.] spręsdavo burtų keliu: traukdavo šakaliukus. Turėdavo teisę pasirinkti vieną iš dviejų glėbių, ištraukęs ilgesnį šakaliuką. Kituose kaimuose (Kunigiškių) išdžiovintą šieną sudėdavo į vienodo dydžio kupetas (kūgelius), į jas įbedavo šakaliukus, ant kurių užrašydavo kupetos eilės numerį. Tiek pat mažesnių šakaliukų su užrašytais kupetų eilės numeriais sumesdavo į kepurę. Kiekvienas kiemas traukdavo tiek šakaliukų, kiek šieno kupetų jam priklausė pagal turimos žemės dydį. <...> Paprotys burtų keliu dalytis pievą pasiekė ir kolūkius (Mačiekus 1988: 77–78).

Trečioji forma – varžytinė. Ji taikyta XX a. pirmoje pusėje kaimams skirstantis į vienkiemius ir dalijantis sklypų vietas. Ketvirtoji dalijimosi forma pareigomis ar maloniais dalykais – kiekvienas kiemas arba sodyba paeiliui. Paeiliui ir pagal valdomos žemės kiekį galėjo būti priimamas kaimo gyvulių bandą ganantis kerdžius – jam suteikiama nakvynė ir jis maiti-

namas. Paeiliui kiekvienoje kai kurių Rytų Lietuvos kaimų pirkioje žiemos metu vykdavo vakaronės; paeiliui kaimynai kūrendavo pirtis ir pan. Tokie kartais, atrodytų, gana smulkmeniški dalijimosi būdai rodo, kad šitaip siekiama išlaikyti svarbiausią bendruomeninį principą – turi būti pasidalinta teisingai ir lygiai.

### *Sutartys*

Atskira tarpasmeninių paprotinių teisinių santykių rūšis yra įvairios sutartys, sudaromos perkant ir parduodant, mainant, samdantis ir samdant, nuomojant žemę ar ūkį, perleidžiant ūkį vaikams *išimtinės* būdu, tuokiantis, skiriant našlaičiams globėjus, skolinantis ir pan. Sutartys buvo dvejopos – žodinės ir rašytinės. Rašytinės sutartys ypač ėmė plisti po Pirmojo pasaulinio karo nepriklausomos Lietuvos laikais (Mačiekus 1988, 2001a).

Sudarant mainų ar pirkimo-pardavimo sutartį, viena šalis įsipareigoja perduoti kitai šaliai vieną daiktą ar daiktus mainais už kitą daiktą (daiktus). Mainų ir pirkimo-pardavimo sutartys sudaromos perkant ir parduodant gyvulius, mainant arklius, mainant ūkius ir pan. Tai buvo žodinės sutartys. Prieš jas sudarant vykdavo derybos dėl kainos. Pagal paprotį mainų ir pirkimo-pardavimo sutartis būdavo laikoma sudaryta, kai pirkėjas ir pardavėjas sulygę kainą sukirdavo rankomis. Rankomis buvo kertama tik dėl stambaus gyvulio (arklio, karvės) ar kokios kitos didelės vertės prekės. Pirkėjo ir pardavėjo „sukirtimas rankomis“ laikomas sutarties sudarymo aktu ir turėjo juridinę galią. „Sukirtus rankomis“, dažnai trečiasis asmuo (pirkėjo pagalbininkas, pardavėjo pažįstamas ar pašalinis) kaip liudininkas rankas perskirdavo. Po „rankų sukirtimo“ kam nors pasiūlius daugiau, pardavėjas žodžio keisti jau negalėjo, perduoti kitam būtų nesąžininga: „duodi ranką, trečias perkerta, reiškia – jau patvirtinta; jeigu ir daugiau kas siūlytų, jau ne, sutarta, padaryta – kaip šliūbas“ (Mačiekus 2001a: 256–257). *Magaryčios* – sutarties užgėrimas, dažniau tarp pažįstamų, taip pat pirkėjui pasikvietus patyrusį žmogų apžiūrėti prekę ir padėti derėtis. Už magaryčias mokėjo pagal sutarimą: pirkėjas ir pardavėjas po lygiai; tik pirkėjas, jei pardavėjas nu-

leido magaryčioms; tik pardavėjas, jei pirkėjas sumokėjo visą kainą. Perkant ką nors iš namų ir negalint iš karto to atlikti, buvo mokama prekės kainos dalis – *rankpinigiai*. Rankpinigių davimas, kaip ir rankų sukirtimas, reiškė, kad sudaryta pirkimo-pardavimo sutartis.

Dideles pinigų sumas valstiečiai skolino naudodami vekselius. Pinigai nedidelėmis sumomis buvo skolinami gerai pažįstamiems, sąžiningiems žmonėms tarpusavio žodiniu sutarimu „ant žodžio“. Mažiau pažįstamiems ar patikimiems – dalyvaujant liudininkams, kam nors laidavus arba už daiktinių užstatą (laikrodį, žiedą, viršutinį drabužį). Jei pinigai nebuvo grąžinami iki sutarto laiko, užstatas tapdavo skolintojo nuosavybe. Pinigai buvo dažniausiai skolinami už tam tikrą nuošimtį. Liudininkus pasirinkdavo tas, kuris skolindavo. Liudininkai dalyvaudavo sudarant žodinę ar rašytinę sutartį, ant rašytinės pasirašydami ir grąžinant skolą. Skolinant pinigus mažai pažįstamam žmogui, už jį laiduodavo pažįstamas ir sąžiningas žmogus. Grąžinęs pinigus skolininkas turėdavo pavaišinti laiduotoją (Mačiekus 1988: 83–84).

Rašytinės sutartys buvo surašomos taip pat dalyvaujant liudininkams. Jos buvo sudaromos, kai reikalai buvo susiję su šeimos teise – išimtaine ir santuoka, paveldėjimu, našlaičių globa ir pan. Paprastai tai būdavo atvejai, kai reglamentuojamos nuosavybės teisės, turto perdavimas, atsisakymas ir valdymas ar laikinas jo naudojimas. Tokiose sutartyse buvo detalios apibūdinami visi įsipareigojimai, objektai, aplinkybės. Rašytines sutartis pasirašydavo ir liudininkai. Ūkio nuomos sutartys, kurios iki Pirmojo pasaulinio karo buvo žodinės, nepriklausomos Lietuvos laikais imtos taip pat sudarinėti raštu (Mačiekus 1988: 83–84).

Kaimo tradicijoje buvo atskiras paprotys, susijęs su daikto ar pinigų praradimu ir suradimu. Radus daiktą ar pinigus, pirmiausia reikėjo viešai paskelbti. Iki Pirmojo pasaulinio karo apie tai skelbdavo kunigas bažnyčioje per pamokslą, vėlesniais laikais – valsčius. Atsiliepęs savininkas prieš jam grąžinant radinį buvo kruopščiai išklausinėjamas, jo prašoma apibūdinti pamestą daiktą ar pinigus ir tik tada atiduodama. Pagal tradiciją savininkas, atgavęs pamestą daiktą ar pinigus, turėjo atsilyginti radėjui – duoti *radybų* (Mačiekus 1988: 84).

## *Bendravimo taisyklės*

Žmonių tarpasmeniniai santykiai ir bendravimas susiję su tam tikromis mandagumo taisyklėmis. Lietuvos etnologijoje jos vadintos liaudišku etiketu ir joms buvo skirta nemažai dėmesio, tačiau dažniau lokaliųjų tyrimų lygmeniu. Tik neseniai į liaudišką etiketą pažvelgta plačiau (Bylaitė 2012).

Etiketas – įvairioms situacijoms pritaikytas formalus elgsenos ir manierų rinkinys. Tai komunikacijos būdas, reikšmingas savo simboliniu ženkliškumu ir socialinės integracijos požiūriu. Kartu tai ir socialinių situacijų bei asmenų klasifikavimo ir interpretavimo būdas, susijęs su socialine stratifikacija. Jis gali būti nagrinėjamas ir kaip instrumentas, kuriuo vieni socialiniai sluoksniai, grupės ar klasės atsiskiria nuo kitų. Pažymėtina ir tai, kad etiketo taisyklėms ypač būdingi istoriniai pokyčiai.

Daugelis etnografų ir antropologų yra sureikšminę pasisveikinimą ir atsisveikinimą kaip pereinamąjį ritualą ir simbolinę komunikacijos formą. Anot R. Firtho, tai yra kūniškieji simboliai, kuriais išreiškiama ir pripažįstama sąveika su kitu žmogumi ir laikoma socialiai priimtina. Tai sutartinė ceremonija, procedūra ir ritualas, žodinis ir nežodinis žmonių komunikacijos būdas, kai ženklinę ir simbolinę prasmę turi kūnas, atskiros jo dalys, atstumas tarp žmonių, judesiai, žodžiai (Firth 1973: 299–327).

Kitą kartą, dar prieš Didįjį karą (1914) ir tuojau po jo, žmogus praeidamas žmogų numaudavo kepurę ir pasisveikindavo krikščioniškai: vienas pasakydavo – „tegul bus pagarbintas Jėzus Kristus“, antras atsakydavo – „ant amžių amžinųjų amen“. Kepurę maudavo ne tam praeinamam žmogui, o dėl to, kad pasisveikinant buvo minimas Jėzus Kristus. Į svetimus namus atėjęs irgi šitaip pasveikindavo jo gyventojus, o tie jam taip pat atsakydavo (Pakalniškis 1977: 36).

Akivaizdu, kad etiketas yra daugiau nei žmonių santykiai, bendravimas ir komunikacija. Etiketas yra ir ideologija, ir socialinė idėja, kad dviejų žmonių susitikimas ir išsiskyrimas nėra vien tik santykis tarp tų dviejų konkrečių žmonių, bet santykis tarp simboliškai identifikuojamų socialinių

grupių, klasių, luomų ir juos surikiuojančių socialinių tvarkų ir politiškai įprasmintų idėjų (Bauman 2007).

Lietuvos kaime iki XX a. antros pusės buvo pasisveikinama ir atsisveikinama katalikiškai: „Tegul bus pagarbintas“, „Garbė Jėzui Kristui“. Atsisveikinama „sudie(v)“, „su Dievu“ (Pakalniškis 1977: 36–37; [Bylaitė] Lapinskienė 2004: 13–15). Šitaip buvo pasisveikinama ir atsisveikinama susitikus kelyje, įėjus į namus ir pan. Šalia šių pasisveikinimų ir atsisveikinimų XX a. tarpukario pabaigoje ėmė plisti ir sovietmečiu įsitvirtino dažnai kitų etninių grupių vartojamos pasaulietinės ir sekuliarios pasisveikinimo ir atsisveikinimo frazės: „labas“, „laba diena (rytas, vakaras, naktis)“ ir „viso gero“, kurių vartojimas, liudijęs ideologines nuostatas, vėliau tapo įpročiu. A. Lapinskienė teigia, kad sovietmečiu atsisveikindami dzūkai „pasirinkdavo, kam sakyti „Sudie(v)“, o kam – „Viso gero“. Tuo tarpu katalikiškas pasisveikinimas buvo vartojamas tik susitikus vyresnį, religingą žmogų arba kunigą“ ([Bylaitė] Lapinskienė 2004: 14). Šalia šių pasveikinimų atsirado ir neutralių pasveikinimų grupė, dažnai taikyta lauke sutikus: „sveikas“, „sveikas gyvas“, „sveikas drūtas“ ir kt. (Pakalniškis 1977: 36).

Būdinga, kad XIX a. pabaigoje – XX a. pirmoje pusėje buvo paplitusios ir specialios sveikinimo formos, taikomos konkrečioms atvejams, pavyzdžiui, valgant, dirbant. Atėjęs kaimynas ir radęs valgančius sakydavo: „skalsu“, „skalsu valgant“, „sotink, Dieve“, o jam atsakoma: „dėkui“ arba „prašom“, juokais – „prašom pro šalį“. Eidamas pro dirbančius lauke sakydavo: „padėk, Dieve“, rugius sėjantiems – „padėk Dieve rugeliams augti“, audžiančiai – „laimingai austi“ ir pan. (Pakalniškis 1977: 36; [Bylaitė] Lapinskienė 2004: 15).

Sveikindamiesi vyrai vienas kitam paduodavo rankas, nors vyresnieji padavinėti rankų nemėgo, kartais kilstelėdavo kepurę arba tik pridėdavo ranką prie kepurės. Vyrai, susitikę ar įėję į patalpą, nusiimdavo kepurę, senesnėms moterims jie bučiuodavo rankas. Seniai nesimačiusios moterys bučiuodavosi. Vaikai tėvams bučiuodavo ranką, tėvai vaikus – į kaktą ar į lūpas. Vaikai pirmi sveikina suaugusį, įprasta vaikams kelyje sutikus sveikin-

ti visus suaugusius. Suaugusieji pirmi užkalbina vaikus. Jonavos, Rokiškio rajonuose vyrai sveikindamiesi su moterimi bučiuodavo petį – sakoma, tai lenkiškas paprotys. Neturtingieji ponams bučiuodavo rankas, kartais alkūnes. Akivaizdu, kūno kontaktas liudijo artimumo laipsnį ir ryšį, o to kontakto ir prisilietimo formos – bučiavimas rankos, peties, alkūnės – socialinę hierarchiją.

Žmogus į žmogų kreipdavosi įprasta kasdienė forma „tu“ „tujai“ arba forma, reiškiančia pagarbą, – „tamsta“. Vaikai tėvams ir suaugusiam žmogui visada sakydavo „tamsta“. Suaugusieji „tamsta“ sakydavo mažiau pažįstamam ar už save garbingesniai žmogui. Žmogus svetimą žmogų, ne namiškį, vadino pavarde, bet „pono“ prie jos nepridėdavo. A. Pakalniškis teigia, kad „ponas“ žemaičiams buvo ne pavardės priedėlis, bet socialiai aukštesnės padėties visuomenėje pavadinimas. Galėjo būti kreipiamasi į turtingesni žmogų, ūkininką „ponali“, bet tokiu atveju pavardės nepridedama (Pakalniškis 1977: 38). Kaime kartais buvo vartojamos ir pravardės. Vardu į svetimą žmogų nesikreipia. Vardais vieni kitus vadino broliai ir seserys, to paties šeimininko arba kaimynystėje gyvenantys, gerai pažįstami samdiniai. Šeimininkas į metinius samdinius kreipdavosi vardais, į padenius darbininkus – pavardėmis; jie jį vadino „papūniu“ arba „gaspadoriumi“. Vardai skirtingai vartoti ne tik pagal socialinę padėtį, bet ir pagal amžių bei lytį. Vaikų vardai buvo trumpinami. Tačiau suaugusių, pilnametystės sulaukusių vyrų sutrumpintais vardais nevadino – tai būtų buvusi pajuoka, pasityčiojimas. O merginų vardai buvo trumpinami, tik į ištekėjusias moteris buvo kreipiamasi visu vardu (Pakalniškis 1977: 37–39).

Lietuvoje etnografai, aprašydami tarpusavio bendravimo taisykles, atkreipia dėmesį į vaišes, vaišinimą ir vaišinimąsi. Vaišės – tai svečių priėmimas ir jų „mylėjimas“ – vaišinimas siaurąja prasme ir visos su juo susijusios ceremonijos, papročiai, arba vaišinimas plačiąja prasme (Gobis 1942). Tai socialinis ir kultūrinis įvykis, kurio tikslas, anot aukštaičių vaišes aprašiusio J. Gobio, yra „meilės parodymas savo giminėms ir draugams, sudarant jiems progą gerai pavalgyti, atsigert ir linksmai laiką praleist, ir per puotos šaunu-



mą iškėlimas savęs iš kitų tarpo, savo ūkiško pajėgumo pabrėžimas“ (Gobis 1942: 81). Pokyliai ir vaišės buvo rengiami per metų šventes – Kalėdas, Velykas, Užgavėnes, Sekmines ir kt., taip pat per šeimos šventes – krikštynas, vestuves, laidotuves, metines ir per kitokias progas – talkas, vardines, įkurtuves, kunigų kalėdojimą, sūnaus į kariuomenę išleistuves ar sugrįžtuves, sugrįžimą iš Amerikos, svečiavimąsi pas gimines, atlaidus ir pan. Naminio alaus regione vaišės „banketai“ vadinti „būt ant alaus“, „paprąšyt ant alaus“. Privalomi pokyliai – vestuvės ir laidotuvės. Ilgiausia puota buvo vestuvės, jos trukdavo maždaug savaitę laiko, o krikštynos baigdavosi tą pačią dieną.

Vaišės prasidėdavo pakvietimu. Į vaišes kviesdavo šeimininkas ar šeimininkė. Pavyzdžiui, Šeduvos, Baisogalos apylinkėse į vaišes reikėjo kviesti mažiausiai du kartus, o kitur ir tris. Kai vieną kartą kviečia, sako: „žodį davė, bet nelabai prašė.“ Kvietimo formulė: „prašom nesididžiuoti ir atvykti su žmona, vaikais.“ Dažniausiai reikia pakartotino kvietimo. Kvietimas per kitą žmogų yra tik pranešimas, Šiaurės Lietuvoje dėl tokio pakvietimo įsiseidžiama. Kvietimo nereikia į laidotuves. Šeimininkas atvykusius svečius dažniausiai pasitinka kieme, samdiniai ar vaikai perima arklus, o šeimininkas atvykėlius veda į vidų ir kalbina – klausinėja, kodėl tas ir tas neatvažiavo, koks kelias, kokia namiškių sveikata, kas girdėti svečio gyvenamojoje vietoje. Vyrai svečiai į linksmą pokylį atsiveža degtinės, moterys vaikams – *gastinčiaus*. Per vestuves tuoj pat atvykus duodama išgerti alaus. Kartais prieš vaišes vedama prie spintos išgerti kelis stikliukus degtinės, vėliau ant stalo degtinės nebūna. Stengiamasi, kad vaišių stalas imponuotų patiekalų gausa, bet ne jų rafinuotumu: pjaunamas jautis, dvi avys ar kiaulė, daug alaus, degtinės ir kt. Prie stalo sėda kaip papuola, dažnai vyrai vienoje pusėje, moterys – kitoje, tik ypatingą, garbingą žmogų, pavyzdžiui, kunigą, sodindavo *krikštasuolėje*. Geriama vienas kitą raginant, pasveikinant „sveikas“. Buvo galvojama ir šitaip: jei svečias nenusigėrė, tai buvo mažai mylėtas. Norint negerti, paprastai neišgeriama iki dugno. Per vaišes geriama iš atskirų taurelių. Senesniais laikais viena ar dvi taurelės eidavo ratu. Kol įsilinksminama, senieji kalbasi apie derlių, ūkio reikalus, svarbesnius įvykius apylinkėje, kartais apie

politiką, paviršutiniškus tikybės reikalus. Vėliau svečiai pradeda dainuoti, „šposus“ krėsti, jaunimas – šokti. Papročių geras tonas reikalauja, kad linksmumas kiltų iš pačių svečių. Nepridera šeiminkams pradėti dainų, šokių ar žaidimų bei pirmiems pasigerti ir nueiti gulti. Vaisių ar pokylio pabaigos ženklas svečiams dažnai būna patiektas kasdienis valgis, pavyzdžiui, Klovainių parapijoje vaisių pabaigoje patiekama bulvienė, apie Zarasus – kruopinė. Išvažiuojantiems svečiams įdedama *lauktuvių* namiškiams – pyrago, bandelių. Atsiveikindami svečiai bučiuoja šeiminką ir šeiminkę, jei jie giminės – į veidą, jei ne – į ranką. Atsiprašoma už viską, kas negera padaryta vaisių metu. Šiaurės Lietuvoje šeiminkas išlydi svečius su alaus ąsočiu rankeje – susėdus į vežimą duodama išgerti. Išlydėdami šeiminkai stengiasi visaip parodyti, kaip nenori, kad svečiai išvažiuotų, pavyzdžiui, kaišioja supuvusius pagalius į vežimo ratus. Arčiau gyvenančių svečių pareiga iš svečių išvykti anksčiau, tolimesnių – vėliau (Gobis 1942).

XX a. tarpukariu, kaip teigia J. Gobis, vaisių papročiai kaime modernėjo, jiems įtaką darė miesto tradicijos. Imta labiau rūpintis valgių ir gėrimų rafinuotumu. Tuo pat metu vaisės paprastėjo, nors išliko raginimas valgyti ir gerti. Svečiai prie stalo sodinami pagal rangą (Gobis 1942: 94).

## **Bendruomenė ir (ar) visuomenė**

Apibendrinant norėtuši dar kartą prisiminti klasikines, tačiau ir šandien dar vartojamas sąvokas. Vokiečių sociologas Ferdinandas Tönniesas (1887) kadaise yra apibūdinęs du skirtingus ir, kaip jis sakė, kontrastingus visuomenių tipus – *Gemeinschaft* ir *Gesellschaft*. *Gemeinschaft* jis vadina bendruomenę, pagrįstą giminyse ir šeima, emociniais ir moraliniais ryšiais, prieraišumu prie žemės ir savosios gyvenamosios vietos, gyvenimu vienas šalia kito, paprotine sistema, religija, bendru gėriu ir valia. Tai palyginti homogeniška bendruomenė su tradicine socialine tvarka, kai bendrumas remiasi panašumu. Tuo tarpu *Gesellschaft* – tai visuomenė, jos pagrindas yra individualus žmogus su visomis jo ambicijomis, socialinė tvarka, besiremianti abipusiškumu tarp individų, teise, asmenine laisve, o bendrumas

remiasi ne bendru gėriu, bet skirtumais. Tai didelio miesto ir sutarties visuomenė (Tönnies 2001). *Gemeinschaft* ir *Gesellschaft* – klasikinės socialinės idėjos. Tačiau konkrečiu atveju bandant tiesiogiai jas kaip visumas apibūdinančius modelius taikyti ir pabandyti apibendrinti, randasi neaiškumų. Iš pirmo žvilgsnio Lietuvos atveju atrodo, kad kai kurios socialinei organizacijai ypač svarbios sudėtinės dalys ir sąajos visiškai atitinka F. Tönnieso aprašytus vieno ar kito modelio bruožus ir jau galima artėti prie galutinio apibendrinimo, tačiau čia pat atsiranda daugybė smulkių aspektų ir detalių, kurie ima tam apibendrinimui trukdyti. Kyla pagunda vardan didelės idėjos nuvertinti tas smulkmenas. Tačiau jos lieka ir palieka klausimus, galbūt iš esmės keičiančius tas iš anksto pasirinktas idėjas.

Ir vis dėlto, kaip sako Maurice Godelier, bendruomenė ir visuomenė yra dvi skirtingos koncepcijos ir faktai, pagrįsti skirtingomis socialinėmis ir istorinėmis realijomis (Godelier 2008). Dvi skirtingos praktikos ir esmės. Tik įdomu, kaip jos siejasi su mintimi, kad socialinis pasaulis – tai procesas.



## 9. ŽMOGAUS AMŽIUS IR GYVENIMO CIKLAS, KŪNAS IR RITUALAS

Socialinė struktūra ir bendruomeninė tvarka – tai vienu metu patiriamas ir organizuojamas socialinis gyvenimas. Tačiau žmogus gimsta, bręsta, turi palikuonių, keičiasi fiziškai ir miršta. Antropologijoje žmogaus fizinis keitimasis laike apibūdinamas sąvoka „žmogaus amžius“. Amžiaus antropologija plati ir visose visuomenėse ypač reikšminga sritis, neatskiriama bet kurio gyvenimo tarpsnio aspektas, įnešantis savas kultūrinės ir socialines korekcijas. Ne vienas tyrėjas tai yra įvertinęs ir skyręs dėmesio amžiaus grupėms ir jų socialinio ir kultūrinio savitumo klausimams, žmogaus amžiumi pagrįstoms reiškinų klasifikacijoms, su fiziniu keitimusi, vaikyste, branda ar senėjimu susijusiems socialiniams ir kultūriniais dalykams ir tam, kaip žmogus pats patiria ir išgyvena savo amžių. Perfrazuojant Nancy Scheper-Hughes išskleistą Ronaldo Frankenbergso mintį, žmonės gyvena savo kūnuose, o ne tik bendruomenėse ar šeimose. Taigi žmonės yra įkūnyti. Jie yra apgyvendinę savo kūnus ir išsiugdo tam tikrus įpročius ir somatinius veiksmus, leidžiančius vartoti tą savo įkūnytą būtį (Scheper-Hughes 1994: 229, 232). Stevenas van Wolputte'as, apžvelgęs kūno temos istoriografiją antropologijoje, išskiria daugybę temų – tai kūnas ir simbolizmas, socialinis kūnas, kūnas ir erdvė, medicinos antropologija ir kūno politika; kūnas ir praktika, kūnas kaip metafora, įkūnijimai, intersubjektyvumas, aš ir subjektyvumas, fragmentacija ir pažeidžiamumas (Wolputte 2004). Akivaizdu, kad kūnas yra tas savaip funkcionuojantis fizinis, biologinis ir organinis gyvybės pasaulis, kuris neatskiriama

nuo socialinių ir idėjų kontekstų ir juos keičia. Kūniškumas yra tai, kas antropologiniu požiūriu turbūt įvertinama pirmiausia, prisimenama daugybę kartų ir įvairiose srityse.

### **Žmogaus amžiaus samprata Lietuvos kaimo visuomenėje**

Lietuvoje žmogaus amžiaus tema turbūt daugiausia domėjosi tie, kurie domėjosi žmogaus gyvenimo ciklo svarbiausiais įvykiais – vaiko gimimu ir socializacija, jaunimo bendruomene ir branda, santuoka. Žilvytis Šaknys, aptardamas žmogaus amžiaus sampratą, teigia, kad amžiaus grupės Lietuvos etnologai dažniausiai išskirdavo remdamiesi dviem principais – amžiaus ir vyresniškumo bei socialinės padėties įvertinimu. Remiantis etnografinė ir tautosakos medžiaga, išskiriamos kelios grupės: a) vaikai ir suaugę (Lietuvių tautosakos rankraštyno medžiaga); b) vaikai, jaunuomenė, seniai (J. Baldausko klasifikacija); c) vaikai ir jaunimas, nesusituokę, susituokę, seniai (G. Bauerio klasifikacija); d) vaikas, piemuo, pusbernis-pusmergė, bernas-merga (A. Vyšniauskaitės, V. Morkūno klasifikacijos) (Šaknys 1996: 36–39). „Vaiku“ Lietuvoje laikytas ir tas, kuris turi nors vieną gyvą tėvą. Būdinga, kad liaudiškoji žmogaus amžiaus klasifikacija nuo gimimo iki brandos yra smulki ir konkreti, kiekvienas tarpsnis apibūdinamas savais terminais pagal valstietiškus darbus ir gebėjimus, kurie reiškia ir socialines samdinio kategorijas: 0–10 metų – vaikas, 10–15 metų – piemuo, nuo 15 iki 17–18 metų – pusbernis, pusmergė, nuo 18 arba ir nuo 21 metų – bernas, merga (Vyšniauskaitė 1964c: 461). Tie terminai ir jų gradacija apibūdina vieną žmogaus gyvenimo laikotarpį, susijusį su socializacija, socialine priklausomybe ir branda. Suaugusio žmogaus amžiaus tarpsniai neišskiriami. Atskirai įvardijamas tik paskutinis žmogaus gyvenimo tarpsnis – seniai, dar vadinami *karšinčiais* – senyvo amžiaus ir socialiai priklausomų žmonių kategorija, kurių padėtis prilygsta vaiko padėčiai. Akivaizdu, kad liaudiška žmogaus amžiaus klasifikacija Lietuvoje liudija valstietišką požiūrį į žmogų.

## Gyvenimo ciklas ir jo kertiniai momentai

Fiziniu požiūriu žmogaus gyvenimo ciklą įrėmina gimimas ir mirtis. Antropologai teigia, kad gimimas, branda, reprodukcija ir mirtis yra pagrindinės ir visuotinės žmogaus krizės, kurias neišvengiamai pereina žmogus kaip biologinė būtybė (Hoebel 1972: 375–382). Tačiau kultūrinio požiūriu fizinis gimimas ar mirtis nėra būtini ar neišvengiami žmogaus gyvenimo ciklo rėmai. Juk yra kultūrų, kuriose žmonės gyvuoja po mirties kaip protėviai, dvasios, vardai ir pan., ar prieš gimimą. Lygiai kaip socialinė žmogaus mirtis gali ištikti jį dar iki jo fizinės mirties (Hoebel 1972: 375–382). Gyvenimo ciklas ir jo kertiniai momentai neatskiriami nuo daugelio aspektų – šeimos raidos ciklo, socializacijos ir tarpasmeninių santykių, pragyvenimo praktikų, socialinės organizacijos ir simbolių įprasminimų bei ritualo. Visose visuomenėse ir kultūrose tie tarpsniai yra konceptualizuojami, sutvarkomi ir pažymimi.

### *Gimimas, vaikystė ir vaiko auginimas*

Turėti vaikų – visų visuomenių socialinis tikslas ir fiziologinė neišvengiamybė. Visuomenės ir bendruomenės per vaikus reprodukuoja save fiziniu, kultūriniu ir socialiniu požiūriais. Gimimas, kūdikystė ir vaikystė yra vienas gyvenimo tarpsnių, jis apibūdinamas tam tikromis fizinėmis, socialinėmis, mentalinėmis ypatybėmis ir savitu santykiu su kitais žmonėmis ir bendruomene.

Liaudišku požiūriu žmogaus gyvenimo ciklas prasideda apvaisinimu ir pastojimu. Kultūriniu požiūriu tai siejasi su *vaiko* ir *žmogaus* sampratomis, idėjomis apie vaiko atsiradimą, moters ir vyro vaidmenimis, giminyste, matrilinijine ir patrilinijine kilme. Antropologai teigia, kad moteriška vaiko kilmė yra akivaizdi ir atpažįstama per gimimo įvykį – natūralų gamtos faktą. O vyriškoji yra nematoma. Ji sukonstruota simboliškai ar socialiai (Strathern 1995: 51–52). Europietiškoje tradicijoje vaiko tėvu laikomas vaiką pagimdžiusios moters sutuoktinis. O gimęs vaikas yra naujas žmogus ir yra indi-

vidualus. Tačiau įvairiose kultūrose gyvuoja skirtingi vaizdiniai. M. Strathern pasakoja, kaip vaisių įsivaizduoja Melanezijos salos Gawa gyventojai, skaičiuojantys giminystę pagal matrilinijinę sistemą. Vaisių jie įsivaizduoja dvejopai: vizualiai matoma ir paslėpta forma. Reikšmingas čia simbolinis žmogaus kūno ir kanojos palyginimas, kur mediena yra vidinių žmogaus kūno skysčių metafora. Raudonasis kanojos korpuso medis, kuris yra išorinis, matomas ir kurio aplinkui yra daug, laikomas tarsi motinos kūniškuoju komponentu – krauju, iš kurio susiformuoja vaisius. Kanojos korpusas ir jo išskobimas simbolizuoja motinos kraują ir išskobtą talpą. Gawa salos žmonės sako, kad motinos kraujas susijungia joje ir padaro vaiką. Tačiau kanojos vaizdinys kviečia įsivaizduoti tą kraują ir kaip vidinį motinos kūną. Tad ta talpa ir ertmė gali būti užpildyta nematomais būsimais žmonėmis, ne vienu, bet daugeliu. Akivaizdu, kad tai vaizdinys, kuris kalba apie negimusio vaiko giminystės kolektyviškumą (Strathern 1995: 55–56).

Lietuvoje teigiama, kad vaiką sukuria vyras ir moteris (Čepaitienė 2009). Vyras yra gyvybės pradžia, o moteris jos tęsėja ir nešėja. Sakoma, protą vaikas paveldi iš tėvo, o visas kitas savybes ir bruožus – iš motinos. Vaiko „darymui“ apibūdinti vartojamas ir biblinis sėjėjo ir dirvos vaizdinys. Vyras yra sėjėjas, o moteris – dirva ir žemė. Būdinga, kad Lietuvoje šis vaizdinys yra susikryžiuojantis ir apima vyro ir moters simetrišką dalyvavimą kuriant vaiką: „derlių gauni iš dirvos, bet jei dirva yra skurdi, derlius bus menkas.“ Tuo tarpu moteriai svarbu žinoti, kas yra tas vyras, jos vaiko tėvas, iš kurio vaikas paveldi, jos nuomone, svarbiausius dalykus. Toks simetriškai susikryžiuojantis vaizdinys, kai kuriant vaiką vyras mato moters vaidmenį, o moteris – vyro, skiriasi, pavyzdžiui, nuo Turkijos kaime gyvuojančio to paties sėjėjo ir dirvos vaizdinio interpretacijos (Čepaitienė 2009). Carol Delaney teigia, kad Turkijoje vyras yra sėjėjas ir artojas. Jis yra aktyvusis pradas, turintis nuosavybės teises į žemę ir į visus kitus dalykus, o moteris yra pasyvi ir priklauso vyrui (Delaney 1991: 32–33).

Lietuvoje R. Paukštytė yra pateikusi liaudišką pasakojimą apie tai, kas yra gimimas. Tikėta, kad vaikas motinos iščiose yra abiem rankutėm įsika-



binęs tokios gyslelės, o kitą įsikandęs čiulpia, dėl to ir auga. Gimdant kūdikis pats gyslelę paleidžia ir paliekąs kitam vaikui. Jeigu kūdikis šią gyslelę išsinešąs, motina daugiau vaikų negalinti turėti (Paukštytė 1999: 40). Tačiau tradiciškai įprasta buvo vaiko atsiradimą apibūdinti gandro metafora. Sakoma, kad vaikus atneša gandras – „gandro žnybis“ yra to „įrodymas“. Tai galima palyginti ir su liaudišku tikėjimu, kad mirusių sielų buveinė yra ten, kur išskrenda paukščiai. Sakoma ir kad vaikas rastas darže po kopūsto lapu. Dažnai taip pat sakoma, kad vaikus „duoda Dievas“. Nevaisingumas ir neturėjimas vaikų Lietuvos valstiečių visuomenėje, kur ūkio tęstinumas ir perdavimas vaikams buvo ūkio perspektyvos ir sėkmės pagrindas, buvo laikomas didžiule „bėda“, „Dievo bausme“ ir „moters kalte“. Tradicinėje valstiečių visuomenėje vaikų neturėjimas buvo stigmatizuotas, kaip ir vienišos moters ir nesantuokinio vaiko padėtis. Vieniša motina ir vaikas buvo socialiai izoliuoti ir pašaipiai pravardžiuojami, nors, kita vertus, sakoma, kad tėvų kaltė vaikams nėra perduodama. Beje, istorikas V. Sirutavičius yra tyrinėjęs XIX a. baudžiamąsias bylas, kuriose moterys buvo kaltinamos nužudžiusios savo nesantuokinius kūdikius, – tai vadinamieji nusikaltimai „dėl gėdos“ (Sirutavičius 2002). Vienišų motinų pavainikius vaikus kartais paimdavo auginti valstiečių šeimos (Paukštytė 1999: 30).

Lietuvoje manoma, anot R. Paukštytės, jog vaikas, jo individualumas, fizinės ir asmeninės savybės, likimas ir dalia yra formuojami dar prieš jo gimimą. Būdinga, kad besilaukiančios moters ir aplinkinių elgesį su ja reglamentavo daugybė draudimų, tikėjimų ir prietarų. Jais buvo ribojami moters judesiai, darbai, elgsena, o palaipsniui ir judėjimo erdvė. Tai, kaip teigia R. Paukštytė, buvo susiję su moters ir būsimo vaiko sveikata ir fizine būkle bei su būsimo vaiko fizinių, moralinių, charakterio savybių, gabumų, polinkių konstravimu. Pavyzdžiui, motina negalėjo niekam linkėti blogo, turėjo stropiai dirbti savo darbus, nes sakyta, kad darbus dirbanti lengviau gimdo ir vaikas nebus tinginys. Negalima buvo sunkiai nešti, sušalti kojų, kad vaikas nebūtų silpnas. Negalima išsigandus liesti savo kūno – vaikas turės toje vietoje dėmę, negalima žiūrėti pro rakto skylutę – vaikas bus žvairas,

negalima slapčia klausytis už durų – vaikas bus kurčias, negalima meluoti, kad vaikas nebūtų melagis, negalima paimiti nė menkiausio svetimo daikto, net obuolio, kad vaikas nebūtų vagis (Paukštytė 1999: 39–41). Buvo sakoma: „gimęs kunigu arba vagimi“ – tai reiškė, kad vaiko socialinis ir moralinis pasaulis, į kurį jis ateina ir kuris jam tampa prigimtinis, yra susiformavęs ir formuojamas dar prieš gimimą. Tai patvirtina besilaukiančios motinos ir aplinkinių elgseną reglamentuojantys draudimai ir tikėjimai.

Gimstant vaikui svarbus dalykas buvo ir būsimo vaiko lyties klausimas. Paprastai tikimasi, ypač vyrai tikėdavosi, sulaukti pirmagimio sūnaus. Kaimo bendruomenės požiūriu, turėti sūnų buvo garbė: sūnus – giminės tęsėjas, ūkio paveldėtojas. Daug sūnų turintis buvo labiau gerbiamas nei turintis dukterų, kurios, manyta, yra tik išlaidos. Apie pirmagimį sūnų sakyta, kad šeima „pradeda gyventi nuo galvos“ (Paukštytė 1999: 42).

Moters nėštumas tradiciniu požiūriu buvo išskirtinė būseną, apgaubta paslapties. Gimdymas buvo uždaras vyksmas, vykstantis tarp moterų. XIX a. pabaigoje – XX a. pradžioje, o dažnai ir pirmoje pusėje, buvo gimdoma namuose. Gimdydavo nuošalesnėje vietoje – tvarte, klėtyje, jaujoje, pirtyje, išsiuntus vaikus ir be pašalinių žmonių. Vyro buvimas priklausė nuo aplinkybių. Vaikus priimdavo „pribuvėja“, „bobutė“ – patyrusi moteris, kuri „mokėjo pagauti vaiką“, jai pagelbėdavo anyta ar kita vyresnio amžiaus moteris. Pribuvėją atveždavo vyras. Vyravo paprotinė taisyklė, kuri leido važiuoti ir vežti pribuvėją tiesiausiu keliu – per javus, pievas, ir tai nebuvo baudžiama. Paprastai kiekviename kaime buvo viena moteris, „einanti bobutaut“, kartais ir dvi. Tai buvo turėjusios vaikų moterys, kurios iš praktikos, pirmiausia patarnaudamos labiau patyrusiai pribuvėjai, buvo išmokusios priimti vaikus. Dažna pribuvėja buvo „pagavusi“ apie 50–100 kūdikių arba, kaip jos sakydavo, „anūkų“. XX a. pirmoje pusėje moterys naudojosi ir akušerių, gydytojų paslaugomis. Kieno paslaugomis naudotis gimdant – dažnai priklausė nuo šeimos materialinės padėties (Paukštytė 1999: 47–51). Gimdymas – tai fizinis veiksmas ir įvykis, kuriuo, kaip teigia A. E. Hoebelis, baigiasi visi prenatalinio laikotarpio burtai, prietarai ir magijos (Hoebel 1972: 377).

Tačiau gimdymas – tai ir socialinis naujo bendruomenės nario atėjimo faktas. Su žmogaus gimimu kuriasi nauji ryšiai ir santykiai tarp į pasaulį atėjusio ir esančiųjų, perkuriami esami. Gimęs ir pribuvėjos sutvarkytas ir suvystytas kūdikis pirmiausia parodomas tėvui, paskui motinai, po to vaikams – broliams ir seserims – šitaip jis įteisinamas šeimoje (Paukštytė 1999: 59). Pribuvėja likdavo šeimoje iki krikštynų – padėdavo tvarkytis namuose. Gimus kūdikiui ir gimdyvei dar nepakilus iš patalo jos aplankyti ateidavo kaimo moterys, kaimynės. Tas paprotys, vadinamas *apgėlai, lankynos, palankynos, radynos*. Moterys atnešdavo motinai maisto – sūrio, sviesto, medaus, uogienės, pyrago, kartais vištą, o kūdikiui dovanų – vystyklų, marškinukų, muilo. Tai tarsi pirmas viešas kūdikio gimimo fakto įteisinimas kaimo moterų bendrijoje (Paukštytė 1999: 64–66) šalia kiek vėlesnio krikšto, kuriame dalyvauja ir vyrai. Gimtųjų ciklą užbaigia iškilmingas gimdyvės su kūdikiu įvesdinimas į bažnyčią su žvake ir vaiką apsiautus balta drobule. Tai vykdavo praėjus 3–9 savaitėms po vaiko gimimo. R. Paukštytė teigia, kad įvesdinimas buvo privalomas po kiekvieno vaiko, ir šis paprotys buvo paplitęs iki XX a. vidurio. Būdinga, kad po viešo įvesdinimo bažnyčioje moteriai nebegalioja jokie ankstesnieji draudimai, ji nebeišskiriama iš kitų moterų (Paukštytė 1999: 128–132).

Vaikystė ir vaiko auginimas – tai vaiko socializacijos laikotarpis, jo tapimas visuomenės nariu per mokymąsi, kuris, suaugusiųjų požiūriu, yra palaiptis procesas. Socializacija vyksta visu vaikystės ir brendimo laikotarpiu, įvairiais būdais integruojant individą į visuomenę. Elgsena su kūdikiu nuo pat jo gimimo yra socializacijos forma, kai siekiama konstruoti tam tikrus socialinius ir fizinius bruožus ir savybes. Lietuvoje būdinga, kad kūdikis laikomas atskirai nuo motinos ir jos kūno. Tik ką gimęs nupraustas ir suvystytas kūdikis guldomas į specialiai tam pagamintą lopšį, vėliau į lovele. Net ir pasiimant vaiką į laukus, jis buvo dažnai vežamas namų darbo vežimėlyje. Nuo gimimo iki pusės metų kūdikis buvo vystomas kietai, ištiesinant kojas, vystyklais ir juosta *valiniu* sutvirtinant jo visą kūnelį. Kietas kūdikio vystymo būdas turėjo savo paaiškinimą: kietai vystant vaiko kojytės nebus kreivos

ir jis augs tiesus ir sveikas. Daugiau laisvės ir judėjimo jam suteikiama pamažu, pirma atlaisvinant pečius, vėliau iki juosmens. Maži vaikai rengti marškėnėliais, vyresni – kaip suaugusieji. Vaikų apranga buvo paprasta, „rengė tu, kuo turėjo“, dažniausiai namų darbo. Dažnai vaikai nešiojo vyresnių brolių ir seserų arba giminių atiduotus išaugtus drabužius. Vaikų drabužius siūdavo didesnius, kad ir paaugus jie tiktų, arba persiūdavo iš senų drabužių (Vyšniauskaitė 1964c).

Buvo įprasta abiejų lyčių kūdikius ir mažus vaikus vystyti ir rengti vienodai (Vyšniauskaitė 1964c). Gimusių kūdikių lytis kartais buvo parodoma skirtingomis vystyklų ar juostų spalvomis: mergaičių – rausva, berniukų – mėlsva. Tai buvo simboliniai ženklai, veikiau skirti aplinkiniams. Vienodai berniukai ir mergaitės buvo rengiami iki dvejų–trejų metų, o kartais ir vėliau – marškėnėliais, arba vadinamąja *suknele*. Tik sulaukę tam tikro amžiaus – nuo trečių metų, bet dažnai ir vėliau, mergaitės ir berniukai imti rengti lyties požiūriu skirtingai (Vyšniauskaitė 1964c: 461). Amžiaus riba, žyminti pradžią, kai vaikai ima dėvėti lyties požiūriu skirtingus drabužius, ypač akivaizdi berniukų atveju, jiems ėmus dėvėti kelnes – iki kelių ar ilgas su petnešomis. Berniukų kelnų dėvėjimo pradžia yra ženklas arba riba, skirianti vaikišką aprangą nuo suaugusiojo (plg. Ariės 1962). Dažnai dėvėti kelnes berniukai pradėdavo eidami į mokyklą – pirmą kartą išeidami iš namų aplinkos į viešąją erdvę.

Kūdikius prižiūrėjo vyresni vaikai, senelės, seneliai, vyresnius – tėvai. Vaikai buvo auklėjami pavyzdžiu. Auklėjimas buvo griežtas, pagrįstas paklusnumu. Buvo privalu visur ir visuomet klausyti suaugusiųjų, jų patarimų ir paliepiimų. Paklusnumas ir drausmingumas palaikomi baime ir bauginimu. Mažus vaikus gąsdindavo baubais: maumais, rugių boba, raudongerkliau, raganomis; didesniems sakyta, jog Dievas nubaus, pagrasinama kunigu ir siekiama, kad vaikas ištaisytų klaidas. Už prasikaltimą bausdavo fizine bausme – „beržine koše“ (Vyšniauskaitė 1964c).

Valstietiškoje aplinkoje svarbiausia auklėjimo kryptis buvo „pratimas prie darbo“ ir ūkinių gebėjimų bei įgūdžių formavimas. Tačiau tai

nebuvo specialus mokymas, vaikai tiesiog su visais dirbo jiems skirtus darbus. Toks vaikų dalyvavimas bendroje darbinėje ūkio veikloje iš dalies ardė ir griežtą socialinę skirtį tarp vaikų ir suaugusiųjų: vaikai, nors jų padėtis socialiniu požiūriu žemesnė ir priklausoma, buvo suaugusiųjų pasaulio veikėjai ir jo dalis, žinantys savo pareigas ir užduotis. Tai buvo socialiai ir moraliai teisinga tvarka, kurios socialinė esmė – darbas yra pragyvenimo pagrindas (plg. Ariès 1962). Šiuo požiūriu vaikai buvo lygūs tėvams, nes „vargdavo ne mažiau už savo tėvus.“ Darbus skirstė tėvai pagal vaikų amžių ir fizinių pajėgumą. Jiems buvo skirti vaikiški darbo įrankiai: kastuvai, grėbliukai ir pan. Paaugę vaikai gaudavo skirtingas užduotis pagal lytį ir buvo mokomi skirtingų darbų: mergaitės – namų ruošos ir tekstilės darbų, berniukai – vyriškų žemės ūkio darbų laukuose. Šešiolikos metų jaunuolis turėjo mokėti pjauti dalgiu ir arti, mergina – verpti ir austi. Už darbą tėvai skatindavo dovanėlėmis, parvežamomis iš atlaidų ar mugių: berniukams – peilis, kepurė, mergaitėms – kaspiniai, skarelės ir pan. Pusberniai, pusmergės kartais gaudavo „kišenpinigių“ saviems reikalams. XX a. trečiajame–ketvirtajame dešimtmečiais Suvalkijoje pirklys, perkantis gyvulį, piemeniui duodavo pusę lito *uodeginės* („už uodegą“) (Vyšniauskaitė 1964c).

Laisvesnis vaikams laikotarpis buvo žiema. Vaikų žaidimai ir žaislai buvo skirtingi pagal amžių ir lytį, nors dažnai buvo ir kartu žaidžiama. A. Vitauskas pažymi ir tai, kad vaikų žaidimai kaime „ėjo iš ūkiškų objektų“ (Vitauskas 1937b: 131). Žaislai dažniausiai buvo namų darbo, vyresnių šeimos vaikų ir tėvų padaryti. Sudėtingesnius žaislus padarydavo ir amatininkai, kartais buvo perkami ir fabrikinės gamybos. Žaislai buvo išdrožiami iš medžio, nulipdomi iš molio, pasiuvami iš medžiagos, skudurėlių, padaromi iš žolės. Ypač paplitusios įvairių gyvulėlių figūrėlės, moliniai švilpukai, įvairūs mediniai žaislai ir vežimai, lėlės. Mergaičių lėlės buvo skudurinės, suraišotos iš lininių siūlų, buvo ir fabrikinės gamybos. Kartais lėlėms padaromi ir „baldai“. Žaislus vaikai dažnai darydavo piemenaudami, naudodavo pagaliukus, akmenėlius, medžio kaladėles, iš karvės plaukų pasidarydavo kamuolius (Vyšniauskaitė 1964c; Pliuraitė-Andrejeviėnė 2012).

[Panevėžio ūkio parodoje 1910 m. gegužės 30, 31 ir birželio 1 d.] Dambrauskėlis beganydamas [padarė] gana gražią titelę: ant skrynūtės sustatyta 12 lėlių ir kai jis pasuka pritaistytą rankenėlę, tai kiekviena lėlė pradeda dirbti savo darbą: viena braukia, kita rūbus plauna, sviestą suka, ten galandu kirvį ir t. t. Už tai jis gavo 16 rub. dovanų (*Žemdirbys*, 1910 06 30, 8).

Vyresni vaikai – mergaitės ir berniukai – žaisdavo bendrus grupinius žaidimus (pav. 41): slėpynes, „trečias bėga“, gaudynes, „akla višta“, ropės rovimą, svogūnų sodinimą, žiedo dalijimą. Berniukai leisdavo aitvarus ir žaisdavo karą, mėgdavo kitus žaidimus – ristybes, imtynes, žiužį, *ripkę*, gūžynes. Paaugliai vaikinai ypač mėgdavo vaikščioti su pačių pasidarytais mediniais *kojokais* (Vyšniauskaitė 1964c).

Mokymas XIX a. pabaigoje – XX a. pradžioje kaime nesant lietuviškų mokyklų vyko namuose surenkant kartu panašaus amžiaus vaikus. Skaityti, rašyti, skaičiuoti, tikėjimo tiesų ir maldų, liaudies dainų, žaidimų vaikus mokė samdomi kaimo mokytojai.

Slaptosios lietuviškos mokyklos ir jų mokytojai, vad. daraktoriai. <...> Daraktoriai buvo reikalingi tik žiemos metu. Mokslo pradžia – ganyt nustojus, pabaiga – ganyt pradėjus, t. y. nuo Visų Šv. iki Velykų. <...> Atlyginimas pagal susitarimą. Dažniausiai 10 rusų kapeikų į savaitę nuo vaiko ar natūra. Duodama visas išlaikymas. Be to – įvairios dovanos – gastinčiai. Slaptoji liet. mokyklėlė dažniausia 10–15 vaikų. Kartais 25 ir net 40, rečiau. Tai jau vėlesniais laikais. Butas. – Kartais jis keičiamas iš vienos ūkininko gryčios į kitą. Rečiau vienoj vietoj. Kitur daraktoriai pakiamais ir maitinami. <...> Skaityti mokė *bėabos* – šlebizavimo būdu. Suaugę mokytoją vadindavo daraktoriumi, o vaikai – dėde ar dėdina (dėdiene). Mokyklėlę lanko ne tik varguomenė, bet ir pasiturį. Rašymo, skaitymo ir 4 aritmetikos veiksmų iki 1000, poterių bei giesmių išmokydavo per 2 metus. Vidury didelis stalas. Aplink mokiniai. Kitokių baldų nėra. <...> Dury, lovos galas, lentelės, gripeliai, rašalas, žąsies (vėliau plieno) plunksnos, pieštukas, disciplulka, pačių pasisiūti iš nelinuoto popieriaus lapų sąsiuviniai, elementoriai, maldaknygės – buvo mokslo priemonės (Trinka 1936: 54–55).



41. Vaikai su dviračiais (vaikiškais). Biržų rajonas, 1950 m. A. Vyšniauskaitės nuotr.

XX a. tarpukariu valstybiniu lygmeniu įvestas privalomas pradinis mokslas, radosi valdiškų mokyklų. Tačiau išliko ir valstietiškas požiūris į mokyklos lankymą: mokslas prasideda pasibaigus ganymo laikotarpiui ir pasibaigia jam prasidėjus.

### *Jaunimo bendrija ir brandos pažymėjimo apeigos*

Brendimo laikotarpis sutampa su jaunyste. Socialiniu požiūriu jis susijęs ir su tam tikra bendraamžių – jaunimo – bendrija, iš kurios, anot Ž. Šaknio, Lietuvos kaime buvo išeinama susituokus. Ž. Šaknys pabrėžia, kad jaunimo bendrija – tai laisvalaikio bendrija (Šaknys 1996: 165–166). Jaunimą kaime telkė ir kartu dirbami darbai, pavyzdžiui, talkos, neintensyvaus darbo suėjimai, pavyzdžiui, vakaronės, naktigonės, naktinis balinamų drobių saugojimas. Tačiau dažniausiai pasilinksminimai šventadieniais, per šventes, po darbo – tai yra vakarėliai, vakaruškos. XX a. pradžioje ypač paplito nauja laisvalaikio forma – gegužinės ir vieši vakarėliai su vaidinimais.

Tarpukariu gegužines ir jaunimo renginius dažnai organizuodavo įvairios jaunimo organizacijos – Šaulių, Pavasarininkų, Jaunosios Lietuvos, Lenkijos okupuotame Vilniaus krašte – Šv. Kazimiero draugija. Taip šventadieninių suėjimų traukos centrais tapdavo ir artimiausias bažnytkaimis, miestelis ir miestas. Dar viena suėjimo forma buvo bendraamžių susibūrimas mokymo įstaigose – mokyklose – ne tik besimokant, bet ir dalyvaujant su mokykla susijusiuose būreliuose ir renginiuose (Šaknys 1996: 17–18).

Regioniniu požiūriu žvelgiant, Lietuvoje jaunimas tradiciniame kaime intensyviau bendravo rytinėje Lietuvos dalyje, kur buvo gyvenama kaimais ir buvo paplitęs kolektyvinis gyvenimo būdas. Tuo tarpu vakarinėje Lietuvos dalyje jaunimą suburiantys suėjimai vyko po darbo ir tik didesnių kalendorinių, šeimos švenčių metu (Šaknys 1996: 165–166). Net ir XX a. tarpukariu didesnėje Lietuvos dalyje į vakarėlius ar į vestuves galėjo ateiti ir nekviestas jaunimas. Būdinga, kad tradiciniuose kaimo pasilinksminimuose dažniausiai dalyvaudavo vieno kaimo merginos ir kelių kaimų vaikinai. Daugelyje vietų merginos nuėjimas į kito kaimo pasilinksminimus buvo smerkiamas, išimtis buvo tik vakarėliai per atlaidus. Tačiau jos laisvai ir be suvaržymų galėjo lankytis jaunimo organizacijų rengiamuose vakarėliuose, dalyvauti organizacijų veikloje (Šaknys 1996: 17–18).

Taigi jaunimo bendrija kaimo kultūroje tarsi įtvirtina tam tikrą jaunuolio ir jaunuolės brandos tarpsnį, kuris sutampa su perėjimu iš pusbernio (pusmergės) kategorijų į berno – *tikras bernas*, mergos – *pilna merga*, pažymimu įvairiais simboliniais veiksmais. Branda sutampa ir su mokyklos baigimu, konfirmacija, ėjimu į kariuomenę. Visose visuomenėse ji reiškia visavertį dalyvavimą visuomenėje su atsakomybe ir teisėmis: įstatymiškai būti fiziniu subjektu, teise vesti, balsuoti ir būti išrinktam, gerti alkoholį ir pan. Tačiau jos pažymėjimo papročius vargu ar galima lyginti su apeigomis mažose visuomenėse. Nors pažymint brandą taip pat atliekami skausmą sukeliantys ir išsvermę patikrinantys veiksmai, tai nėra apeigos, kurių metu jaunuolis tampa visateisiu konkrečios bendruomenės nariu, kaip yra mažose visuomenėse.



Būdinga, kad kaimo kultūroje brandos pažymėjimo papročiai skyrėsi pagal lytį. Merginų branda nebuvo pažymima taip aiškiai, kaip vaikinų. Dažnai ji buvo siejama su mokėjimu dirbti tam tikrus darbus, pavyzdžiui, pirmuoju duonos kepimu, kraičio krovimu ir pan., ir pažymima dažniausiai šeimoje. Tuo tarpu vaikinai buvo „įrašomi į bernus“, į „bernų knygą“ savo lyties bendrijoje. „Įrašymą“ lydėjo veiksmai, turintys fizinio išbandymo, prievartos, ištvermės demonstravimo ar paniekinimo aspektų: mušimas, imtynės, šokdinimas per suolą, žarsteklį, nugirdymas, išsuodinimas, ištepimas derva ir pan. Tai buvo jaunuolių įtraukimas į bendraamžių ir jaunimo bendriją (Šaknys 1996).

Ž. Šaknys išskiria vaikinų ir merginų brandos pažymėjimą, susijusį su religinėmis apeigomis, – konfirmaciją, vadinamą *įžegnojimu*, *ėjimu prie tikėjimo*, *iežegnajume* tarp evangelikų liuteronų Klaipėdos krašte, Biržų raj. ir pan. Tai buvo konfirmacijos iškilmė ir didelė šeimos šventė, kai dalyvauja giminės ir kaimynai, kurie sukviečiami iš anksto. Per konfirmaciją vaikinai vilkėjo ilgus kelnes – „jau vyrai“, mergaitės konfirmacijos suknelę laikė „panašioj pagarboj kaip šliubinę.“ Konfirmantui beveik visada buvo teikiamos dovanos: bažnytinės knygos, gėlės, papuošalai, drabužiai, laikrodis, pinigai ir kt. Konfirmacija – tai teisė tapti suaugusiam, pavyzdžiui, tai ilgos kelnės vyrams, merginai mama užriša skarelę ir sumezga pakaušyje (palangiškiai); teisė eiti į vakarėlius, šokius; teisė eiti kūmais, pabroliais, pamergėmis; teisė savarankiškai dirbti ir uždirbti pinigų (Šaknys 1996: 151–163).

Taigi pagrindinis jaunimo bendriją integruojantis pasilinksminimas buvo vakarėlis (Šaknys 2001: 21). Vakarėliuose buvo šokama, dainuojama, žaidžiami žaidimai, einami rateliai, bendraujama ir linksminamasi. Į vakarėlius eidavo apsirengę šventadieniniais drabužiais. Šokiams grojo muzikantas, buvo stovima būreliais pagal lytį, vaikinai kviesdavo merginas. Populiariausias šokis buvo polka, kiti šokiai su patrepšėjimais, rečiau valsas.

Dar Pirmojo pasaulinio karo metais apylinkės jaunimas pradėjo rengti vakarėlius su vaidinimais ir šokiais didesniuose ūkininkų klojimuose. Pirmą tokį vakarėlį su vaidinimais, į kurį knygos autorių [Igną Jablonskį]

nusivedė dar jauna mama ir jaunos tetos, surengė Budrių ir Šakalių kaimų jaunimas 1916 metų vėly rudenį, pažangaus ir apsišvietusio Šakalių kaimo ūkininko A. Petrošiaus klojime. Žmonių buvo pilni pašaliai, visi labai išsipuošę. Iš tolo blizgėjo moterų suknių plačių diržų segės. Buvo dūdų orkestras, „paštas“, šokiai ir rateliai (Jablonskis 1993: 174).

Vasarą pasilinksminimai rengti kieme, gražesnėje pievoje, įsirengiant nuolatinę aikštelę, šaltuoju metų laiku – uždaroje patalpoje, trobose, Šiaurės Lietuvoje – klėtyse. Dažnai renkama nuolatinėse vietose arba paeiliui kiekvienoje troboje, kur gyveno jaunimo (iš eilės tiek dienų, kiek gyveno suaugusių merginų), arba erdvesnėje troboje. Minėta, kad vakarėliuose dalyvaudavo to kaimo merginos, o vaikinių ateidavo ir iš gretimų kaimų. Arkliais, vėliau dviračiais jie aplankydavo gana tolimų kaimų pasilinksminimus. Tačiau kitų kaimų vakarėliuose jie turėjo menkas teises. Dažnai į kito kaimo pasilinksminimus, ypač Suvalkijoje, net ir vaikinai galėjo eiti būriu. Į pasilinksminimus griežtai neįleidžiami į pusbernius taikantys piemenys (Šaknys 2001: 10–31). Pasilinksminimo renginiai, vakarėliai buvo vaikinių, besiburiančių kaimo principu, turinčių savus lyderius ir savą vidinę hierarchiją, besirūpinančių savų merginų kontrole, įtakos erdvės (Šaknys 1996: 107–116).

### *Santuoka*

Socialiniu požiūriu santuoka yra daugiareikšmis reiškinys. Įvairūs santuokos apibrėžimai susiję su lyčių santykių socialiniu įvertinimu, su seksualinio aktyvumo valdymu ir teise į jį, su vaikų teisėtumu (Parkin 1997: 39–45). Santuoka – tai giminės ir kaimo bendruomenės įvykis: viena grupė praranda savo narį, kita grupė įgyja, ir sutartis tarp grupių, kurios dalyvauja šiuose mainuose. Tai bendro namų ūkio, nuosavybės teisės, giminystės ryšių sukūrimas. Su santuoka susiję daugelis aspektų: kraitis ir nuotakos bei jaunikio išpirkos, partnerio pasirinkimo taisyklės: egzogamija – santuoka renkantis sutuoktinį skirtingoje grupėje, ir endogamija – santuoka renkantis sutuoktinį toje pačioje grupėje, teigiamos ir neigiamos partnerio pasirinkimo

kimo taisyklės, pirmenybinės santuokos, kraujomaišos draudimų taisyklės. Santuokai svarbus jos socialinis ir teisinis įtvirtinimas (Parkin 1997: 39–45).

Vis dėlto santuoka pirmiausia yra įvykis ir sutartis tarp vaikinio ir merginos. Lietuvoje vaikinai *veda*, mergina *išteka*. Dažniausiai jaunieji jau iki piršlybų būdavo susipažinę dirbdami talkose, susitikdami šventadieniais miestelyje ar pasilinksminimuose (Vyšniauskaitė 1995b: 279). Teisė merginoms lankyti vakarėlius ir šokius tik savo kaime, o vaikinams – ir kituose kaimuose liudija egzogaminius vedybinio partnerio pasirinkimo aspektus. Tačiau A. Vyšniauskaitė teigia, kad dažnai tuoktasi tame pačiame kaime, ir pateikia E. Karaliūtės atliktus Gervėčių lietuvių vestuvinių papročių tyrimus. Juose, remiantis šaltiniais, teigiama, kad 1827–1847 m. iš 725 santuokų 375 buvo sudarytos tame pačiame kaime. Ji taip pat nurodo, kad šie skaičiai kalba apie baudžiavinį laikotarpį, ir pažymi, kad po baudžiovos panaikinimo „ieškota kuo turtingesnės nuotakos, kartais net kelintoje parapijoje“ (Vyšniauskaitė 1995b: 278).

Vedybinis amžius visoje Lietuvoje dažniausiai buvo moterų vidutiniškai 20–24 metai, vyrų – 25–29 metai. Jauniausios merginos ir vaikinai tuokėsi Dzūkijoje, vyriausi – Klaipėdos krašte. A. Vyšniauskaitė teigia, kad pastarajai tendencijai įtakos galėjo turėti ir konfesiniai aspektai. Tačiau ji taip pat atkreipia dėmesį į V. Kulikauskienės atliktus valstiečių šeimos tyrimus ir R. Merkienės išanalizuotus oficialios statistikos tyrimus ir, jais remdamasi, teigia, kad ekonomiškai labiausiai išsivysčiusių Aukštaitijos, Suvalkijos ir Žemaitijos rytinės dalies, kur vyravo pasiturintys ūkiai, vaikinai ir merginos tuokėsi vyresni, menkiau ekonomiškai išsivysčiusių Dzūkijos rajonų – jaunesni (Vyšniauskaitė 1995a: 143–146).

Lietuvoje XIX a. pabaigoje – XX a. pirmoje pusėje santuokai nemažą reikšmę turėjo konfesinė ir tautinė priklausomybė. A. Vyšniauskaitė teigia, kad carinės Rusijos 1903 m. baudžiamajame kodekse, galiojusiam Lietuvoje iki 1922 m., buvo numatytas krikščionio, susituokusio su nekrikščioniu, areštas. Būdinga, kad skirtingų konfesijų santuokas reguliavo ir religinių bendruomenių nuostatai (Vyšniauskaitė 1995a: 142–143), nes iki 1940 m.

Lietuvos Respublikoje nebuvo civilinės metrikacijos. Konfesinė priklausomybė buvo svarbiausia kliūtis kurtis ne tik konfesiškai, bet ir tautiškai mišrioms šeimoms įvertinant tai, kad Lietuvoje šie du aspektai dažnai sutampa. P. Kalnius teigia, kad konfesiškai ir tautiškai mišrios šeimos iki Antrojo pasaulinio karo buvo retas reiškinys. Pavyzdžiui, 1937 m. susituokusios Lietuvos miestų moterys mišrias santuokas sudarė: lietuvės – 2,0 proc., žydės – 0,1 proc., vokietės – 8,5 proc., rusės – 34,1 proc. Tad P. Kalniaus atlikti etniškai mišrių šeimų tyrimai, kurie parodo tokių santuokų suintensyvėjimą sovietmečiu, atskleidžia ne tik socialinius, bet ir kultūrinius pokyčius (Kalnius 1995: 224, 220–267).

Tuokiantis svarbi buvo ir luominė priklausomybė, ir turtinė padėtis. Net tarp valstiečių buvo paisoma turtinio kriterijaus, ir tai buvo susiję su priklausomybe nuo tėvų valios. Nors teigiama, kad tradicinėje valstiečių visuomenėje dažnas vedybų motyvas yra ūkinis – „iš intereso“, tačiau tai nereiškė, kad būsimi sutuoktiniai buvo vienas kitam nenuoširdūs. Dažnai jie būdavo pažįstami iki piršlybų. Vis dėlto santuoka – tai bendro ūkio kūrimas, derybos ir turtiniai santykiai tarp vyro ir žmonos, o tai reiškė, kad ir tarp dviejų giminių. Būsimi vyro ir žmonos turtiniai santykiai buvo nustatomi dar iki santuokos, piršlybų metu šeimai su kitos šeimos atstovu aptariant merginai duodamą *pasogą* ir *kraitį* ir apžiūrint vaikiną ūkį bei įvertinant jo ekonominę padėtį. Apie susituokusius bekrailius, beturčius Žemaitijoje buvo sakoma: „apsiženijo į glėbius“. Žemaitijoje iki santuokos piršlybų metu buvo surašomos priešjungtvinės sutartys, *ūkvaizdžių raštai*, tarp būsimų sutuoktinių. Jos buvo sudaromos pas notarą, rečiau namuose dalyvaujant kunigui ar keletui liudytojų. Jose detalai aptariama, kokį turtą ir kokiomis sąlygomis susitariantys tuoktis subendrins. Žemaitijoje jos dažniausiai buvo surašomos merginos artimiesiems per ūkvaizdžius susipažinus vaikiną namuose su jo turtu.

Vestuvės buvo žiemą. Kraitį išvežėme prieš savaitę. Iš vakaro susirinko kaimo jaunimas, iš bruknių, mirtų nupynė vainikus ir apvainikavo kraitį. Sekančią dieną atvažiavo jaunasis su kraitvežiais. Pasivaišino. Sudėjo

kraitį į roges. Lydėjome abudu. Buvo ir piršlys. Važiavome apie 18–20 km iš Barstyčių apylinkės Kruopių kaimo į Uogučių kaimą Platelių parapijoje. Prieš išvežant padarėm popierius. Sutartį surašė iš mūsų kaimo Adomas Gineitis. Padarėm du lapus. Pasirašėm. Buvo ir liudininkai. Tuos popierius užtvirtino teisme. Ten buvo surašyta, kas duodama, ir kitos aplinkybės (Vyšniauskaitė 1995a: 131).

Valstiečių visuomenėje santuoka yra ypač svarbus įvykis. Tačiau net ir turtingų valstiečių dukterys neištekėdavo. Sulaukusios 30–40 metų arba, anot Ž. Šaknio, 28 metų amžiaus, jos buvo laikomos *senmergėmis*. Vyras *senberniu* laikomas sulaukęs 32–33 metų ir nevedęs (Šaknys 1996: 82). Pažymėtina, kad santuokos nesudarymas nuvertina žmogų iki žemiausios padėties kaimo bendruomenėje ir giminėje, ypač merginas ir moteris, nes, kaip minėta, neištekėjimas stabdė nepertraukiamą žemės ir pinigų cirkuliaciją pasoga ir kraičiu. Paprastai nesusituokę likdavo gyventi savo brolių ar seserų šeimose *tetulėmis*, *dėdėmis*, eidavo tarnauti, jiems būdavo pastatomos grytelės.

### *Senatvė ir mirtis*

Senatvę apibūdina fizinis nepajėgumas ar kitokie pokyčiai. Tai laikotarpis, kuriam dažnai būdingas socialinės aplinkos ir socialinio vaidmens susiaurėjimas, socialinės padėties nuvertėjimas, galimas neturtas, artimųjų netektys. Tuo pat metu būdingas siekis išlaikyti savarankiškumą, vienišumas, religingumas. Ne kartą minėta, kad Lietuvos kaime gyvavo *išimtinės* paprotys: vyresnio amžiaus tėvai kaime užleidžia ūkį sūnui ir pasilieka sau dalį pragyvenimui. Jie likdavo šeimoje ir dirbdavo nesunkius darbus ar prižiūrėdavo vaikus, jų socialinė padėtis buvo nuvertinta.

Mirtis yra paskutinioji gyvenimo krizė. Kiekvienas gyvena žinodamas, kad mirs, ir visos visuomenės turi socialines ir kultūrines praktikas, susijusias su savo narių mirtimi. Mirtis ir jos samprata yra platesnės konceptualios, ritualinės, religinės, pasaulėvaizdžio ir socialinės sistemos dalis. Mirties samprata ir požiūris į mirusiuosius, tikėjimai yra konstruojami, viena ver-

tus, juos atskiriant nuo gyvųjų pasaulio, antra vertus, mirusiųjų atskyrimas yra sąlygiškas ir dalinis. Požiūris į mirusiuosius atspindi tam tikrus gyvųjų pasaulio socialinės organizacijos bruožus ir yra gyvųjų pasaulio dalis. Visų kultūrų požiūriu mirtis nėra gyvenimo pabaiga, visos tautos tiki sielos nemirtingumu (Hoebel 1972: 387–391).

Lietuvoje tikėta, kad „kiekvienam žmogui mirtis iš anksto paskirta, ir kad ir kiek žmogus saugotųsi, būtinai mirs tokia mirtimi, kokia jam žadėta.“ Esą žmogus turįs jam skirtą dalią, o mirtis – tai tos skirtos dalios išsikvojimas. Manoma, kad mirusieji, skirtosios dalios neišgyvenusieji ar skirtąją dalį pergyvenusieji, taigi dalią iš kitų pasisavinusieji, gyviesiems būna pavojingi. Sakyta, kad mirti gali kiekvienas, bet „su senu žmogumi mirtis drauge vaikščioja.“ Taip pat sakyta, kad mirtį žmogus gali atspėti iš jį supančios gamtos reiškinių, naminių ar laukinių paukščių ir gyvūnų nenatūralios elgsenos, neįprastų žmogaus gyvenamosios aplinkos reiškinių: ypatingų ženklų būsto viduje, durų atsidarinėjimo, lubų ir sienų traškesių ir braškesių, įvairių atsitikimų su namų apyvokos daiktais (Vyšniauskaitė 1995c: 442–443). Tautosakininkų teigimu, mirtis įsivaizduojama kaip mitinė gyva esybė – gyvenimo baigtį nulemianti personifikuota būtybė, vadinama *giltine*, *mirtimi*, *smertimi* (Racėnaitė 2011: 151). Mirtis suvokiama kaip visuma, esanti ne žmoguje, bet šalia žmogaus. Jos pavidalai įvairūs ir polimorfiški. Įsameninta mirtis dažniausiai lietuvių tautosakoje įsivaizduojama kaip viena būtybė, moteriškos lyties, dažnai baltai apsirengusi pagyvenusi moteriškė, rečiau žvėrelis, paukštis ar vaikas, ir matoma ne visiems. Ji žmogų numarina nukirsdindama dalgiu, pasmaugdama, uždusindama, nugnybdama ar įgeldama. Ji gali būti viena ir jų gali būti kelios, jos gali dubliuoti viena kitą, jų vardai nemini (Racėnaitė 2011: 147–172).

Anot liaudiškųjų tikėjimų, mirimas – tai sielos, žmonių vadinamos *gyvastimi*, *gyvata*, atsiskyrimas nuo kūno. Siela atsiskiria kaip rūkas, šešėlis „per du atodūsius: pirmu iš krūtinės, antru iš gerklės“ (Vyšniauskaitė 1995c: 443–444). Mirtis suvokiama kaip gyvybės nutrūkimas – sakoma, žmogaus gyvybė – tai žvaigždė danguje, įsižiebianči jam gimstant ir nukrentanti jam mirštant.

## Kūnas ir sveikata

Liaudiškas ligos ir sveikatos sampratas, tikėjimus, gydymo praktikas tyrinėja liaudies medicina, kartais vadinama ir etnomedicina. Lietuvoje liaudiški arba tradiciniai valstietiški gydymai susiję ir su profesionaliąja medicina. Ramūnas Trimakas lietuvių liaudies mediciną sąlygiškai skirsto į gydymą racionaliais ir maginiais būdais. Racionalieji gydymo būdai: a) kaimo vaistininkystė – tai vaistų gavimo, apdorojimo, laikymo ir naudojimo praktika tradicinėje lietuvių kaimo bendruomenėje; b) liaudies chirurgija – ligų gydymas mechanškai (rankomis, instrumentais, dėlėmis ir kt.); c) liaudies veterinarija – tradiciniai naminių gyvūnų gydymo metodai. Maginiai gydymo būdai: a) užkalbėjimai – ligų prevencija ir gydymas taikant magines – žodines formuluotes; b) maginiai veiksmai (Trimakas 2008: 21–22). Pažymėtina ir tai, kad liaudišku požiūriu žmonių ir gyvulių gydymai buvo suprantami kaip artimos sritys. Taip kartais rinkta ir etnografinė medžiaga, nors P. Dundulienė liaudies mediciną ir liaudies veterinariją aprašo atskirai (Dundulienė 1982).

Tradiciniai valstietiški gydymai apima ir ligos, ir jos kilmės sampratą bei ligų pavadinimus, liaudišką anatomiją ir kūno dalių pavadinimus bei gydymo būdus. Lietuvoje liaudiškoje tradicijoje ligos kilmė ir nuo to priklausantis gydymas suvokiami dvejopai: a) kaip fizinė – natūralistinė, kai ligą sukelia neutralūs reiškiniai ar aplinkybės; b) kaip antgamtinė – personalizuota, kai ligą sukelia tam tikras aktyvus, tikslo siekiantis subjektas. J. Mickevičius rašo, kad kadaise tikėta, jog ligos esančios moterų pavidalo dvasios ir jos vaikščioja dviese. Jos mėgsta vaikščioti pas žmones tamsią žiemos naktį, lyjant ir pūgos metu. Žmogaus ligos buvo paprastos ir sunkios. Jei žmogus susirgavo, pirmiausia buvo rūpinamasi išsiaiškinti, kokia tai liga, ir tuoj pradėti ligonį gydyti naminiiais vaistais. Jei jie nepadėdavo, skubiai važiuodavo gydytojo parvežti arba pas jį veždavo ligonį. J. Mickevičius teigia, kad XX a. pradžioje Žemaitijoje diplomuotų gydytojų buvo Telšiuose, Plungėje, Kretingoje, Sedoje, Žemaičių Kalvarijoje, Kivylių kaime, Skuodo rajone. XIX a. pabaigoje, pavyzdžiui, Plateliuose apsigyveno valdžios felčeris, kuriam už

darbą mokėjo savivaldybė. Tačiau jis nemokėjo lietuviškai, tad žemaičiams pacientams buvo sunku apie ligą papasakoti. XX a. pradžioje buvęs kitas geras felčeris lietuvis Bružas, sėkmingai gydęs žmones ir gyvulius (Mickevičius 2008: 279–280).

Kaime namuose ligoniai dažniausiai buvo gydomi šitaip: a) žolelėmis ir vaistiniais augalais: liepžiedžiais, nasturtomis, gysločiais, mėlynėmis ir t. t.; b) gyvulinės kilmės medžiagomis: degtine ar spiritu užpilta gyvate, rūpūže, gyvulių tulžimi; c) šuns, barsuko, kiškio taukais, skruzdėlynu ir t. t.; d) šiluma, karščiu, masažu (*braukymas*) – fizioterapinėmis priemonėmis, ir dažnai pirtyje, nes sakyta, kad „jei susirgęs nori išgyti, eik į perenę, gerai išsigarink, su vanta išsiperk, nusiplauk, prasivalys kraujas, išgysi“ (Mickevičius 2008: 280); e) dėlėmis. Apie gydymą vaistiniais augalais nusimanė daugelis Lietuvos kaimo gyventojų – tai buvo labiausiai paplitusi tradicinių gydymų forma. Būdinga, kad žolininkystė laikyta moterišku užsiėmimu, o liaudies chirurgija ir veterinarija – vyrišku. Vaistinguosius augalus, gyvulinės ar mineralinės kilmės medžiagas geriau išmanę buvo žinomi aplinkiniams (Tri-makas 2001: 19). Dažnai tai būdavę moterys, nors buvę ir vyrų. Pavyzdžiui, Žemaitijoje Platelių apylinkėse garsėjo mokantys gydyti tam tikrus negalavimus: krauleidis, mokėjęs dėti siurbėles, kai žmogui svaigdavo galva; vyras, gydęs plaučių uždegimą ir kitas ligas; moteris, sėkmingai gydžiusi rožę, kita moteris atstatydavusi išnirusius sąnarius (Mickevičius 2008: 280–281). Paprastai taip buvo gydomi savo šeimos nariai ir kaimynai.

Atskira buvo užkalbėtojų arba žadėtojų grupė. Užkalbėtojais tapdavo vyriausias arba jauniausias šeimos vaikas – šis gebėjimas buvo perduodamas iš kartos į kartą. Rytų Lietuvoje dažnai kiekvienas kaimas turėjo savo užkalbėtoją. Užkalbėjimais buvo gydomos tam tikros ligos ir atvejai: vaikų ligos, atsiradusios nuo išgąščio, nuo „blogų“ akių, užsisapnavimo, „kai apžlibina mėnulis“, reumatiniai susirgimai, sąnarių skausmai, „grizas“, gyvatės įkirtimai, rožė. Užkalbėjimų formules sudarė religiniai tekstai, atvirktinis veiksmas arba eilės tvarka. Užkalbant naudojami ir tam tikri materialūs objektai: ugnis, druska, siūlas ir t. t. (Dundulienė 1982: 214–223).



Iš paplitusių ligų kaime dažniausi buvo įvairūs fiziniai sužalojimai. Tokiu atveju stabdydavo „kraujo plūdimą“, gydydavo kraujuojančias, pūliuojančias žaizdas, patemptus, patinusius sąnarius, sutrenkimus, „užgautą kaulą“, nuplikymą. Buvo žinoma ir visokiausių ligų, kurioms gydyti vartotos įvairios vaistingosios žolės, – tai peršalimas perpūtus vėjui, plaučių uždegimas, džiova, kokliušas, dusulys, „krupas“, arba „smauginyčia“ (difteritas), padusimas, širdies liga – „širdies negerumas“, „širdies skausmai“, „širdies nervai“, „širdies suriebėjimas“, „kraujo uždaūžimas“ (kraujo spaudimas), „nuomaris“, „mirštama liga“ (epilepsija), „proto ligos“, „nervai“, „vidurių sausgėlos“, „žarnų apsisukimas“, kirminai, kai kurios infekcinės „limpamos“ ligos: „jadra“ (tymai), gelta, „kruvinoji“ (dezinterija), „ingelska“ (rachitas) ir kt. Ligų priežastimi daugiausia laikytas peršalimas, nusigandimas, sunkus kėlimas, nužiūrėjimas „blogomis akimis“ (Trimakas 2001: 20–21).

Senas paprotys, kaip teigia J. Mickevičius, yra lankyti ligonius. Lanko giminaičius, geradarius, „prietelius“, kaimynus, beturčius, vienišus senelius. Ligonio lankymo tikslas – paguosti žmogų, sužinoti, kokia liga serga, partarti, kokiais vaistais gydytis arba jų atnešti, parvežti gydytoją, kunigą, jei reikia paskolinti pinigų ar atnešti kokio nors maisto. Buvo sakoma, kad už ligonių lankymą yra užskaitomi atlaidai. Būdinga ir tai, kad ligonius dažniausiai lankydavo moterys, nes, anot J. Mickevičiaus, jos sumanesnės nei vyrai (Mickevičius 2008: 281).

### **Amžius tarpniai, socialinė tvarka ir pereinamieji ritualai**

Visuomenės organizacijos pagrindu laikant „struktūrą“ tarp struktūrų, susidaro marginalinės, arba ribinės, situacijos. Kitaip tariant, randasi tarpstruktūrinės situacijos tarsi slenksčiai, kuriuos reikia pereiti. „Visuomenę galima palyginti su namu, suskirstytu į kambarius ir koridorius. Kuo visuomenė savo civilizacijos forma panašesnė į mūsų šalį, tuo plonesnės yra jos vidinės pertvaros ir didesnės bei plačiau atvertos durys komunikacijai“ (van Gennep 2008b: 50). Šių „ribinių fazių“, arba slenksčių, perėjimus Arnoldas van Gennepas apibūdino kaip pereinamuosius ritualus – *rites de passage*

(van Gennep [1960] 2004, 1997a, 1997b, 1998, 2008a, 2008b, 2009a, 2009b, 2009c, 2009d, 2009e). Jis išskyrė pereinamųjų ritualų tris fazes: preliminarinę arba atskyrimo ritualus, liminalinę arba slenksčio ritualus; poliminalinę arba įtraukimo į naują pasaulį ritualus (van Gennep 2004: 21). Teigiama, kad liminalinė būseną žmogui yra pavojingiausia, todėl įprasta, kad ji valdoma ne veiksmu, bet ritualu. Pereinamuosius ritualus A. van Gennepas apibrėžia kaip ritualus, kurie lydi teritorijos, būklės, socialinio statuso ir amžiaus pokyčius. Tie ritualai gali būti įvairūs. Tai kelionė, atsisveikinimas ir pasisveikinimas, bendras valgymas, paskutinis išgėrimas arba užgėrimas, dovana, *svetimo* atskyrimas ir sakralizavimas, namo erdvės ir tam tikrų jo vietų – slenksčio, lango, durų – apeiginis simbolizmas, gimimas ir krikščionos, vestuvės, laidotuvės ir pan. Pereinamieji ritualai – tai socialinės organizacijos forma visuomenės stabilumui ir tvarkai išlaikyti. A. van Gennepo teigimu, per pereinamuosius ritualus visuomenė save reprodukuoja ir išlaiko savo stabilumą. Pereinamųjų ritualų metu ir esant pereinamoje būsenoje žmonėms suteikiami nauji statusai nekeičiant esamos socialinės struktūros ir tvarkos, o viešas tų apeigų ir ritualų pobūdis primena bendruomenines teises ir pareigas visuomenėje. Būdinga, kad pereinamieji ritualai liečia tuos socialinius pokyčius, kurie daugiausiai susiję su biologinių ir meteorologinių ritmų pokyčiais (Turner 2006). Žmogaus gimimo, santuokos ir laidojimo apeigos yra akivaizdūs *rites de passage* atvejai.

### *Gimimas ir vardo suteikimas*

Gimimą, remdamasi pereinamųjų ritualų koncepcija, nagrinėjo R. Paukštytė. Ji atskleidė, kaip vaiko besilaukianti moteris pamažu išeina iš viešojo ir kaimo bendruomenės gyvenimo erdvės ir atsiskiria, apsiribodama namų erdve, kur lieka tik su pribuvėja ir moterimis, o po vaiko gimimo pamažu sugrįžta į kaimo bendruomenę ir viešumą, pirmiausia per moterų *palankynas* arba *radynas*, po to per įvesdinimą į bažnyčią su kūdikiu, kai galutinai įteisinama bendruomenėje jau nauju statusu. Šis pereinamasis vyksmas susijęs su moterimi ir motina. Tačiau gimimas yra pereinamasis ritualas ir vaikui. Reikšminga apeiginė jo struktūra yra krikštas (Paukštytė 1999).

Lietuvoje tradiciniu požiūriu vaikas iki krikšto laikomas beasmene būtybe, ir tik gavęs vardą jis tampa bendruomenės nariu. Paprastai krikštijama buvo 2–3 dienos ar iki 20 dienų po gimimo. Nesant civilinės registracijos, krikšto metu vaiko gimimas įforminamas ir dokumentais. Laikotarpis nuo kūdikio gimimo iki jo krikšto ir erdvė, kurioje jis yra, suprantama kaip trapi, nesaugi ir pavojinga tiek kūdikiui, tiek artimiesiems. Sakoma, kad tuo metu kūdikis „nei šioks, nei toks“, „kažkoks nemalonus“, būnęs neramus. Jis vadinamas „pagoniu“, „lėliuku“, „vaikeliu“, Ramučiu, Ramute, kartais net palyginamas su gyvuliuku. Kritišku momentu gimdymo metu kūdikį krikštydavo pribuvėja. Tokiu atveju Žemaitijoje dažniausiai mergaitei duodavo Onos, berniukui – Jono vardą. Akivaizdu, kad fizinė ir socialinė žmogaus būtis yra du skirtingi dalykai (Paukštytė 1999: 67–74).

Krikštas ir vardo suteikimas – tai apeigos, kurių metu kūdikis tampa bendruomenės ir visuomenės nariu. Vyravo samprata, kad parenkant vardą vaikui, parenkamas likimas. Anot R. Paukštytės, manyta, kad žmogui duotas vardas tampa ir jo individualia būtimi, individualybės ženklu. Vardas sukuria ryšį tarp žmogaus ir pasaulio, žymi jo nuolatinio buvimo vietą socialinėje bendrijoje: „duoti vardą – pavadinti“ reiškia „duoti pradžia, pradėti“. Tradiciniu požiūriu parinkti vardą reiškia parinkti vaiko globėją ir formuoti jo bruožus ir likimą. Yra keletas vardo parinkimo principų: a) atsineštinis, vardas to šventojo, kurią dieną kūdikis gimė; b) šventas; c) koks patinka; d) tautiškas; e) konkrečių žmonių; f) giminės (senelio, tėvo); g) krikšto tėvų. R. Paukštytė teigia, kad XIX a. pabaigoje – XX a. pradžioje dažniausiai (32, 45 proc.) buvo pasirenkamas „atsineštinis“ vardas. Kiek retesnė tradicija suteikti giminės vardus: vyriausiam sūnui arba bet kuriam sūnui suteikti tėvo, senelio vardą, dukrai – motinos vardą. Sūnūs – tai paveldėtojai, giminės tęsėjai. O pavadinant vaiką pažįstamo ir gerbiamo žmogaus vardu, manyta, kad jis seks savo bendravardžiu, bus panašaus būdo, gabumų. XX a. tarpukariu ėmė plisti tautiški vardai, tokiu atveju buvo duodami du vardai: vienas – tautiškas, kitas – šventas. Vardą parinkdavo tėvai, broliai ir seserys, kartais krikštatėviai (Paukštytė 1999: 75–80).

Krikštas ir krikštytos yra bažnytinė, bet kartu ir liaudiška apeiga. Krikštijant vaiką dalyvauja krikštatėviai – *kūmai*. Šiaurės Lietuvoje ir Suvalkijoje krikštatėviai vadinti *podžiais*. Jais kviečiami giminės, kaimynai. Krikštatėviai parenkami taip pat siekiant, kad vaikas turėtų panašių į juos fizinių bei charakterio bruožų, panašią ateitį. Paprastai dalyvauja pora – vyras ir moteris, tačiau kartais kviečiama ne viena pora krikštatėvių: „daugiau kūmų – daugiau garbės“. Pagal bažnytinę tradiciją jie laikyti antrais kūdikio tėvais, kurie prižiūrėtų vaiką mirus tėvams. Krikštatėviai parūpina krikšto drabužėlius, sumoka už krikštą.

Krikštynomis būdinga sureikšminti kai kuriuos jų momentus. Pirmausia tai kūdikio atidavimas krikštatėviams. Juos atvykusius pasitinka tėvas ir sodina prie stalo, kol pribuvėja paruošia kūdikį. Pribuvėja jį nuprausia, aprenčia ir atneša krikštatėviams. Jie apdovanoja pribuvėją: a) prausiant įmeta pinigų į vandenį, b) apdovanoja atnešus kūdikį – už „sugavimą“ ir globą iki krikštynų. Kūdikį pribuvėja atiduodavo tik gavusi dovanų. Ji dažnai į bažnyčią irgi važiuoja kartu. Antra, krikštynomis būdingi su vaiko likimu susiję tikėjimai ir prietarai: kaip elgiasi krikštatėviai važiuodami į bažnyčią ar iš bažnyčios, toks išaugs kūdikis. Jei jie sutiktiems duoda pyrago, bus dosnus, jei nieko neužmiršo, vaikas bus geros atminties, jei pakeliui sveikinas, vaikas bus dievobaimingas, jei važiuojant berniukas verkia – bus merginukas, mergaitė – dainininkė. *Kūmai* turi būti dosnūs, kad krikštavaikis irgi toks būtų. Grįžtant iš bažnyčios kiekvienas sutiktas taip pat ko nors linkėdavo vaikui. Trečia, krikštatėvių tarpusavio santykiai ir jų elgesys su kitais. Krikštatėviai krikšto metu tapdavo kūdikio tėvais ir turėjo taip elgtis. Tarpusavyje krikštatėviai, *kūmai*, pasikeičia dovanomis. XIX a. pabaigoje – XX a. pradžioje po krikšto *kūmas* turėjo vežti kūmą į karčemą – greitai grįžti po krikšto buvo negarbė *kūmai*, nes *kūmas* jos nepamylėjo. Kūmas nuperka saldinių, riestainių vaikams ir visiems, kurie juos pasitiks grįžtančius, nes, panašiai kaip per vestuves, ir per krikštynas buvo užtviriamas kelias, kurį reikėjo išsipirkti.

Grįžę iš bažnyčios krikštatėviai atiduoda vaiką tikriesiems tėvams, jį pasveikina broliukai, sesutės. Vaikas guldomas į lopšį, kurį krikštamotė turi



42. Svedasiškių šeimos su giminėmis per krikštynas Drobčiūnų kaime. 1937 m.  
Fotografas nenurodytas

išpirkti. Sugrįžus vyksta ir vaišės, kurioms pasiruošia vaiko tėvai. Krikštynos yra vedusiųjų šventė (pav. 42). Krikštatėviai sodinami garbingiausioje vietoje – krikštasuolėje arba per vidurį. Juos sodina kaip jaunuosius – greta. Buvo paprotys spausti *kūmus*, kad jie būtų giminės. Krikštynų dalis yra ir „kūmos pietūs“, krikštamotės dovanos vaikui, „bobutės košė“. „Bobutės košės“ pirkimas – tai savitas svečių atsilyginimas pribuvėjai už jos paslaugas. Krikštynomis baigiasi pribuvėjos vaidmuo ir vaiko gimimas.

### *Vestuvės ir socialinės padėties pasikeitimas*

Vestuvės – tai santuokos ritualų, apeigų, papročių visuma, kurią A. Vyšniauskaitė vadina vestuvių apeigų kompleksu (Vyšniauskaitė 1995b: 271). Lietuvos istoriografijoje santuokos ir vestuvių temai teko ypatinga vieta: etnologai ir antropologai Lietuvoje dažnai imasi šios temos siekdami tyrinėti bendruomenės ir visuomenės tradiciją ir transformacijas, ar tai būtų XIX a. pabaigos kaimo bendruomenė, ar dabartinių laikų visuomenė, ar Amerikos lietuvių diaspora.

Vestuvinės apeigos, papročiai ir jų scenarijus pagrįsti tuo, kad vienas narys išeina iš vienos bendruomenės ir įeina į kitą, viena bendruomenė praranda narį, kita įgyja. Vestuvės – tai sutarties tarp vaikinų ir merginų, taip pat tarp dviejų giminių grupių ritualizavimas. Tradicinių vestuvių sandara, anot A. Vyšniauskaitės, yra trijų dalių: piršlybos, vestuvės, sugražtai. Lietuvių papročiams būdinga, kad sūnui žmonos ieško ne tėvas, bet jo įgaliotas bendruomenės narys – *piršlys*. Jis yra tarpininkas tarp dviejų šeimų ir giminių (Vyšniauskaitė 1995b: 274).

Vestuvės prasideda piršlybomis. Piršlybos – tai ilgas, ikivestuvinis, kelių etapų laikotarpis, kurio metu išreiškiami ketinimai vesti, artimiau susipažįstama, jaunųjų šeimos apžiūri viena kitos ūkius, išsiaiškinama ir suderama dėl duodamos dalies ir kitų sąlygų. Per piršlybas ketinimai ir sutikimai tuoktis tampa vieši kaimo bendruomenėje. Pirmą kartą vaikinų tėvų pasirinktas piršlys atjoja pas merginų tėvus sužinoti, ar jie leistų dukrai tekėti. Tai *atklausai*. Po jų būna *pažintuvių* laikotarpis, kai vaikinai su mergina daugiau bendrauja, susipažįsta jaunųjų tėvai, pasidomi ūkiais. Tikrosios piršlybos prasideda piršliui į merginų namus atvykus trečią kartą. Dažniausiai buvo vykstama ketvirtadieniais ir šeštadieniais – tai piršlybų dienos, taip pat žiūrėta, kad nebūtų pasninko, kad būtų „valgoma diena“. Piršliui atvykus, jį kviečia prie stalo. Jis tiesia baltą skarelę, ant jos stato gėrimo butelį, apvainikuotą rūtėmis. Sutikimas gerti piršlių gėrimą reiškė piršlybų pradžią. Buvo įvairių simbolinių ženklų, kuriais buvo išreiškiamas teigiamas arba neigiamas atsakymas piršliams. Pavyzdžiui, sutarus mergina įduoda piršliui simbolinę dovaną parvežti būsima anytai – rūtį stuomenyje ar skarelėje (Vyšniauskaitė 1995b: 276–280). *Peržiūros*, *žvalgytuvės* – merginų atstovų lankymasis pas jaunąjį susipažinti su jo šeima, turtine padėtimi, aplinka. Aukštaitijoje į žvalgytuves vykdavo tik vyrai: tėvas, broliai, dėdės. Žemaitijoje – abu tėvai ir ji pati. Tikslas – pamatyti trobesius, laukus, gyvulius ir visą turtą. Minėta, kad Žemaitijoje buvo surašomi *ūkvaizdžių raštai* – priešjungtvinės sutartys. Galutinai buvo susitariama dėl merginų atsineštinio turto,

*pasogos*, dalies – pinigų, gyvulių, ūkio padargų kiekio, *kraičio* – tekstilės, kraitinių baldų. *Užsakai* – tai oficialus pranešimas bendruomenei apie numatomą konkrečių asmenų santuoką. Jie buvo viešai skelbiami bažnyčioje. Užsakų tikslas buvo sužinoti apie numatomos santuokos kliūtis. Nuo užsakų nuotaka tapdavo viešnia savo namuose. Galutinės sutartuvės buvo vadina-  
mos *žiedynomis, sužieduotuvėmis*. Jų metu pora apsikeičia žiedais ir dovano-  
mis. Jos vykdavo dvi savaitės iki jungtuvų (Vyšniauskaitė 1995b: 280–288).

Anot A. Vyšniauskaitės, vestuvės – tai kompleksas apeiginių sakralaus ir žaidybinio turinio veiksmy, atliekamų didelės grupės veikėjų tradiciškai nustatyta tvarka, turinčių savas funkcijas ir prasmes. Kiekvienas elementas – tai tam tikras semantinis ženklas. Vestuves sudaro būtinieji bei kai kada ir kai kur pasitaikantys elementai (Vyšniauskaitė 1995b: 288–289). Vestuvių laikas – dažniausiai žiema, laikotarpis nuo Kalėdų iki Užgavėnių. Tai laisvas nuo darbo ir be valgymo draudimų laikotarpis. Vestuvėms buvo ypač ruo-  
šiamasi ir iš anksto: drabužiai, dovanos, skerdžiami gyvuliai, daromas alus, kepami pyragai. Vestuvėms ruošdavosi ne tik jas keliantieji, bet ir visi kvies-  
tieji: giminės, kaimynai, nes tradiciniu požiūriu buvo įprasta į vaišes neštis  
valgių – karvojų, mėsos, degtinės.

Svečiai į vestuves kviečiami žodžiu, tam tikru kvietimo būdu ir tradi-  
cine formule, išreiškiant pagarbą. XIX a. pabaigoje – XX a. Klaipėdos krašte  
buvo išsiuntinėjami raštiški pakvietimai. Rytų Lietuvoje jaunesni kviesdami  
ėjo net kelis kartus. Sakoma, XIX a. nuotaka ėjo per kaimą *kloniodamasi*  
tris kartus. Suvalkijoje į vestuves kviesdavo specialus kvieslys, iškalbingas  
vaikinas, savitai apsirengęs, ant žirgo. Aukštaitijoje buvo du – nuotakos ir  
jaunikio kviesliai. Į vestuves buvo kviečiami giminės ir kaimynai: dėdės, te-  
tos, pusbroliai, pusseserės, krikštatėviai. Tradicinėse lietuvių vestuvėse gau-  
su dalyvių. Jaunieji, esantys vestuvinio vyksmo centre, iš tiesų buvo pasyvūs.  
Aktyvieji vestuvių veikėjai buvo jaunikio pulkas *svojija*, kurią sudarė svočia,  
piršlys, pajauniai; nuotakos pulkas – svočios, broliai, pamergės pulkaunin-  
kės; muzikantai, kraičvežiai, maršalka – vestuvių tvarkdarys ir nemažai įvai-

rių žaidybinių personažų, kaip ir kviestieji svečiai, o kai kur ir nekviestas jaunimas, ateidavęs pasišokti (Vyšniauskaitė 1995b: 289–304).

Vestuvės prasidėdavo jungtuvių išvakarių apeigomis jaunosios pusėje *pintuvėmis* arba *mergvakariu* – nuotakos parengimu jungtuvėms ir jos atsisveikinimu su namais, draugėmis, tėvais, giminėmis, kaimynais. Tai ypač būdinga Dzūkijai ir Rytų Aukštaitijai. Apsirengusi jungtuvių drabužiais ir draugių lydima, *verkaudama* ir raudodama ji atsisveikindavo su kaimynais, taip pat, motinos lydima, su namais ir jų simbolinėmis vietomis, tėvais ir draugėmis. Atsisveikinimo vakarą nuotakai supinami plaukai: „per pintuves jaunąją pasodins ant krasės, parėdkininkės seserys šukuos jai plaukus ir dainuos dideliai gražių ilgą dainą.“ Tai vienas svarbesnių senovinio mergvakario momentų (Vyšniauskaitė 1995b: 306). Kitas – rūtų vainiko pynimas: pina vyresnioji pamergė, rūtas padavinėja visi susėdę aplink stalą. Pynimą taip pat lydi dainos. Išvakarėse nuotaka ir jaunikis būna apdovanojami, tai vadinta *ačiavimu* arba *dovanomis ant vainiko* duodant pinigų, drobės. Atsisveikinimo prasmę tą vakarą turi ir *vakarynų šokiai*.

Jungtuves (pav. 43) sudaro trys dalys: nuotakos išvežimas iš namų, jungtuvės bažnyčioje, nuotakos nuvežimas į jaunikio namus. Prieš išvažiuodamas pasiimti nuotakos, jaunikis atsisveikina su tėvais ir su savo pulku – raiteliais – joja nuotakos į jos namus. Čia jie sutinkami nedraugiškai arba draugiškai, būdingas simbolinis nuotakos išpirkimas ir jos atsisveikinimas, traktuotas kaip galutinis atsiskyrimas nuo savų namų. Į bažnyčią važiuoja atskirai, kiekvienas su savo pulku; jaunikis ir pabroliai joja raiti, nuotaka, svočia, piršlys važiuoja bričkoje. Prie altoriaus jaunųjų porą atveda piršlys su svočia, lydimi palydos, nuo altoriaus jaunieji nueina pirmi, lydimi visų kitų (Vyšniauskaitė 1995b: 310–320).

Iki XX a. pradžios po jungtuvių buvo vaišinamasi miestelio užėjoje arba svočios namuose. Po to, kaip teigia A. Vyšniauskaitė, pagal papročius vestuvių eiga galėjo būti trejopa: a) iš svočios vaišių jaunieji su savo pusės palyda grįžta kas sau į namus; b) visi vestuvinininkai vyksta į jaunikio namus; 3) visi vestuvinininkai vyksta į jaunosios namus. Būdinga, kad grįžtant po jungtuvių kaimo jaunimas užtverdavo vestuvinininkams kelią, kurį reikėjo





43. Stambaus ūkininko sūnaus ir samdinės vestuvės.  
Igliauka, 1931 m. Fotografas nenurodytas

išsipirkti. Kelio išpirkimas, jaunųjų sutiktuvės su duona, druska ir gėrimu (vandeniu) – juos pasitinka motina, tėvas arba abu tėvai; sodo pirkimo ir kiti papročiai turi jaunųjų sutiktuvių ir priėmimo prasmę. Socialinės padėties pasikeitimą liudija nuotakos galvos dangos keitimas. Po bažnyčios vykstant į nuotakos namus, jos vainikas nuimamas (gaubtuvės) jungtuvių dieną. Jaunio namuose po nakties nukerpamos kasos ir uždedama ištekėjusios moters galvos danga – nuometas, kepurėlė *čepčius*. Per papročius ir apeigas – sodo išpirkimą, ritualinį šokį ir marčios šokdinimą, dovanų davimą, jaunavedžių atvedimą į trobą po keltuvių, simbolinį šeiminkavimo perdavimą, marčios įvedybas į ūkį ir kitus ritualinius simbolinius momentus nuotaka jaunojo namuose įvedama ir į naująją namų erdvę, į naujos šeimos ir giminių būrį (Vyšniauskaitė 1995b: 320–380).

Trečioji vedybų apeigų ciklo dalis – sugrąžtai. Tai jaunavedžių apsilankymas uošvijoje pirmą sekmadienį po jungtuvių. Tai nedidelės vaišės be šokių. Po sugrąžtų atiduodami pasoginiai gyvuliai. Tuo tarpu kraitį kraitvežiai išveža jungtuvių dieną prieš išvežant nuotaką.

A. Vyšniauskaitės pateikiamas vestuvių aprašymas, kuriuo čia remiamasi, atskleidžia tą vidinę ritualo sandarą ir jo vietinius kultūrinius savitumus, kurie patvirtina, kad „vestuvės – pats svarbiausias perėjimas iš vienos socialinės kategorijos į kitą, kadangi bent vienam iš situotinių jos kartu reiškia šeimos, klanų, gyvenvietės ar net genties pakeitimą“ (van Gennepe 2009c: 47). Akivaizdu, kad tradiciškai nusistovėjusių apeiginių ir simbolinių, o ir žaidybinių momentų vestuvėse gausa siekiama užtikrinti sklandų socialinių padėčių pasikeitimą ir išlaikyti bendruomenės socialinį stabilumą.

### *Laidotuvės ir bendruomenės nario netektis*

Laidotuvių ritualus A. van Gennepe priskiria atskyrimo ritualams. Jis teigia, kad jie įvairuoja priklausomai nuo tautos, mirusiojo lyties ar amžiaus, socialinės padėties. Būdami glaudžiai susiję su mirties ir pomirtinio gyvenimo vaizdiniais ir religinėmis sistemomis, jie gali būti gana sudėtingi, ypač kai vienai tautai būdingos skirtingos ar net prieštaringos pomirtinio gyvenimo sampratos (van Gennepe 2009d: 44).

A. Vyšniauskaitė išskiria kelis svarbius lietuvių laidojimo papročių momentus: ligonio sarginimas ir marinimas, mirusiojo šarvojimas ir gedėjimas (budynės), laidotuvės, mirusiųjų minėjimai (Vyšniauskaitė 1964c). Visais šiais momentais akivaizdūs atskyrimo ir atsiskyrimo elementai. Žmogui esant silpnam, prie jo buvo budima, budėdavo giminės, artimieji, taip pat ir kaimynai. Atsisveikinti su mirštančiuoju pašaukdavo visą šeimyną. Svarbi yra paskutinė mirusiojo valia ir tos valios vykdymas (arba nevykdymas). Mirus žmogui, buvo laikomasi tylos, nes tikėta, kad mirusiojo vėlė dar kurį laiką esanti tarp gyvųjų. Ji stovinti name prie slenksčio arba gale karsto ir iš namų išeinanti tik palaidojus mirusįjį kapinėse. Mirusiojo vėlė pirmiausia nueinanti atsisveikinti su gyvuliais į tvartą, tad mirus šeimnininkui buvo pranešama ir įspėjami arkliai ir kiti gyvuliai, kad jie neišeitų kartu su šeimnininku. Buvo pranešama ir bitėms, nes tikėta, kad bitės miršta kartu su šeimnininku. Namuose buvo uždengiami langai, veidrodžiai, baldų stiklai,



44. Giminės prie pašarvoto mirusiojo. Ignalinos rajonas, Linkmenų apylinkė, Limino kaimas. Metai nenurodyti. Fotografas nenurodytas

kad vėl nepamatytų savo atvaizdo, sustabdomi laikrodžiai (Vyšniauskaitė 1964c: 514).

Mirusysis šarvojamas: jo kūnas nuplaunamas paguldžius asloje ant šiaudų (šiaudai iš karto sudeginami), pasodinus ant suolo ar toje pačioje lovoje, aprengiamas švariais drabužiais ir paguldomas ant lentos. Jį prausdavo giminės ar kaimynai, dažnai pašalinės neturtingos vyresnio amžiaus moterys. Būdinga mirusius šarvoti aprengus geriausiais drabužiais. Jie derinami pagal amžių: netekėjusios rengiamos nuotakos drabužiais ir rūtų vainiku, lyg jungtuvėms aprengiamas ir jaunesnio amžiaus vyras; vyresnio amžiaus – išėiginiais šventiniais drabužiais (pav. 44). Įkapėms dažnai laikomi vestuviniai drabužiai ar bent marškiniai. Vyresnio amžiaus žmonės dažnai turėdavo pasiruošę drabužius ir karstą iš anksto. A. Vyšniauskaitė teigia, kad XIX a. pabaigoje apie Kupiškį senutės laidotos su nuometais. XX a. Valkininkų apylinkėse senesnės moterys – baltais marškiniais, baltu sijonu, balta prijuoste, juodo aksomo liemene, kojos apaunamos iš juodos medžiagos pasiūtomis *čiurkomis*, galva apgobiamą balta skarele. Senu papročiu moterys ir vyrai buvo laidojami su galvos danga, vėliau vyrų kepurė buvo dedama į karstą

(Vyšniauskaitė 1964c: 515–516). Įdedama ir simbolinių daiktų: į rankas – nosinė ašaroms nusišluostyti ir kartais galelis grabnyčios žvakės, kad „teismo dienoj keliantis iš numirųjų turėtų kuo nusišluostyti veidą ir pasišviesti kelią, keliantį į pomirtinį gyvenimą“ (Vyšniauskaitė 1964c: 516), šventas paveikslėlis, rožančius, Klaipėdos krašte – po pagalve į karstą dedama maldaknygė – *knyga*. Klaipėdos krašto lietuvių, kurie yra evangelikų liuteronų tikėjimo, šarvojimo papročiai kitokie, kaip ir įkapės. Tai susiję ir su savita mirties samprata. Čia mirusysis buvo šarvojamas „amžinam miegui“, dažnai tik apatiniais drabužiais ir su antklode. Išėginė apranga paplito vėliau.

Šarvojama, kaip sakė, amžinam miegui, todėl su antklode (kaldra). Kaldra būtinai balta, gražaus šilko. Jos kraštai papuošti to paties šilko parauktu (surutuliuotu) kaspinu. Ant kaldros viršaus, per vidurį, iš rožinio, melsvo arba juodo kaspino padaromas kryžius. Mirusiojo rankos ant kaldros gražiai padedamos. Kaldra užklojama beveik iki pažastų ar juosmens (Galiniene 1995: 663).

Apie mirtį pranešama giminėms, „duodama žinia“ kaimynams. Aplinkiniams pranešama įvairiai: skambinant varpais, mušant būgną ar lentą. Kai kur buvo pranešama net nakties metu. XX a. pradžioje kaimo gatvėje buvo pabarstoma skiedrų, vėliau eglišakių, ir tai taip pat buvo žinia. Būdinga, kad kvietimas į šermenis neturėjo kvietimo elementų, o buvo įvykusio fakto pranešimas bendruomenei, kuri savo ruožtu jautė pareigą dalyvauti laidotuvėse (Vyšniauskaitė 1964c: 514). Artimieji laidotuvėse būna apsirengę gedulingais, dažnai juodais drabužiais, XX a. pradžioje moterys ryšėjo baltomis skarelėmis. Gedulą artimieji nešioja tam tikrą laikotarpį. A. van Gennepas teigia, kad gedulo metu gedintys gyvieji kartu su mirusiuoju sudaro vieną ypatingą grupę, atsidūrusią tarp gyvųjų ir mirusiųjų pasaulio. Pažymėtina, kad gedulo reikalavimai grindžiami giminystės laipsniu (van Gennep 2009d: 44).

Mirus tėvams, broliams, seserims ir kitiems giminaičiams, vyrai, kurie nešiodavo uniformas, ant rankovės užsirišdavo juodą raištį, Didesnio gedulo atveju užsimaudavo juodas pirštines ir rankogaliuose įsisiūdavo juodas

sagas. Tie, kurie uniformų nenešiodavo, užsirišdavo juodus kaklaraiščius, prisisiūdavo juodas juosteles: nevedusieji – prie kairiojo švarko atlapo, o vedusieji – prie dešiniojo. Moterys, panos, mergaitės gedėdamos nešiodavo juodas sukneles arba bent juodas skepetaites. Mirus tėvams gedėdavo ir gedulo rūbą nešiodavo metus laiko. Mirus seneliams ar kitiems artimiems giminaičiams – šešis mėnesius. Mirus dėdei, tetai, svainiui, pusseserei – tris mėnesius, o mirus tolimiems giminaičiams – šešias savaites (Mickėvičius 2008: 296).

Tradiciskai mirusysis pašarvotas laikomas trejetą ir daugiau dienų. Apie skubančius palaidoti sakoma: „nabašnykas nė nakties nepernakvojo, ir išleido“ arba „tas nė paviešėti negavo“ (Vyšniauskaitė 1964c: 518). Prie mirusiojo visą tą laiką budėdavo artimieji, giminės, vakarais – kaimynai. Buvo budima ir per naktis. Budėjimas vadintas *budyne*, *apsėdais*, *pagrabu*, *šermenimis*. Per šermenis atsisveikinimas, mirusiojo atskyrimas vyksta per tam tikrą apeiginį elgesį su juo – tai, pavyzdžiui, giedojimas, raudojimas ir mirusiojo *garbstymas* ar pamaloninimas. Raudama buvo svarbiausiais momentais: mirusįjį prausiant, rengiant, dedant į karstą, išlydint iš namų, leidžiant į duobę. Raudų metu išvardijami mirusiojo geri bruožai, darbai, atskiri jo gyvenimo įvykiai, vaizduojama liūdna našlaičiais likusių artimųjų ateitis, mirusiojo vardu atsisveikinami giminės, pažįstami, namai ir kt. (Vyšniauskaitė 1964c: 519).

Raudodavo paprastai tik moterys: dukterys apraudodavo savo motiną bei tėvą, žmonos – vyrus. Tačiau būdavo atvejų, kada raudodavo ir vyrai. <...> Ne kiekvienas žmogus gali arba sugeba apraudoti „tyriliuodamas“. <...> Jeigu iš šeimos nebūdavo kam mirusiojo apraudoti, tą pareigą atlikdavo kas nors iš tolimesnių giminių, kartais raudotoja būdavo samdoma. Rudikų kaime buvo tokia <...>, kurios lyg ir profesija buvo „mirusįjį išleisti į aną svieta“. Kelių kaimų žmonės ją samdydavo mirusįjį nuplauti, aprėdyti, o kartais ir apraudoti. Užprašyto svetimo raudojimas kaimynų buvo laikomas girtinu gestu: „Pakavonas buvo grožios, net svetimi apraudojo“. Paprastai buvo raudama be ašarų. „Kai raudotoja tik taip sau tyriliuoja, tai ošarų niapamatysi. O jei pasirodžia ošaros, tyriliovimas jau nutyla, ir tadu rauda tikrom ošarom“. <...> Bičiulės bei kaimynės, užjausdamos namiškus, per laidotuves garsiai raudodavo – dažniausiai kapinėse, jau užpylus

karstą žemėmis, išsiskirsčius didžiumai lydėtojų. <...> Raudodavo maž-  
daug taip: „Alzbutyta (arba kitu vardu), tu mūsų geriausia kaiminkėla...  
Atsiskyrei nuo mūsų...“ Raudoje išvardina velionės nuopelnus, pasiliku-  
siųjų vargus, rūpesčius; pasižadama niekad neužmiršti, prašoma, kad mi-  
rusioji raudotojas irgi prisimintų. Kelių raudotojų „tyriliavimą“ vadinda-  
vo „sutartiniu raudojimu“. Per savižudžių bei nelaiminga mirtimi mirusių  
(pakaruoklių, paskenduolių, žaibo nutrenktų) laidotuves nebūdavo rau-  
dama. <...> Mirusiuosius apraudodavo, nes jiems tai „duodavo lingvumo;  
niaapraudoti – niagražu“. <...> Kiekviena raudotoja raudos žodžius pati  
susidėdavo (Petruelis 1966).

Per šermenis Žemaitijoje giedami *Kalnai*, Suvalkijoje – rožančius ir  
kitokios giesmės, Rytų Lietuvoje – specialios giesmės. Prieš išlydinti į kapi-  
nes, mirusysis buvo perkeliamas į medinį karstą, kuris būdavo namų dar-  
bo, išmuštas balta drobe, jauniems iškaišytas rūtomis ir kitomis gėlėmis, į  
skiedrų pagalvėlę (plunksnos nenaudojamos, nes žemėje nesupūna) dedama  
šventintų žolinių puokščių. Sakyta: „kol nabašnykas guli ant lentos, jis vis-  
ką girdi, o kai jį įdeda graban, nieko nebegirdi“ (Vyšniauskaitė 1964c: 520).  
Prieš uždarančią karstą, vaikai dažniausiai su mirusiais tėvais atsiseivkina bu-  
čiuodami kojas, rankas ir veidą. Išnešus mirusįjį, patalpa iš karto sutvarko-  
ma, išnešami visi su mirusiuoju susiję daiktai, kad tuose namuose daugiau  
niekas nemirtų.

Mirusįjį į kapines lydėdavo visas kaimas. Laidotuvės yra bendruome-  
ninis įvykis. Duobę kasa, mirusįjį lydi, karstą neša tos pačios bendruome-  
nės nariai. Buvo nustovėjusi paprotinė apeiginė tvarka, kaip lydėti į kapines,  
kaip karstą nuleisti į duobę. Būdinga, kad laidojant su visais atsiskaitoma –  
su duobkasiais, karsto dirbėjais, karsto nešikais, špitolininku už skambinimą  
varpais, zakristijonu, vargoninku, kunigu. Karstas į kapines vasarą vežamas  
vežimu, žiemą rogėmis, šlajomis. Vežimo ar rogių kampuose pritaisomi žali  
berželiai ar eglaitės. Lydėjimo tvarka buvo dvejopa: karstas vežamas eise-  
nos priešakyje, už jo važiuoja palyda arba pirma eina giesmininkai, po jų  
nešamas karstas, o paskui artimieji, giminės ir kaimynai. Karsto iš vežimo į  
kapines nešikai Žemaitijoje persijuosę mirusiojo artimųjų dovanotais rankš-  
luosčiais, Dzūkijoje – juostomis. Laidojama buvo anksti ryte arba pavaka-

re, bet dažniausiai ryte. Buvo paprotys nuleidus karštą į duobę berti po tris saujas ar žiupsnelius žemės. Po laidotuvių būna gedulingi pietūs, į kuriuos kviečiami visi. Tai laidotuvių pabaiga, atsidėjimas bendruomenei ir naujos likusių artimųjų ir bendruomenės narių padėties įtvirtinimas. „Taip, kad grandinė, nutrūkusi iškritus vienai grandžiai, vėl būtų sukabinta“ (van Gennep 2009d: 49).

Kapinės – mirusiesiems laidoti skirta vieta – Lietuvoje įrengiamos atokiau nuo gyvenamųjų namų, ant kalnelio, smėlingoje vietoje. Jos apsodinamos medžiais ir gėlėmis. Mirusiųjų kapai buvo su antkapiniais paminklais arba be jų, tai priklausė nuo turtinės padėties. Būdinga, kad atskirai už kapinių tvoros buvo laidojami savižudžiai ir nekrikštyti vaikai. Lietuvoje tikėta ir tuo, kad vėlė dar mėnesį klajoja aplink namus, sodybą, ją galima pamatyti, išgirsti. Ji sugrįžta per Visus Šventuosius, Vėlines, Kūčias ir Naujuosius metus. Ji nepasitrauks tol, kol nebus užpirtos mišios, sukalbėtos maldos, rožančius. Per Visus Šventuosius duonos riekė dedama ant stalo, duodamos aukos elgetoms, per Kūčias maistas paliekamas per naktį vėlėms. Būdinga kai kur buvo mirusįjį minėti po mėnesio nuo mirties, po metų – *metinės*. Užperkamos mišios, ruošiami pietūs. Kviečiami giminės. Kasmetiniai mirusiųjų paminėjimai vyko per Vėlines – lapkričio 2 d. visoje Lietuvoje (Vyšniauskaitė 1964c: 520–526). Kapinės, kaip ir įvairūs paminėjimai, yra mirusiųjų atminimo puoselėjimas.

A. van Gennepas pažymi, kad, viena vertus, per laidotuves apeigomis ir ritualais mirusysis atskiriamas nuo gyvųjų pasaulio, tačiau, kita vertus, gyvieji su juo nuolat palaiko ir atnaujina ryšį lankydami kapines, rengdami paminėjimus ir vaišes. Tad tas pereinamasis tarpsnis užtrunka (van Gennep 2009d: 49). Vis dėlto kapinės liudija ir tai, kad tas ryšys yra naujas ir kitoks.

### **Žmogaus fiziškumas – tarp kūno ir simbolio**

Marcelis Maussas savo straipsnyje apie kūno technikas teigia, kad žmonės visose visuomenėse žino, kaip naudoti savo kūnus, kiekviena visuomenė čia turi savus įpročius. Naudoti savo kūną žmogus yra mokomas, jis ir

pamėgdžioja kitus, kartoja. Vaikas ir suaugęs kartoja tuos veiksmus, kuriuos jis paveldėjo, kuriuos jis matė puikiai atliekant tuos, kuriais jis pasitiki ir kurie jo atžvilgiu turi galios. M. Maussas pabrėžia, kad mokyme ir mokymesi, kartotėje ir pamėgdžiojime – būtent tame socialiniame elemente glūdi biologija ir žmogaus kūniškumas, kūno naudojimas ir amžiaus fiziškumas (Mauss [1934] 1992).

Taigi yra du kūnai – socialinis kūnas žymi tai, kaip suvokiamas fizinis kūnas, teigia Mary Douglas (Douglas 1996). Kūno fizinę patirtį visada modifikuoja socialinės kategorijos, kuriomis kūnas pažįstamas. Tai yra tam tikras visuomenės požiūris. Vyksta nuolatiniai prasmų mainai tarp dviejų, viena kitą sustiprinančių kūniškųjų patirčių rūšių. M. Douglas atkreipia dėmesį į tai, kad, anot M. Mausso, nėra natūralaus elgesio: bet kuri veiksmo rūšis apima mokymo ir išmokymo įspaudą. Tačiau ji taip pat nurodo, kad toks požiūris įneša ir sumaištis į gamtos ir kultūros santykį (Douglas 1996: 76). Ji pabrėžia, kad kiek tie veiksmai yra įprastiniai ir sąmoningai neįprasminami, tiek jie yra visuotiniai – natūralūs. Tačiau jie visada su vietinės istorijos ir kultūros apvalkalu. Yra literatūrinis stilius, bet lygiai taip pat yra ir kūniškosios elgsenos stilius. Kūnas visuomet laikomas visuomenės vaizdiniu. Ir nėra natūralaus būdo interpretuoti kūną, kuris nebūtų socialinis. Kūnas yra simbolis – jis yra natūralus simbolis. A. van Gennepo pereinamieji ritualai yra viena iš simbolinės elgsenos formų, bendra visoms pereinamosioms ceremonijoms, kur matyti, kaip materialieji perėjimo simboliai ir atskyrimo bei reintegracijos formos naudojamos keičiantis socialiniams statusams (Douglas 1996: 72–91, 89–90). Tad kūnas yra visuma, kuri yra atskiriama ir kuri yra nuolatinė sąveika tarp visų jo aspektų.



## 10. SIMBOLINĖS LAIKO, RELIGIJOS IR ESTETIKOS TVARKOS

Antropologai teigia, kad tvarka – tai būdas organizuoti veiksmą, per kurį ta tvarka ir randasi. Jie kalba apie tvarką kaip apie tam tikrą sistemą, ir dažnai daugiskaita, nes žino, kad žmogiškieji pasauliai ir juos organizuojantys būdai skirtingi. Tradiciniai ritualai, kaip ir biurokратиškai „padaryti“ valstybiniai renginiai, – tai tam tikrų tvarkų reprezentacijos. Tai struktūros, kurių performatyvumas formuoja socialines transformacijas. Atsiradusios per savitas kultūrinės tvarkas, jos tas, jas kuriančias tvarkas, ir padaro. Ritualas ir renginys yra pasakojimai, turintys savas, juos sukuriančias ir palaikančias metalogikas (Herzfeld 2001: 254–277).

Žmogus ir žmonės sąmoningai suvokia savo vietą Visatoje. Šis patyrimas reiškiasi kaip konceptualus pasaulio ir aplinkos reiškinių sisteminimas, klasifikavimas. Jo galutinis rezultatas yra tam tikra tikėjimų ir idėjų apie Visatos kilmę ir funkcionavimą visuma – kosmologija arba pasaulėžiūra, apimanti gamtinių, antgamtinių ir socialinių pasaulių bei jų veikimų sampratą (Hoebel 1972: 541–559; Herzfeld 2001: 192–216). Gyvenimo praktikoje tai siejasi su religija ir tikėjimais, etnomokslu ir mokslu, metafiziniais vaizdiniais, mitais ir mitologija kaip klasifikacinėmis sistemomis. Tačiau klasifikacinio patyrimo svarbiausias rūpestis yra tvarka, kuri tampa pažinimu ir žinojimu (Herzfeld 2001: 254). Akivaizdu, kad tvarka – tai mentalinis vyksmas, akivaizdus abstrakcijų ir idėjų lygmenyje. Žmogus mato, įvertina, nuspalvina, formuluoja, formuoja ir eilės tvarka sudeda dalykus ir objektus (Lévi-Strauss 1997). Ir tai, anot C. Lévi-Strausso, vyksta „pirmiausia tenki-

nant (arba tik) intelektualinius ir tik po to – kasdienius poreikius.“ Jis pabrėžia, jog gyvūnų ir augalų rūšys buvo pažintos ne todėl, kad naudingos, bet tapo naudingos todėl, kad buvo pažintos (Lévi-Strauss 1997: 21). Pažinimas išreiškiamas diskursu: kalba, sąvokomis, pasakojimais, paaiškinimais, kaip yra ir kaip turi būti, kas yra gerai ir kas blogai, yra ir apčiuopiama konkretybė. Ritualas įtvirtina šią didžiąją dalykų tvarką ir kosmologinį stabilumą (Herzfeld 2001: 209–211).

Taigi tvarka priartina prie struktūros. Jos formos ir santykiai, raiškos ir įprasminimai gali būti įvairūs. Tam tikrų gamtinių reiškinų ritualinio ryšio su žmogiškuoju pasauliu akcentavimas siekiant pagrįsti socialinę klasifikaciją pagrindžia ir toteminės klasifikacijos logiką (Durkheim 1999; Lévi-Strauss 1997). Natūraliųjų simbolių sistemos – tai socialinės sistemos, kuriose kūno vaizdinys skirtingais būdais vartojamas kiekvieno asmens visuomenės patyrimui išreikšti ir sustiprinti (Douglas 1996: XXXVII). Čia pat glaudžiasi ir C. Lévi-Strausso mintis, jog įdėmaus ir kruopštaus konkretybės stebėjimo principas ir jo rezultatas yra simbolizmas, kur nėra skirties tarp stebėjimo ir interpretavimo fazių. Tai koncepcija, klasifikacijos sistemos laikanti prasminėmis sistemomis (Lévi-Strauss 1997: 251). Etnografija atskleidžia, kaip simboliniai sistemų, tvarkų ir struktūrų režimai ir prasmės, juos konstruojantys veiksniai, perspektyvos, tėkmės susipina viena su kita, sutampa ar išsiskiria.

### **Socialinis laiko įprasminimas**

Laikas visais atžvilgiais yra neišvengiamas ir fizinis. Antropologams ir sociologams laikas yra socialinė ir kultūrinė konstrukcija. Sociologas Thomas Luckmannas pažymi, jog žmogui atrodo savaime suprantama, kad eilinėje dalykų tėkmėje viena patirtis keičia kitą. Jis kalba apie vidinio, socialinio, abstraktaus ir istorinio laiko tėkmės (Luckmann 1983: 74). Pirmiausia jis mato individualų, žmoguje įkūnytą vidinį laiką – automatiškai tęstinį, kurio sustabdyti negali jokie sąmoningi veiksmai, kitaip tariant, mes automatiškai suvokiame vidinio laiko ritminę struktūrą, ir ji yra individu-

ali. Jis pabrėžia, kad vidinio laiko ritmas yra žmogaus gyvenimo visų kitų laiko struktūrų pagrindas, tačiau čia pat teigia, kad kasdienio gyvenimo laikiškumą ir pasikartojantį ritmą valdo ne vien individualus vidinis laikas (Luckmann 1983: 76–77). Kasdienio gyvenimo laikas yra intersubjektyvus. Tai socialinis laikas, kuriuo dalijamasi. Jis yra antroji tėkmė šalia vidinio laiko, ją struktūruoja socialiai objektyvios, „abstrakčios“ laiko („kosminio laiko“) kategorijos (Luckmann 1983: 78–83). Yra dar ir istorinis laikas, suprantamas linijiškai, su jo turinį konstruojančiais ir į jį įsiterpiančiais vertybiniais parametrais, akivaizdus istorijų ir biografinių schemų sistemose (Luckmann 1983: 84–88). Tačiau nepaisant tokių, atrodytų, įvairių ir skirtingų laiko tvarkų, gyvenimiškas ritmas yra nuoseklus ir tvarkingas.

### *Liaudiškoji ir oficialioji laiko skaičiavimo tradicija*

Senovėj lietuvių gyvenimas nebuvo kompliktuotas, nebuvo labai suraizgytas, kaip ir visų senovės tautų: kasdieniai nuobodūs vis pasikartoją tie patys darbai, tos pačios žmogaus aspiracijos, blogi keliai, miškai, balos, įprastinė liuoba, nuėjimas pas kaimyną, pasimatymas šiltoje jaujoje pypkių parūkyti (kai jau imta rūkyti) ir pasakų pasisakyti, dar šis tas, – ir viskas. Vienas nusiaušinimas senovės žmonėms – šventadienis, tikybos dalykai, turgeliai (tai jau daug paskiau), vestuvės, krikštynos, laidotuvės, įvairių darbų pabaigtuvės, talkos, bičiuliai, – ir viskas. Nei geležinkelių, nei plentų, nei vieškelių, nei pašto, nei telegrafo, telefono, automobilio, aeroplano, dviračio, elektros, radijo, laikraščio, patefono, degtuko, mašinos, knygos, binoklių, draugijų, bekonų rūpesčio, eksporto klausimo, politinės konjunktūros sekimo, nenuoramom laikrodžio ir t. t. – nebūta kitados. Dabar faktas faktą gena, darbas darbą veja, žmogus mašiną, mašina žmogų ragina. <...> Ir tuo būdu nėra ko stebėtis, kad mūsų pasaulėžiūra sukasi aplink sekundę ir net jos dalis (Būtėnas 1935: 84).

Dabartinėje visuomenėje įprasta laiką skaičiuoti valandomis, dienomis, mėnesiais, metais. Tai sutartinis, istoriškai susiformavęs laiko tvarkymo būdas, susijęs su periodiškais astronominiais ir fizikiniais reiškiniais, žiniomis ir gebėjimais visa tai nustatyti. Ir yra tarsi objektyvus. Kalendoriai ir

laikrodžiai, įvairiausi laiką rodantys, jį apskaičiuoti padedantys prietaisai ir būdai skirti laikui matuoti ir kasdienei praktikai. Tačiau kadaise jis siejosi su metų laikais, derliaus nuėmimu, apeigų ciklais ir astronomija (Eriksen 2004: 52).

Laikrodis, tikslesnis ir smulkesnis už kalendorių, matuoja laiką skaičydamas jį atkarpomis. Jis eksternalizuoja laiką taip, kaip raštas – kalbą. Laikas tampa kažkuo, kas egzistuoja nepriklausomai nuo žmogaus patirties, yra objektyvu ir pamatuojama (Eriksen 2004: 53). Tačiau istorija ir etnografija liudija laiko sampratų bei skaičiavimų ir sistemų įvairovę. Būdinga, kad laikas ir laiko skaičiavimo sistemos reglamentuojamos valstybiškai. Tad visokie laiko perskaičiavimai ir laiko sistemų pokyčiai neišvengiamai liudija politinius pasikeitimus. Kita vertus, T. H. Eriksenas teigia, kad tradicinėse visuomenėse „gyventojai dažniausiai vadovaujasi ta laiko samprata, kurią Andersas Johansenas vadina „veiksmo laiku“. Laiką valdo įvykiai, o ne atvirkščiai“ (Eriksen 2004: 53).

Lietuvos etnologai savo tyrimuose daugeliu atvejų susiduria su laiku ir jo sąlyginumu ir yra domėjęsi istoriniais laiko skaičiavimų sistemų pokyčiais Lietuvoje (Merkienė 1999; Seliukaitė, Klimka 1995; Gutautas 1991). Ne kartą jiems yra tekę prisiminti, kad Lietuvoje, kaip ir Europoje, Viduramžiais laikas buvo skaičiuojamas pagal Julijaus kalendorių, įdiegtą Antikos laikais. XVI a. popiežius Grigalius įvedė naujojo stiliaus kalendorių, pagal kurį atsirado keltiniai metai. Šis kalendorius nuo 1586 m. galiojo Lietuvoje ir Lenkijoje. Po Abiejų Tautų Respublikos padalijimo Lietuvai tapus carinės Rusijos dalimi, 1800 m. vėl buvo įvestas senojo stiliaus Julijaus kalendorius. Laiko skaičiavimas Lietuvoje pagal Grigaliaus kalendorių sugrįžo tik 1915 m. lapkričio 15 d. Būdinga ir tai, kad Prūsija ir Mažoji Lietuva, taip pat Užnemunė XIX a. gyveno pagal Grigaliaus kalendorių. Šių dviejų kalendorių stilių skirtumas XIX a. siekė dvi savaites (Gutautas 1991: 10–13). Etnologai pabrėžia, kad skirtingos kalendoriaus sistemos ir jų pokyčiai pirmiausia reikšmingi kalbant apie liaudiškus kalendorinius papročius (Seliukaitė, Klimka 1995; Gutautas 1991: 13).

Lietuvių kalba rašyti ir spausdinti kalendoriai Lietuvoje turi savo vietą XIX a. tautinio atgimimo istorijoje. Jie pasirodė daug anksčiau nei lietuviško atgimimo pradžia laikomas laikraštis *Aušra*, išleistas 1883 m. Pirmąjį lietuvišką kalendorių išleido Laurynas Ivinskis 1846 m. (buvo leidžiama iki 1864 m.). Jų turinį sudarė ne tik kalendorius, šventės, žinios apie orą, saulės tekėjimą ir nusileidimą, bet ir patarimai ūkininkams, žinios iš pasaulio literatūros, poezijos kūriniai, Lietuvos istorijos, mitologijos, tautosakos dalykai, lietuvių raštų bibliografija (Būtėnas 1935: 78). 1847 m. lietuviškas kalendorius išleistas ir Mažojoje Lietuvoje. Remdamiesi N. Vareikyte-Valinčiene, I. Seliukaitė ir L. Klimka teigia, kad pirmasis lietuviškas kalendorius Mažojoje Lietuvoje – tai Klaipėdoje F. V. Horcho išspausdintas Tilžės mokytojo Erdmono Šesnako *Prūsaiškas kalendras nuo meto 1847*. Per 1847–1939 m. laikotarpį čia buvo išleisti 302 dvidešimt devynių pavadinimų kalendoriai, kurių dalis spausdinta ne gotiškais, bet lotyniškais rašmenimis. Knygnešių takais jie pasiekdavo atokiausius Lietuvos kaimus, nors laiko skaičiavimo sistemos ir buvo skirtingos (Seliukaitė, Klimka 1995: 709). Etnologiniu požiūriu vertinga šiuose kalendoriuose užfiksuota liaudiška mėnesių pavadinimų formų vartoseną XIX a. Kai kuriais jų remdamiesi I. Seliukaitė ir L. Klimka sudarė toliau pateikiamą lietuviškų mėnesių pavadinimų XIX a. Mažosios Lietuvos kalendoriuose lentelę (Seliukaitė, Klimka 1995: 710–711). Pažymėtina, kad vartoseną yra nenusistovėjusi.

#### *Mėnesių pavadinimai Mažosios Lietuvos XIX a. kalendoriuose*

Eil. nr.	Lituanizuoti	Tradiciniai		
1	2	3		
1.	Januarijus	Pusčius, Vasaris	Sausis	Rago
2.	Februarijus	Kovinis	Ragutis, Pusčius	Priedėlinis
3.	Mercas	Karvelinis, Balandinis	Kovinis	
4.	Aprilis	Sultekis, Velykų	Karvelis	
5.	Meijis	Gegužinis, Žiedų	Militis	
6.	Junijis	Sėjinis, Pūdymo	Birželis Sėjos	Visjavis
7.	Julijis	Liepinis, Šienavimo	Šienpjūvis	
8.	Augustas	Rugpjūtis, Degėsis	Rugpjūtis	
9.	Septembris	Rudugys, Rudens	Šilinis	Paukštlekis

*Lentelės tęsinys*

Eil. nr.	Lituanizuoti	Tradiciniai		
10.	Oktoberis	Lapkritis	Spalinis	
11.	Novembris	Gruodinis	Vėlių	
12.	Decembris	Sausis, Kalėdų	Siekis, Kalėdis	

Lietuvoje, kaip ir Lenkijoje, norminiais yra tapę senieji liaudiškieji mėnesių pavadinimai, nors nuo Antikos laikų daugelis tautų Europoje mėnesius vadina lotyniškais, romėniškais vardais. Lietuvoje mėnesiai vadinti gamtos reiškinius – vėjus, šalčius – ir kitaip juos įtvirtinančiais – paukščių, medžių – ar žemdirbystės darbus fiksuojančiais vardais.

Kalendoriuje yra įmaterializuota laiko tvarka. Tačiau spausdinti kalendoriai nėra susiję vien tik su įpročiu skaičiuoti laiką. Prie laiko tvarkos čia prisiglaudusios ir kitos žinios. XIX a. Mažosios Lietuvos, kaip ir L. Ivinskio, kalendoriuose pateikiama informacija apie prekymečius, pašto tarifus, matus ir saikus, žmonių ir gyvulių gydymą bei kitus dalykus, papročius, orų spėjimus, derliaus požymius, gamtos reiškinių ypatumus. Buvo spausdinami ir literatūriniai kūriniai – visa tai, kas, atrodytų, turėtų būti įdomu ir pirmiausia rūpėti žmogui (Seliukaitė, Klimka 1995). Akivaizdu ir tai, kad tos žinios vienaip ar kitaip susijusios su laiku ar jį apima, liudydamos, kad laiko tvarka iš tiesų yra visapusiška žmogaus gyvenimo tvarka. Tačiau kalendorius nėra vienintelis būdas, padedantis suvokti laiką. Kaip aiškina T. H. Eriksonas, net ir šiandien net tose visuomenėse, kur laikrodžiai, tvarkaraščiai ar kalendoriai seniai nebėra naujiena, jie gali būti visiškai nesusiję su kasdieniu žmonių gyvenimu (Eriksen 2004: 53). Laiką žmogus suvokia ir matuoja įvairiai.

Lietuvos kaime įprasta buvo laiką skaičiuoti pagal dangaus kūnus: saulės tekėjimas ir nusileidimas – *saulėtekis* ir *saulėlydis*, mėnulio fazės, pagal žvaigždes ir žvaigždynų – Sietyno, Grįžulo Ratų, Šienpjovių – padėtis ar kitokius aplinkos ženklus. Laikas buvo suvokiamas ir pagal biologinį – gyvųjų būtybių gyvenimo – laiką. Sakoma, yra žmogaus, arklio, šuns, gaidžio amžius. Ilgiausias laikas – saulės amžius ir amžinybė (Dundulienė 1982: 202). Kasdienį laiką skaičiuodavo pagal saulę – dažnai pagal šešėlį: žmogaus, laz-

delės, pagal tai, kaip saulė krinta ant palangės ir pan., agrarinių darbų laiką – pagal mėnulio fazes (plg. Būtėnas 1935: 82). Tuo tarpu dienos laikas, ypač kėlimosi laikas rudens ir žiemos naktimis, buvo nustatomas klausantis gaidžių giedojimo. Po vidurnakčio gaidys gieda kas dvi valandos, tad sakoma, reikia keltis su *pirmaisiais gaidžiais, antraisiais gaidžiais, trečiaisiais gaidžiais* (Dundulienė 1982: 205). Net ir sielininkai, plukdydami sielius, tuo tikslu su savimi į kelionę pasiimdavo gaidį (Pupienis 1989).

Pažvelgus į Lietuvos etnologų darbus, skirtus laikui aptarti (Merkienė 1999; Gutautas 1991; Šaknys 2006), išryškėja viena tendencija – visi etnologiniai pasakojimai apie laiką ir kalendorių paprastai neatskiriami nuo pasakojimų apie kalendorines šventes ir jų papročius, religinį kalendorių, kasdienį ir sakralųjį laiką ir jo tvarkas.

### *Valstietiškos laiko tvarkos: kasdienybė ir šventiškumas*

Valstietiškas laiko suvokimas skiriasi nuo linijinio laiko – tos laiko sampratos, kurią sureikšmino Apšvietos epocha ir istorinės pažangos, tikėjimo ja idėja. Valstietiškas laiko ir gyvenimosi ritmas yra cikliškas ir glaudžiai siejasi su gamtiniu gyvojo pasaulio ritmu. Jį žymi nuolat pasikartojantys gamtos įvykiai ir ženklai: metų laikų kaita, trumpiausia ir ilgiausia diena bei lygiadienis, paukščių parsiskridimas ir išskridimas, lapų sužaliavimas ir numetimas, galų gale pasikartojančių darbų ritmas. Kita vertus, agrarinės veiklos ryšys su fenologiniu kalendoriumi organizavo ir socialinį laiką skirstydamas jį nuosekliais etapais: laikotarpiai, kada sėjama, išgenami gyvuliai, pradedama šienauti, pradedama pjauti rugius, doroti derlių, verpti ir austi, bendrauti ir linksintis, tuoktis ir pan. Žemdirbystė yra viena iš sričių, kurioms tinka periodiško atsinaujinimo simbolika (Eliade 1996: 62).

Tačiau žmogaus amžius ir biologinis laikas neišvengiamai įsiterpia į šį cikliškai sutvarkytą ritmą atnešdamas savąją linijinę perspektyvą ir supratimą, ateinantį per gimimą, santuoką ir mirtį, biografijas ir likimą, bendruomeninius įvykius ir istorijas. Galų gale liaudiškame kalendoriuje yra, nors ir kasmet ateinantys, bet ir atsinaujinantys, vis kiti Naujieji metai. Tradicinės

visuomenės žmogaus noras atmesti „istoriją“ kažin ar yra toks viską apiman-  
tis, kaip siūlo M. Eliade. Cikliškas valstietiškas laikas greičiau yra išskaidytas  
pasikartojančiais ciklais – prie linijinio laiko prisišliejusiais įvairiais cikli-  
niais modeliais, įprasminančiais pasaulio ir socialinių, ideologinių, religinių  
esmių perkūrimą ir transcendenciją (Eliade 1996: 50–88).

Tačiau, nuodugniau žvelgiant į valstietiškąjį pasaulį, jo tvarką ir ritmą,  
akivaizdi tampa ta praraja, kuri skiria dvi patirtis – šventąją ir pasaulietiš-  
kąją, tuos du žmogaus buvimo būdus pasaulyje, dvi būties situacijas (Eliade  
1997: 10–11). Akivaizdu, jos glūdi valstiečio laiko ir ritmo esmėje ir lygiai  
taip pat įtakingai ją tvarko, kaip tvarkė ir jo gyvenamąją erdvę, pastatytą  
aplinką ir būstą, namų kasdienybę. Valstietiškas laikas nėra tolydus.

### *Kasdienis laikas ir darbo ritmas*

Kasmet pasikartojantis žemdirbio darbinis ritmas nėra jo individua-  
liai sutvarkytas vidinis laikas, bet visos agrarinės bendruomenės socialiai  
valdomas ritmas. Jį sudaro nusistovėję ir cikliškai pasikartojantys periodai,  
kurių laikymasis užtikrinamas papročiais, tikėjimais, prietarais, o nesilaiky-  
mas yra baudžiamas. Taip organizuotas kaimo žmonių gyvenimas buvo in-  
dividualus savo užduotimis, bet bendruomeninis savo nusistovėjusia tvarka.

Valstietiško kasdienio gyvenimo tikrovė – tai sutvarkyta ir rutiniška  
tikrovė su savo kasdienėmis ir metų dienotvarkėmis, kai kiekvieną kartą ne-  
reikia „iš naujo susiorientuoti“ (plg. Berger, Luckmann 1999: 44). Tai darbi-  
nė rutina ir ritmas, nes valstiečio „gyvenimas – tai darbas“ (Milius 2006: 28).  
R. Merkienė savo straipsnyje „Papročiai ir laiko dimensijos“ kalba apie vals-  
tietiškojo laiko tvarkas, šalia sakralaus ir religinio išskirdama astronominių  
laiką, tačiau tolesnėje analizėje matyti, kad astronominis laikas yra užpildytas  
darbais ir su jais susietas (Merkienė 1999: 50–52).

Kasdienis laikas buvo skaičiuojamas paromis, dalijamomis į dieną ir  
naktį ir keturis pereinamuosius laikotarpius: saulėtekį, saulėlydį, vidudienį  
ir vidurnaktį. Įprasta miegoti iki *trijų gaidžių*, arba saulėtekio, priklausomai  
nuo metų laiko. Diena iš ryto prasideda malda. Laikas nuo saulėtekio iki



saulėlydžio skiriamas žemės ir kitiems darbams sodyboje, po saulėlydžio – ruošai, smulkiems darbams, vakarojimams su pramogomis namuose. Visa tai baigiasi malda (Merkienė 1999: 50). Naktis skirta miegui. Po vidurnakčio moterys vengdavo pasilikti pirtyje ar klojime, ten eiti – tokia buvo nusistovėjusi tvarka. Sakoma, kad merginos praleisti naktį ne namie galėjo tik esant dideliam reikalui: per linamynį ar Klaipėdos krašte balinant pievose drobes. Vyrams naktį vaikščioti nebuvo draudžiama: jie eidavo merginti merginų, naktį jodavo į naktigones (Merkienė 1999: 50–51). Petras Būtėnas yra pabrėžęs, kad dienos ir nakties kitimas labiau nei metų laikai ar mėnulio atmainos žmogui primena laiką. Šviesos ir tamsos ryškumo ir neryškumo kaita nuolat rodo laiko galią ir neapčiuopiamumą (Būtėnas 1935: 66).

Lietuvos valstiečio darbotvarkė – *trys darbų paėmimai*. Diena pagal darbų etapus buvo suskirstyta šitaip: iki pusryčių, nuo pusryčių iki pietų, nuo pietų iki vakarienės. Pavasarį ir vasarą darbai prasidėdavo saulei tekant, kai buvo nekaršta. Po pietų buvo dviejų valandų pokaitis (*pogulis*). Dienotvarkė priklausė ir nuo darbų pobūdžio. Kai kurie darbai, pavyzdžiui, naktigonė, linamynė, buvo dirbami naktį (Milius 2006: 28).

Darbo savaitė baigiasi šventa diena – sekmadieniu. Tai diena, kai nedirbami jokie sunkūs ir net smulkūs moteriški darbai: siuvimas, siuvinėjimas, mezgimas (Merkienė 1999: 51). Ypač šventas buvo pamaldų laikas vidurdienį. Buvo net terminas *šventadarbystė*, R. Merkienės teigimu, reiškiantis tyčinį šventosios tvarkos pažeidimą ir žmogui nepriklausančio laiko naudojimą saviems tikslams (Merkienė 1999: 52). Sekmadienis, kaip ir šventos dienos, buvo skirtas maldai, poilsiui, suėjimui ir pasilinksminimui. Tai privaloma norma ir moralinis laiko tvarkos principas.

Tačiau kasdienis pasikartojančių valstietiškų darbų ritmas nebuvo tolydus. Žemės ūkio darbai, nors ir neatskiriami vienas nuo kito ir sutampančios vienas su kitu, buvo suskaidyti į etapus, atskirtus vienas nuo kito. Tie etapai turėjo savąjį pradžios ir pabaigos laiką – tuos mitinius ir sakralius momentus, kuriais pereinama iš kasdienės rutininės tvarkos laiko į išskirtinę situaciją. Apeigomis ir ritualais – tai vadinta papročiais – buvo pertraukiama

nesibaigiančių darbų rutina ir atkuriamas, atrandamas ir atnaujinamas sakralusis pirmąpradis gyvenimo matmuo ir santykis, sėkmę lemianti ir priešinga chtoniškajai dieviškoji tvarka (plg. Eliade 1997: 63).

Būdinga, kad buvo sureikšminama ne bet kurio darbo pradžia ir pabaiga, o tie darbai, kurie susiję su derliumi, darbų sezono pradžia ir pabaiga, namo statyba. Tai pirmasis arimas, pirmoji sėja, pirmasis gyvulių išgynimas, namo statybos pradžia, pirmojo rugių pėdo pjovimas, audimo pradžia, derliaus nuėmimas, namo statybos pradžia ir pabaiga. Jų papročiai yra analogiški bažnytinėms apeigoms: laiminama kryžiaus ženklų, šlakstant šventu vandeniu, smilkant žolelėmis, verbomis ir pan. Ypač pabrėžiamas ryšys su žeme. Pavyzdžiui, Dzūkijoje XIX a. pirmą dieną išeinąs į lauką artojas, jo arklys ir žagrė rūkomi šventomis žolelėmis ar ruginiais miltais, apie Salaką artojas pabučiuodavo žemę – pagerbdavo ir iš anksto dėkodavo už būsimą derlių. Ypatingas yra pirmosios vagos arimas – ji ariama tiesiai nesustojant, kad sektųsi visus metus, ariama plati, kad visi metai būtų gausūs (Kėdainiai), arba į vidų (Dzūkija), aplink visą lauką, siekiant apsaugoti nuo audrų ir burtų (Rytų Aukštaitijoje ir Dzūkijoje). Pirmą kartą iš lauko sugrįžęs artojas apliejamas vandeniu. Sugrįžusiems iš lauko artojams šeimininkė, be kitų valgių, pateikdavo ir kiaulės šnipą, linkėdama, kad artojai taip lengvai žemę artų, kaip kiaulė žemę knisa (Milius, Pavilionytė 1964: 59–62, 64–66). Paskutinės rugiapjūtės dienos – pabaigtuvės (*pabaigtuvės, nuobaigos, paginos*) – daugelio etnografų ir etnologų aprašytas įvykis. Kertiniai to įvykio momentai – tai pabaigtuvių vainiko (juostos ar lazdos) pynimas ir vaisės. Rytų Lietuvoje, iš dalies ir Suvalkijoje, tai buvo juosta. Žemaitijoje, be vainiko, kartais buvo pinama ir lazda. Juostą ir lazda pindavo vyrai ir nešdavo šeimininkui. O vainiką pindavo moterys iš paskutinio pėdo arba surinktų gražiausių varpų. Iš laukų jį nešdavo moteris ant galvos ar lėkštėje, dainuodama tam tikrą *rugių dainą*, ir įteikdavo jį šeimininkei. Atiduodant vainiką sakomos oracijos, išvardijami rugio patirti vargai (Milius, Pavilionytė 1964: 77–79):

Kai pjūtis baigta, o dažniausiai vėlų rudenį, kada jau visi laukų darbai užbaigti, kiekviename dvare yra keliamos kiemionims pabaigtuvės arba, kaip

kiemioniai sako, nuobaigai. Kaimiečiai tą dieną ateina su pačiomis ir vaikais į dvarą. Viso sambūrio priešakyje paprastai eina mergaitė, gražesnė ir mitresnė už kitas, nešdama lėkštę javų vainiką, uždengtą balta servetėle. <...> Kai kuriose vietose, būtent, Žemaičiuose ir Prūsų Lietuvoje yra paprotys prieš įteikiant vainiką sakyti oraciją, kai kada net surašyti ant beržo tošies ir paduoti ponui. Viena tokią oraciją pridėdu čia:

Iš gilių miškų, nepereitų palių, smarkumo bado išginti, ėjom ieškoti kvepiančios daubos, sidabrinų rugių, auksinio kviečių lauko. Ėjom, ėjom per miškus, gireles, per balas, bičių gyvenimus ir meškų patalus. Šalčius ir lietus kentėjom, nieks mumis nepasigailėjo. Pasigailėjo mūsų senutis senutėlis meška ir pasakė mums kalbėdamas: eikit toliaus, kur kojos neša, kur strazdas lekia, o ateisite pas poną NN (čia sakoma pono pavardė), kuris aukštam klevo dvare gyvena, tur didžius laukus užsėtus javais, o maža namuose prociaunų. Eikit tenai, padėkite anam nupjauti javus, o pavalgydins ir pagirdys jumis. Mes ant tavo mylasties atėjom, tavo javus nupjovėm ir vainiką atnešam, nei iš aukso, nei sidabro, nei iš deimanto rugių, iš gintaro kviečių. Clarissime, eminentissime Vestra dominatio, oratio vocatio, šenter tere, vere gruški, vudečki garnuški. Lopatatum kojatum, co to za paukštatum<sup>5</sup> (Jucevičius [1846] 1959: 242; 245)

Vainiką Dzūkijoje kartais pasitikdavo kaip nepaprastą svečią su duona, druska ir sūriu. Įteikus vainiką prasidėdavo vaišės, per kurias pirmasis kirtėjas ir rišėja sėdėdavo garbingiausioje vietoje. Pažymėtina, kad tokie papročiai dažniau būdingi dirbant bendruomeniškai ir talkomis.

Panašūs yra ir namų statybos papročiai. Renčiant namo pamatinį vainiką, gyvenamojo namo pietų pusėje sąsparoje iškalamas kryžiuokas, įliejamos *graudulinės* žvakės kaip apsauga nuo ligų, staigios mirties, įdedama šventintų kadagių nuo gaisro, kryželis nuo neramių dvasių. Liškiavos apylinkėse į kertes dėdavo po sidabrinį pinigą, Mosėdžio apylinkėse po trobos pamatais – anglių iš senosios trobos židinio, Dzūkijoje į kertes dėdama šventintų žolynų, šv. Agotos duonos, Žemaitijoje – šv. Agotos duonos, pašlakstydavo švęstu vandeniu. L. Jucevičius mini: „kai stato naują gyveni-

<sup>5</sup> Tai yra visada ta pati liaudies oracijų užbaiga beprasmiais lotyniškais posakiais, veikiausiai mėgdžiojant aukštesniosios klasės kalbą (Jucevičius [1846] 1959: 145–146).

mą, po slenksčiu užkasa medinį kryželį ir kokį nors smulkų daiktą senelių, prosenelių palikimo, kurį laiko brangiausiu atminimu.“ XX a. ketvirtajame dešimtmetyje Šiaulių apylinkėse meistras lape surašydavo to meto gyvulių, javų, cemento kainas, statybininkų pavardes, įdėdavo į butelį ir jį įmūrydavo cementinio pamato kertėje. Luokės apylinkėje įrašydavo datą, meistrų ir šeiminių vardus, pavardes, pridėdavo butelį degtinės, pinigų. Užbaigus statybą statybininkai kelia vainiką iš klevo, beržo, liepos, kadagio, eglės šakelių, lauko žolynų ir darželio gėlių. Garbingiausias būna ažuolo lapų vainikas. Iškėlę vainiką darbininkai pakilnodavo meistrą ir šeiminką, o vainiką reikėjo išpirkti vaišėmis. Vaišinama gėrimais ir geresniais valgiais. Meistras taip pat vaišina gėrimais. Išleisdamas meistrą ir darbininkus, šeiminkas atsiskaito, šeiminkė apdovanoja stuomeniu ar pirštinėmis. Po vaišių vainikas laikomas išpirktu. Tai namo statybos pabaiga (Milius 1983: 46–61). Pastatyti namą, kaip ir išauginti javą, – reiškia įsikurti, susikurti savo gyvenimą, jį palaikyti ir išlaikyti, pratęsti, atnaujinti. Namas, kaip ir javas, yra sakralumo aureole apgaubti žmogui esminiai dalykai.

### *Šventiškumas ir kalendorinės šventės*

Kasdienį valstietiškos gyvenimosios ritmą pertraukia ir kasmet pasikartojančios religinės šventės. Jas etnografi ir etnologai vadina kalendorinėmis. Šventė – tai grįžtamasis, pirmykštis mitinis laikas, paverstas esamuoju; atsikartojantis kaip savotiškas amžinas laikas, į kurį periodiškai įsiliejama apeigomis. Tai pradžios laikas ir iš naujo atrandamas šventasis gyvenimo matmuo. Dalyvauti šventėje reiškia išeiti iš „įprastinės“ laiko tėkmės ir įsilieti į tos šventės atkurtą mitinį laiką, kai pasaulietiškoji laiko tėkmė yra „sustabdyta“, apeigomis įterpiančią ją nepriklausančio istorinei dabarčiai šventojo laiko tarpsnį (Eliade 1997: 48–50)

Valstietiškas metų ritmas yra reljefinis įvairiais požiūriais. Jam daro įtaką religinės ir gamybinės, politinės ir socialinės laiko tvarkos. Šalia kasdienio darbinio laiko žiemą yra ir „kitoks“ – adventas ir gavėnia – santūrusis laikas, kai varžomi pasilinksminimai (dainos, šokiai, vestuvės ir kt.) ir draudžiami kai kurie maisto produktai (Šaknys 2006). Jį keičia *tarpušventis*

nuo Kalėdų iki Trijų Karalių, skirtas poilsiui ir bendravimui, su griežtais draudimais dirbti vakarais ir *mėsiedas* nuo Kalėdų iki Užgavėnių su „valgomomis dienomis“, mėsos gausa – triukšmingas pasilinksminimų, karnavalų ir vestuvių laikas.

Tačiau turbūt ryškiausiai valstietiškų metų ritmą tvarko kalendorinės šventės, kurios yra ritualas ir apeiga, pasilinksminimas ir bendravimas, ir bendruomenę sutelkiantys socialiniai įvykiai. Kalendorinės šventės Lietuvoje yra krikščioniškos (katalikiškos), tačiau jos turi savitas ir skirtingas liaudiškas prasmes. Visuotinės, nustatytos pagal bendrąjį katalikišką arba valstybinį kalendorių, įvairiose vietose švenčiamos kiek skirtingai, ir tai priklauso nuo įvairiausių dalykų – nuo tų vietų bendruomenių ar šeimų tradicijų, gyvenamos skirtumų, tose vietose reikšmingų pasaulietinių ar sakraliųjų įvykių. Tad etnologai ir etnografai kalba apie vietinius ir regioninius skirtumus. Tačiau jie yra pateikę ir bendrąjį kalendorinių švenčių „tvarkaraštį“. Dažnai jis pradedamas žiema ar Naujaisiais metais (Dundulienė 1991; Vyšniauskaitė 1993; Šaknys 2001 ir kt.). Būdinga, kad dvi didžiosios metų šventės – Kalėdos ir Velykos – su ilgais prieššventiniais laikotarpiais, kuriuos galima vadinti pasiruošimu šventei arba, pasak A. van Gennepo, pereinamojo laikotarpio pradžia, tvarko ir kitų, ne per daug nuo tų laikotarpių nutolusių švenčių liaudiškas prasmes. Kita vertus, tos „mažesnės“ šventės įneša savų prasmių į bendrąjį kalendorinį ritmą. Tačiau kokie yra tų tradicinių kalendorinių švenčių svarbesni aspektai?

**A d v e n t a s.** Tai ikikalėdinis prieššventinis laikotarpis, kuris, kaip ir prieš Velykas gavėnia, yra santūresnis metų laikas. Tačiau jo draudimai ne tokie griežti kaip per gavėnią. Adventas – tai tamsiausio metų laiko ir ilgų žiemos vakarų laikotarpis, kai visi laukų darbai baigti ir šeima sueina į namus. Tai artimesnio bendravimo laikas, kuriam būdingos vakaronės: kartu sueinama dirbti nesunkių darbų, bendraujama, dainuojama, giedama, žaidžiami žaidimai. Rytų Lietuvoje sueinama kaimo bendruomenėje, o Vakarų Lietuvoje gyvenant vienkiemiuose vakarojama šeimoje ar šeimynoje. Rytų Lietuvoje būdingos ir savitos advento giesmės.

Kūčios ir Kalėdos. Kalėdos yra religinė šventė, švenčiama gruodžio 25 d., o jų išvakarės Lietuvoje vadinamos *Kūčiomis*, kurios švenčiamos gruodžio 24 d. Kalėdomis baigiasi adventas. Kūčios ir Kalėdos religiniu požiūriu yra tarsi vienos šventės dalys, tačiau jų liaudiški pavidalai Lietuvoje yra skirtingi.

Kūčios Lietuvoje yra ypatinga šventė (Kudirka 1993). Tą dieną visa šeima susirenka, suvažiuoja iš visur. Tikima, kad tą dieną ateina ir mirusiųjų protėvių vėlės, tad tais metais mirusiems padedama lėkštutė. Tikima, kad tą dieną šeimos nariai yra ne tik žmonės, bet ir visi tame ūkyje esantys – ūkio gyvuliai, kurie naktį kalba žmogaus balsu ir išsipasakoja vienas kitam savo nuoskaudas ir vargus, patiriamus dėl žmonių. Tai viso ūkio, kaip to ūkio žmonių ir gyvųjų būtybių – taip pat ir bičių – pasaulio, šventė, ir apie tai kalba Kūčių papročiai.

Kūčių dieną nedirbami kiti ūkio darbai, bet pasiruošiama šventei: sutvarkomi namai, kiemas, pastatai, išsiprausama. Sutvarkomas kambarys, puošiama eglutė, kuri yra nesenas, anksčiau mieste paplitęs šventės atributas. Lietuvoje ji puošiama saldainiais, raudonais obuoliais ar rojinukais, šiaudiniais žaislais, kepiniais, žaislais iš kiaušinio lukštų. Kai kur įrengiama prakartėlė. Dengiamas stalas, po staltiese dedama šieno: „Kristus tvartely gimė ont šeina. Atmintis apie ano – šeina ont stalo. Be šeina ne Kūčia“ (Kudirka 1993: 34, 51–59).

Paskleidus šieną stalą užtiesdavo balta linine staltiese be jokių raštų. <...> Dauguma šeimų Kūčių stalo nepuošdavo, dengdavo kukliai, kaip ir dera advento laikui. <...> Stalo vidurin motina deda kalėdaičius, kartais ir kryželį, tėvas – suraikytą duoną. Kiti kryželį guldo, juk Jėzus dar nenukryžiuotas, jis tik gims. <...> Stalą dengdavo motinos vadovaujamos vyresnės dukros. <...> Žirnius ir pupas padėdavo arčiau kalėdaičių, o kitus valgius sudėdavo bet kaip. XIX a. pab. – XX a. pradžioje dar daugelyje šeimų buvo valgoma šventinė vakarienė iš bendrų paprastai molinių ar ir medinių indų. Vakarienė iš bendrų indų buvo laikoma tarpusavio meilės išraiška (Gružių, N. Daugėliškio apyl.). <...> Gausiose šeimose tą patį patiekalą valgė iš dviejų indų – viename stalo gale valgė seneliai ir tėvai, antrame –

vaikai. <...> Dažniausiai kalbama apie 12 Kūčių vakarienės valgių. Tai patisurinčiųjų stalas. Kiti tik minėdavo, kad tiek valgių turi būti, bet tenkindavosi kur kas mažesniu skaičiumi (Kudirka 1993: 61–62).

Prie Kūčių stalo sėdama vakare patekęs žvaigždei. Turi būti susitaisyta su visais, gražintos skolos, atkurti santykiai su kaimynais. Prie stalo sėda visa šeima ir samdyta šeimyna, „nebuvo jokios skyros“. Kai kur vakarie nei pasikviesdavo vienišus žmones. Pakeleivis taip pat priimamas prie stalo. Vakarienė pradedama malda, po to dalijamasi kalėdaičiais, *plotkelėmis*, *Dievo pyragu*, tam tikra kiekvienai šeimai būdinga tvarka. Prie stalo prisimenami visi, toli esantys giminaičiai, negalintys dalyvauti, pavyzdžiui, rekrūtai, kalbama apie svarbiausius šeimos įvykius, sėkmes ir nesėkmes, javų derlius, apkalbama ateitis. Ragaujami visi valgiai. Sakyta, kas ilgiau valgys, tas ilgai gyvens. Po Kūčių vakarienės prasideda šventė – negalima dirbti jokių darbų. Kūčių vakarą aplankomos bitės, sodai, laukai. Kūčių vakarienė paliekama mirusiams vėlėms, kurios ateina naktį. Šienas nuo stalo atiduodamas gyvuliams. Kūčių vakarui ir nakčiai būdingi įvairūs burtai ir ateities spėjimai, susiję su likimu, derliumi, vedybomis (Kudirka 1993). Akivaizdu, Kūčių vakaras ir naktis, kuri yra ilgiausia metų naktis, yra liminalinis, pereinamasis laikas.

Kalėdų rytą važiuojama į bažnyčią, į Piemenėlių mišias. Sugrįžus dengiamas stalas, valgomi kalėdiniai pusryčiai – Kalėdoms būdingi šventiniai valgiai. Duodamos dovanos vaikams, vėlesniais laikais ir suaugusieji ėmė keistis dovanomis. Laikotarpiu po Kalėdų kalėdojama einant per namus ir sveikinant kaimynus. Kalėdos svarbi šventė ir tarp Klaipėdos krašto evangelikų liuteronų, tik jie švenčia kitaip negu katalikai. Pagrindinis skirtumas yra kitoks Kalėdų išvakarių – Kūčių – interpretavimas.

Kalėdos didelė šventė. Jų metu visuomet namuose stovėjo papuošta eglė, kurią iš miško parnešdavo tėvas. Eglę dažniausiai puošdavo tėvas, kai vaikai paūgėjo, leista puošti ir jiems. Eglutė puošiama pirktiniais žaislais. Šios šventės proga kepami pyragai. Kalėdų senelis atnešdavo vaikams dovanų

(lėlytę, vežimėlį lėlytei vežioti, saldinių). Namuose giedodavo Kalėdines giesmes. Per Kūčias vakare eidavo į bažnyčią, kur šeima klausydavo mišių, žiūrėdavo į gražiai aprengtą kūdikėlį Jėzų (ŠM, F2-2/4).

Po Kalėdų prasideda *tarpušventis*, kuris tęsiasi iki Trijų Karalių su draudimais vakarais dirbti. Platesne prasme pokalėdinis laikotarpis trunka iki Užgavėnių ir vadinamas *mėsiedu*. Tai agrarinio ciklo laikas, kai didieji darbai pabaigti, o nauji dar neprasidėję. Tai karnavalų, vestuvių, gausaus maisto, kiaulių skerdimo laikotarpis.

**N a u j i e j i m e t a i** (sausio 1 d.). Jie vadinami „riebiosios kūčelės“ ir yra panašūs į Kūčių vakarienę, tik valgomi ir mėsiški patiekalai. Pasveikinus vieni kitus su ateinančiais Naujaisiais metais, šventės išvakarėse buvo sėdama valgyti. Per Naujuosius metus, kaip ir per Kūčias, gausu įvairių ateities spėjimų ir burtų. Naujieji metai – tai metų pradžia, kuri, liaudišku požiūriu, yra daug lemianti (Vyšniauskaitė 1993: 11–14).

**T r y s K a r a l i a i.** Trys Karaliai (sausio 6 d.) – tai persirengėlių Karalių vaikštynės, pokalėdinio laikotarpio sveikintojų kalėdojimo tęsinys.

Svarbiausią papročių dalį sudarė persirengėlių Trimis Karaliais bei jų palydos lankymasis pas savo ir gretimų kaimų gyventojus. <...> Visi pateikėjai tvirtina, kad persirengėlių „apvalkalas buvo labai gražus“: „Mes būdavo po apačia apsirengiame šiltai kailinius, o ant viršaus baltas pasiuvam. Blizgučiais apsikabina, iš paklodės rankos iškišt padarytos, platu, o ant kaklo užrišta. Kepurės aukštos tokios su kuodais, čia kutosas <...>, čia atversta (ties kakta ir smilkiniais) ir žibučiais visur apibarstyta buvo <...> Nu ir tas rūbas visur šlama, tokias išpjaunam žvaigždes, apsikariam. Ir barzdas darydavom. Darydavom iš popieriaus. Iškerpam popierą an viso veido. Tai paskui padarom linų – vieną juodą, kitą raudoną, kitą kitonišką – kad visi trys būtų kitoniški tie karaliai“ (Bernatonis 1990: 197).

Kaišiadorių apylinkėse Tris Karalius kartais lydėdavo baltai apsirengę „angelai“ ir „velnias“, kartais pirmas eidavo „pranašas“, pranešantis apie ateinančius Tris Karalius, o paskui juos – „žvaigždė“ ir „kareivių“ palyda.



„Žvaigždė“ sako sveikinimą – oraciją, o vienas iš kareivių kreida užrašo ant durų „K+M+B“, visi sugieda „Sveikas, Jėzau gimusis“ ir išeina. Šeiminių duodamas dovanas – lašinius, kiaušinius ir kitas (vėliau pinigų) – priimdavo ir nešdavo vienas iš „kareivių“. Persirengėlių vaikštynės kartais vykdavo šventės išvakarėse sutemus ir trukdavo visą naktį. Kitaip negu per Velykas einantys lalautojai, nuo vieno namo prie kito buvo einama tyliai arba skambinant varpeliu. Atėjus giedamos giesmės ir sakomos oracijos. Duodamos Trijų Karalių dovanos šeiminiams: vaikams – saldinių, suaugusiems – „pasidarom vyno burokinio ar tep vyno kokio obelinio“ paragauti ir gaunamos šeiminių dovanos. Kai kur dovanos duodamos ne vien „karaliams“, bet ir bažnyčiai. Jas „karaliai“ kitą rytą nešdavo klebonui, kad jis laikytų šv. Mišias už parapiją. Dovanų paėmimas ir gabenimas buvo vežiko pareiga. A. Bernatonio teigimu, Kaišiadorių apylinkėse paskutinį kartą „Trys karaliai“ ėjo 1973–1975 m. (Bernatonis 1990).

Užgavėnės. Užgavėnės, kilnojama šventė, suderinta pagal Velykų datą. Jomis baigiasi pokalėdinis linksmybių laikotarpis ir pereinama į santūrijų gavėnios laikotarpį. Sakoma, kad per Užgavėnes reikia daug, sočiai ir riebiai valgyti. Svarbiausi valgiai – blynai, Žemaitijoje – šiupinys, miežinių kruopų ir žirnių košė su mėsa ir papuošta į dubenį įkišta virta kiaulės uodega ar šnipu, kiti mėsiški patiekalai – šutynė, su mėsa ir prieskoniais šutintos bulvės. Kitas Užgavėnių aspektas yra karnavalas – persirengėlių vaikštynės, įvairios kaukės, važinėjimasis, humoristiniai vaidinimai, Žemaitijoje – Morės deginimas, Suvalkijoje, Aukštaitijoje – Lašininko ir Kanapinko dvikova (Vaicekuskas 2005).

Užgavėnės pradedamos švęsti ketvirtadienį – kone savaitę prieš tikrąją Užgavėnių dieną. Pirmoji švenčiama diena vadinasi riebusis ketvergias. Nuo tada pradeda duoti pavakarius. Vadinasi valgoma jau ketursyk. Riebusis penktadienį – penkissyk. Riebusis ketvergą visi valgiai iš mėsos, kepa blynų, daugiausia pietums, pavakariams mėsos, vakarienei sriubos. Riebusis penktadienį mėsos nedavė, tik kiaušinių, sviesto ir pieniškų valgių. Riebusis šeštadienį irgi mėsos valgiai, valgė šešissyk. Mėsos valgė kiek nori.

Pirmas valgis ryte – kopūstai su mėsa; antras valgis, priešpiečiai, irgi mėsa; trečias, pietūs – blynai, kava; ketvirtas, pavakariai – ne iš mėsos, penktas – sriuba, šeštas – iš mėsos. <...> Riebusis sekmadienis – valgo septynissyk: duoda vis gerų valgių. Riebusis pirmadienis irgi daugiausia iš mėsos. Riebusis antradienis – valgo kiek nori devynissyk, o popiet pakinko arklius, skambalus pasikabina ir važiuoja į svečius – draugas pas draugą, brolis pas brolių. <...> Giminės laukia atvažiuojant: būna prikepta blynų, arbatos su vyšnių sultimis, vaišina gira. <...> Parvažiavus iš svečių šeimininkė laukia su vaišėmis: išverda dešrelių, atneša raugintų žalių kopūstų. <...> Užsigavi Papielčiuje (trečiadienį). Nevalgo iki pietų. Pietums padedama iššutintų neluptytų bulvių ir garstyčių padažo. Pirmą gavėnios savaitę neduoda ir pieno. Dar prieš I karą pieno nedavė ir visą gavėnią, o po I karo jau davė pieno – tik sekmadieniais (Dovydaitis 1966: 130–131).

A. Vaicekuskas atkreipia dėmesį į tai, kad žiemos karnavalai, vaikštytės XX a. pirmoje pusėje buvo pasilinksminimai ir bendruomeninės šventės, kurių dalis buvo persirengimai įvairiomis kaukėmis, vaizduojančiomis savą ir svetimą aplinką, konkrečios šventės siužetus, personažus. Tokie persirengimai būdingi pokalėdinio laikotarpio vaikštytėms – Trijų Karalių, Užgavėnių šventėms, taip pat ir vestuvėms. Juos galima sieti ir su kitais liaudyje paplitusiais, tarkim, velykiniais, vaidinimais (Vaicekuskas 2005).

G a v ė n i a. Tai septynias savaites trunkantis laikotarpis, prasidedantis bažnytine Pelenų diena. Tai kita diena po Užgavėnių, kai griežtai draudžiama linksmintis – dainuoti, šokti ir valgyti mėsiskus bei pieniškus valgius. Apskritai gavėnia buvo „kitoks laikas“ (Šaknys 2006), besiskiriantis nuo šventės kaip pasilinksminimo sampratos ir tuo pat metu sakralus savo prasme ir kitoks negu kasdienis kitų laikotarpių laikas. Per gavėnią nebuvo rengiami vakarėliai, šokiai, vestuvės. Vakaraus žemaičiai mėgo penktadieniais susirinkti į erdvesnę trobą ir giedoti Kalvarijų Kalnus. Džukijoje buvo giedamos bala-dinės „gavėnios dainos“. Trečiadieniais, penktadieniais, šeštadieniais buvo sausai pasninkaujama – be mėsos ir be pieno. Per gavėnią pasitaikydavo ir kitų religinių, minėtinų ar šventųjų dienų. Pavyzdžiui, Šv. Kazimieras – kovo 4 d. su Vilniuje vykstančiais atlaisiais ir muge; bažnytinė Keturiasdešimties

kankinių diena – kovo 10 d. ir paukščių parsiskridimas; Šv. Juozapas – kovo 19 d.; Viešpaties apreiškimo Švč. Mergelei Marijai diena – *Blovieščiai* – kovo 25 d., kuri Žemaitijoje laikoma gandro švente ir kuriai būdingi tam tikri valgiai: kanapiniai pyragai, krekenomis įdaryti pyragėliai *šaltanosiai* (Vyšniauskaitė 1993: 42–47). Dažnai per gavėnią pasitaikydavo ir XX a. tarpukario Lietuvos Respublikos valstybinė šventė *Vasario 16 d.* – Lietuvos Valstybės atkūrimo diena (Šaknys 2006). Jos minėjimus dažniausiai organizuodavo mokyklos ir įvairios jaunimo ir kitokios organizacijos. Ž. Šaknys pažymi, kad Vasario 16 šventė ir viešas renginys dažnai tuo momentu pakeisdavo gavėnios laiko santūrumą (Šaknys 2006: 39).

*Velykos.* Velykos yra kilnojama, su pasaulietiniu kalendoriumi nesusijusi bažnytinė šventė. Jos skaičiuojamos pagal mėnulio kalendorių – tai pirmas sekmadienis po pirmos pavasario lygiadienio mėnulio pilnaties. J. Kudirka teigia, kad Velykos nuo Kalėdų skiriasi savo ilgu laikotarpiu. Kaime jos yra ypač laukiama šventė. Jomis baigiasi ilgai trukęs santūrusis gavėnios laikotarpis ir prasideda aktyvusis agrarinių metų ir darbų ciklas. Liaudiškoje aplinkoje velykinių švenčių pradžia laikomas Verbų sekmadienis, kuris ypatingas bažnytiniu požiūriu ir ne mažiau – liaudišku. Verbų sekmadienį bažnyčioje šventinamos verbos – kadugio arba (ir) žilvyčio, karklo šakelės, reikšmingos namų šventinimams, smilkymams ir simbolinei apsaugei. Grįžus iš bažnyčios jomis plakami joje nebuvusieji linkint sveikatos ir gyvasties, pranešant, primenant, kad po savaitės bus Velykos (Kudirka 1992: 5–12). Vilniaus krašte nuo XIX a. pirmosios pusės rįstos įvairiaspalvės sausų gėlių puokštės *Vilniaus verbos*. J. Kudirka išskiria įvairius jų tipus: volelinės, rykštelinės, plokščiosios, figūrinės vainikinės. Jos yra tapusios liaudies meno objektais (Kudirka 1992: 8–12) (pav. 45).

Senieji, parėję iš bažnyčios, uždega keletą mažų verbos šakelių ir jomis ap-rūko, apsmilko trobas. Už namų durų ir langų iš lauko užkiša po kadagio ar karklo šakelę, kad perkūnas namų netrenktų. Kitas padeda ar pakabina krikštasuolėį, kad prireikus galima būtų jomis namus, žmones ir gyvulius apsmilkyti. Seniau, pirmą kartą pavasarį gyvulius išvarant į ganyklą, būda-



45. Verbų sekmadienis prie Šv. Petro ir Povilo bažnyčios. Vilnius, 1978 m. V. Miliaus nuotr.

vo ne tik visi gyvuliai šventomis verbomis apsmilkomi, bet ir verbų ryškė paplakami (Buračas 1993: 200).

Po Verbų sekmadienio prasideda Didžioji savaitė ir pasiruošimas Velykoms. Namie buvo laikomasi nusistovėjusios tvarkos: negalima bartis, pavydėti, nepriimtina skolintis ir skolinti, laikomasi pasninko. Kaime tai ir tvarkymasis po žiemos. Namus tvarkydavo Didįjį ketvirtadienį, kuris liaudyje dar vadinamas *švariuoju*. Didysis penktadienis ir šeštadienis – atgailos dienos, stengiamasi mažiau dirbti, laikomasi tylos (Kudirka 1992: 12–15).

Didįjį penktadienį jaunieji eina prie Kristaus karsto garbės sargybą. Jie apsitaiso tam tikrais senovės geležinius šarvus primenančiais, popieriniais drabužiais ir ginklais. Tokia sargyba bent po du ir daugiau vaikinių, pasikeisdami kas pusvalandį, stovi prie puošnaus Kristaus karsto. Jaunos mergaitės, apsirengusios angelais, sergsti mirusį Kristų ir meldžiasi (Buračas 1993: 211).

Didįjį penktadienį prasidėdavo budėjimas prie Kristaus kapo bažnyčioje persirengus kareiviais. Didįjį šeštadienį bažnyčioje šventinama ugnis ir, parsinešus jos namo, simboliškai pakuriama namų krosnis. Ugnį dažnai nešdavo vaikinai – *ugnianešiai*, jodami visais keliais ir tarp savęs lenktyniaudami, smilkydami, dūlydami degančius pakulinius pančius, beržų kempines ir sausas durpes, kad benešant ji neužgestų. Juk užgesus niekas negalėjo velykinės ugnies skolinti. Didįjį šeštadienį arba per Velykas atsinešama iš bažnyčios ir švento vandens. Juo šlakstosi visi namiškiai, šventinami namai, sodyba, laukai ir gyvuliai. Žemaitijoje, Kėdainių, Pasvalio rajonuose švėstas vanduo laikomas tam skirtuose moliniuose indeliuose. Velykų vandenį saugodavo iki Sekminių, rečiau iki kitų Velykų (Kudirka 1992: 23–28).

Etnologai teigia, kad kai kur Didžiąją savaitę buvo lankomi giminių kapai. Tai vadinamosios Vėlių Velykos (Kudirka 1992: 16–18).

Didįjį šeštadienį vakare einama į bažnyčią ir joje vakarojama per Velyknaktį iki prisikėlimo Velykų rytą. Velyknakčiai ir Velykų ryto procesijai būdingi įvairūs vaidinimai, vaizduojantys siužetus, susijusius su Kristaus Kančios istorija. Tie vaidinimai yra liaudiškai savita Kristaus kančios interpretacija, lokalizuota vietinėje liaudiškoje aplinkoje. Velykoms taip pat būdingi ir saviti valgiai: kumpis, gausūs pieno valgiai, sūriai, sviestas, velykiniai pyragai, kiaušiniai *margučiai*.

Margučius margina visa šeima. Jie dažyti viena spalva, marginti dėmėmis, išrašyti vašku, skutinėti. Dažnai Velykų rytą arba išvakarėse motinos padeda vaikams po margutį kur nors ant palangės ir sako, kad *Velykė* arba *Velykų bobutė* atnešė. Margučiai namuose mušami ir ridinėjami. Apskritai Velykoms būdingi įvairūs žaidimai, pasilinksminimai, vaidinimai, turintys ne religinių, bet liaudiškų prasmų. Pavyzdžiui, Kupiškio apylinkėje Velykų naktį sušaudomas Gavėnas ir tai reiškė pasninko galą. Beveik visoje Lietuvoje dažnai antrąją Velykų dieną vaikščiojantys kiaušinių rinkėjai – *lalauninkai* – eina lalaudami. Būdinga laistytis vandeniu, jaunimui – suptis (Kudirka 1992; Buračas 1993: 203–235). Buvo sakoma, kad Velykos – tai linksmybės ir džiaugsmo šventė. Atvėlykis po savaitės užbaigia Velykų ciklą.

J u r g i n ė s. Šv. Jurgis (balandžio 23 d.) – tai pirmoji gyvulių išgynimo diena, arklių ir arkliaганиų šventė. Per Jurgines taip pat dažomi kiaušiniai, šventinami išgenami gyvuliai. Tą dieną arkliaганиai, susirinkę iš viso kaimo kiaušinių, kepa kiaušinienę ir linksminasi. Duodama auka gyvuliais ir javais bažnyčiai ir neturtingiesiems (Buračas 1993: 235–242).

Arklių šventę biržiečiai ūkininkai švęsdavo nuo neatmenų laikų per Jurgines. Kas tai per šventė? Visų pirma tą dieną niekas su arkliais nedirbdavo, juos geriau pašerdavo, o svarbiausia, surengdavo arkliams tikrą pirtį. Pirmiausia gražiai iššukuodavo, nuvalydavo iš po žiemos ir tada veddavo maudyti į Apaščios ir Agluonos upeles. Čia gilesnėse vietose plukdydavo iki pasinėrimo. Išplaukusį arklį vėl peršukuodavo, pervaldavo. <...> Maudydavo ne bet kur, bet tam tikrose upių vietose. Apaščioje pati svarbiausia maudymo vieta būdavo prie tilto, dabartinėje Basanavičiaus gatvėje. Pririštą ant ilgos virvės arklį įveddavo į vandenį ir leisdavo arkliui plaukti skersai upės, o pats ūkininkas eidavo tiltu, laikydamas už virvės. Perplukdydavo, išvalydavo ir dar kartą leisdavo plaukti. <...> Tos šventės buvo rengiamos ne vien iš meilės arkliams. Kiekvienas norėdavo parodyti savo už kitus gražesnius arklius, pasididžiuoti jais. Užtat prastų, nusususių arklių į maudynes visai neveddavo. Susirinkę ūkininkai pasikalbėdavo, pasitardavo, pasišnekučiuodavo. Tai buvo savo rūšies pramoga (Žagrakalys 1975).

M o t i n o s d i e n a – su valstybės atkūrimu susijusi šventė. Ji švenčiama pirmąjį gegužės sekmadienį. Motinos diena – tautinė ir civilinė šventė, paskelbta 1929 m. Kaune įvykusiame Moterų organizacijų pasitarime (Vyšniauskaitė 1993: 78).

S e k m i n ė s. Sekminės taip pat, kaip ir Velykos, yra kilnojama šventė – tai septintas sekmadienis po Velykų. Vizualiai turbūt akivaizdžiausias Sekminių ženklas – tai, kad tą dieną namai, vartai puošiami berželiais. Garsūs yra Sekminių atlaidai Vilniaus Verkių Kalvarijose. Liaudišku požiūriu Sekminės yra pavasarinių sambūrių ir piemenų šventė: „Sekminių šventėje piemenys miške balius kelia.“ Tą dieną piemenys gyvulius pargindavo anksčiau, kuo gražiau visą bandą apvainikuodavo žolynais ir žaliomis beržų šakelėmis ir eidavo per kaimo šeiminkes rinkdami tai, ką jos duodavo. XIX a.

šia proga sakomos ir oracijos (Buračas 1993: 243–256; Milius 1964a). Prie kiemo vartų juos iškilmingai pasitikdavo šeimininkas ir šeimininkė su dovonomis: pyragu, lašiniais, dešromis, pienu, kiaušiniais. Jas surinkę piemenys eidavo į mišką švęsti – kurti didelio laužo ir kepti kiaušinienes. Kitas Sekminių pavadinimas – *samboriai*, susijęs su bendruomeniniu rugių lankymo papročiu – „rugelių lankyta“. Šventadienio popietę ūkininkai apžiūri savo ir kaimynų laukus, rugius, aptaria ūkinius reikalus. Čia pat pasitiesia staltiesę ir vaišინasi paragėse. Daugelis ūkininkų Sekminėms pasidaro alaus. Yra žinomos „paruginės dainos“ (Vyšniauskaitė 1964b; Buračas 1993: 243–256). Sekminės *samboriai* – tai kaimo bendruomenės šventė, sudėtinis pobūvis lauke arba klėtyje, ypač paplitęs Šiaurės ir Rytų Lietuvoje. Ž. Šaknys aprašo ir jaunimo sambarius, kartais dar vadinamus kupolėmis (Šaknys 2001).

J o n i n ė s. Joninės (birželio 24 d.) yra trumpiausios nakties šventė. Tai ypatinga naktis, liminalinis laikas, analogiškas Kūčių nakčiai. Sakoma, kad šią naktį siaučiančios įvairios antgamtinės būtybės, raganos, laumės arkliais jodinėjančios, pasirodo paslėpti turtai, vanduo – rasa tą naktį turinti maginės galios. Jonines aprašant dažnai pabrėžiama keletas simbolių, tam laikui būdingų aspektų, kuriems suteikiama apeiginė prasmė. Tai ugnis – Joninių laužai, šokinėjimas per juos; augalo simbolizmas ir jo gydomoji galia, vaistažolių rinkimas pievose ir miškuose – *kupoliavimas* arba *eiti skinti devynerių gėlių*. Merginoms kupolinės – tai vainikų pynimas ir dainos, ateities spėjimai ir burtai (Vilmantienė 1941). Joninėmis prasideda pievų šienavimo darbai – šienapjūtė.

Su žemdirbystės darbais ir derliaus nuėmimo pradžia susijusios ir kitos šventės – Š v. O n a (liepos 26 d.). Tuo metu prasideda rugiapjūtė: „Šventa Ona – duonos ponia.“ Lietuvoje daugelyje bažnyčių populiarūs Oninių atlydai ir jų jomarkai. Ž o l i n ė (rugpjūčio 15 d.). Tai Švč. Mergelės Marijos Dangun ėmimo diena, liaudiškai įprasminama kaip rudens pradžia. Sakoma, iki Žolinių motinoms negalima valgyti obuolių. Į bažnyčią tą dieną nešama šventinti gėlės, žolynai, daržovės, obuoliai, varpos – užaugintas derlius. Tikėta, kad sudžiovinti Žolinių žolynai apsaugo nuo perkūno, jų dedama

į mirusiojo pagalbę, jais smilkomi namai. Įprasta buvo per Žolines susitikti giminėms ir paviešėti (Vyšniauskaitė 1993: 105–107). Mykolinė s. Šv. Mykolas (rugsėjo 29 d.) – tai „bobų vasara“, bulviakasis, nukasami daržai, sėjami kviečiai, rugiai. Feodalizmo laikotarpiu tai buvo duoklių atidavimo metas (Vyšniauskaitė 1993: 115).

Visi Šventieji ir Vėlinės. Visi Šventieji – lapkričio 1 d., Vėlinės – lapkričio 2 d. Vėlinės yra mirusiųjų prisiminimo ir minėjimo diena. A. Vyšniauskaitė teigia, kad žvakelių deginimas kapinėse yra nesenas paprotys, senesniais laikais buvo įprasta melstis už mirusius ir tas maldas užprašyti pas elgetas ir dvasininkus – Dievo tarpininkus. Važiuojant į bažnyčią elgetoms ir neturtingiesiems buvo vežama duonos, lašinių ir užperkamos maldos. Buvo paprotys pjauti aviną ir jį išdalinti neturtingiesiems (Vyšniauskaitė 1993: 118–123).

Visi šventi – tai graudus ir nuoširdus laikas. Tai atminimas ir paminėjimas numirusių giminių ir bočių, tai laikas dalijimo gausių išmaldų elgetoms, užpirkinėjimas mišių ir zekvijų. <...> Šeimnininkai rengiasi į bažnyčią. Reikalas didelis: reikia nuvežti „ant mišių“ ir elgetoms išmaldų – bakaną duonos ir visą avį mėsos (Katkus [1927] 1989: 122).

Šv. Martynas. Šv. Martynas (lapkričio 11 d.) yra galutinis mokesčių sumokėjimo laikas. Atsiskaitoma su samdiniais – bernais ir mergomis. L. Jucevičius rašo, kad per Šv. Martyną Žemaitijoje kepdavo žąsį. Būdinga ir tai, kad šią dieną spėjama, kokios bus Kalėdos: „jei Martynas su ledu, tai Kalėdos su bradu, jei Martynas su bradu, tai Kalėdos su ledu“ (Vyšniauskaitė 1993: 123). Šitaip visas metinis kalendorinių švenčių ciklas tarsi susiejamas į vieną nenutrūkstamą grandinę.

Apibendrinant galima sakyti, kad kalendorinės šventės yra bendruomenės palaikoma nusistovėjusi laiko tvarka ir jos šventiškasis pertrūkis. Cikliškai pasikartojančiomis šventėmis, jų papročiais ir apeigomis, turinčiomis mitinių, kosmologinių, simbolinių ir socialinių prasmų, tvarkomas ir valdomas žmogaus išgyvenamas, bendruomeninis, gyvuosius ir protėvius apimantis linijinis ir cikliškasis laikas, grįžtamasis ir pasikartojantis pirmapradis ir sakralusis vyksmas.



## Religija ir liaudiškas religingumas

Religijoje antropologai ir sociologai mato sakralumą ir profaniškumą, individualumą ir kolektyviškumą, dieviškumo sampratą, galią ir tikroviškumą, tikėjimus kaip pažiūrų sistemas ir vaizdinius, ir ritualus kaip apibrėžto veikimo būdus (Durkheim [1937] 1999; Eliade 1996, 1997). Tačiau kaip pažymi C. Geertzas, istoriografiniu požiūriu antropologinės teorinės išvalgos religijos tyrimuose per laiką menkai tekito. Atrodytų, kad ir C. Geertzas, traktuodamas religiją kaip pasaulio tvarką formuojančią simbolių sistemą (Geertz 2005: 97–138), kažin ar daug nutolo nuo, pavyzdžiui, E. Durkheimo žodžių: „nuo seno žinoma, kad pirmosios vaizdinių, žmogaus susikurtų apie pasaulį ir save, sistemos yra religinės prigimties. Nerasi religijos, kuri nebūtų svarstymas apie dieviškumą ir drauge nebūtų kosmologija“ (Durkheim [1937] 1999: 13). Vis dėlto nutolo.

Religija, anot C. Geertzo, yra kultūrinė sistema. Ji derina žmonių veiksmus su įsivaizduojama kosmine tvarka ir projektuoja kosminės tvarkos vaizdinius. Tai simbolių sistema, formuojanti tvirtas, viską apimančias ilgalaikes žmonių nuotakas bei motyvacijas, kurianti visuotinės būties tvarkos sampratas ir apsiaučianti šias sampratas tikroviškumo skraiste (Geertz 2005: 101). Empiriniu lygmeniu priartėjus prie religijos ir religingumo, pirmiausia matyti išoriniai dalykai – apeigos ir simboliai, kur simboliai nėra neutralūs, vien tik žinią komunikuojantys tarpininkai, bet paveikūs savo emocinėmis ir intelektinėmis prasmėmis bei moralinėmis vertėmis (Firth 1973: 49). Taip pat ir žmonės, institucijos, bendruomenės. Kita vertus, religija yra ir vidinis, subjektyvus jos aspektas – tikėjimas, tam tikros žmogaus nuostatos ir būsenos, žmogaus pojūčiais neapčiuopiamas, bet išmąstomas pasaulis, susijęs su žiniomis ir su gyvenimo reiškinių klasifikacija, turinčia moralinį atspalvį ir kalbančia ne apie tai, kaip yra, bet apie tai, kaip yra gerai ir kaip blogai (Durkheim [1937] 1999: 40–46).

Apibūdinant gyvenimą Lietuvos kaime XIX a. pabaigoje – XX a. pirmoje pusėje ir valstietišką visuomenę, gana dažnai tenka minėti religiją – sritį, kuri, atrodo, yra persmelkusi kaimišką būtį. Jos pilna visur: krašto-

vaizdyje, tarp daiktų, kasdienėje aplinkoje, dienos ir metų ritme ir švenčių ritualuose, kertiniuose žmogaus gyvenimo momentuose ir žmonių tarpusavio santykiuose, pasaulio supratime ir vertybinėse nuostatose. Religija, atrodo, yra idėjinis autoritetas ir moralinę pasaulio tvarką užtikrinantis veiksnys, akivaizdi liaudiško konteksto dalis – šventės ir religinės apeigos, asmens įvykiai, patiriami per krikštynas, santuokas, laidotuves, vykstančias bažnyčioje, vaikų auklėjimas ir moralinė nuodėmės, *grieko*, samprata, maldų skaitymai, mokymasis skaityti ir daraktorių mokyklos, religinis metų ciklas ir valgymo, linksminimosi tradicijos, liturginės frazės, maldos, analogiškai bažnytiniam ritualai ir vaizdiniai liaudiškose oracijose, ceremonijose ir objektuose. Religija yra tarsi savaime suprantama ir nuo valstietiškos gyvenimosi neatskiriama realija, išreiškiamą ir materialiais, ir socialiais ženklais, iš kurių ji atpažįstama ir kuriais ji kalba (Urbonienė 2006).

Vykdamą į Punsko ir Seinų kraštą ir siekdama rinkti medžiagą apie žmogaus santykį su religija, pirmiausia norėjau apie tai spręsti iš savo pačios išpūdžių bei patirties. Todėl iš pradžių, nors tai turbūt ir prieštarauja „teisingo“, „metodiško“ mokslinio tyrimo taisyklėms, nesiekiau idėmiai susipažinti su visa literatūra, kurioje galima rasti žinių apie šį kraštą minėta tema ir kuri galbūt galėtų daryti įtaką mano išankstinei nuostatai. Atvykus į Punkską, vienas pirmųjų pastebėtų skirtumų su Lietuva man pasirodė mokyklos bendrabučio, kurioje mes gyvenome, koridoriuje kabantis kryželis, jis atrodė tinkamas ir įprastas toje vietoje ir jo nelabai išsivaizdavau panašioje mokykloje Lietuvoje. Vėliau kryželius mačiau ir žmonių, pas kuriuos buvau, namuose. Lankantis šiame krašte ir kalbantis su žmonėmis, susidarė išpūdis, jog religija yra natūrali ir neatsiejama jų gyvenimo dalis (Svidinskaitė 2006: 238).

Tačiau kas yra svarbu kalbant apie liaudišką religingumą Lietuvoje? Ieškant atsakymo Lietuvos etnologų darbuose, anot J. Mardosos, nereikia užmiršti, kad tų darbų nėra daug ir didžioji jų dauguma pagrįsta tyrimais, vykdytais po 1990 m. Lietuvos nepriklausomybės atkūrimo. Svarbu įvertinti ir tai, kad tie tyrimai vyko visuomenėje, kurios mentalinė ir praktinė patirtis apėmė ir sekuliarumo idėją, ir aktyvų, prieštarinę ateizmo laikotarpį. Tai

akivaizdu net ir eilinio žmogaus atvejais (Mardosa 2012). Iš tyrimų aprašymų matyti, kad ne vienas pateikėjas, su kuriuo bendrauta, laisvai svarstė religijos trikdymus ir Dievo buvimo ir nebuvimo galimybes (Svidinskaitė 2006, 2007). Kažin kaip būtų buvę ankstesniais laikais? Pažymėtina ir tai, kad Lietuvos etnologai savo tyrimuose daugiausia dėmesio skyrė krikščioniškajai, ypač katalikiškajai, tradicijai, rečiau – protestantiškajai (Sliužinskas 2012) ar sentikių (Čiubrinskas 1999b) bei kitoms. Svarbus ir dar vienas aspektas – Lietuvos etnologijos istoriografijoje religingumo temai priskiriami ir kalendorinių švenčių tyrimai. Būtent jie, anot J. Mardosos, ir pradeda etnologinius religijos tyrimus Lietuvoje (Mardosa 2012: 10).

### *Religijos akivaizdumas: praktikos ir ritualai, daiktai ir vietos*

Thomasas J. Csordasas religijoje siūlo matyti kitoniškumą kaip jos fenomenologinį branduolį, kaip jos buvimo pasaulyje dalį, kuris yra intymus, įkūnytas, besivaržantis, neišvengiamas (Csordas 2004). Žmogus patiria šventenybę todėl, kad tai pasireiškia, atsiskleidžia kaip kažkas visiškai skirtingo nei pasaulietiškas (Eliade 1997: 8). Tačiau kalbant apie religijos raiškas, norėusi kitoniškumo sąvoka pasinaudoti ne ontologine, bet praktine gyvenimiška prasme. Sakralūs įvykiai, ritualai, daiktai, vietos yra vieni iš akivaizdžiai matomų, atrodytų, religiją identifikuojančių ir išreiškiančių simbolių objektų. Jie skiriasi nuo kasdienių – jie yra tapę skirtingais, laikomi skirtingais ir reikalauja skirtingos elgsenos. „Kai tam tikras kiekis šventų daiktų tampa susieti koordinacijos ir subordinacijos ryšiais ir galų gale susiformuoja tam tikra vieninga sistema, kuri neįeina į jokią kitą to paties tipo sistemą, tuomet tikėjimų ir atitinkamų ritualų visetas sudaro religiją“ (Durkheim [1937] 1999: 45). Pažymėtina, kad sakraliose, kitoniškose ir kitonišką tvarką kuriančiose praktikose, ritualuose, daiktuose ir vietose įkūnyta religija turi daugiasluoksnes prasmes.

Viena iš įprastų ir savaime suprantamų religinių praktikų yra malda kaip ritualas ir simbolinės komunikacijos įvykis. Įtraukta į laiko ir veiklos ritmą ir būdama konkrečioje vietoje, ji savitai įprasmina ir susieja laiką,

veiklas, vietas, erdves, daiktus į sistemingą visumą. Net ir vienos konfesijos aplinkoje tos visumos gali būti skirtingos ir liudyti tradicijų ir kontekstų skirtumus.

Vytinė, į kurią sudėjau savo turtą – savo rugelius ir kitą mantą – ir kurioje turėjau plaukti į Karaliaučių, jau prieš dvi dienas išplaukė iš Kau-  
no, o mane aplinkybės privertė dar čia pasilikti. Turiu ją pavyti valtimi, kurią mano pasamdytas valtininkas pavadino vokiškai – *kanu*. <...> Tai kažkoks nuobodus, tylūs vokietužis tas mano valtininkas; tiesa, iš jo akių nežiūri vokietis, tačiau vokiečiuoja kalbėdamas. Mano ryšulį vadina *mantelzaku*, savo valtį – *kanu*, dėvi balta *guondam* skrybėle, mėlynu švarku, rūko trumpą porceliano pypkelę, o dėl užmokesčio tariasi kaip žydas; turi būti vokietis. <...> Į jo patogią valtį sunešė mano daiktus. Metu paskutinį žvilgsnį į Kauną, sėdamės į valtį. Valtininkas persižegnojo, spjovė į delną, tvirtai suėmė irklą, vikriai atsistūmė nuo kranto, – plaukiame. Persižegnojo!... Gal būt ir ne vokietis. Pasekiau jo pavyzdžiu ir nuoširdžiai sukalbėjau poterėlį. <...> Greitai aplenkiamo tuos namelius ir dvarelius. Nei laiko paklausti pavadinimų, nei noro klausinėti – toks tylus, toks niaurus tas mano valtininkas, tik žegnojasi ties kiekvienu pralenkiamu kryžiumi ir tik kužda poterius. – Kas tu ir iš kur esi, bičiuli? – paklausiau jį – vokietis ar vietinis? – Žinia vietinis – atsakė – Koks aš vokietis, juk gimiau nelabai toli nuo čia, Smalininkuose (Sirokomlė [1861] 1991: 36–37).

Malda, kaip ir giesmė, tai ne tik žodžiai, judesiai ar garsų harmonija – tai ritualas, apimantis daugybę kitokių materialumų, tarp jų ir daiktus, vietas. D. Svidinskaitė, remdamasi L. Otto ir L. L. Pedersenu, pabrėžia, kad religinio konteksto daiktai nėra pasyvūs, jie, kaip kalbos žodžiai ir sąvokos, sudaro ir konstruoja žmogaus tikėjimą. Maldaknygė ir rožančius yra tarsi įdaiktinta įsivaizduojama tikėjimo tvarka, tikėjimo ir maldos dalis (Svidinskaitė 2007: 175). Tačiau Lietuvos etnologų darbai liudija, kad Lietuvoje religiniuose ritualuose dalyvauja ir augalai, žolės ir gėlės, vanduo, maistas. Atsinešti iš gamtinės ir gyvenamosios aplinkos, pašventinti ir perėję bažnytinės apeigas jie tampa religiniais simboliais – verba, švęstu vandeniu, šventomis Žolinių žolelėmis, gėlėmis ir daržovėmis, maistu (Mardosa 2009;

Svidinskaitė 1999, 2001). Grįždami į valstietišką erdvę, jie nusineša ir juose įkūnytas sakraliąsias prasmes, tvarkas ir ritualus. Taip bažnytinėse apeigose įmaterializuotas jų sakralumas tampa ir nuolatine namų aplinkos dalimi, ir namų apeigų pretekstu juos vartoti analogiškai bažnytiniais ritualams. Jais smilkoma, šventinama, jie laimina ir saugo žemę prieš pirmąjį arimą, gyvulius, pirmą kartą išgenamus per Jurgines, nuo nelaimių, griaustinio, dedami mirusiajam į karstą ir kitais atvejais (Svidinskaitė 2001). Taigi gyvenimas čia yra tarsi gyvenimas dviejose plotmėse: jis teka kaip žmogaus būtis ir kartu kaip aukštesnės būties dalis, kaip kosmoso arba dievų būtis (Eliade 1997: 117). Tą pačią prasmę turi ir kaimo laukų šventinimo apeigos, vykdausios dalyvaujant ir nedalyvaujant kunigams. Jas organizuodavo ūkininkai individualiai arba kiekvienas paeiliui, kartais derindami su kitomis apeigomis – naujų kryžių ar namų šventinimu, Kryžiovomis dienomis ir pan. Kaip ir daugelis kaimo apeigų, tai apsauginę prasmę turinčios religinės praktikos ir veiksmi, susiję ir su stichinėmis nelaimėmis, sausra, lietumi (Mardosa 2002b). Tai savojo pasaulio, kuris yra pašventintas ir kuris yra kaip kosmosas, apsauga nuo pažeidimo ir jo kūrimas (Eliade 1997: 30–39).

Į kasdienybės erdvę patekę religiniai simboliai kartais keičia savo simbolines prasmes. Verpsčių, prieverpsčių, kultuvių, kočėlų dekore pavaizduoti kryžius, aukojimo taurė, Kristaus monograma, bažnyčia, žvakidės, Apvaizdos akis, širdis su kryžiumi ir inkaru, liepsnojanti širdis arba širdis su kryželiu viršuje kalba apie kažką kitką. Jie, dažniausiai sutinkami dovanojimui skirtų objektų puošyboje ne tik Lietuvoje, bet ir kitų Europos šalių liaudies mene, greičiausiai yra laiminantys ženklai ar simbolizuoja bažnyčią, o ne pirmines kanonines prasmes išlaikantys ženklai (Čepaitienė 1996.).

Malda kaip ritualas yra ypatingų vietų, jų sakralaus iškalbingumo, įkūnyto simbolizmo dalis. Malda – tai ir kraštovaizdžio interpretavimo dalis. Viena iš tokių liaudiškų religingumo praktikų yra Kryžiaus keliai, arba Kalvarijos, ir jų apeigos, Lietuvoje žinomi Žemaičių Kalvarijoje, Beržore, Vepriuose, Vilniuje (Verkiuose) ir kt. (Motūzas 2011). Jų apeigose malda, žodžiai, giedojimas susipynę su fiziniais veiksmais – ėjimu, vaikščiojimu,

klūpėjimu, vietos, reljefo, atstumų simbolizmu, kraštovaizdžio kosmologinėmis prasmėmis, ypatinga jausena ir nuostata. Tai gali būti pakartojama bažnyčioje ar vien tik giesmėje. Būdinga tai, kad Žemaitijoje *Kalną* giedojimas paplitęs ne tik einant Kryžiaus kelius, bet ir prie mirusiojo ar Advento, Gavėnios vakarais susirinkus kaimynams. Tai lokali tradicija – *Kalnams* būdingas savitas giedojimo būdas, dūdų orkestras (*patriūbočiai*) (Vyšniauskaitė 1995c: 451).

„Kalnai“ Žemaičių Kalvarijoje yra vaikščiojami lauke ir viduje. Lauke apeinamos miestelyje įrengtos koplyčios su Kristaus kančios pavaizdavimu <...> per Didžiąją Kalvariją, šv. Kryžiaus atradimo (pavasari) ir šv. Kryžiaus išaukštinimo (rudeni) šventes. Kitu laiku koplyčios uždarytos ir „kalnai“ būdavo apeinami bažnyčios viduje <...>. Maldininkai apeina juos įvairiai: iškilmingomis procesijomis, nedideliais būreliais arba po vieną. <...> Eidami keliese bei būryje maldininkai gieda garsiai. Jei vienas vaikšto „kalnus“, ypač bažnyčioje paprastai meldžiasi tyliai <...>. Būriu giedama kam nors vadovaujant <...>. Giesmes gieda visi kartu, o maldas kalba iš eilės po vieną, garsiai, lyg deklamuojant – rečitatyvu. „Kalną“ giesmių buvo senose maldaknygėse, buvo ir pataisytos, yra ir dabartiniuose maldynuose bei specialiai išleistose brošiūrėlėse. Giedama iš visų, tačiau net ir dabar labiau vertinamos giesmės iš senesnių maldaknygių. Pagyvenusiems žmonėms jos ne tik įprastos ir suprantamos, bet sako jiems gražesnis senų giesmių sueiliavimas, žodžiai gražesni. Žemaitijoje „kalnus“ giedodavo ir per laidotuves. Per adventą pas kurį nors ūkininką susirinkdavę kaimynai. <...> Sako, vyrai kaip užtraukdavę, kad net lempos gesdavusios (Čepaitienė 1993: 225–226).

Tačiau sakralios vietos ir jų istorijos įvairios. XX a. paplito *lurdų* (*lourdes*) statymo tradicija, kartojanti sakralųjį įvykį Prancūzijoje. Tokie *lurdai* arba grotai, apgaubti savitų papročių ir apeigų, Lietuvoje buvo įrengiami dvaruose, prie bažnyčių, miesteliuose, sodybose, miškuose Palangoje, Kretingoje, Plungėje, Šiluvoje ir daugelyje kitų vietų (Lileikienė 2005; Motūzas 2011). Kita religiniu požiūriu ypatinga vieta yra Kryžių kalnas Meškuičiuose, netoli Šiaulių. Įkūnijantis istorinius tautos ir žmonių likimo įvykius ir dramas, jis suvokiamas kaip žemiškoji ir materialioji tautos ir žmonių būtis

projekcija, kosmologinės tvarkos ašis ir šventykla, M. Eliades žodžiais tariant, „dangaus ir žemės saitas“ (Eliade 1997: 28–29).

Kryžiai ant kalvos pirmą kartą paminėti 1850 m. XIX–XX a. sandūroje Kryžių kalnas jau plačiai žinomas kaip šventa vieta. Jį lanko pavieniai žmonės ir jų grupės, vyksta organizuotos ir stichinės pamaldos. Būtina pabrėžti, kad kryžiai ir ženklai (stulpai, koplytėlės, paveikslai, statulėlės, rožančiai ir kt.) buvo ir dabar tebėra votyviniai, t.y. dėkojant ar prašant ko nors (sveikatos, grįžimo, blaivystės, laimingų vedybų), memorialiniai atminimai (susiję su žuvusiais, dingusiais, tremtiniais, nuteistaisiais), skirti istoriniams įvykiams, jubiliejams ir kt. (Rimkus 1999: 401).

Tačiau vietos, ritualai, religinės praktikos siejasi į visumą ir prasiplečia per atlaidus – per kaimo bažnyčių šventiesiems skirtas religines šventes, kurias turi kiekviena bažnyčia ir miestelis. J. Mardosa teigia, kad atlaidų prasmė pirmiausia yra atgailaujančiųjų dvasinis poreikių tenkinimas, nuodėmių atleidimas (Mardosa 2003). Malda čia įvykis, susidedantis iš daugelio dalykų – religinių ir socialinių. Pirmiausia tai pasiruošimas, vietos ir bažnyčios dekoravimas, išskiriantis atlaidų dienas kaip ypatingas religiniame kalendoriuje, ir to dekoravimo vietinės tradicijos, pavyzdžiui, vainikų pynimas. Atvykstantiems ir maldininkams tai kelionė, vykimas į atlaidus kaip piligrimystė. Pagrindinė atlaidų dalis – dalyvavimas mišiose bažnyčioje ir procesija su giedojimu, o Žemaitijoje su dūdų orkestru, auka bažnyčiai – seniau maistu, dabar pinigais. Žemaitijoje atlaidų metu įprasta lankyti artimųjų kapus. Tradiciniu požiūriu neatskiriama atlaidų dalis senaisiais laikais buvo elgetos. Atlaidams būdingi ir įvairūs socialiniai įvykiai: po atlaidų svečiavimasis pas gimines, užkandinėse, miestelyje, lauke po obelimi; turgūs, mugės, jomarkai ir kermošiai, kuriuose šalia kitų pardavinėtos ir savitos atlaidų prekės – „devocionalijos“, „kermošiniai“ saldainiai, meduoliai, pyragai; pasilinksminimai – cirkas, vakare jaunimo šokiai (Mardosa 2003). Garsiausi Lietuvoje atlaidai yra Šv. Kazimiero, Lietuvos globėjo Vilniuje, Žolinės – Pivašiūnų, Punsko (Lenkijoje), didieji Žemaičių Kalvarijos Švč. Mergelės Marijos Apsilankymo, Šiluvos Švč. Mergelės Marijos Gimimo atlaidai ir kt.

## *Religija: institucija ir bendruomenė*

Religija – tai individualistiniai, bendruomeniniai, bažnytiniai tikėjimai ir kultai (Durkheim [1937] 1999). Bažnytinio lygmens religinė organizacija turi dvasininkus ar dvasininkiją. Kalbėdami apie bažnyčią kaip instituciją antropologai atkreipia dėmesį ir į administravimo aspektą (Hoebel 1972: 574–593). Tačiau bendruomenė dvasininkiją mato kitaip. Kaimo bendruomenei dvasininkas buvo bažnyčios – šventyklos – žmogus, įkūnijantis ir „aptarnaujantis“ tą šventumo būseną, nuostatas, prasmes ir praktikas. Dvasininkas, religija, bažnyčia suvokiama kaip nedaloma visuma, kurios galia pagrįsta moraliniu autoritetu, o dvasininko asmens ir veiklos vertinimai – moraliniais kriterijais (Svidinskaitė 2006, 2007). Bažnyčios erdvėje jo vieta yra būti jos priekyje. Šalia dvasininko būna įvairių jo pagalbininkų: zakristijonas, vargonininkas, *špitolininkas* ir kt., padedantys tvarkyti bažnytinius reikalus.

*Špitolė* – vokiškos kilmės žodis, reiškiantis „senelių invalidų prieglaudą arba ligoninę (das Spital)“. Tačiau nėra duomenų, kad Čiobiškio *špitolė* būtų buvusi prieglauda ar ligoninė. <...> Čia buvo trys atskiri butai. Juose gyvendavo vargonininko, bažnyčios tarnų (*špitolininkų*) ir zakristijono šeimos. Prie *špitolės* dar stovėjo tvartas su daržine ir dvikamare klėtis, kieme buvo šulinys. <...> *Špitolininkui* tekdavo minti vargonų duplek, skambinti varpu, šluoti bažnyčią, liedinti žvakes ir talkinti dirbant parapijos žemę (30 ha). <...> [Vargonininko] bute stovėjo fisharmonija. Čia repetuodavo bažnyčios choristai. <...> Čia burdavosi pavasarininkų orkestras, turėjęs dvylika orkestrantų. <...> Virš *špitolės* laukų durų kabodavo kryželis. *Špitolėje* mėgo susiburti Čiobiškio jaunimas. Vakarodavo ilgais rudens ir žiemos vakarais. <...> *Špitolėje* jaunieji pasirengdavo bažnytinėms jungtuvėms. Kūmai čia galėdavo sausai pervystyti kūdikį prieš krikštą. Per šalčius sušilti užeidavo iš bažnyčios dažnas parapijietis. Čia išgirdavo paskutines naujienas. Dažnai užsukdavo klebonas. <...> *Špitolėje* liedino žvakes, kepė kalėdaičius. Kepdavo pamečiui keisdamiesi, vargonininkas ir zakristijonas (Žumbakis 2000: 781–784).

Prie bažnyčios glaudėsi ir neturtingieji, elgetos, *ubagai*, rinkę išmaldą, pardavinėję ir gaminę devocionalijas. Atskira kategorija buvo vyresnio am-





46. Vaikai bažnyčioje po Pirmosios Komunijos. Veliuona, XX a. 4 deš. A. Mickaus nuotr.

žiaus, neturtingos, vienišos, ypač pamaldžios ir kasdien bažnyčią lankančios moterys – *davatkos*, *davatkėlės*, pragyvendavusios iš smulkių darbų, maldų ir aukų. Jos bažnyčiai pindavo vainikus, padėdavo dėl kitų dalykų (Čepaitienė 1993).

Religinio gyvenimo organizacinė struktūra kaime buvo parapija. Tačiau parapija – tai teritorinė struktūra, kurią sudaro atskiros kaimo bendruomenės. Tad joje vykstantys religiniai įvykiai buvo tų bendruomenių įvykiai (pav. 46). Viena iš metinių bažnyčios, parapijos ir kaimo bendruomenės švenčių buvo *kalėdojimas* (Mardosa 1999: 143–144). Tai kunigo, lydimo bažnyčios tarnų, lankymasis pas parapijiečius kartą per metus pastoraciniais tikslais. Tuo metu atliekami kunigo patarnavimai parapijiečiams, negalintiems ateiti į bažnyčią, renkama metinė rinkliava pinigais ir produktais bažnyčios tarnams, neformaliai bendraujant susipažįstama su gyventojais. Kalėdojama dažniausiai buvo nuo Kalėdų iki Trijų Karalių, retais atvejais prieš Kalėdas (Kudirka 1993: 227; Mardosa 1999: 144). Anot J. Mardosos, kaimui ir bendruomenei kalėdojimas buvo šventė ir įvykis. Kalėdojimo dieną ku-

nigas paskelbdavo bažnyčioje per pamokslą. XX a. pradžioje tai atlikdavo ir per kaimus einantis ir varpeliu skambinantis *špitolininkas*, kai kur dėl to vadintas *sakučiu*. Kitur pranešdavo zakristijonas, per adventą nešiodamas kalėdaičius (*plotas, plotkeles*). Prieš kalėdojimą susirinkę kaimynai kartu aptardavo reikalus, nes buvo svarbūs kalėdotojų vežiojimo, priėmimo ir kiti klausimai. Klebono priėmimas buvo bendruomenės reikalas – nuo to priklausė kaimo prestižas parapijos akyse. Sutardavo ir kaip vaišinti – dažnai šito imdavosi turtingesni žmonės arba ūkininkai paeiliui. Prieš atvykstant kalėdotojams, buvo pasiruošiama, susitvarkoma, sakoma: *apsišvarinti kaip kunigo belaukiant*. Vaikai turėjo pakartoti ar išmokti tikėjimo tiesas. Paren-giamos vaišės – pietūs arba vakarienė. Žemaitijoje klebonas kaime likdavo ir nakvoti. Ta proga vykdavo žaidimai, vaidinimai, karnavalai. Kalėdojimo metu buvo duodama auka arba prievolė bažnyčios tarnams išlaikyti – *kalėda*. Ji buvo duodama grūdais, maisto produktais, tarpukario Lietuvoje – pinigais. Kalėdodamas klebonas vaikus vaišindavo saldainiais, vaikai jį – riešutais (Mardosa 1999: 143–144).

Vasarą bažnyčioje vykdavo ir kitokio pobūdžio šventės – bendros kaimo mišios, kurių užpirkimą organizuodavo pamaldesni kaimo gyventojai (Mardosa 1999: 145–146). Per bendras kaimo mišias buvo laiminami kaimai, jų gyventojai, prisimenami mirusieji. Mišiose dalyvaudavo kiekvieno kiemo atstovai, nepriklausomai nuo turtinės padėties, dažniausiai šeimininkas. Iš neturtingų šeimų pinigai nebuvo imami. Mišios buvo atviros ir finansiškai neprisidėjusiems. Tačiau į mišias nekviečiami amoraliai besielgiantys žmonės. Jie ir patys neidavo, nes žinodavo, kokia kaimo ir klebono nuomonė. Akivaizdu, kad kaimo bendruomenė yra moralinė bendruomenė. Po kaimo mišių grįžus į kaimą arba miestelyje vykdavo sudėtinės vaišės, kuriose dalyvaudavo visi kaimo gyventojai. Mišias kartais užpirkdavo ir atskiros gyventojų grupės, pavyzdžiui, kaimo jaunimas, religinės organizacijos, pavasarininkai (XX a. tarpukariu), XIX a. pabaigoje buvo paplitusios „Gyvojo rožinio“ mišios rudenį. Po jaunimo mišių vykdavo šokiai ir vakarėliai (Mardosa 1999: 145–146).



47. Gyvakarų kaimo gyventojai prie pašventinto kryžiaus. Kupiškio valsčius, 1937 m. J. Karazijos nuotr.

Kaimo bendruomeniškumas per religines apeigas ir praktikas buvo palaikomas ir kitaip: vykstama kartu į atlaidus, tvarkomos kaimo kapinės, prižiūrimi bendruomeniniai kaimo kryžiai per kolektyvines apeigas (pav. 47). Ypač paplitęs gegužinių litanijų giedojimas gegužės mėnesį (*mojavos, mojinės*) namuose – kambaryje arba klėtyje – įrengus altorėlį ir susirinkus kaimynams vakare, po darbų giedoti litanijos (Mardosa 1999). Kita kaimo bendruomenės kolektyvinė apeiga – tai Kryžiaus dienos, tris dienas prieš Šeštines vykdavęs kaime esančių kryžių lankymas su procesija, ją užbaigiant kaimo kapinaitėse.

Kaip ir kitur, taip ir Jonauskų kaime gyvavo Kryžiaunų dienų apeigų tradicija. Jos buvo apvaikščiojamos abiejose kapinaitėse [švedmečio metų ir Niūniavos kapukuose]. Prieš Kryžiaunas dienas kapeliai buvo ypač kruopščiai sutvarkomi, koplytelės ir kryžiai puošiami gėlėmis, apvainikuojami. Apeigas pradėdavo trečią dieną prieš Šeštines pavakary. Žmonės žinojo įprastu metu ir rinkosi be jokio atskiro kvietimo, be skambalo. Ateidavo beveik visa šeimyna, visi išėiginiu ar švaresniu apdaru apsitaisę.

Kapeliuose apeigas vedavo Vaitkevičienė (pravadnyku vadinama). Buvo prašoma maldose lietaus ar sausros, žiūrint koks metas būdavo, buvo giedamos litanijos, kalbami poteriai už dūšias. Apeigos kartojamos 3 dienas iš eilės. Jas visada pradėdavo švedmečio kapiukuose, po to kiek pasimeldę ir pagiedoję visi būriu keliaudavo į Niūniavos kapelius. Ten kartodavosi toks pat apeigų ceremonialas. Visa tai trukdavo maždaug val., o po to žmonės dar truputį pasikalbėję, būreliais traukdavo namo (TKM, A 198, l. 138).

Akivaizdu, kad religinį gyvenimą organizuoja institucija. Tačiau jos veikimas, nors pagrįstas autoritetu ir galia, vis dėlto yra simbolinis. Instituciją ir žmogų skiria atstumas. Tuo tarpu bendruomenė, kaip apeigos veikėjas, ir religinės apeigos kolektyviškumas yra religinį kontekstą kuriantys veiksniai. Bendras religinis gyvenimas užtikrina pavienių žmonių ir visuomenės „tvarkingumą“ ir suburia žmones į religinę moralinę bendruomenę net ir negalvojant apie religinį autoritetą ar jį paliekant nuošalėje (Svidinskaitė 2007: 165). Dalyvaudama sakraliajame ritualo vyksme, bendruomenė atkuria save pačią, savąją gyvenamąją erdvę, savo istoriją ir projektuoja ateitį, pagrįstą moraline tvarka. Tačiau ta tvarka nėra vien tik moralinė – ji yra kažkas daugiau ir plačiau.

### *Pasaulėvaizdis*

Konceptualus pasaulio ir aplinkos reiškinių sisteminimas bei klasifikavimas, kurio galutinis rezultatas yra tam tikra tikėjimų visatos kilme ir funkcionavimu visuma, anot antropologų, yra kosmologija, arba pasaulėvaizdis. Tai susiję su religija, tikėjimu ir tikėjimais, mitais ir mitologija, metafiziniais vaizdiniais ir liaudiška filosofija, etnomokslu. Taigi religija ir pasaulėvaizdis – tai dviejų ideacinių sistemų išraiškos (Hoebel 1972: 560–573).

Tuo, kaip lietuviai mato ir įsivaizduoja pasaulį ir gyvenimiškus reiškinius, Lietuvoje yra domėjęsi tautosakininkai. Nijolė Laurinkienė surinko tuos su kosmogoniniu mitu susijusius vaizdinius lietuvių etiologinėse sakmėse ir pasakojamojoje tautosakoje ir susiejo juos į visumą. Ji teigia, kad lietuvių sakmėse pasaulio kūrimas pradedamas situacija prieš sukūrimą, ne-

būties vaizdavimu: „pradžioje pasaulio nebuvo nei žemės, nei saulės, nebuvo nieko, tiktai vien vanduo“; „buvęs tik vanduo. Laiveliu yrėsi dievas ir velnias“ (Laurinkienė 2002: 8). Ta nebūtis dažnai įsivaizduojama kaip migla ar rūkas: „seniai labai seniai kol dar nieko nebuvo, nei žemės, nei dangaus, buvęs tik rūkas ir vanduo“, „kai nebuvo dar pasaulio, gyveno tiktai vienas Dievas ir jis gyveno miglose.“ Taigi buvo tik rūkas ir vanduo, „kaip tamsa ir kaip kisielius, kaip su tirštuma susimaišęs skystumas.“ Įsivaizduota, kad pradžioje Žemė buvo skysta ir tik vėliau pamažu ėmė tirštėti: „Dievas sutvėrė žemę skystą kaip kiselių, o akmenis kaip *kleckus*. Tačiau vėliau Žemė pradėjo tirštėti, o akmenys augti“ (Laurinkienė 2002: 9).

Nebūtyje atsiranda ir pasaulį kuriantieji veiksmai ir jo kūrėjai, pirmausia Dievas, kuris yra abstraktus, ir jam priešiška chtoninė būtybė – velnias, sakmėse vadinamas Dievo tarnu, broliu, kitu Dievu, vandens paukščiu – gaigalu. Tačiau tikrasis kūrėjas ir proceso iniciatorius yra Dievas. Dievas sukuria tai, kas pozityvu, velnias – tai, kas negatyvu ir žmogui gali sukelti sunkumų. Tad velnias padeda Dievui kurti pasaulį, tik jo kūriniai yra netobuli, neišbaigti. Tai dualistinis mitas, atspindintis pasaulio prieštaringumą (Laurinkienė 2002: 9–10).

Žemės kūrimas vyksta pasineriant į pirminius vandenis: Dievas liepia velniui panerti į jūros dugną ir atnešti iš ten žemių: kur Dievas pasėja atneštas žemes, randasi lygumos, kur velnias išsijauna iš burnos – iškyla kalnai, telkšo balos. Kitas pasakojimas, anot N. Laurinkienės, yra apie tai, kad Žemės ašis ir atrama yra žuvis, apjuosusi žemę pirminiuose vandenyse. Sakoma, kai žuvis versis ant kito šono, jūra patvins ir apsems visą žemę, arba kai žuvis pasens ir uodega išlįs iš dantų, bus pasaulio pabaiga, nes Žemė, neturėdama ašies, nukris (Laurinkienė 2002: 9–10). Tai Žemės kilmės vaizdiniai, siejantys ją su vandenimis. Tačiau yra ir kitas Žemės vaizdinys, siejantis ją su dangaus sfera, kur Žemė, kaip personifikuota būtybė, įtraukiama į „dangiškųjų vestuvių“ siužetą. Sakoma, kad Žemė yra Saulės ir Mėnulio duktė, ir kartą jiems nesutarus ir Saulei užsinorėjus vienai saugoti Žemę, Mėnulis ją padavęs į teismą. Teisėjas Perkūnas nutaręs, kad Saulė ją saugos dieną, o Mė-

nulis – naktį. Ir taip laikas buvo padalintas į šviesųjį ir tamsųjį. Šis Saulės ir Mėnulio kaip sutuoktinių poros motyvas ir vestuvinis siužetas yra žinomas ir latviams. Lietuvių ir latvių tautosakoje ir mitologijoje pasakojama ir tai, kad saulę nukalęs kalvis. Anot vienos sakmės, senais laikais gyvenęs kalvis. Tuo metu buvę visur tamsu kaip naktį. Tad kalvis nutaręs nukalti saulę, paėmęs geležį tol kalęs, kol per šešerius metus ją nukalęs. Užlipęs ant trobos ir įmetęs ją į dangų (Laurinkienė 2002: 11).

Lietuvių sakmėse teigiama, kad pasaulio pradžioje buvo sukurtas ir žmogus. Jį sukūręs Dievas – „visų karalių karalius“, „Viešpats Dievas“, „Ponas Dievas“. Sukūręs keliais būdais. Vienas – iš savo seilių: „Viešpats Dievas ėjo per vieną žemės plotą. Beeidamas du kartu nusispyjovė ir nuėjo, kur reikėjo. Tačiau spjaudalai neišdžiūvo, bet pavirto žmonėmis: pirmas – vyru, antras – moterimi.“ Spjaudydamas kuria ir velnias, bet jam nusispyjovus randasi bedugnės, pelkės ar daugybė akmenų (Laurinkienė 2002: 13). Taigi spjaudydamas velnias kuria reljefą ir gamtą, Dievas – žmogų ir kultūrą. N. Laurinkienė teigia, kad žmogaus kilmei iš Dievo spjūvio artimas yra žmogaus atsiradimo siužetas iš vandens lašo iš Dievo burnos, nuo veido nulašėjusio jam prausiantis savo paišina, bekūrenant krosnį susitėpusį veidą. Iš nuo pirštų nulašėjusių lašų randasi angelai. Tai pasakojimai apie žmogaus kilmę iš drėgmės. Kiti pasakojimai yra apie tai, kad antropomorfinės būtybės, angelai, yra kilę „Dievui mušant du akmenukus vieną į kitą pradeda byrėti angelai kaip žarijos.“ Ugnis – tai antroji stichija, teikianti gyvybę, o akmenėlių trintis čia asocijuojasi su lytiniu aktu, lemiančiu naujos gyvybės pradžią (Laurinkienė 2002: 14). Yra ir dar viena siužetų grupė apie žmogaus kilmę iš molio ir iš žemės, galbūt susijusi su biblijiniais motyvais. Panašiu būdu nulipdomi gyvuliai. Būdinga, kad Dievas kuria žmogų, o gyvūnus dažniau kuria Dievui talkinantis jo padėjėjas velnias, kuris iš molio nulipdo arba iš žemės grumsto padaro gyvulius, žvėris, paukščius ir kitus gyvūnus: ožką, aviną, vilką, viversį, balandį, varlę, rupūžę. Jiems, kaip ir žmogui, Dievas įpučia dvasią (Laurinkienė 2002: 13–14).

Akivaizdu, kad liaudiškas konceptualus pasaulio ir žmogaus suvokimo vaizdas yra gerokai platesnis nei konkretus religinis pasakojimas. Jo aidų galima netikėtai atrasti įvairiose ir skirtingose gyvensenos srityse ir vietose. Būdinga ir tai, kad tame vaizde glūdi dualistinis aspektas, antropologiniu požiūriu ypač reikšminga gamtos ir kultūros priešybė ir skirtis.

### **Estetinės gyvenimo tvarkos**

Menas, kaip ir religija, moralė, žiniija, prekyba, technologija, yra tam tikra gyvenimo jausena. Tai tam tikras kasdienio praktinio gyvenimo sutvarkymas (Geertz 2005: 228). Menas yra kalba, struktūra, sistema, veiksmas, simbolis, jausminis modelis, kurį, atrodo, gaubia vien tik estetikos ir grožio įtaiga. Tačiau meno objektų kultūrinis įprasminimas visada yra vietinis reikalas. Juk menas yra kolektyviai palaikomas patirties modelis. Tai gyvenimo formuojamas ypatingas jautrumas, kuris, kaip C. Geertzas sako, yra kolektyvinis, tas jautrumas yra „žmogaus ant jų [daiktų] paliekami randai.“ Žmonės apie meną nekalba – jie tiesiog jį daro: lipdo skulptūras, dainuoja, audžia ar ką kita veikia nesidalindami savo profesine patirtimi. Jei kalba – tai kalba ne apie meną, bet apie ką kita – kasdienį gyvenimą, mitus, prekybą (Geertz 2005: 226–256, 231).

Menas visuomenei yra tarsi būdas suvokti save ir kitus, pažinti savo praeitį ir įsivaizduoti ateitį (Cuisener 1977). Patraukiantis grožio įtaiga jis pirmiausia skatina atkreipti dėmesį į formaliuosius bruožus: linijas ir spalvas, simetriją, apimtis, reljefą, žodžio, garso ir ritmo estetiką. Vėliau paaiškėja, kad tie formalieji bruožai neatskiriami nuo technikos ir įgūdžių, nuo nusistovėjusių formų ir elementų raiškos, kurią galima pavadinti stiliumi, ir istorinių jos pokyčių, individualaus ar kolektyvinio pakartojimo, sąsajų tarp profesionaliojo ir liaudiškojo lygmens, dekoratyviosios raiškos ir vaizduojamųjų semantinių klodų (Cuisinier 1977). Formaliųjų bruožų analizė tarsi savaime atveda prie socialinių ir kultūrinių meno prasmių, meno, kuris C. Geertzui yra dar viena savita kultūrinė sistema (Geertz 2005: 226–256).

## *Gamintojo ir vartotojo požiūris*

Lietuvių liaudies vaizduojamąjį meną daugiausia yra tyrinėję meno-tyrininkai ir muziejininkai. Liaudiškų meno dirbinių ir žodinės ar muzikinės kūrybos tyrėjai dažnai į savo tiriamuosius objektus žvelgė kaip į meno kūrinius. Vadovaudamiesi šiuo požiūriu, jie taikė jiems ir klasifikacinius principus, dažnai sureikšminančius objektų formaliuosius bruožus. Tai yra tas techninis kalbėjimas apie meną, kurio, atrodo, turėtų užtekti menui, o šiuo atveju – liaudies menui suprasti (Geertz 2005: 228). Tačiau kaip vėliau paaiškėja, to neužtenka. Vienas iš pavyzdžių būtų P. Galaunės liaudiškų meno dirbinių klasifikacija, pateikta darbe *Lietuvių liaudies menas: jo meninių formų plėtojimosi pagrindai* (Galaunė 1930). Jis dirbinius suskirstė pagal profesionaliajam menui įprastas sritis: architektūra (gyvenamasis namas ir klėtis, bažnyčios ir koplyčios, varpinės, kryžiai, koplytėlės, žydų sinagogos); skulptūra (goreljefinė ir bareljefinė skulptūra, įvairūs medžio drožiniai, keramika, geležies dirbiniai); tapyba (paveikslinė tapyba, dekoratyvinė tapyba, liaudies meno raižiniai, margučiai, audiniai) (Galaunė 1930). Tai trys į smulkesnius pogrupius išskaidytos grupės, kurių grupavimas gal atrodo netikėtas, ypač pažvelgus į pogrupius, bet turi savą aiškią vidinę logiką.

Meno sąvoką vartojame čia ne plačia to žodžio prasme, bet tiktai vaizduojamojo meno atžvilgiu. Šis pastarasis menas apima architektūrą, skulptūrą, tapybą ir grafiką su visomis jų paskiromis šakomis – šakelėmis. Tat tas pačias sritis apima ir liaudies menas (Galaunė 1930: 10–11).

Tačiau matyti ir tai, kad šitaip klasifikuojant nepakako remtis vien tik formaliaisiais bruožais, pavyzdžiui, apimtimi ar spalva. Skirstydamas architektūrą į mažesnes grupeles ir pogrupius, jis atkreipė dėmesį ir į funkciją, ir į etninius aspektus, kurie yra jau kito – socialinio ir kultūrinio – konteksto dalys.

Jeanas Cuisinier, tyrinėjęs prancūzų liaudies meną, yra pateikęs kitokį požiūrį į liaudies meną ir tuo pačiu ir į jo klasifikaciją. Jis pasiūlė žvelgti į



liaudies meną ne vien tik kaip į meną ir ne vien tik vadovautis formaliais estetiniais bruožais, bet kaip į vartotojui skirtus gamintojo pagamintus ir konkrečiai naudojamus daiktus. Taip daiktuose buvo išvelgta paskirtis ir funkcija, žmogaus intencijos, siekiai, skonis ar mada ir daugybė kitų dalykų, kurie tiesiogiai arba netiesiogiai susiję ir su formaliaisiais bruožais, su dirbinių estetiniu patrauklumu ir menine raiška. Pavyzdžiui, vandens ąsočiams jis priskyrė visus ąsočius, kad ir iš kokios medžiagos ar kaip jie būtų padaryti, o bažnytinė Corpus Christi procesija tapo vienu objektu, nors apėmė daugybę meno rūšių ir žanrų – medžio drožybą, skulptūrą, tapybą, metalo dirbinius, tekstilę, giedojimą ir kt. (Cuisinier 1977).

Socialiniu požiūriu liaudies menas – tai žmonių tarpusavio bendravimas. Lietuvoje tai ir daina, ir pasakojimas, kuris liudija buvimą kartu vakaronių metu, individualius ir kolektyvinius kūrybinius mainus, pasakojimų vaizdingumą kaip literatūrą ir įtaigią informaciją, kur estetika tampa ir to įtaigumo dalimi. Liaudies dainos, muzika ar pasakojimas savoje aplinkoje ir tarp žmonių turi visai kitas socialines ir kultūrinės prasmes nei papasakoti ar padainuoti tautosakos rinkėjams. Tai ne vien tik žodžių poetika ar garso estetika, bet ir tam tikrų emocijų išraiška, ritualas ir apeiga, socialinės atmosferos ir santykių kūrimas. To pavyzdžių gausybė: vestuvių dainos, pavyzdžiui, jaunajai virkaujant ir atsisveikinant su savais namais, giesmės ir raudos per laidotuves, darbo dainos ritmui palaikyti ir monotonijai suardyti, piemenėlių muzika kaip signalinė priemonė ir estetinis potyris, ar V. Tumėno pastebėtas kasdienybės supoetinio įvykis, įvykstantis per ornamento įvardijimą (Tumėnas 2006).

Taip yra ir vaizduojamojoje srityje. Lietuvos kaime daikto grožis turi savo prasmę, paskirtį ir savo kainą. Gražiausi buvo religiniai, apeiginiai objektai: kryžiai, koplytėlės, skulptūros, šventųjų paveikslai, verbos, margučiai. Jie yra kitokie, nekasdieniai, ypatingi ir yra tam tikros erdvės, vietos ar ritualo dalis. Tai, kad jie gražūs, yra socialiai ir kultūriškai iškalbinga. Būdinga buvo dekoruoti tam tikrus objektus. Pirmą grupę sudarytų religiniai objektai: kryžiai, koplytėlės, skulptūra, medžio raižiniai, metaliniai kryžiai.

Antrą grupę – kraitiniai daiktai: baldai, skrynios, verpimo rateliai, viešai per vestuves į jaunojo pusę vežami nuotakos daiktai, liudijantys jos šeimos, o kartu ir jos pačios turtinę padėtį, vertę ir prestižą. Trečią grupę – išeigai, šventiškumui ir reprezentacijai, panašiai, kaip ir kraitiniai, skirti objektai: išeiginių vežimų, rogių dalys, gūnios, reprezentacinės gyvenamųjų namų ir klėties detalės, išeiginiai drabužiai, gerosios pirkios ar trobos interjeras, krikštasuolės vieta. Ketvirtą grupę sudarytų meilės dovanos, ornamentuotos ir išpuoštos, kurias vaikinai dovanodavo merginoms. Tai moterų darbo įrankiai: verpstės, prievepstės, linų apdirbimo įrankiai, kočėlai, kultuvės, audimo staklių dalys ir pan. Tad akivaizdu, kad bet kurio objekto pagražinimas yra tarsi semantinis ženklas, tą objektą papildantis savomis socialinėmis ir kultūrinėmis prasmėmis. Grožis ir estetika čia yra sistema ar tvarkos principas, savitai grupuojantis daiktus, reiškinius, erdves. Pažymėtina ir tai, kad užsakant pas meistrą pagražintą daiktą, baldą, įrankį, visada reikėjo ne tik to paprašyti, bet ir papildomai už tai sumokėti. Net ir pačiam darant reikėjo apie tai pagalvoti – pagražinimas nebuvo, savaime suprantama, daikto dalis. Tad grožis kaimo kultūroje buvo atskiras dalykas ir turėjo savo kainą.

### *Lietuvių liaudies meno savitumas ir profesionaliųjų stilių įtaka*

Liaudies menas Lietuvoje vadintas daildirbyste, meistryste. Tai amatininkų dievdirbių, medžio drožėjų, puodžių, kalvių darbai, lygiai taip pat kaip ir valstiečių, ir ūkininkų, vyrų ir moterų, piemenėlių menas, rankdarbiai: medžio drožiniai, tekstilė, margučiai. Pirmasis liaudies meno dirbinių bruožas yra jų konstruktyvumas ir funkcionalumas, glaudžiai susijęs, kaip teigia P. Galaunė, su „daiktų praktišku paskyrimu ir niekuomet jiems neatima realinės būties vertės“ (Galaunė 1930: 12). Įprasta buvo dekoruoti pabrėžiant objekto formą, funkciją ir jo matomas vietas gausiais ornamentais ar kitomis puošmenomis neužgožiant objekto tikrosios paskirties. Pavyzdžiui, gyvenamajame name pjaustiniais buvo puošiami langai, durys, stogas, gonkeliai, klėties prieklėtis – pagrindinės ir socialiniu požiūriu svarbiausios namo dalys; drabužių apykaklės ir perpetės, rankogaliai, riešinės, prijuostės

ar jų apačios, apatinių sijonų apatinės dalys – tai, kas matoma ir kas susiję su žmogaus individualumu; keramikoje – puodynių ąsos, kakliuko dekoravimas, dalys, svarbios puodynės formai parodyti. XIX a. buvo būdinga pagrindines medinių dirbinių dalis ir atskiras detales apvesti vien tik peiliu įrėžta kontūrine linija arba apvesti ir apkantuoti viršutinių, dažnai išėginių drabužių dalis kitos spalvos brangia pirkutine medžiaga siekiant pabrėžti daikto esmines linijas ir formas.

Techniniu požiūriu lietuvių liaudies menui būdingas paprastumas ir primityvumas. Dažnai gaminys pagaminamas ir dekoruojamas viena technika: medžio dirbinys dekoruojamas medžio drožyba, tekstilė vien tik audimo raštais ir pan. Medžio drožyboje pagrindinis įrankis yra peilis ir meistro gebėjimai jį valdyti. Raižoma kontūrine linija, pjaustoma dvibriauniumi, tribriauniumi išpjovimu ir kiaurapjūviu (Galaunė 1930: 207–212). Medžio drožyba yra vyriška sritis, o audimas – moteriška. Tekstilei būdinga įvairi ir sudėtinga audimo technika ir ja daromi raštai: servietiniai, diminiai, kaišytiniai, rinktiniai, ir natūralios spalvos: augaliniai dažai, balintas ir nebalintas linas, raštai: balti ant balto, pilki, žalsvi, rusvi ant balto. Pirktiniai, spalvoti, dažnai raudoni žičkiniai, rečiau margi skaidrijai siūlai – tai piešimas spalva ir ornamentu nuspalvinimas, panašiai kaip ir kitose srityse – keramikoje, skrynių, baldų tapyboje. Spalva lietuvių liaudies mene tarsi nevidina ypatingos reikšmės – ji veikia yra ikonografija, konservavimo ar piešimo priemonė nei tapyba. Tačiau yra ir regioninių skirtumų.

Klaipėdos kraštui, anot R. Detlefzeno, būdingi spalvingi dirbiniai. Tai ypač akivaizdu palyginus su vėlyvesniu juodos spalvos paplitimu. R. Detlefzenas atkreipė dėmesį ir į spalvingumo požiūriu būdingus regioninius skirtumus tarp pajūrio ir kitų vietovių.

Tam tikro spalvų naudojimo ir derinimo skirtumo esama tarp pajūrio ir toliau nuo jo nutolusių regionų. Pajūrio gyventojus spalvų margumas traukia labiau nei valstiečius, kurie su jūra neturi nieko bendro, ir jie spalvas naudoja irgi įvairiau tiek namams, tvoroms ir t. t. dažyti, tiek ir smulkiems namų apyvokos daiktams, baldams, antkapiams ir vimpelams

puošti. Krašto gilumoje mediniai daiktai dažnai dažomi tik švediškaisiais dažais arba paliekami nedažyti. Ir tada, kai sienos esti tinkuotos ir baltintos, langai, durys, langinės ir frontonas dažomi švediškais dažais, rudos ar raudonos spalvos namų dalys gražiai kontrastuoja su baltomis sienomis. Žvejų kaimuose visi namų išoriniai rąstai nuolat baltinami, o Nemunynė jų galai ir slenksčiai ištepami sakais; visos kitos medinės dalys dažomos įvairiomis spalvomis, kai kada labai gyvomis. Skoningai komponuojamos tokios spalvos kaip mėlyna, žalia, raudona ir geltona, o jomis išgražinti namai teikia malonų vaizdą. Lygiai taip pat margai ir ryškiomis spalvomis išdažomi baldai; labai dažnai regime raudonus ir mėlynus, gėlių ornamentais išpieštus stalus ir kėdes, taip pat margas skrynias ir spintas, spalvingas krosnis. Taip pat dažomi ir smulkesnieji namų apyvokos daiktai, o antkapių puošmenys dažnai yra tokie gausūs ir tokių ryškių spalvų, kad žinodamas, kokiais rimtais laiko save šie žmonės, neįtarsi, jog tas spalvingumas siejasi ir su jų pažiūromis į mirtį. Tačiau gražiausiai atrodo laivų vimpelai, kada ryškios jų spalvos blizga saulėje (Detlefzenas [1911] 1995: 44).

Lietuvių liaudies meno būdingas bruožas yra ornamentiškas. Dirbinių puošyboje nevaizduojamos siužetinės scenos. Tradiciniu požiūriu dažniausiai paplitęs geometrinis ornamentas, sutinkamas kryžiuose, textileje, medžio dirbiniuose. Augaliniai, gyvūniniai ornamentai kaip puošybinė kryptis atsirado vėliau ir yra susiję su amato plėtra, tam tikrų įrankių, pavyzdžiui, siaurapjūklio pjūklelio, naudojimu ir ypač paplito po Antrojo pasaulinio karo. Tarp geometrinių raštų – eglutės, trikampiai ir stačiakampiai dantukai, kriputės, riestiniai ir lankeliai, rombai, ratukai ir rozetės, tinkeliai ir pintiniai motyvai; tarp augalinių ir figūrinių ornamentų – lelijos ir tulpės, lapeliai, pumpurai, rožės, paukščiai, žirgai, kartais fantastiniai gyvūnai ir žmonės; tarp religinių motyvų – monstracijos ir įvairios spindulinės formos, Apvaizdos akis ir kt.; taip pat ir kitokie dekoro elementai: mediniai kabučiai, vinutės, veidrodėliai (Galaunė 1930; Baltrušaitis 1948; Perkovskis 1999). Pažymėtina ir ornamentų motyvų migracija tarp skirtingų technikų ir objektų. J. Perkovskis atkreipia dėmesį į tai, kad augaliniai ir kiti motyvai vaizduojami abstrahuotai ir teigia, jog liaudies mene įprasta vaizduoti objekto idėją, o ne jo realistinį vaizdą (Perkovskis 1999). Tuo tarpu J. Baltrušaitis

kalba apie ornamento įvairovę, tai pavadindamas „ornamento ornamentavimu“ ir siedamas su techniniu atlikimu pjaustant įprastą geometrinį motyvą ir tarsi savaimė kviečiančiu meistrą jį papildyti ir dekoruoti kitu motyvu ir taip atrasti naujus meninius sprendimus (Baltrušaitis 1948). Taigi Lietuvoje ornamentas nėra toks preciziškas kaip kitose šalyse, bet laisvas ir įvairus. Būdinga ir tai, kad tyrinėjusieji ornamentą yra akcentavę jį kaip konkrečias prasmes turintį ženklą ir siekę „perskaityti“ tas prasmes (Basanavičius 1912; Galaunė 1930).

Taigi vienas lietuvių liaudies meninių dirbinių bruožas yra jų konstruktyvumas ir funkcionalumas. Kitas – siekis garbinti puošmenomis. Aki vaizdu, kad kai kuriuose objektuose funkcija ir forma yra visiškai ignoruojamos, o puošmenų tiek gausu, kad jos užgožia patį daiktą. Tokia yra kryžių puošyba, kur po ornamentų gausa dingsta lotyniškasis jo pagrindas, tokios yra kai kurios prieverpstės, iš darbo įrankio virtusios vien tik ornamentu, arba margučiai. Kaip teigia J. Perkovskis, lietuvių liaudies menas greičiau garbina nei puošia, jam būdingas religingumas, mistiцизм, naivumas (pav. 48).



48. Dievdirbys Kazys Pečkys iš Pečkių kaimo Kazliškės apylinkės, gimęs 1890 m. Kauno rajonas. B. Buračo nuotr.

Žemaičių liaudies menas dvelkia gaivališku primityvumu, gal liūdesiu, o labiausiai – misticizmu. Nesišypso gausiomis varšomis, nepražysta karpinių ar margučių žiedais, kaip kad lenkų liaudies menas. Jis greičiau garbina nei dabina, todėl ir jo ornamentika labiau krypsta į religiją, į Dievą. Dievobaimingumas, tas būdingas ir stiprus akcentas, yra giminingas tam, kuris įkvėpė gyvastį viduramžių menui. Lenkų liaudies menas atgręžtas į Dievą ir į žmones, į pastaruosius net labiau, o šiaurės melancholija dvelkiančiame žemaičių krašte pirmenybė teikta Dievui. Šiame šimtmetyje daug kas pasikeitė, karštas tikėjimas atvėso, todėl su didžiu gailesčiu esu priverstas vartoti būtąjį laiką (Perkovskis 1999: 46).

Lietuvių liaudies menas, anot jo tyrėjų, yra susiformavęs Vakarų lotyniškosios kultūros aplinkoje ir turi šiaurietišką bruožų. Kaip ir kituose kraštuose, jis yra patyręs profesionaliojo meno stilių įtakas, kurios atėjo per pamėgdžiojamą, kartotę ir tik retais ar vėlyvesniais atvejais per amatą ir pavyzdžių knygas. Pastarajai kryptčiai nemažos įtakos turėjo XX a. tarpukariu platinti įvairūs leidiniai, tarp jų A. ir A. Tamošaičių rengta *Sodžiaus meno* leidinių serija, taip pat Žemės ūkio rūmų, dailės draugijų ir kitų institucijų veikla organizuojant įvairius kursus. Išlikusių XIX a. medžio dirbinių puošyboje, architektūroje turbūt ryškiausiai atsiskleidžia baroko įtaka, atėjusi per bažnyčių puošybą. Tai liaudiškasis barokas. Anot J. Perkovskio, barokas, nors ir nėra liaudies kūrybos objektas, per kaimo bažnyteles suaugo su šiuo kraštu pateikdamas gražiausių savamokslių drožėjų kūrybos pavyzdžių tiek religiniuose, tiek ir namų apyvokos dirbiniuose (Perkovskis 1999). J. Perkovskis kalba ir apie neogotikinius koplytėlių puošybos motyvus. Tuo tarpu J. Baltrušaitis pabrėžia sąsajas tarp lietuvių liaudiškos skulptūros ir Viduramžių meno, atkreipdamas dėmesį į būdingą vaizdavimo temų repertuarą ir net panašias klaidas (Baltrušaitis 1948). Klasicistinių motyvų galima aptikti puošniausiame liaudiškų koplytėlių architektūros ar valstiečių gyvenamųjų namų akcente – „gonkelėse“ su kolonomis ir trikampaiais frontonais, tarsi pamėgdžiojančiose dvarų architektūroje. Tačiau visais atvejais profesionaliųjų stilių bruožai ir motyvai, ypač ornamentikoje, yra savaip interpretuojami ir perkuriami. Dažnai jie supaprastinti ir virsta geometriniais raštais.

*Lietuviškoji kultūrinė tapatybė ir liaudies meno „išradimas“*

Lietuvių liaudies menas Lietuvos kultūrinėje erdvėje turi ir savo politinę vietą. Kartu su XIX a. pabaigos – XX a. pradžios tautiniu atgimimu jis buvo „atrastas“ kaip lietuvių tautinės ir kultūrinės tapatybės ženklas, užpildytas tautinėmis prasmėmis, paaiškinimais ir reikšmių simbolizmu, identifikuojančiu tautinės bendrijos savitumą ir užtikrinančiu jos narių kultūrinį integralumą (plg. Hobsbawm, Ranger 1983). Taip šalia savivokos, kalbos, praeities radosi ir tautos dailė, arba „tautodailė“ – viena esminių lietuvių tautinio tapatumo žymių, per kurią, manyta, reiškiasi lietuvių siela ir dvasia, kultūrinis savitumas. Nacionalizmo kontekste Lietuvoje įvykęs tautodailės „atradimas“ buvo platesnio to meto politinio konteksto dalis ir reiškinys, būdingas Vidurio Europos, Skandinavijos kraštams (Čepaitienė 2001: 215, 1999). Artimas pavyzdys būtų ir sąmoningas gotikos stiliaus pasirinkimas Didžiojoje Britanijoje (Morgan 1983).

XIX a. pabaigoje – XX a. pradžioje įprasminant ir populiarinant liaudies meną kaip tautinę žymę, ypač didelį vaidmenį suvaidino tautiškai ir profesiniu atžvilgiu ypač aktyvūs lietuvių dailininkai, po spaudos draudimo panaikinimo įkūrę Lietuvių dailės draugiją, 1907 m. surengę pirmąją parodą, vėliau ir kitas. Būtent šių parodų liaudies meno skyriuose eksponuoti liaudiški dirbiniai, dailininkų laikyti meniškais ir lietuviškais: tekstilė (juostos, prijuostės, rankšluosčiai, lovatiesės, juostų divonas, staltiesės, lovatiesės), medžio dirbiniai (lazdos, dėžutės, prieverpstės, sprąstys, dėžutės), margučiai, tapo tautinės dailės pavyzdžiais (Čepaitienė 1999). Ypač vertinti dekoratyvūs ir ornamentuoti dirbiniai. Geometrinis ornamentas, kurio archajiškumą, analogišką kalbai, ypač pabrėžė J. Basanavičius Lietuvių dailės draugijos 1912 m. išleisto A. Jaroševičiaus kryžių piešinių albumo įžangoje (Basanavičius 1912), buvo įprasminas kaip tautinė žymė ir pavyzdys tautiniam stiliui kurti ypač XX a. tarpukariu.

Kita vertus, liaudies meno ir ornamento „atradimas“ Lietuvoje siejosi ir su rankdarbystės idėja. Jai rasti Lietuvoje reikšmingas buvo ne tik vietinis liaudiškas požiūris ir realijos, bet ir platesnis europinis kontekstas. Tai *Menu*

*ir amatų judėjimas* XIX a. Anglijoje, kilęs iš pasipriešinimo industrinei ir pramoninei gamybai, skatinęs tradicinius verslus ir amatus. Jo idėjos pasiekė Lietuvą XIX a. antroje pusėje, taip pat kaip ir modernio stiliaus aidai (Šidiškienė 2005: 72–73).

XIX a. antroje pusėje ir XX a. pradžioje sparčiai didėjant pramoninei masinei buitinių daiktų gamybai ir jos asortimentui, smarkiai aštrėjo konfliktas tarp liaudies meno ir namudinės gamybos iš vienos pusės ir pramonės produkcijos – iš kitos pusės. Vyko aštri kolizija daiktų grožio ir daiktų naudos santykiuose, priešaringi tapo meninės vertės kriterijai, kontrastingai reikėsi daiktų kainos, pasiūlos ir paklausos faktoriai. Pramonės masinė gamyba didžiausią dėmesį skyrė daiktų funkcijai, mažiau kreipė į daiktų estetinę pusę (Čerbulėnas 1975: 168).

Liaudies meno dirbiniai ir ornamentas tapo modeliais tautiniam lietuviškam stiliui kurti. Dar iki Pirmojo pasaulinio karo Tadas Daugirdas buvo suradęs audėjų, kurios pagal jo projektus ėmė austi lietuviškas juostas, ir baldų meistrą kėdėms ir staleliams gaminti, planavo atidaryti šių dirbinių parduotuvę. 1916 m. dailininkas Antanas Žmuidzinavičius Vilniuje suorganizuoja lietuvių liaudies meno dirbtuves ir joms vadovauja. Audėjų grupę sudarė merginos, dailiųjų medžio drožėjų – vyrai. Tekstilės ir medžio dirbiniai buvo gaminami pagal autentiškus įvairių Lietuvos regionų pavyzdžius (Čerbulėnas 1975: 174). XX a. tarpukariu tautiniai motyvai naudoti architektūroje, interjere, taikomojo meno dirbiniuose. Kaip teigia V. Milius, naujųjų lietuviškų gaminių populiarinimu rūpinosi Žemės ūkio rūmai. Šių rūmų Namų pramonės skyriaus tarnautojai–instruktoriai kursuose, važinėdami iš vieno miestelio į kitą, siekė supažindinti ūkininkus su technikos naujovėmis, tačiau kartu su raštų pavyzdžiais ir rekomendacijomis pateikdami savitą tautišką dirbinio koncepciją (Milius 1994). 1930 m. buvo įkurta „Marginių“ kooperatinė bendrovė, apėmusi visą Lietuvą. Jos tikslas buvo remti liaudies meną ir namų pramonę bei meistrus, organizuoti kursus, skatinti liaudišką dirbinių gamybą ir pardavimą, juos populiarinti parodose.



Liaudies skulptoriai dažnai jungė vienovėn taikomumo ir dekoratyvumo aspektus. Nemažai dirbta rašymo priemonių kompleksų, peleninių, papuoštų skulptūromis. Plito folklorinės tematikos apvalios skulptūros ir barelijai, pavyzdžiui, „Suktinis, „Auginau dukrelę ne sau, ne sau“ <...> valstiečių buities temos: „Artojas“, „Pjovėjas“, „Grėbėja“, „Piemenėlis“, „Malkų kirtėjas“. <...> „Marginiai“ daug parduodavo dekoratyvinių dėžučių, papuoštų kontūriniu išpjaustymu, reljefiniu modeliavimu. Gausiai gaminta puošnūs rėmeliai, skrynelės, įvairūs medžio suvenyrai, pavyzdžiui, nedideli memorialinių paminklų maketai, miniatiūriniai tūriniai sodybų ar jų fragmentų kompleksai. „Marginiai“ pradėjo populiarinti liaudies meistrų darbo žaislus. <...> Tekstilės meistrai „Marginiams“ gamino daug juostų, dekoratyvinių prijuosčių, staldengčių, rankšluosčių, lovatiesių, takelių ir kilimėlių, kaklaraiščių ir šalikų, skepetaičių ir drobulių <...> raštuotų pirštinių, kojinių, megztinių <...> tautinių drabužių. <...> „Marginių kooperatyvo parduotuvė Kaune nemažai parduodavo ir keramikos dirbinių <...> Meistrai nedideliais kiekiais gamino meninius indus, servizus, dekoratyvines skulptūreles <...> Buvo parduodami ir dailieji odos dirbiniai <...> puošnūs albumai, adresai, aplankai, piniginės, dekoratyvūs rankinukai, įvairūs dėklai, įmautės. <...> Gintaro gaminių „Marginiai“ parduodavo negausiai <...> apskriti karoliai, auskarai, žiedai, neretai natūralistinio gėlių pobūdžio segės (Čerbulėnas 1975: 180–183).

Erdvė ir galimybė vizualiniais, tautiškamą žyminčiais objektais demonstruoti savos šalies tautinį tapatumą tarp kitų tautų bei ieškoti savitų simbolinės raiškos būdų buvo ir tarptautinės parodos. Pirmą kartą lietuvių liaudies menas plačiai buvo parodytas 1900 m. Paryžiaus tarptautinėje parodoje, vėliau – lietuviškas namas Tilžėje ir namų darbo dirbinių parodoje Sankt Peterburge. Lietuvos Respublikos laikotarpiu – 1925 m. II tarptautinėje dekoratyviojo meno parodoje Monzoje, Italijoje, 1931 m. Švedijoje, Norvegijoje ir Danijoje, 1937 m. tarptautinėje moderniojo meno ir technikos parodoje Paryžiuje, 1939 m. tarptautinėje parodoje Niujorke (Čerbulėnas 1975). Lietuviškas tapatumas liaudies meno objektais buvo populiarinamas ir po Antrojo pasaulinio karo išėivijos bendruomenėje. Pavyzdžiui, liaudies menas eksponuotas 1957–1958 m. Brazilijoje, San Paulo miesto Mokslo ir technikos muziejaus rūmų Valstybių paviljone organizuotoje Lietuvos ar-

chitektūros parodoje, kurios tikslas buvo supažindinti brazilų ir tenyškę lietuvių visuomenę su Lietuvos architektūra ir taip kovoti dėl Lietuvos nepriklausomybės (Čepaitienė 2001). Liaudies meno dirbiniai, pakoregavus jų rinkinį ir atsisakius kai kurių objektų – kryžių, religinių, politinių-patriotinių motyvų, – atstovavo lietuviškumo raiškai ir sovietinės okupacijos laikotarpiu oficialiai pripažintoje sovietinėje etninėje kultūroje.

Akivaizdu, kad menas – tai kultūrinė sistema, tvarkanti socialines ir kultūrinės gyvenimo ir gyvenamos prasmes. Tai savita jausena ir raiška, suburianti bendruomenę, lydinti ritualus ir apeigas ir materializuojanti juos kitokioje erdvėje. Tačiau grožis, kuris, atrodytų, yra politiškai neutralus, gali apimti ir įvairias strategines idėjas. Lietuvoje nacionalizmo, gyvenimiškųjų realiųjų ir XIX a. menų ir amatų judėjimo kontekste liaudies menas tapo politine reprezentacija, „išrasta tradicija“, atėjusia iš kaimo į miestą ir pasidariusia miestietiško stiliaus dalimi.

### **Laiko, religijos ir estetikos tvarkų gyvenimiška visuma**

Laikas, religija ir estetika – trys skirtingos žmogiškųjų reiškinių sistemos ir simbolinės tvarkos. Tai ir tvarkos su savomis įtakingomis episteminėmis tradicijomis. Mokslų klasifikacijoje jos išplėtos ir išsiplėtojusios į atskiras ir svarbias mokslo kryptis su skirtingomis metodologijomis ir teorinėmis priegomis. Tos priegos ir kiekviena jų atskirai etnografinėje kasdienybėje apčiuopiamus socialinius ir kultūrinius reiškinius bei liaudiškas praktikas dažnai nejučiomis gali patraukti prie savęs pasiūlydamos savus interpretacijos ir aiškinimo būdus, pavyzdžiui, religijos studijas ar menotyrą. Ir ta slinktis gali atrodyti nežymi ir nereikšminga, nes toliau kalbama apie religiją ar liaudies meną, tik galbūt kur kas kvalifikuočiau. Tačiau tai yra metodologinė slinktis prie kito objekto ir reiškinio bei stebėjimo taško, kurioje dingsta tai, kaip eilinis žmogus mato pasaulį, jį tvarko ir įprasmina. Ta slinktis tokia įtakinga, kad pajėgia atskirti laiką, religiją ir meną ir išskaidyti jų aptarimą į atskiras disciplinas.

Tačiau etnografijos metodologija kviečia etnologą grįžti prie gyvenimiškos konkretybės, prie eilinio žmogaus ir bendruomenės. Ir tada tampa akivaizdu, kad valstietiškoje kultūroje ir tradicijoje laiko, religijos ir estetikos tvarkos yra neatskiriamos. Jos yra susipynusios – jos sutampa viena su kita, užsideda viena ant kitos, viena kitą papildo ir viena kitai talkina. Laikas čia pateikia ritmą, tačiau be religijos, religinio kalendoriaus ir pasikartojančių sakraliųjų pertrūkių, jis nepajėgus pertraukti tos monotoniškos ir vienodos kasdienybės rutinos. Religijos gyvenimiškai plėtotei, tai ypatingai jausenai ir kitoniškumui, savo ruožtu reikia grožiu kuriamos atmosferos, daiktų apgautimo estetinė paslaptimi, kuri sutampa ir su religiniais išgyvenimais. Menas, kuris, atrodo, neturi jokios idėjos, išskyrus grožį, vis dėlto įkūnija daugybę idėjų ir minčių. Taigi šias tris laiko, religijos ir estetikos tvarkas galima atskirti analitiškai, tačiau valstietiškoje (o gal ir ne tik) gyvenimo tikrovėje jos yra neatskiriama visuma.



## 11. MIESTO ETNOGRAFIJA IR GYVENIMO STILIAUS TRANSFORMACIJOS

Alfredas Kroeberis kadaise yra pasakęs, kad liaudiškos visuomenės susijusios su sava vieta ir žeme emociniais įpročio ryšiais ir ekonominiais patirties saitais; jos priklauso tai visuomenių grupei, kuri identifikuojausi su sava vieta, priešingai, nei tie sudėtingi miestų gyventojai, kurie plūduriuoja be savų šaknų ir didžiuojasi tuo, kad gyvena savoje epochoje ir savu laiku, visada būdami atviri mados žaismams (Kroeber 1948: 282). Vis dėlto, kaip liudija antropologiniai tyrimai, tikrovė yra gerokai sudėtingesnė. Pažvelgus į lokalius atvejus, aiški skirtis tarp miesto ir kaimo čia pat gali išsitrinti. Pažymėtina ir kitkas. Socialiniuose moksluose susiklostė tradicija, kad valstietiškos kultūros tyrimai dažnai priskiriami antropologijos ar etnologijos sričiai, o miestų tyrimai – sociologijos. Miesto tyrimų srityje garsios yra Čikagos sociologijos, Mančesterio miesto antropologijos mokyklos (Wirth 1938; Sjoberg 1965; Hannerz 1980).

Etnologijos istoriografija Lietuvoje leidžia kalbėti apie miesto etnografiją, kuriai atstovauja A. Daniliauskas, R. Merkienė, P. Kalnius, L. Baškauskaitė ir kt. Tiesa, miesto tyrimų proporcijos neprilygsta valstietiškos visuomenės etnografijai, tačiau jos vienareikšmiškai atitinka gyvenimo realijas. Kita vertus, Lietuvos etnologijoje kaimo ir miesto tyrimuose išlieka tos pačios kertinės, sovietmečiu įtvirtintos ir įsitvirtinusios temos: būstas, apranga, maistas, šeima. Šie temų sutapimai sudaro puikias sąlygas rasti lyginamosioms praktikoms ir įžvalgoms (Daniliauskas 1970).

Miestas ir civilizacija yra taip pat neatskiriami, kaip miestas ir technologija, kur technologija nėra materialumas ar technologinis determinizmas,

bet žmogiškoji kūryba *par excellence* (Sjoberg 1965: 7). Technologija – tai ir industrializacija. Tuo remdamasis Gideonas Sjobergas skiria du miesto tipus – ikiindustrinį ir industrinį miestą ir teigia, kad ikiindustrinio miesto bruožų pažinimas sudaro sąlygas pažinti ir industrinių bei industrializuojamų miestų socialinius darinius ir bruožus (Sjoberg 1965: 6–7). Tačiau čia pat jis pabrėžia, kad technologija yra tik klasifikavimo įrankis, gyvenimo tikrovėje ji neatskiriama nuo kitų socialinių ir kultūrinių sričių ir aspektų ir yra jų veikiama (Sjoberg 1965: 18). G. Sjobergas teigia, kad ikiindustrinis miestas pirmiausia yra valdymo ir religinis centras. Jis nurodo, kad ekonominė miesto prasmė yra antrinė, ir atkreipia dėmesį į miesto erdvių topografijos ir taksonomijos akivaizdžias socialines prasmes. Yra centras ir periferija su aiškiu socialiniu susisluoksniavimu ir hierarchija bei juos atitinkančiu koncentrinu socialinių sluoksnių išsidėstymu. Socialinė galia mieste priklauso raštingam elitui, įsitvirtinusiame miesto centre, kuris (o ne kaimas) yra jo pagrindinė buveinė. Neturtingieji yra susitelkę miesto pakraščiuose. Etninės ir (ar) profesinės skirties linijos ikiindustriniame mieste matyti daugybėje atskirų kvartalų ar rajonų, esančių artimoje vienas kito kaimynystėje ir kuriančių savitas miesto socialinės organizacijos formas. Etninių, o kartu ir profesinių grupių anklavai čia yra uždaros visumos, turinčios savas socialines struktūras, politinius lyderius, mokyklas ir pan. – tai tarsi skirtingi, uždari pasauliai, mieste esantys vienas šalia kito (Sjoberg 1965: 96–100).

Miestas ir miesto visuomenė – tai darbo pasidalijimu pagrįstas socialinis solidarumas, kur jungtys yra ne panašumai, bet skirtybės ir sutartis (iš Barnes 1966). Tai ta socialinė tvarka, kurią F. Tönniesas vadina *Gesellschaft*. Kita vertus, miestas – tai ne tik gyventojų ir socialinių veiklų bei institucijų koncentracija, pasiskirstymas ir sąveika, komunikacijos mazgai, bet ir nuolatinė migracija bei judėjimas. Miestas yra kintantis, ribas kuriantis ir ardan- tis darinys, kurį pažinti antropologui reiškia kiekvieną kartą pamatyti jį iš naujo (Herzfeld 2001: 133–170). Tad tenka prisiminti M. Herzfeldo pakartotas Garcia Canclini mintis, kas šiandien turima omenyje pasakant „miestas“ ir „antropologija“, – tai visiškai skiriasi nuo to, kaip juos suprato R. Redfiel-

das, L. Wirth, Čikagos ir Mančesterio mokyklos ar net kai kurie dabartiniai antropologai. Demografinės, teritorinės ir kitokios apimtys, miesto kaip megapolio suvokimas, kuris, beje, yra sąlygiškas, urbanistiniai konglomeratai ir tarpusavyje susijusių gyvenviečių ir gyventojų tinklai, urbanistines erdves ir jų plėtrą iš naujo pergrupuojančios komunikacinės praktikos yra tai, į ką siūloma atkreipti dėmesį šiandien (Herzfeld 2001: 135–137). Atrodo, kad XX a. Lietuvos kontekstas galbūt yra kiek kitoks.

### **Miestas kaip idėja: augančios ir besikeičiančios vietos**

Daugeliu atvejų miesto įvertinimas prasideda nuo demografijos, tankumo, vietos. Miestas yra daugiau augimo nei momentinio įkūrimo produktas (Wirth 1938: 3). Tačiau miestas turi pradžią, postūmį, idėją – tai yra įkūrimo mitas, kuris pritraukia veiklas ir žmonių grupes ir skatina miesto augimą (Sjoberg 1965: 25–51). Miestas – tai to paties laiko veiklų ir žmonių sankaupa. Gamybiniai, religiniai, politiniai, komunikaciniai, kasdienybės telkiniai materializuoti erdvėje – statiniuose, gatvėse ir aikštėse, sienose ir kitokuose įrengimuose, planuose ar erdvių padalijimuose. Tačiau jie tėra miesto idėjos akivaizdusis įkūnijimas. Kokia ta idėja ar idėjos, traukiančios žmones ir veiklas į vieną vietą, yra kitas klausimas. Galbūt tai topografinė, estetinė, politinė, prekybinė, gamybinė, ekonominė, religinė, socialinė, ideologinė, laisvalaikio ar tiesiog daugelio idėjų lokali konfigūracija, kuri kartais būna ir atsitiktinė.

Miestus tyrinėję sociologai yra kalbėję apie miestų savitumus ir skirtumus – industrinis miestas iš esmės skiriasi nuo komercinio, šachtininkų, žvejybos, kurortinio, universitetinio miesto ar sostinės; miestas, kuriame plėtojama viena pramonės ar veiklos sritis, skiriasi nuo to, kuriame plėtojama daugelis šakų; priemiestis skiriasi nuo satelito, gyvenamasis priemiestis – nuo pramoninio, senas miestas – nuo naujo, augantis miestas – nuo nykstančio ir pan. (Wirth 1938: 6–7). Kita vertus, miestai juda ir keičiasi. Šių dienų miestai, tie netikėtai ir staiga iškilę dariniai, skatina antropologus kalbėti ne tik apie jų apimtį ar savitumą, bet ir apie jų akytumą ir sulaužytas

tikroves (Herzfeld 2001: 133–137). Akivaizdu, kad miestai ir vietos keičiasi laike taip, kaip keičiasi gyvenimas ir vertybės (Sjoberg 1965: 13–18). Tad augimas nėra tolydus ar amžinas. Vis dėlto visais atvejais išlieka miesto idėjos, kaip žmones traukiančios motyvacijos, klausimas.

Iliustruojant, kaip randasi vietos, žmonių ir veiklų susibūrimai, norėtuši pateikti du skirtingus pavyzdžius iš skirtingų Lietuvos vietų. Pirmasis atvejis – tai vieta Nemuno žemupyje, buvusi tam tikros geopolitinės erdvės skirtingų kelių susikryžavimo taškas, kuriam būdingas ekonominis aktyvumas.

1817 m. Kalveliai buvo apibūdinti kaip valstiečių kaimas su 11 ugniakurų (sodybų) ir 63 gyventojais. 1807 m. Prūsijoje panaikinus baudžiavą, atsiradus daugiau galimybių privačiai iniciatyvai, Kalveliai beveik žaibiškai išaugo – vos per pusę amžiaus gyventojų ir būstų ten padaugėjo net penkis kartus. XIX a. viduryje Kalveliai apibūdinti kaip amatų ir verslų gyvenvietė. Tą parodo ir negausus laikytų gyvulių skaičius – daug kas pragyveno iš visai kitų verslų. <...> 1912 m. gyvenvietėje užregistruoti jau 476 žmonės. <...> Prieš Pirmą pasaulinį karą veikė didžioji C. Stoltzo lentpjūvė, plytinė (kurioje gaminamos baltos silikatinės plytos), žvyro karjeras, kalvė, stiklo fabrikėlis ir kt. Kalveliuose veikė Friedricho Lenzo užėigos namai, krautuvės. Buvo statybinių medžiagų prekybos firma. Darbavosi vietos amatininkai: stalius A. Giese, siuvėjas K. Žilaitis, batsiuvys V. Preikšaitis. Nepamiršti ir žemės ūkio verslai: stambių ūkininkų A. Abromaičių ir L. Vėžkalnio sodybos buvo gavusios dvarelių statusą ir privilegijas; veikė Karlo Grossgergės bitynas <...>.

Matyt, Kalvelių ūkinės plėtros sėkmę lėmė ne vien anuometinių verslininkų apsukrumas, bet ir patogi gyvenvietės padėtis. Kaimas stovėjo prie Nemuno – anuomet svarbiausio tarptautinio vandens kelio, upės senvagėje buvo patogų įrengti nemažą uostą, kur galėjo įplaukti krovininiai laivai. <...> Šalia kaimo ėjo svarbusis senasis vieškelis, o vėliau ir naujasis plentas <...>. XX a. pradžioje Kalvelių klestėjimą dar paspartino per kaimo žemes nutiestas siaurasis geležinkelis Tilžė–Pagėgiai–Viešvilė–Smalininkai. Jo atšakos išraižė visą kaimavietę, nusidriekė iki pat uosto Nemuno slėnyje. Anuomet pažangus transportas palengvino žaliavų bei pagamintos produkcijos gabenimą, dar įsuko ūkinės plėtros smagratį. <...> Kalvelių „aukso amžių“ nutraukė Pirmasis pasaulinis karas, jo pabaigoje ir poka-



riu prasidėjusi ūkinė suirutė. <...> [Po Antrojo pasaulinio karo] išstūmus senuosius krašto gyventojus, buvo likviduota ir klestėjusi pramoninė gyvenvietė. Visos įmonės ir dirbtuvės sunaikintos, buvo nuardytas siaurasis geležinkelis su visomis atšakomis, nugriauta dauguma sodybų bei senųjų pastatų. Nebenaudojamo uosto įplauką užnešė Nemuno sąnašos. <...> Šiandien šią nuošalią vietą daugiau žino žvejai ir pasieniečių persekiojami kontrabandininkai (Purvinas 2011: 24–30).

Antras pavyzdys, iš esmės besiskiriantis nuo pirmojo, yra iš Žemaitijos. Jis pasakoja apie tai, kaip gražioje vietoje, miške prie upės, įkuriamas ir įsikuria bažnytkaimis, prasidedantis nuo dviejų žmonių idėjos pastatyti bažnyčią ir nuoseklus jos įgyvendinimo.

Prieš 1914 m. karą vieta, kur šiuo tarpu įsikūręs bažnytkaimis [Stalgėnų bažnytkaimis (Plungės valsčius)] buvo tankus maišytų medžių (spygliuočių ir ąžuolų) miškas. Stalgėnų kaimo gyventojai Petras Stonys ir Zenonas Vyšniauskas ėmė dėti pastangų, kad „gražioje, vaizdžioje prie upės Minijos, pagal vieškelį vietoje būtų pastatyta bažnyčia“. Tuo reikalu minėti piliečiai kreipėsi į kun. P. Pūkį, Plungės kleboną, kad pastarasai pasirūpintų formalumais. „Miestelio įkūrimui“ Stonys iš savo ūkio davęs 7 ha žemės bažnyčios ir klebonijos sodybos įkūrimui, gi Vyšniauskas davęs nemažą sumą auksinių pinigų.

Bažnyčia buvusi pastatyta 1918 mt. (1919?). Greta bažnyčios ant ką tik iškirstos miško vietos nusipirkę sklypus keliolika piliečių pasistatę namus, tuo įkuriant „rinkelę“. Bažnytkaimis pasivadino vietos kaimo Stalgėnai vardu. Bažnyčią pastačius pirmuoju klebonu 7 metus buvo kun. Povilas Pūkys. Bažnytkaimio įkūrimo iniciatyvą vietos gyventojai vienbalsiai priskiria kun. P. Pūkiui (ŠAM, EA, b. 23, Dn 238, l. 28).

Šie du, atrodytų, gana paprasti, bet skirtingi pavydžiai dar kartą primena, kad gyventojams susiburti ir miestui rasti reikia žmonės traukiančios idėjos ar idėjų rinkinio. Ta idėja gali būti individuali ar, priešingai, ji gali rasti iš bendruomeninių ar valstybinių reikmių, prioritetų ar tvarkos, ji gali būti įvairi kultūrinio požiūriu. Tačiau visais atvejais tai yra tos vietos idėja, kuri ten traukia žmones.

## **Daugiakultūriniai ir etniniai kontekstai**

Miestas – tai daugiakultūrinis ir daugiaetnis politinis darinys. Turbūt niekur kitur, o tik mieste etniškumas ir tautiškumas nėra taip akivaizdžiai eksponuojami ir patiriami kaip savaime suprantamas ir nepaneigiamas dalykas. Miesto heterogeniškumas yra ontologinė jo savybė. Kita vertus, socialinių erdvių prasmės čia yra platesnio konteksto ir procesų dalis. Miestas, kaip ir kaimas, nėra savarankiškas ir autonominis darinys (Sjoberg 1965: 15). Tad dinamiška skirtybių buvimo greta praktika mieste yra neatskiriama susijusi ir su jo ribas pranokstančiomis perspektyvomis. Tai ypač akivaizdu politinių socialinių transformacijų laikotarpiams, pavyzdžiui, Lietuvoje XIX a. pabaigoje ir XX a. pirmoje pusėje.

Kauną, tiksliau, jo priemiesčius ir jų etnines erdves tyrinėjusi R. Račiūnaitė teigia, kad Kaune tarpukariu etniniu požiūriu gyventojų sudėtis buvo gana įvairi, mieste vyravo kelios kalbos: lenkų, lietuvių, rusų, žydų. 1923 m. surašymo duomenimis, Kaune gyveno 58,97 proc. lietuvių, 27,09 proc. žydų, 4,54 proc. lenkų, 3,15 proc. rusų ir per 3,5 proc. vokiečių. Būdinga buvo savita etninių grupių lokalizacija miesto erdvėje. Pavyzdžiui, Kauno priemiesčiuose Vilijampolėje, Aleksote dauguma gyventojų buvo žydai, nors jie Kaune gyveno ir centre, ir senamiestyje (Račiūnaitė 2005, 2009).

Nuo seno Vilijampolė buvo tankiai žydų gyvenama zona. XVIII a. ji net vadinta žydišku miesteliu. Žydų gyvenamąją erdvę apibrėžė gyvenamieji namai ir kompleksas statinių, susietų su religinėmis apeigomis (sinagoga, pirtis su ritualiniu baseinu (miksva), ritualinė skerdykla, lavoninė), taip pat kapinės bei lokalinės draugijos. Gausiausia laikinosios sostinės žydų bendruomenės dalis koncentravosi Vilijampolėje, Senamiestyje ir Laisvės alėjoje. <...> Tarp žydų tautybės Vilijampolės gyventojų populiariausias buvo prekybininkų verslas. Ypač populiarūs buvo smulkūs krautuvinkai, amatininkai, pirkliai. Linkuvos gatvėje, kur gyveno dauguma šios tautybės žmonių, buvo įsikūrę žydų parduotuvės. Smulkūs krautuvinkai turėjo vadinamąsias kolonialinių prekių parduotuves, kuriose prekiaudavo ne tik maisto, bet ir ūkinėmis prekėmis. <...> Žydai buvo ir lentpjūvių, malūnų, metalo dirbtuvių savininkai. <...> Vilijampolėje buvo įsikūrę daug

smulkių žydų amatininkų: stalių, skardininkų, batsiuvių, siuvėjų, kirpėjų, laikrodininkų, fotografų, vaistininkų. Veikė Fišerio metalo dirbtuvė, kurioje dirbo apie 20 darbininkų, Fišo benzino kolonėlė. Urbanistinių verslų plitimas buvo glaudžiai susijęs su tuo metu laikinojoje sostinėje vykusiais ekonomikos ir kultūros pokyčiais. <...> Vilijampolė buvo ypatingas miestas, vienas iš trijų Lietuvos miestų, kur buvo garsiosios religinės mokyklos – ješivos. <...> Žydų gyvenimas Vilijampolėje buvo atskiras pasaulis (Račiūnaitė 2009: 40–41).

Viena iš etninių ribų ir erdvių braižymo praktikų yra kalbinė patirtis. R. Račiūnaitė teigia, kad XX a. antrojo dešimtmečio pabaigoje – trečiojo pradžioje Kaune ir jo priemiesčiuose sunkiai buvo galima susikalbėti lietuviškai. Į pirmąją „Saulės“ gimnaziją, įkurtą 1915 m. ir į „Saulės“ rūmus perkeltą 1918 m., iš 150 pirmųjų užsirašiusių mokinių tik 20 mokėjo lietuviškai (Račiūnaitė 2005: 115). Ji teigia, kad dalis Kauno gyventojų pirmaisiais Lietuvos Respublikos metais negalėjo tiksliai nusakyti savo tautinės priklausomybės. Ypač pakraščių gyventojai, kalbantys lenkiškai. Buvo net atskiras terminas *polszczyzna litewska*, reiškęs modifikuotą bendrinės lenkų kalbos atmainą. R. Račiūnaitė cituoja savo pateikėjos pasakojimą:

Visi žmonės Lampėdžiuose kalbėjo lenkiškai. Net kunigas, kuris kalėdavo kalbėjo lenkiškai. Net vaikai žaisdami kalbėdavo tarpusavy lenkiškai. Visi žmonės mūsų amžiaus kalbėjo lenkiškai. Dabar, jei su seserim susitinkam, tai pakalbam lenkiškai.

Aš mokiausi pradžios mokykloje Vilijampolėje lenkiškai, o broliai, kai nuėjo į miestą, pasirinko mokytis lietuviškai „Aušros“ gimnazijoje. Broliai nežinojo kaip jiems kalbėti – lietuviškai ar lenkiškai. Nežinojo – ar mes lietuviai, ar lenkai. [Vienas] brolis ėjo į archyvus, knisosi po juos ir atrado, kad mes lietuviai. Tada jie pradėjo kalbėti lietuviškai (Račiūnaitė 2005: 124).

R. Račiūnaitė atkreipia dėmesį į Vilijampolės ir Lampėdžių senųjų gyventojų šeimų etnolingvistinę situaciją – jose vyravusią *bilingvizmą*, tai, ką ji vadina mišriu lietuvių ir lenkų kalbų vartojimu kasdienybėje. Sekmadieniais vykdami į bažnyčią ar į turgų, senieji Vilijampolės ir Lampėdžių gyventojai

tarpusavyje kalbėdavosi lenkiškai ir tik su jaunąja karta, kuri mokėsi mokykloje lietuvių kalba, jie bendravo lietuviškai. Žydu tautybės Vilijampolės gyventojai ir Lampėdžių vasarotojai taip pat vartojo *bilingvizmą*: šeimoje jie kalbėdavo jidiš kalba, o bendraudami su kitataučiais – lenkų, rusų arba lietuvių kalba (Račiūnaitė 2009: 38). Beje, kalbinė įvairovė ir daugiakalbystė Lietuvoje nėra vien tik miestui būdingas reiškinys. Tai visai Lietuvos – miesto ir kaimo – visuomenei būdinga padėtis tiek XIX a., tiek ir, pavyzdžiui, XX a. antroje pusėje, nulemta politinių aplinkybių. Galbūt gali skirtis kalbų įvairovės intensyvumo mastas.

Tačiau Lietuvos Respublikos valstybingumo plėtra tarpukariu, lietuviškojo miesto elito – tautinės inteligentijos, naujosios biurokratijos, valdininkų, verslininkų sluoksnio – formavimasis, kultūrinė ir kalbinė politika – viešas lietuvių kalbos vartojimas, lietuviškos pamaldos Kauno bažnyčiose, mokykla, lietuviškos periodikos plitimas – keičia etninį ir kartu kalbinį kontekstą (Račiūnaitė 2005). Šis pokytis, kaip pabrėžia R. Račiūnaitė, sklinda iš miesto centro į periferiją (Račiūnaitė 2009: 38) ir daro įtaką miesto socialinių erdvių etniniams ir klasiniams perbraižymams.

Kultūrinius ir socialinius Lietuvos miestų bruožus tyrinėjęs A. Daniliauskas teigia, kad 1923 m. surašymo duomenimis, Lietuvos miestuose, kuriuose gyveno daugiau kaip 2000 žmonių, lietuviai sudarė 57,1 proc., žydai – 32,2 proc., vokiečiai – 3,4 proc., lenkai – 2,9 proc., rusai – 2,5 proc. gyventojų. Palyginęs su XIX a. pabaigos surašymo duomenimis, jis atkreipia dėmesį į reikšmingą miesto gyventojų lietuvių skaičiaus padidėjimą. Jis tai sieja su į miestą atsikėlusiu dirbti lietuvių valstiečių srautu, padidėjusių lietuvių skaičiumi tarp administracinių ir aptarnaujančių darbuotojų, taip pat ir su tuo, kad galbūt dalis lenkų surašymo metu užsirašė lietuviais (Daniliauskas 1978: 14–15).

Taigi kadaise nusistovėjusios socialinės ir etninės tapatybės ir skirtys, etninių grupių dariniai ir galių režimai ima lūžinėti ir keistis. A. Daniliauskas kalba apie bendras europietiškas formas, tarptautinę, universalią kultūrą pabrėždamas „suvienodėjimą“ kaip savaiminį mieste vykusį procesą (Dani-

liauskas 1970: 143–145). Tie naujieji etniniai pjūviai, einantys per bendruomenes ir šeimas, skyrė kartas ir, atrodytų, keitė tapatybes. Tačiau tuo pat metu jie išlaikė jas būtent tokias – besikeičiančias. Miesto daugiakultūrinė, daugiaetninė ir įvairiakalbė terpė išlieka ta vieta, kurioje socialinis ir kultūrinis pokytis bei socialiniai persigrupavimai atrodo kaip natūralus, savaime suprantamas ir kasdienybėje gal net nematomas vyksmas ir procesas.

### **Miestas Lietuvoje XX a.: modernybė ir industrializacija**

Miestas, kaip ir kaimas, yra socialinės visuomenės dalis. Bet kuris judėjimas bet kurioje visuomenės vietoje neišvengiamai susijęs su visos visuomenės transformacijomis. Lietuvos miestų pokyčiams XIX a. pabaigoje XX a. pradžioje įtaką darė tautinis atgimimas, kuris buvo ne tik politinis, bet ir socialinis bei kultūrinis judėjimas. Istorikė D. Marcinkevičienė, žvelgdama į tautinį atgimimą kaip į socialinį ir kultūrinį procesą, atkreipia dėmesį į tai, kad buvo esminė skirtis tarp kultūrinės ir socialinės programų. Kultūrinė tautinio atgimimo programa buvo grindžiama etnokultūriniu tęstinumu – tautos kultūriniu savitumu, pagrįstu kalba, papročiais, liaudies išsaugotomis vertybėmis, romantizuota praeitimi, kultūros kaip paveldo puoselėjimu. Tačiau socialinėje programoje, kurią iliustruotų požiūris į šeimą, etnokultūrinė patirtis nutrūksta. Socialinė tautinio atgimimo programa pasisako priešingai – už socialinį pasikeitimą, pagrįstą švietimu, verslo, amatų įvairovės plėtra, požiūrio į šeimą ir į tradicinių, iš kaimo atėjusių santykių pokyčius, moters padėties keitimąsi – taigi prieš tradicinę socialinę sandarą, prieš tradicinę šeimą. Tautinės šeimos projektas ir naujas išsilavinusios moters, motinos vaidmuo, meilė kaip santuokos pasirinkimo principas yra tos naujos socialinės vizijos dalis (Marcinkevičienė 1999: 73–118). Tradicijų, struktūrų, lyties vaidmenų peržiūrėjimas ir pasirinkimas – tai modernios visuomenės siekiamybės ir kontūrai.

Akivaizdu, kad naujoji vizija buvo idėja ir praktika, iš esmės keitusi tarpukario visuomenę. D. Daukšas, remdamasis A. J. Greimu, teigia, kad po Lietuvos nepriklausomos valstybės atkūrimo radosi lietuviškai kalban-

ti smulkioji ir vidurinioji miestietija (pridurčiau, ir nacionalinis elitas) bei naujas buržuazinis stilius – tai, kas buvo visiškai nauja to meto Lietuvos visuomenei (Daukšas 2004: 26). Miesto aktyvumas buvo glaudžiai susijęs su visuomenės posūkiu modernizacijos ir nacionalinės valstybės kūrimo link.

### *Modernybės link: švietimas ir lyčių lygybės klausimas*

Modernizacija Lietuvoje vyko vyrams pasitraukiant iš tradicinės kaimo aplinkos (Daukšas 2004: 27). Tačiau kartu su šiuo procesu vyko ir kitas socialiai ne mažiau reikšmingas dalykas – XIX a. pabaigos ir XX a. pradžios judėjimas už išsilavinusias mergaites (Marcinkevičienė 1999: 74–80). Politiniai veikėjai ir įvairios judėjimų pakraipos – liberalioji, socialdemokratinė ir katalikiškoji – visapusiškai pabrėžė moterų išsilavinimo svarbą. Viena vertus, buvo sakoma, jog lietuvėms merginoms, būsimoms motinoms, svarbu lavintis, „kad atrastų tikrą meilę Dievo ir Tėvynės“ ir gebėtų vaikus lavinti ta dvasia. Kita vertus, socialdemokratų spauda ragino moteris kovoti už lygias balsavimo ir kitokias teises, o moterų išsilavinimas buvo tapatinamas su politiniu išprusimu (Marcinkevičienė 1999: 78–79). Moterų pilietinės teisės ir emancipacija – tai XX a. pradžios ir tarpukario Lietuvos diskursai: „Emancipuotoji XX a. moteris siekia mokslo, siekia ekonominio gyvenimo savarankiškumo, skverbiasi į visas gyvenimo sritis, į visas profesijas. Jau nieko nestebina moteris gydytoja, direktorė, advokatė, net teisėja“ (iš Daukšas 2004: 28). Vyrų ir moterų lygios teisės buvo įteisintos konstituciškai. Akivaizdu, kad socialinių vaidmenų peržiūrėjimas buvo tradicinės visuomenės reformavimo ir moderninimo programos dalis. Tai vyko miesto aplinkoje, kur buvo leidžiami laikraščiai, kur buvo mokyklos, įvairios organizacijos, vyko politinių ir socialinių judėjimų renginiai, neformalūs aktyvių veikėjų susibūrimai.

Socialinės transformacijos buvo suprantamos kaip neatsiejamos nuo švietimo ir išsilavinusių žmonių, specialistų ugdymo. R. Račiūnaitė kalba apie *inteligentijos* sluoksnio formavimą ir formavimąsi politiniame administraciniame centre – Kaune, to meto valstybės sostinėje (Račiūnaitė 2005: 115). Intelligentijos kategorija čia gana imli ir nekonkreči – ji veikia

reiškia ne aukštuomenę, tą nedidelę mažumą, bet apskritai išsilavinusius žmones. Kitaip tariant, ji apima aukštuomenės sluoksnį ir viduriniąją klasę, kuri iš dalies yra žmogiškasis aukštesniojo sluoksnio išteklius ir modernybės plėtros variklis. *Tarpukario Kauno inteligentijos* plėtrą R. Račiūnaitė sieja su lietuviybės, nacionalinio identiteto, tautinės savivokos įsitvirtinimu, su įvairių organizacijų veikla, lietuvių kalbos kaip valstybinės įtvirtinimu, privalo mo pradinio mokymo įvedimu, aukštojo mokslo sukūrimu. Ji teigia, kad lietuviškų mokyklų steigimas buvo vienas svarbiausių to meto inteligentijos uždavinių. Jos pateikta statistika liudija šio proceso mastus ir intensyvumą. Pirmojo pasaulinio karo metais Kaune tebuvo 1 lietuviška, 1 žydų gimnazija ir keliolika pradžios mokyklų, o tarpukariu mokyklų ir gimnazijų skaičius gerokai išaugo. 1933–1934 mokslo metais Kaune jau veikė 59 pradžios mokyklos, 6 vidurinės, 18 gimnazijų, 10 specialiųjų aukštesniųjų mokyklų ir 2 aukštosios mokyklos – Vytauto Didžiojo universitetas ir Kauno konservatorija (Račiūnaitė 2005: 116). Reikėtų pabrėžti, kad švietimas tarpukariu tapo prestižine sritimi, siekiamybe ir naujas socialines vertybes įkūnijančiu vaizdiniu. Tai patvirtina ir R. Račiūnaitės pateiktųjų pasakojimai:

Mokiausi elitinėje Marijos Pečkauskaitės vardo privačioje gimnazijoje, organizuotoje Katalikų mokytojų sąjungos. Ten mokėsi turtingų ir aukštas pareigas užėmusių tėvų vaikai. Gimnazija buvo orientuota į prancūzišką kultūrą. Santykiai mūsų gimnazijoje buvo visai kitokie, nei kitose. <...> Gimnazijoje stengtasi suformuoti artimus, žmogiškus santykius tarp mokytojų ir mokinių. Čia mokytojai ieškojo asmeninio kontakto, svarbus buvo asmens ugdymas (Račiūnaitė 2005: 117).

Miesto socialinės erdvės transformacijoms, anot R. Račiūnaitės, įtakos turėjo ir kitas veiksnys – tai įvairios organizacijos, ypač sureikšminusios tautinę kryptį. Tarpukariu tapo populiariu dalyvauti įvairiose organizacijose: angelaičių, pavasarininkų, skautų, jaunlietuvių, šaulių, universitetinės korporacijose, moterų sąjungose ir pan. Tos organizacijos savomis tradicijomis, elgsena, vertybėmis, aprangos ženklais – tai, kas žmones telkė ir buvo akivaizdu, – tapo viešumoje matoma naujovė, savaip perkonstruojanti įpras-

tas socialines erdves ir vertybinius miesto kraštovaizdžius. Viena jų, kurią aptaria R. Račiūnaitė, – tai ateitininkai. Jų veikloje dalyvavo ne tik studentai, bet ir Vytauto Didžiojo universiteto dėstytojai, aktyviai bendravę, rengę vakarus, diskutuodavę su studentais įvairiomis temomis, o svarbiausia, siekę ugdyti naują modernaus mąstymo kartą. Tarp jaunimo buvo ypač populiarī universitetinė tautininkų korporacija *Neo-Lithuania* (*Naujoji Lietuva*), turėjusi savitą struktūrą, hierarchiją, tradicijas. Aktyviai jaunimas dalyvavo ir Lietuvos skautų sąjungoje. Beje, organizacijose, pavyzdžiui, *Neo-Lithuania* ar skautų, dalyvavusios merginos dažnai įkurdavo savo atskirus skyrius ir keldavo savus tikslus ir idealus. Kaip pabrėžė R. Račiūnaitės pateikėjai, organizacijų vertybės ir idealai buvo jų dalyvius telkianti „gyvenimiška dvasia“ (Račiūnaitė 2005: 117–118). Yra daugybė pavyzdžių, kaip organizacijos savo viešais ir masiniais renginiais bei šventėmis dalyvaudavo perkuriant miesto erdves, užpildant jas naujais įvykiais, prasmėmis ir emocinėmis patirtimis.

[1927 m. liepos 3 d. Kaune Pavasarininkų kongreso metu] iš pat ryto mieste jaučiamas gyvas judėjimas. Žmonės vaikštinėjo, vienas kito klausinėjo ir kažin ko neprasta laukė. Apie dešimtą valandą ir pradėjo nuo Vytauto kalno pusės būriais išsirikiavusių pavasarininkų eilės įvairiausiomis miesto gatvėmis traukti senojo miesto link. Čia didžiausioje Kauno Rotušės Aikštėje tvarkingai sustoja prieš žalumynuose skęstantį aukurą. Pati Rotušės Aikštė šią didžią valandą irgi pasipuošė žaliais vainikais, vėliavomis, Didžiųjų Liet. Kunigaikščių biustais. Į tą pačią aikštę po atviru dangumi atvyksta J. E. Respublikos Prezidentas, kariuomenės vadas gen. Žukauskas ir kitų generolų, pulkininkų ir šiaip karininkų. O taip pat kai kurie ministrai, svečiai iš Amerikos, Vokietijos ir Latvijos. Kauno visuomenė, norinti pamaldose dalyvauti, pačioje aikštėje nebetelpa ir užpildo visas gatves, kryžkeles ir balkonus apie Rotušės Aikštę. <...> Sugiedamas Tautos Himnas <...> Kauno miesto burmistras p. Vileišis <...> džiaugiasi, kad turėjo laimę priimti tokį didelį jaunimo kongresą, kokio Kaunas dar niekad nebuvo matęs <...> Iš Rotušės Aikštės pirmi išeina suvalkiečiai, paskui žemaičiai, dzūkai, aukštaičiai. <...> Eisena išsitęsia į trijų kilometrų grandį. Vėjo linguojamos vėliavos paneši į siūbuojančius javų laukus. Pasipila dainos vienu metu po visą Kauną. <...> Gyvieji paveikslai pajavairina įspūdžius <...> Toliau vėl „Gedimino pilis“, saugoma ištikimų tėvynės sūnų ir simbo-



liškas „Geležinis vilkas“, „Aleksoto vyčiai“ – audėja su visomis staklėmis, verpėja ir vaikutis prie ratelio noromis nenoromis primena lietuvę motiną, kuri spaudos draudimo metu samanotoj pirkioj savo vaikelius lietuviškai skaityti mokino. Ir be galo gerą išpūdį darė aukuras, vaidilučių kurstomas. <...> Suvalkiečiai ir suvalkietės savo dainomis ir tautiniais rūbais sudomino. Jurbarkietės visų akis atkreipė dideliais gintaro karoliais. Palangos vienintelės gėlių bukietus su savimi nešėsi. <...> Eisenos priešakyje jojo raitelių būrys. Už jų Aleksoto vyčiai su dviračiais, originaliai tautiškais spalvomis išpuoštais. Pabaigoje patys demonstracijos vadai važiuoja. <...> Laisvės Alėjos šaligatviai tvirčiausiai žmonių apstoti, balkonai visi pilni, pro atvirus langus vien galvos kyšojo, praeinant pavasarininkams pro tokius apgultus žmonių balkonus, jiems ant galvų lapus, gėles bėrė, sveikino, valio šaukė (Žydrūnas 1927, žr. Šidiškienė 2005: 147).

Šis pavyzdys atskleidžia, kad vienos organizacijos renginys tapo viso miesto viešu įvykiu – švente. Smulkesnės jos programos dalys – tautodailės parodos atidarymas, šv. Mišios, valstybės vadovų kalbos, eisena – buvo tarsi miesto gatvėse išsiskleidęs simbolinis kalbėjimas, įtaigus ne tik jų dalyviams, bet ir visam miestui. Tai miesto kasdienybę pertraukiantis ir transformuojantis įvykis, jo erdves perkuriantis ritualas, įkūnijantis ne tik to meto politinį, nacionalinį ar tos vienos organizacijos idėjinį kontekstą, bet ir visos visuomenės tapatybės ir idėjų aktualijas. Akivaizdu, kad miestų erdvės ir jose vykstantys įvykiai aktyviai ir savaip dalyvauja visuomenės vertybių, idėjų, galių, siekiamybių apyvartoje, perskirstyme ir transformacijose.

### *Industrializacija ir darbininkija*

Lietuvoje lietuviybė ir tautinė valstybė nebuvo vienintelis ano meto miesto plėtros variklis ir kontekstas. Antrasis, o greičiau pirmasis, jam prilygęs ir nuo jo neatskiriamas buvo technologinis aspektas. Tai industrializacija. Nors Lietuvoje jos mastai jokia būdu negali lygintis su Europos ar pasaulio mastais, vis dėlto struktūriniu požiūriu tai buvo tas pats procesas.

XX a. pradžioje miestų aktyvėjimas ir jų „atradimas“ Lietuvoje vyko kartu su pramonės ir fabrikų augimu. Urbanizacija Lietuvoje turi savo ypa-

tumų. Būdinga tai, kad nuo seno čia yra daugiausia nedidelių miestų ir miestelių, turinčių 2000–5000 gyventojų. 1897 m. surašymo duomenimis, tik 6 miestuose gyveno daugiau kaip 10 000 gyventojų. Vilniuje – 154 532, Kaune – 76 920, Šiauliuose – 16 128, Panevėžyje – 14 968, o Marijampolėje – 6298 gyventojai (Daniliauskas 1978: 7). XIX a. pabaigoje buvo 19 administracines teises turinčių miestų, kuriuose gyveno 12,9 proc. Lietuvos gyventojų. 1923 m. miestuose gyveno (be Vilniaus ir Klaipėdos) 17,7 proc.; 1939 m. – 22,9 proc. gyventojų (Vaitekūnas 2006: 129).

A. Daniliauskas ir kiti etnologai pabrėžia ir tai, kad kultūrinė riba tarp miesto ir kaimo Lietuvoje dažnai buvo sąlyginė. Kaimas čia ne tik supra miestą, bet ir įeina į jį ir yra miesto dalis. Buvo įprasta miesto pakraščių, o kartais ir centro gyventojams verstis žemės ūkiu, čia stovėjo tvartai, daržinės, klojimai (Daniliauskas 1978: 9; Merkienė 1965, 1966; Kalnius 1995; Račiūnaitė 2009). Vis dėlto industrializacija XX a. pradžioje ir pirmoje pusėje ima iš esmės keisti miestą ir jo idėją. Turbūt ryškiausias Lietuvos industrinio miesto pavyzdys yra Kaunas.

Kaunas išaugęs gražioje vietoje, bet upių pakrantės užstatomos pagal pragmatišką kapitalo ir valdžios interesą. Ne be pagrindo kalbėta apie prazudytą Kauno grožį. Prie Nemuno stovėjo fabrikai, kalėjimas, uosto barakai, geležinkelio parkas, elevatorius (Daniliauskas 1978: 13).

XX a. pradžioje ir pirmoje pusėje pramonė ir fabrikai plėtėsi keliomis kryptimis, iš dalies dalyvaujant ir užsienio kapitalui. Lietuvoje plėtėsi statybinių medžiagų gamyba ir plytinių tinklas; metalo dirbinių, žemės ūkiu mašinų ir pan. įmonės; chemijos – muilo, gumos dirbinių, dirbtinių trąšų; farmacijos – kosmetikos, dažų, tepalų, terpentino, deguto gamyklos, popieriaus pramonė; maisto pramonė – pieno, mėsos perdirbimo įmonės, aliejaus, šokolado, saldainių, degtinės ir kiti fabrikai; tekstilės pramonė – lininių, vilninių, šilkinų gaminių gamyklos (Daniliauskas 1978: 9–15) (pav. 49). Būdinga tai, kad svarbiausios pramonės įmonės ir fabrikai buvo susitelkę keliose vietose – Kaune, Klaipėdoje, dar ir Šiauliuose, Panevėžyje, bet kitur vyravo smulkios įmonės, o stambesni fabrikai ir įmonės statyti pavieniui.

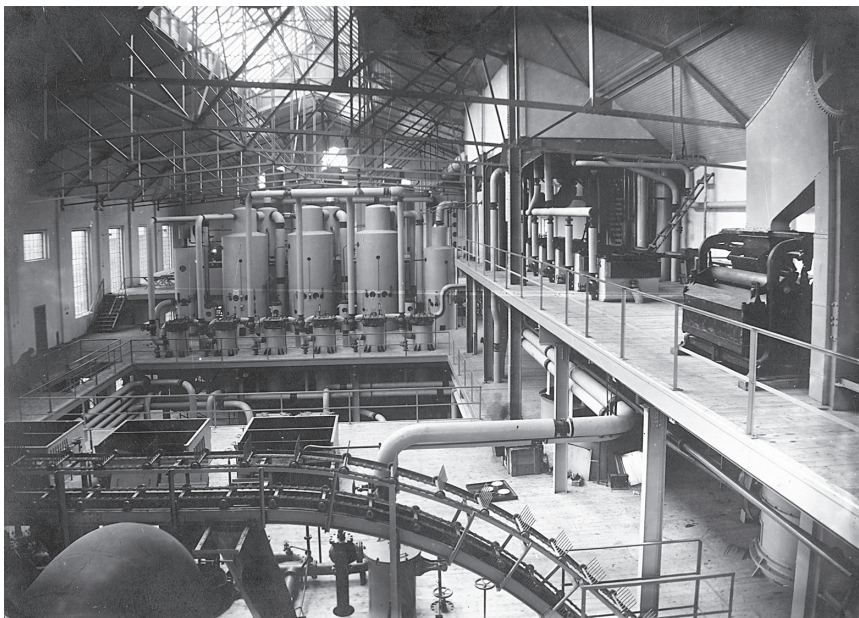

49. Marijampolės cukraus fabriko įrengimai. Marijampolė, 1931 m. M. Buhalterio nuotr.

Socialiniams ir kultūriniais darbininkijos tyrimams Lietuvos etnologai buvo pasirinkę du fabrikus – Grigiškių popieriaus fabriką, kuris tarpukariu buvo Lenkijai priklausiusioje Lietuvos dalyje (Merkienė 1965, 1966, 1967), bei mažiausiai urbanizuotą ir atokiausią Šiaurės rytų Lietuvos regioną ir čia buvusį Juodupės gelumbės fabriką (Daniliauskas 1970).

[Juodupės vandens malūnas] priklausė grafui Pšezdeckiui. XIX a. pabaigoje malūną iš grafo nuomojo Latvijos vokietis Frydrichas Trejus, buvęs valsčiaus raštininkas. XX a. pradžioje jį perėmė ir išplėtė Trejaus sūnus Oskaras. Jis, turėdamas seną malūną ir lentpjūvę, pastatė čia karšyklą ir verpyklą, įrengė taurinimo aparatūrą, pastatė garo variklį. <...> 1908 m. įmonėje buvo pastatytos dvi audimo staklės. Jomis audė paklodes ir gelumbes. <...> 1928 m. O. Trejus iš Sodelių kaimo gyventojų Kazio Miko nupirko dviejų hektarų plotą ir jame pastatė medinį fabriko pastatą. Tuo metu Juodupėje dirbo 32 audimo staklės ir taurinimo aparatūra, o Sodelių kaime, už trijų kilometrų nuo Juodupės – 36 audimo staklės, trys karšimo mašinos ir penki verptuvai. Įmonė vadinosi Juodupės gelumbių fabrikas.

Gaminiai buvo realizuojami vietos rinkoje. O. Trejus Kaune turėjo parduo-  
tuvę. Likusius audinius agentai vežiojo parduoti po miestelius ir kaimus.  
Dalį užsakymų gaudavo iš kariuomenės vadovybės. Ausdavo antklodes ir  
medžiagą kariškoms milinėms. 1931 m. O. Trejus subankrutavo. Įmonę už  
400 000 litų nupirko „Nemuno“ akcinė bendrovė (Pupienis 1991: 44–45).

Industrinio miesto gyventojas yra darbininkas. Nors G. Sjöbergas yra  
pabrėžęs, kad technologija nėra vienintelis industrinio miesto aspektas, vis  
dėlto jis įvertina tai, kad ji turi įtakos savitoms socialinėms ir kultūrinėms  
formoms rasti. Pavyzdžiui, klasinė struktūra čia, kitaip negu ikiindustri-  
niame mieste, yra judri ir mobili, priklauso nuo pasiekimo, bet ne nuo pri-  
skyrimo, o socialinė galia visuomenėje ir mieste yra tarsi ištirpusi. Techno-  
logijomis pagrįsta plačios apimties ekonominė struktūra čia susipynusi su  
sudėtinga darbo pasidalijimo sistema, kai kvalifikuotų specialistų poreikis  
skatina plėtoti visuotinį raštingumą ir mokslu pagrįstą švietimo sistemą. Pa-  
žymėtina ir tai, kad socialinė industrinio miesto tvarka normas, net ir religio-  
nes, padaro liberalias ir neprivalomas (Sjöberg 1965: 12). Visa tai reikia tu-  
rėti omenyje kalbant apie darbininkiją, kaip ir apie kapitalistinius santykius,  
požiūrį į darbą kaip į prekę ir siekiamybę darbo užmokestį gauti pinigais.

Taigi technologijos plėtra ir industrializacija yra žmones pritraukian-  
tis ir miesto spartų augimą skatinantis veiksnys. Miestų augimo mastus  
tarpukario Lietuvoje liudyty kai kurie etnologų pateikti skaičiai, kurie dėl  
apskaičiavimo kriterijų skirtumų vis dėlto yra apytikriai. 1897 m. etnografi-  
nėje Lietuvos dalyje pramonėje dirbo 15 990 darbininkų, o 1939 m. – 37 651  
darbininkų (be statybos ir kt.). Dauguma jų buvo susitelkę svarbiausiose  
to meto pramonės centruose: Kaune – 13 000, arba trečdalis visų Lietuvos  
pramonėje dirbančių žmonių, Šiauliuose – 9 proc., Panevėžyje – 4 proc.  
(Daniliauskas 1978: 9–15) (pav. 50). Nuo XX a. pradžios Lietuvos miesto  
gyventojų skaičius tolygiai gausėjo dėl su pramonės plėtra susijusios vidinės  
migracijos, kurios šaltinis, anot A. Daniliausko, buvo Lietuvos kaimas: „kas  
syk daugiau atsiranda darbininkų lietuvių, atėjusių iš kaimų“ (Daniliauskas  
1978: 10). Būdinga ir tai, kad į didesnius miestus dirbti važiuojama iš įvairių  
vietų, o į mažesnius – iš aplinkinių vietovių (Daniliauskas 1978: 15).



50. „Tilkos“ bendrovės saldainių ir šokolado fabriko pakavimo skyrius. Kaunas, 1930 m. Fotografas nenurodytas

Tyrinėdamas XX a. trečiojo–ketvirtojo dešimtmečių pramonės darbininkų materialinę būklę, A. Daniliauskas atsižvelgia į tai, kad darbininkija Lietuvoje, kaip ir kitose šalyse, nebuvo vienalytė. Ją sudarė trys grupės: vargingiausieji, neuždirbdavę pragyvenimo minimumo, kvalifikuotieji, jį uždirbdavę, ir „darbininkų aristokratijos sluoksnis“, kurio pajamos du ar tris kartus viršijo pragyvenimo minimumą. Pažymėtina, kad Lietuvoje šias darbininkijos grupes aiškiai identifikuoti nėra lengva, nes turčinės ir socialinės padėties keitimai priklausomai nuo vietinės ekonomikos konjunktūros ir politinės situacijos (Daniliauskas 1978: 16).

Šiaurės rytų Lietuvos XX a. ketvirtojo dešimtmečio darbininkijos daugumą sudarė, anot A. Daniliausko, išėjusieji iš kaimo, mažažemių arba vidutinių, ypač daugiavaikių šeimų, valstiečių vaikai. Būdinga, ypač mažų vietovių fabriku darbuotojams, buvo tai, kad didelė jų dalis, net ir atėjusi dirbti į fabriką, dar tebedalyvavo tėvų ūkio agrarinėje veikloje bei darbuose ir šitaip tenkindavo dalį savo poreikių. Jie išlaikė tiesioginį ryšį su valstietišku gyvenimo būdu, nors ir buvo netekę žemės paveldėjimo teisių. Taip pat

buvo sluoksnis turėjusių nuosavybę – namus ir ūkius šalia namų, kurie buvo papildomas pragyvenimo šaltinis. Tai įvertindamas A. Daniliauskas siūlo darbininkiją Lietuvoje skirstyti į darbininkus, pragyvenančius iš atlyginimo, ir pusiau darbininkus, turėjusius žemės nuosavybę ar gaunančius pajamų ir iš žemės ūkio veiklos (Daniliauskas 1970: 15).

Šiaurės rytų Lietuvoje vyravo tekstilės fabrikai ir įmonės. Juose daugumą sudarė moterys. Tai lėmė darbininkų pasiskirstymas pagal lytį: vyrų – 50,9 proc., moterų – 49,1 proc., o visoje Lietuvoje vyrų buvo 64,6 proc., moterų – 35,4 proc.. Du trečdaliai darbininkų sudarė 18–32 metų amžiaus jaunimas, dažnai jaunos šeimos, turinčios nedaug (po du–tris) vaikų. Maždaug pusė jų turėjo pradinį išsilavinimą ir tik 8 proc. buvo beraščiai (Daniliauskas 1970: 17–18).

Atlyginimas Juodupės *Pirmoje Lietuvos gelumbių fabrikoje O. Trejaus* 1919–1924 m. buvo skaičiuojamas pinigais, o dalis jo, 50–75 proc. mokama natūra. Ją sudarė butas, šviesa, kuras, maitinimas tris kartus per dieną. Kvalifikuotų darbininkų šeimos vietoje maisto gaudavo „ordinariją“ – daržą, ganyklą ir šieno karvei, 12 kg miltų per mėnesį. Visas uždarbis, apskaičiuotas pinigais, nurodomas toks: kvalifikuotų darbininkų, kurių buvo 13 proc., – 7–12 Lt per dieną, nekvalifikuotų darbininkų vyrų – 4–5 Lt, moterų – 2 Lt per dieną. Mokiniai dirbo tik už butą ir maistą, negaudavo piniginio atlyginimo. 1938 m. Juodupės fabrike 4,3 proc. darbininkų uždarbis buvo 120 Lt per mėnesį, 55 proc. – nuo 60 iki 120 Lt, 41,7 proc. – mažiau kaip 60 Lt per mėnesį. Būdinga ir tai, kad uždarbis čia, kaip ir kitose atokiose ir nedidelėse vietovėse, buvo mažesnis nei stambesniuose pramonės centruose – Kaune, Klaipėdoje. Kita vertus, darbininkiją apibūdina ir siekis visą atlyginimą gauti pinigais ir daugiau užsidirbti. 1928 m., brangstant pragyvenimui, streikavo Juodupės gelumbės fabriko darbininkai, 1935 m. ir 1936 m. dėl atlyginimo streikuota Biržų „Siūlo“ fabrike, 1938 m. – Panemunėlio linų apdirbimo fabriko statyboje (Daniliauskas 1970: 19–22).

Taigi technologija ir industrializacija, pramonės šakų plėtra XX a. pirmoje pusėje tapo socialinę aktyvumą, judėjimą tarp kaimo ir miesto ska-

tinančiu veiksniu. Fabrikai ir miestai traukė jaunimą, kartu dėl to keitėsi miestų kontekstai, kūrėsi naujos alternatyvos, vertybės, gyvenimo stilius.

### **Socialinės ir kultūrinės transformacijos: iš kaimo į miestą**

Industrializacijos paskatintas judėjimas iš kaimo į miestą neatskiriamas nuo socialinių ir kultūrinių transformacijų. Anot L. Wirth, šie judėjimai visuomenėje įvyko vienos kartos laikotarpiu net ir tokiose aukštos industrializacijos šalyse kaip Jungtinės Amerikos Valstijos ar Japonija, ir jie lėmė reikšmingus pokyčius beveik visose socialinio gyvenimo srityse (Wirth 1938: 2).

Tačiau kaip atrodė miestai Lietuvoje ir kaip keitėsi į juos atvykstančiųjų gyvenimas? R. Račiūnaitė cituoja Kauno apibūdinimą iš 1923 spalio 13 d. *Deutsche Allgemeine Zeitung*, perspausdintą žurnale *Veidas*:

Labai trūksta butų, todėl kainos nežmoniškai sukeltos. Geresniuose namuose įsikūrusios įstaigos, o likusieji yra labai apleisti. Miesto valdžia daug veikia keičiant miesto veidą. Vietoj dulkinų aikščių įrengiami gėlynai, tiesiami šaligatviai. <...> Pagrindinė gatvė yra Laisvės alėja, kurioje koncentruojasi parduotuvės, restoranai ir viešbučiai. Pastarieji yra bene liūdniausia Kauno vieta. Be vieno ar dviejų, vargu ar galima kitus pavadinti viešbučiais, jie neatitinka net elementariausių sąlygų, bet numeriai juose kainuoja kaip liukso kambariai Niujorke. Restoranai ir konditerijos priešingai – yra labai geri. Už 2 litus 20 centų, t. y. vieną aukso markę, restorane galima pavalgyti pietus iš trijų patiekalų. Viskas paruošta skaniai ir iš gerų produktų. Pasilinksminimo vietomis Kaunas neturtingas. Be kelių kino teatrų ir gastroliuojančio cirko nėra daugiau kur praleisti laiką. Tačiau miestas gali didžiuotis Vytauto parku su plačiais takais, suoleliais ir panorama į miestą. Vakarais prie parko restorano dažnai groja puikus orkestras. Gyvenimas verda iki 1 val nakties (iš Račiūnaitė 2005: 113).

Konkrečius kasdienybės pokyčius, įvykusius valstiečiui tapus darbininku, apsigyvenus mieste ir miestui integravus kaimiškąsias erdves, yra tyrinėjęs A. Daniliauskas. Tai ypač vertinga tyrimų dalis, skirta būsto, aprangos, maisto pokyčių etnografinėi ir etnologinei analizei.

## Būstas

Pirmasis į miestą atvykusio darbininko būstas dažniausiai buvo bendrabutis – *kazarmė*. Darbininkų bendrabučiai žinomi Anglijoje, Prancūzijoje, Austrijoje, carinėje Rusijoje, Čekoslovakijoje. Tai šalia fabriko statomi įvairaus tipo namai, skirti tame fabrike dirbantiems darbininkams gyventi. Įvairiose šalyse jie buvo skirtingi. Dažnai tai būdavo daugiabučiai ir daugiaaukščiai namai (Daniliauskas 1970: 38–39).

Ir Lietuvoje šeiminkai prie gamyklų įrengdavo būstus darbininkams (Daniliauskas 1970: 39; Merkienė 1965, 1966). Lietuvoje būdinga tai, kad tokiu bendrabučiu galėjo tapti ne tik pastatytas naujas namas, bet ir perplanuotas kaimiškas statinys. Pavyzdžiui, Juodupėje *kazarmių* pobūdžio patalpoms buvo pritaikomi tradiciniai pastatai. 1907–1924 m. fabrikantui priklausiusiuose bendrabučiuose darbininkai gaudavo butą kaip dalį atlyginimo natūra. Šie bendrabučiai iš tiesų buvo perplanuotos kaimo pirkios, padalytos į kambarius, kuriuose apgyvendinta po keletą viengungių ar atskiros šeimos. Vėliau, panaikinus apmokėjimą natūra, Juodupės darbininkai nebeprivalėjo gyventi bendrabučiuose, jie buvo nuomojami iš toliau atvykusiems viengungiams ar darbininkų šeimoms (Daniliauskas 1970: 38–39). Kaune darbininkams skirti namai buvo mediniai vienaaukščiai ir dviaukščiai. Buvo ir keletas savivaldybės įrengtų „pigųjų butų“ – vienaaukščių barakų, medinių, ilgų, su koridoriais per vidurį, pertvurtų lentinėmis pertvaromis į atskirus kambarius (Daniliauskas 1978: 32). Lietuvos miesto statinių raidoje A. Daniliauskas išvelgia du būdingus bruožus – tradicinių pirklių evoliuciją pertvarkant jas į tinkamą miestui ir naujų individualių namų statybą (Daniliauskas 1970: 39). Etnografiškai įdomus ir savitas yra vyksmas, kai, plečiantis miestui, kaimiškas rąstinis namas perkeliamas į miestą arba mieste ar miesto pakraštyje esantis pritaikomas miestietišškai gyvensenai.

Pirmiausia keičiasi ankstesnis valstietiško namo socialinės erdvės padalijimas į dvi dalis – kasdienę (prastąją) ir šventinę (gerąją arba seklyčią) gryčią. Būtent tas gerasis, seklyčiai skirtas galas, kuris valstietiškoje šeimoje rečiau naudojamas, šeiminkų išnuomojamas darbininkų šeimoms. Trūks-



tant butų, jį pertverdavo lentomis į du–tris kambarius, į kuriuos įleisdavo jau dvi nuomininkų šeimas. Išmūrijamos viena bendra ar dvi atskiros virtyklės su šildomąja sienele. Duonkepės krosnys nuomininkų patalpose jau nebestatomos. Taigi tiek šeimininkas, tiek ir nuomininkai praranda „švarų“ kambarį ir tradicinę erdvės padalijimą į kasdienę ir šventinę. Perplanuojant kartais iškertamos naujos durys iš lauko ar kapitalinėse vidaus sienose. Prie atskirų įėjimų pastatomi prieangiai – atskiri įėjimai kiekvienai šeimai. Įrengiamos mansardos ir namai tampa dviaukščiai. Taip iš individualaus, vienos šeimos namo jis virsta daugiabučiu, kelių kaimynystėje gyvenančių šeimų gyvenamąja vieta. Šitaip keičiantis namo erdvėms, lygiai keičiasi ir siaurėja gyvenamoji erdvė, kuria tenka dalintis visoms šeimoms – šeimininko ir nuomininkų (Daniliauskas 1970: 40, 1978: 32–34). Būdinga, kad dauguma darbininkų turėjo ar pagal išgales nuomojo po vieną bendros paskirties kambarį arba kambarį su virtuve. Gyvenamojo ploto vidurkis, įskaitant virtuvę, tenkantis vienam žmogui Šiaurės rytu Lietuvoje, buvo 4–5 kvadratiniai metrai, o vidutinių ir mažžemių valstiečių – 8–10 kvadratinųjų metrų (Daniliauskas 1970: 47). Taigi miestas – tai gyventojų tankumas ir tankėjimas (Wirth 1938).

Gyvenamosios erdvės padalijimas keičiasi nepriklausomai nuo jos dydžio. Valstietišką skirstymą į dvi dalis keičia jos dalijimas pagal veiklas ir funkcijas: valgio gaminimo (virtuvė), laisvalaikio ir bendravimo (svetainė), tėvų, vaikų miegojimo (miegamieji). Erdvės viena nuo kitos atskiriamos lentų pertvaromis. Jei gyvenamoji patalpa yra tik vienas ar du kambariai, erdvėje joje padalijama baldais – spintomis. Keičiantis erdvės padalijimui, keičiasi ir individualaus namo planas. Dažniausiai atsisakoma valstietiškam namui įprastos kambaros (seklųčios) ir didelės vidinės priemenės. Pereinama prie panašaus į kvadratą plano, kai patogiai išdėstomi du–trys kambariai ir virtuvė. Šalia gerojo – frontoninio išėjimo atsiranda dar vienas išėjimas – ūkinis (Daniliauskas 1970: 46–47, 1978: 33). Dažnai namai statomi numatant vieną galą nuomoti, kapitaline siena atskiriant didesnę dalį (du–tris kambarius ir virtuvę) savininkams, mažesnę (kambarį ir virtuvę) – nuomininkams.

A. Daniliauskas teigia, kad net mažai urbanizuotoje Šiaurės rytų Lietuvoje XX a. trečiajame–ketvirtajame dešimtmečiais miestuose visiškai liautasi statyti pirkias, o tarp kaimo vietovėse pastatytų darbininkų naujų namų jos sudarė 15–20 proc. (Daniliauskas 1970: 40). Tačiau patogios ir individualios gyvenamosios erdvės idėją, matyt, sudarė ne tik vidinė namo ar buto, bet ir išorinė erdvė – tai, kas yra aplink, pavyzdžiui, nedidelis žemės sklypas. Galbūt tai turėjo įtakos darbininkų neigiamam požiūriui į *kazarmes* (Daniliauskas 1970: 48).

Buto nuoma buvo miesto bruožas. R. Račiūnaitė teigia, kad Kauno urbanizacija, spartus gyventojų skaičiaus augimas, gyvenamojo ploto trūkumas paskatino Aleksoto gyventojus imtis verslo – butų nuomos. Nuomininkų skaičius ypač padidėjo Aleksote įsikūrus mėsos apdirbimo fabrikui „Maistas“, stiklo fabrikui. Į pastarąjį atvykdavo meistrų net iš Latvijos. Aleksote butus nuomojo daugelis Kaune dirbančių žmonių. Čia, į pietus nuo Aleksoto, dirbamosios žemės vietoje įsikūrė net atskiras darbininkų rajonas Julijanava. Vietiniai gyventojai tapo naujų fabrikų darbininkais ir butų nuomotojais. Susiformavęs naujas socialinis gyventojų sluoksnis – darbininkija – aktyviai dalyvavo miesto gyvenime: čia veikė šaulių kuopa, choras, orkestras, biblioteka, skaitykla, įvairūs kursai, du vaikų darželiai, meno kuopelė, stiprus sporto klubas (Račiūnaitė 2005: 123–124).

Tarpukariu miestuose plinta individuali statyba. Keičiasi architektūrinės formos, statybinės medžiagos – šalia medžio atsiranda plytos ir mūrinė statyba.

Didžioji mūrinė Kauno statyba XX a. tarpukariu sekė konstruktyvizmo funkcionalizmo stiliaus pavyzdžiais. Konstruktyvizmo krypties laikomasi statant 3–5 aukštų daugiabučius namus miesto centre. Tokio stiliaus buvo ir dalis individualių kotedžų, kuriuos statėsi buržuazija Žaliakalnyje ar kitur. „Namo perspektyvoje šermukšniai ir obelys... Takelio juosta, vedanti prie pagrindinio namo fasado, su dekoratyvine eglute, gėlių vaza, antras mažesnis šermukšnis... Pats namelis baltomis sienomis, plačiais dideliais langais... kontrastuoja su jį supančia žaluma. Gėlių darželio žavumas, žalsvai sidabrinė eglutė, baltos namų sienos, terasos prieš namų paradinį įėjimą“ (Račiūnaitė 2005: 123–124).

mą, teracinės grindys, raudonų čerpių stogas – visa tai viena kitą papildo ir sudaro bendrą... koloritinę gamą... išbaigtą meninį paveikslą. Dar viena įdomi šio namo ypatybė – pusrūsyje įrengtas garažas lengvajam automobiliui (Daniliauskas 1978: 32).

Tarpukario diskusija statybos tema, kurią pateikė A. Daniliauskas, liudija, kad namo, statinio idėja nėra lokali, vietinė net ir tuo atveju, kai kalbama apie lietuviškus jo pavyzdžius. 1917 m. P. Januševičius rašo: „reikia mums lietuviams namai ir kitos trobos statyties lietuvių dvasioje.“ Tačiau 1928 m. S. Miliauskas prieštarauja: „Ne senovės „madomis“ bei tradicijomis mes turime vaduotis, bet dabartiniu statybos mokslu... Amerikos namai yra ideališki namai ir prieš jų pigumą ir gražumą neatsilaikys jokie „tautiški“ stiliai, nes pastarieji dažniausiai yra primityvinio žmogaus liekana, amžių glūdumose gyvenusio oloje.“ 1930 m. J. Stanišauskas orientavo architektus į vokiškus leidinius *Das Baumeister* ir *Moderne Bauformen*. 1939 m. F. Bielinckis laikėsi nuomonės, kad diskusija dėl stilių „turi būti antraeilis dalykas, pirmiausia dėmesys turi būti atkreiptas į betarpūs pastato uždavinius“, o 1940 m. V. Žalnieraitis teigė: „Mums reikia lietuviškų pavyzdžių. Mes turime kurti, surasti... formas, būdingas savajam kraštui... Ir labai nusidėtume, jei ir labai geras, bet ne mūsų formas taikytume sau“ (Daniliauskas 1970: 56–57).

Aprašydamas miestietiškas namų vidaus erdves, apstatymą, interjerą, A. Daniliauskas pabrėžia akivaizdžias socialines ir klasines skirtis. Minėta, kad darbininkų šeima gyveno viename kambaryje arba kambaryje ir virtuvėje, viengungiai, dažnai keliese, kaip sakoma – „ant kampo“. Kaune, Šančiuose, 1929 m. butai „po 1 kambarį“ sudarė 72,6 proc. Didelis nuomos mokestis darė įtaką ir tarnautojų gyvenimo sąlygų diferenciacijai: gyventa dviejuose–trijuose kambariuose su virtuve, penkiuose–aštuoniuose kambariuose su atskiru tarnaitės kambarėliu arba individualiuose namuose. Butai apstatomi prisitaikant prie esamos aplinkos. Darbininkų patys paprasčiausi, o pagrindiniai baldai – lovos, stalas, kėdės ar taburetės, spintelė maistui, lentynos, dėžėlė, viršutiniai drabužiai – kabinami ant sienų. Iš kaimo kar-

tais atsivežamos lovos, kraitinės skrynios, tačiau šie baldai dažnai pastatomi priemenėse ar ant aukšto. Pažymėtina ir tai, kad miestietiški baldai buvo mažesni nei kaimiški, būdingi visiems darbininkams nepaisant etniškumo, dažnai atsitiktinai surinkti. Pasirenkant baldus ir apstatant kambarius, senoji tradicija nebeturėjo jokios reikšmės, pagal išgales buvo stengiamasi laikytis mados. Buto apstatymui turėjo įtakos ryškūs klasiniai ir turtiniai skirtumai. Būdinga ir tai, kad interjeras tarpukariu gausiai puošiamas paveikslais, šeimos fotografijomis, įvairiais siuvinėtais ir megztais rankdarbiais, kurių raštai buvo atklydę iš kitų šalių, taip pat sieniniais kilimėliais, takeliais, kampeliais, staltiesėlėmis, pagalvėlėmis, dažnai juos naudojant vietoj tradicinių, iš kaimo atsivežtų naminių audinių. Liaudiški dirbiniai čia atsiranda kaip madinga „išrasta“ tradicija – tai „Marginių“ kooperatinės bendrovės gaminiai. A. Daniliauskas pateikia konkrečius interjerų aprašymus. Vienas jų – kvalifikuoto darbininko butas:

Virtuvėje – balinta viryklė, spintelė, uždengta marga klijuote; ant lentynos indams užkabinta užuolaidėlė (ant balto perkelio mėlynais siūlais išsiuvinėti nykštukai, gaminą pietus ir pan.), pora taburečių. Kambaryje prie sienos medinė lova, užtiesta namų audimo lovatiesė; galvūgalyje – pagalvė margu perkeliniu užvalkalu, per vidurį prie sienos – pora išsiuvinėtų stambiomis ryškiomis gėlėmis pagalvėlių; ant sienos – kilimėlis, kuriame išsiuvinėtas žvėris ar pan. Prie kitos sienos – konstruktyviojo stiliaus drabužių spinta, ant jos viršaus užkabinti „kampeliai“, išsiuvinėti lietuviškų kaišytinių prijuosčių tulpėmis. Prie lango – stalas, užtiestas staltiese išsiuvinėta rugiagėlėmis ar pan., pora kėdžių, vieniškų arba konstruktyviojo tipo. Keletas paveikslų. Perkelinės langų užuolaidėlės. Viena kita gėlė. Palubėje elektros lemputė spalvoto popieriaus gaubtu (Daniliauskas 1978: 48).

Kitas pavyzdys – Marijampolės Rygiškių Jono gimnazijos mokytojo butas:

Virtuvėje – bufetėlis, keturkampis staliukas, spintelė, kėdė, praustuvas, rankšluostinė. Valgomojo viduryje – apvalus stalas, aplink jį vieniškos kėdės, čia pat – bufetas, radijo staliukas, knygų spinta. Salone – apvalus stalas

su vieniškomis kėdėmis, sofa, rašomasis stalas su kietu vienišku krėslu, knygų spinta, pianinas, prie jo – sukamoji kėdutė, žmogaus ūgio veidrodis. Miegamajame – dvi greta pastatytos lovos, prie jų tualetiniai staliukai, dvi drabužių spintos (viena su dideliu veidrodžiu vidurinėse duryse), minkštas suoliukas. Prieškambaryje – kabykla viršutiniams drabužiams. Verandoje – iš vytelių pintas fotelis, taburetė, supama kėdė. Visuose kambariuose – gėlių stovai. Apšildymo įrengimai – spalvotų glazūruotų koklių. Apšvietimas – liustros, stalinės lempos; virtuvėje – lempa su gaubtu (Daniliauskas 1978: 50).

Anot A. Daniliausko, mieste plito miestietiškas, lokalinių bruožų neturintis stilius, vadintas *miesčionišku*. Turbūt tai jis ir vadina kultūros suvienodėjimu.

### *Apranga ir dėvėjimas*

Ikiindustrinio miesto erdvių daugiakultūrinis ir daugiaetnis pasidalijimas buvo akivaizdus jo topografijoje, kur žmonės ir jų apranga buvo tartum akivaizdžios to daugiakultūriškumo reprezentacijos. A. Daniliauskas teigia, kad nors Lietuvos miesto gyventojų apranga paprastai buvo europietiška, tačiau net ir XX a. pradžioje pagal drabužius buvo galima bent iš dalies atpažinti etnines gyventojų grupes. Lietuviai valstiečiai mieste matyti su savo tradiciniais drabužiais: drobiniais marškiniais, kelnėmis, apvyturiuotomis autais, milo sermėga, žiemą – avikailio kailiniais, apsiavę naginėmis, vyžomis, čebatais; moterys – drobiniais marškiniais plačiomis rankovėmis, sijonais su prijuostėmis, laisvai gulančiomis palaidinėmis, vatinais pusjupkiais, kailiniais, naginėmis, vyžomis. Valstietišškai apsirengę buvo sutinkami ir vėliau, mažai mechanizuotose įmonėse periferijos miesteliuose ir fabrikuose kaimo vietovėse, kur darbininkas į fabriką ne tik ateidavo iš kaimo, bet neretai ir toliau gyvendavo valstietiškoje aplinkoje dalyvaudamas žemės ūkio gamyboje. Tačiau šalia lietuviškų valstietiškų A. Daniliauskas mini ir rusų, žydų, vokiečių drabužius. XX a. pradžioje Lietuvos mieste gyvavo būdingas vadinamasis rusų darbininkų drabužis: trumpas švarkas, palaidinė,

marškiniai *kosovorotka*, dėvimi virš tiesių kelnų, suleistų į aulinius batus. Palaidinė sujuosiamą šilkinę virvę, diržu, rečiau – *kaukazietišku* diržu. Žiemą dėvima *papacha*. Moterys vilkėjo sarafanus ir palaidinukes su sijonais, avėjo auliniais batais. Vadinamieji žydų drabužiai – ilgi savito sukirpimo, būvę sutinkami tarp vyresnio amžiaus žmonių žydų bendruomenėse (Daniliauskas 1970: 89, 1972: 163–164, 1978: 66).

Tačiau, atėjus dirbti į fabriką, gamybinės veiklos pasikeitimas kėlė savus reikalavimus. Dažnai pavojinga buvo prie mašinų dėvėti ilgas sermėgas, netiko palaidi marškiniai, plačios rankovės, ilgi sijonai, surištos po kaklu skarelės. Naminiai lininiai ir pakuliniai audiniai kiaurai praleisdavo tepalą. Tekstilės fabrikuose, tekstilės taurinimo skyriuje netiko vyžos ir naginės. Dėl to rūpintasi iš karto įsitaisyti darbinius drabužius, kurie atitiktų minimalius darbo saugos ir higienos reikalavimus (Daniliauskas 1970: 91). Tradiciniai valstietiški drabužiai buvo keičiami drabužiais, kuriuos vietos darbininkija jau buvo perėmusi per kelis dešimtmečius (Daniliauskas 1972: 164). Keičiasi ir drabužių dėvėjimas. Vietoj žemės ūkio darbams tinkamo ir patogaus laisvo dėvėjimo vyrų marškiniai suleidžiami į kelnes, autus keičia kojines, nes avima batais ir pusbačiais. Autai dėvimi tik su auliniais batais. Moterų palaidinės suleistos į sijonus, plinta suknelės, megztiniai. Atsiranda darbinė apranga.

Atėję į miesto fabrikus būvę valstiečiai, kaip ir visi kiti, įsitaisydavo tuos pačius miestui būdingus drabužius. Didelę įtaką darė ir mada: „mies-tiški“, ypač išėiginiai, buvo laikomi dailesniais, pranašesniais už „kaimietiškus“. Persikraustę į miestą valstiečiai stengėsi neišsiskirti. Be to, traukė prie naujo, nematyto, tokio apsirengimo, kuriuo galima pasipuikuoti prieš buvusius kaimo kaimynus ir kuris, matyt, liudijo jų perėjimą iš kaimo į miestą (Daniliauskas 1972: 164–166, 1978: 67). Pramonės darbininkai žydų drabužių taip pat jau nedėvėjo, rusų tautybės darbininkai, taip pat veikiami mados, pamažu perėjo prie europietiško modelių. A. Daniliauskas teigia, kad 1900–1915 m. Vilniaus, Kauno, Šiaulių, Panevėžio nuotraukos rodo daugu-

mą pramonės darbininkų drabužiais, vadinamais europietiškais, būdingais ir kaimynų kraštuose: Vokietijoje, Lenkijoje, stambiausiuose Rusijos imperijos miestuose. Vyrai dėvėjo trumpus švarkus, marškinius, suleistus į tiesaus kirpimo kelnes, batus trumpais aulais. Moterys – sukneles, sijonus su palaidinukėmis, batelius (Daniliauskas 1972: 164).

XX a. ketvirtajame dešimtmetyje vyrai turėjo vasarinius ir žieminius apatinius baltinius, viršutinius marškinius, kostiumus, megztinius, paltus, skrybėles, pusbačius. Moterys – vasarinius ir žieminius apatinius baltinius, apatinukus, sukneles, palaidinukes ir sijonus, kostiumėlius, megztinius, paltus, batelius. Palyginti su XX a. pradžia, drabužių kolekcija prasiplėtė: pasirodė įvairių apatinių baltinių, demisezoninių paltų, lietaučiū, vyriškų vasarinių eilučių, moterų kostiumėlių, liemenėlių, ilgų kojinių, berečių, basučių, botų ir kt. (Daniliauskas 1972: 165). Būdinga tai, kad miesto aprangoje keičiasi ir drabužių klasifikacija. Kaime drabužiai buvo skirstomi į kasdienius ir išveiginius. O mieste klasifikacija įvairesnė: buvo kasdienė, namų, darbo, išveiginė ir speciali (pavyzdžiui, mokyklinės uniformos) apranga, baliniai, vizitiniai drabužiai (Daniliauskas 1978: 66).

A. Daniliauskas pabrėžia, kad XX a. trečiajame–ketvirtajame dešimtmečiais visose Lietuvos etnografinėse srityse, tiek stambesniuose pramonės centruose, tiek ir periferijoje, darbininkų drabužiai siuvami dažniausiai iš fabrikinų medvilninių, vilninių ir kitokių audinių, išnyksta valstietiškas aprangos stilius ir modeliai. Tiesa, periferijoje pramonėje dirbantys pusiau darbininkai išsaugo to meto valstiečių aprangos bruožus: dėvi *frenčius*, kelnes *galife* ir *bridž*, suleistas į aulinius batus, avikailio puskailinius ir pan., bet tai nėra tie senieji tradiciniai valstietiški drabužiai. Kai kurie jų buvo po Pirmojo pasaulinio karo paplitusio karinių drabužių modelio, tarp pusiau darbininkų ir darbininkų paplitę iki penktojo dešimtmečio, o stambesniuose miestuose išnykę trečiojo dešimtmečio pabaigoje. Beje, panašiai ir po Antrojo pasaulinio karo paplitus karinei munduruotei ir pigiems sportinio tipo drabužiams, jie išliko ir sovietmečiu (Daniliauskas 1972: 165–166).

Darbininkai naudojami siuvyklų ir siuvėjų amatininkų paslaugomis, ypač siūdamiesi viršutinius drabužius. Baltinius, kasdienes sukneles, palai-

dinukes, vaikiškus drabužius namie siuvosi pusė šeimų. Tik penktadalis šeimų mezgė pirštines, kojines, megztinius. Kartais drabužiai buvo perkami „iš rankų“, turguje, per tarpininkus *agentus*. Siuvasi modeliais pagal išgales stengiantis neatsilikti nuo mados. XX a. ketvirtajame dešimtmetyje paplitusios europietiškos formos tapo pagrindu suvienodėti įvairių tautybių darbininkų drabužiams (Daniliauskas 1978: 69–70). Tačiau socialiniu požiūriu buvo žmonių pabrėžiama aiški ir ryški skirtis tarp *darbininkų* drabužio ir jam žmonių priešinamo *poniškojo* apdaro.

Pasiturinčiųjų miesto gyventojų garderobą sudarė: vyrų frakas – paradinis, surdutas – paprastai geresnis drabužis, vizitiniai kostiumai *vizitkos* – dryžuotos kelnės ir tiesaus kirpimo švarkas, iš priekio suapvalintais kampais, angliški smokingai, *prancūziškos* kelnės – į apačią smarkiai siaurėjančios, liemenės – juodos, baltos (su fraku), krakmolytos marškinių apykaklės, sportiniai vyriški kostiumai; moterų – intymūs kambariniai drabužiai, rytinės, popietinės, balinės suknelės, sportiniai moteriški drabužiai. Juos siuvo geri siuvėjai, kartais jie buvo užsakomi užsienyje. Kauno tarnautojų šeimos vieno nario drabužiams išleisdavo 250–400 Lt per metus – du kartus daugiau nei kvalifikuoti darbininkai. Rengiamasi buvo sekant prancūzų, anglų, vokiečių madas. Siuvama nusižiūrint užsienio žurnalų – *Vogue*, *London Styles*, *Men's Fashions*, *Weldon's Catalogue of Fashions*, *Berlins Modenblatt*, *Deutsche Moden-Zeitung*, *Internationale Moden*, *Femine* ir kt. – modelius (Daniliauskas 1978: 70–71). Taigi galima dar kartą prisiminti, kad miestas – tai suvienodėjimas ir socialinės bei klasinės skirtys ir kontrastai.

### *Maistas ir valgymo tvarka*

Pradėdamas pasakoti apie mitybos pokyčius mieste, A. Daniliauskas teigia, kad naujų arba naujai paruoštų produktų pasirodymas, valgių sudėties ir maitinimosi tvarkos pakitimai vyksta labai nevienodai. Remdamasis M. Mead, jis pabrėžia, kad bandymai įdiegti naują, nors ir racionalesnę, mitybą vietoj įprastos, tradicinės būna nesėkmingi arba net sukelia pasipriešinimą. Tačiau čia pat A. Daniliauskas pasako, kad XX a. lietuvių liaudies mityba tiek kaime, tiek mieste smarkiai pakito (Daniliauskas 1970: 116).



Mityba ir valgymo tvarka mieste, anot A. Daniliausko, priklausė nuo darbo dienos režimo bei darbo pobūdžio (Daniliauskas 1978: 78–88). Darbininkų šeimose į gamyklas, kur darbas trukdavo 10–12 valandų, dažnai einama ryte nevalgius, pasiėmus duonos su sūriu, lašinių, silkės, butelį pieno ar arbatos. Užvalgydavo praėjus porai valandų nuo darbo pradžios. Pietų grįždavo namo, jei namai buvo arti, jei toli – atnešdavo kas nors iš namiškių. Pietums būdavo sriubos, kartais mėsos, košės. Valgant darbo vietoje, dažnai buvo valgomas šaltas iš namų atsineštas valgis, užgeriama vandeniu. Grįžus vakarienė valgoma namuose. Akivaizdu, kad ėjimas į darbą nevalgius buvo susijęs su panašia kaimo tradicija. Kita vertus, vėliau papusryčiavus buvo galima lengviau išverti ilgą darbo dieną, nes tais atvejais, kai trumpiau buvo dirbama, pusryčiauta namuose. Nevedę dažnai valgydavo arbatinėse, užėgose *traktieriuose*, dalis viengungių vyrų maitinosi „prie kitų“ šeimų, moterys – namuose.

Per šventes pusryčiaujama 8–9 val., pietūs – 13–14 val., vakarienė – 19–20 val. Pagrindinis valgymas – pietūs, pusryčiai lengvesni, vakarienė gana gausi. Valgį beveik visuomet virdavo šeimos moterys, darbininkų šeimose – žmonos, rečiau kitos šeimos narės. Vyrų prireikus pasišildydavo moterų paliktą maistą arba greitomis pasikepindavo duonos, kiaušinieneš su lašiniais, išsivirdavo dešrelių. Vidutinių sluoksnių šeimose valgį virdavo žmona arba tarnaitė, rečiau virėja.

Ypač pažymėtina, kad mieste pasikeitė valgio gaminimo tvarka. Mieste valgio gaminimo įrenginys buvo viryklė, o ne duonkepė krosnis. Malkomis kūrenamą viryklę galima pakurti greitai, kelis kartus per dieną. Be to, buvo ir *primusy*, žibalu kūrenamų viryklių. Tad kiekvienam valgymui valgis buvo gaminamas atskirai. 1939 m. Kaune beveik visos darbininkų ir vidutiniųjų miestiečių šeimos pusryčius ir pietus gamino atskirai. Rytą darbininkų šeimose buvo užkandama ko nors greitomis: sumuštinis, kiaušiniene, lašiniai su duona, bandelės, riestainiai, arbata arba kava; vidutinių miestiečių – kava ar arbata su sumuštiniais, įvairiai pataisyti kiaušiniai, dešrelės. Pietūs darbininkų šeimose buvo verdami taip, kad jie būtų gatavi per pietų pertrauką,

jei dirbama pamainomis – prieš einant į darbą arba iš jo sugrįžus. Pietums verdamos įvairios sriubos, bulvių patiekalai, mėsos patiekalai, kepsniai, kotletai, košės, kartais kepami blynai, didžkukuliai, rečiau balandėliai, kompotas, kisielius. Naujų tarptautinės kilmės valgių ir produktų – įvairių sriubų, verdamų iš ryžių, pupelių ir kt., kotletų, bifštekų, kompoto, kakavos – dažniau randama „darbininkų aristokratijos“ šeimose. Vidutiniųjų miestiečių pietums duodami šalti užkandžiai: salotos, grybai, silkė, šaltiena; pirmam patiekalui – sriubos: kopūstų, barščių, sultiniai, daržovių, trintos ryžių, morkų, bulvių; antram patiekalui – įvairūs mėsos kepsniai, lydeka, karpis ar kita žuvis, bulviniai blynai, plokštainiai, apkepai, patiekalai iš žiedinių ar raudonųjų kopūstų; trečiam patiekalui – kompotas, uogienės, pyragaičiai, tortas. Vakarienei darbininkų šeimose tiekdamo pieniškos sriubos, bulvių su rūgusiu pienu, kartais sumuštinių su arbata; vidutiniųjų miestiečių – arbata, kava su sumuštiniais, apkepai, košė ar kas nors mėsiško. Liekantieji namie šeimos nariai valgydavo priešpiečius ir pavakarius. Pasiturinčiųjų šeimose atsiranda „faifoklokai“ – kava, arbata su pyragaičiu apie 17 val., kuriuos kažin ar reikėtų skirti prie valgymo, gal greičiau prie bendravimo.

Šventadienių valgiai darbininkų šeimose „pagal išgales“ – paukštiena, daržovių mišrainės, kotletai, muštiniai, netikras zuikis, sultinys, tortai. Vidutiniųjų miestiečių švenčių valgiai – be tradicinių naminių dešrų, kumpių, šaltienos, paukštienos ir kitokių kepsnių, vyniotiniai, įdaryti kiaušiniai, silkė ir žuvų patiekalai, tortai, pyragaičiai, vaisiai, užsieniniai gėrimai.

Maisto produktai perkami turguje arba parduotuvėse. Vertinama „naminė“, tai yra kaimo tradicinė dešra, kumpis, skilandis, nedidelių miestų kepyklos specializavosi kepti „naminę“ duoną, miestiečiai užsisakydavo iš kaimo atnešamo pieno, nors ir brangiau kainuojančio nei pieninės. Tačiau pasirenkami maisto produktai priklausė nuo pirkėjo materialinės padėties. Vartojami tradiciniai produktai: duona, bandelės, miltai, lakštiniai, kruopos, mėsa: jautiena, kiauliena, veršiena, paukštiena, kiaušiniai, šviežios ir rūkytos dešros, žuvis, silkė; daržovės: bulvės, kopūstai, burokėliai, agurkai, morkos, ridikėliai, svogūnai, žirniai, rūgštynės. paplinta nauji produktai – tai ryžiai,

pomidorai, ridikėliai, salotos, pupelės, kakava, importiniai mėsos ir žuvies konservai, šveicariški, olandiški sūriai, svaiginamieji gėrimai, vynai, likeriai ir kt. (Daniliauskas 1978: 78–88).

Valgyta ne tik namuose, atsirado ir valgyklų. A. Daniliauskas aprašo Juodupės fabrike O. Trejaus įrengtą valgyklą, kurioje valgymas buvo darbininkų atlyginimo dalis. Iki Pirmojo pasaulinio karo čia maitinosi dauguma nevedusių fabriko darbininkų. Dirbant 16 valandų per parą, valgymo tvarka buvo tokia: jau padirbėjus 8 val. – pusryčiai, 12 val. – pietūs, 16 val. – pavakariai, 20 val. – vakarienė. Maistas buvo skirstomas į „tris stalus“: prie pirmojo kartu su šeiminku valgė meistrai ir tarnautojai, antras buvo skirtas aukštos kvalifikacijos darbininkams, atvykusiems iš Rygos, trečias – visiems kitiems. Pirmajam stalui – balta ir juoda duona, daržovių sriubos ir buljonai, įvairūs mėsos ir žuvies patiekalai, paukštiena ir kiaušiniai, apkepai, sumuštiniai, kepiniai, uogienės, kava, pietums – degtinės. Antrajam stalui – balta duona tik sekmdieniais, kitomis dienomis – juoda, pateikiama daugiau sriubų, tarp jų ir vakarienei, ne tokie įvairūs mėsos patiekalai. Trečiajam stalui – pusryčiams duonos su sviestu, rečiau blynų, pietums sriubos – kopūstų, burokėlių ir sriuboje virta mėsa, pavakariams – duonos su sviestu ir sūriu, vakarienei – pieniškos sriubos, valgymas ir patiekalai būdingi kaimo, o ne miesto virtuvei. Švenčių progomis – bandelės su mėsa, kugelis, įdarytas lašiniai, lietiniai su mėsa *nalesnikai*, kotletai, didžkukuliai su mėsa. Valgyklos pavyzdžiu šiuos ir kitus valgius moterys ėmė gaminti namuose. Būdinga ir tai, kad pasninkų O. Trejaus kaip liuteronų valgykloje nebuvo laikomasi, norintys gavėtis gaudavo silkės (Daniliauskas 1970: 117–118).

Tačiau XX a. pirmoje pusėje valgyklos Lietuvos miestiečių – darbininkų – šeimos buityje neturėjo ir neįgavo didesnės reikšmės. 1939 m. per pietų pertraukas jose valgė apie 4 proc. A. Daniliausko apklaustų respondentų. Galbūt daugiau – apie 16 proc. – buvo perkama į gamyklas atvežamų „Maito“ dešrelių. Nedaug valgyklos reiškė ir valdininkų bei tarnautojų šeimose. Teigta, kad valgyklose valgyti nepigu. Pasiturintys lankydavosi restoranuose, kurių buvo, pavyzdžiui, Kaune: „Metropolis“, „Versalis“, pas Konradą ir

Perkauskį, senamiestyje buvo populiarūs žydės Rufos valgyklėlė, garsėjusi kepta žuvimi ir žąsimi, Marijampolėje – „Sudavija“, Klimaitės ir kiti restoranai (Daniliauskas 1978: 82–83).

Apskritai akivaizdu, kad mieste iš esmės pasikeitė valgio gaminimo įrengimai: valgyti verdama ne duonkepėse krosnyse, bet ant greitai įkais-tančios viryklės. Tai keitė valgio gamybą ir patiekalus: valgyti verdama kiekvieną kartą pusryčiams, pietums ir vakarienei atskirai ir gaminami įvairūs patiekalai. Antra, sotesni yra pietūs, dažnai susidedantys iš trijų ar keturių patiekalų, o pusryčiai yra lengvi; rytais nebekepami blynai pusryčiams, ne-verdamas viralas – įprasti kaimo valgiai. Tačiau nors maisto gamyba ir val-gymo būdas pasikeitė, maisto produktai daugiausia išliko tradiciniai. Maisto produktai – tai tie patys, valstiečių užauginti produktai, perkami turguje, o atsiradę nauji sudarė nedidelę dalį. Pažymėtina ir tai, kad mitybos bruožai liudija akivaizdžius socialinius skirtumus. Tradiciškai ir kaimiškai maitinosi neseniai atsikėlusios į miestą ir neturtingesnės šeimos, nes tradicinis mi-tybos būdas buvo pigesnis. Kartu tai pasako ir apie kultūrinius socialinių sluoksnių skirtumus.

### **Miestas ir gyvenimo stilius tarpukario Lietuvoje**

XX a. Lietuvoje spartus miesto įsiveržimas į agrarinę ir tradicinę aplin-ką sukėlė įvairiausių reakcijų. Minėta, kad miestų plėtra ir socialiniai poky-čiai neatskiriami nuo visuomenės modernėjimo, kurio vienas pagrindinių bruožų – individualumas ir pasirinkimas. Anot sociologų, būtent miestas buvo vieta, kurioje „gyvenimo stilius“ konstruojamas individualiai – čia yra galimybė rinktis iš daugelio variantų ir būti „pasisavintam“, o ne perduotam iš kartos į kartą (Giddens 2000). G. Sjöbergas, pritardamas L. Wirth ir iš dalies R. Redfieldui, teigia, kad miestietiškam gyvenimo stiliui būdinga ne tik sekuliarizacija, bet ir savanoriškos asociacijos, segmentuoti socialiniai vaidmenys ir silpnai nužymėtos normos – tai yra pasaulis su išrėtėjusiais socialiniais santykiais (Sjöberg 1965: 13).

Darius Daukšas, tyrinėjęs tarpukario Lietuvos kultūrinius pokyčius, aptarė, kaip jie atsiskleidė to meto spaudoje vykusiose diskusijose (Daukšas

2004: 26). Jis skiria du ryškesnius laikotarpius. Pirmasis laikotarpis – nuo 1918 m. iki 1929 m. Tuo metu spaudoje miesto ir kaimo problematika menkai apčiuopiama. Nėra ryškios prieštaros tarp kaimo ir miesto. Antrasis laikotarpis – po 1930 m. iki pat nepriklausomybės praradimo (pav. 51). Jį apibūdina didėjanti įtampa tarp miesto ir kaimo, kuri aiškiausiai matyti inteligentijos sluoksnyje. Ko gero, jis susijęs su šio sluoksnio susiformavimu mieste. Šiuo laikotarpiu miestas suvokiamas kaip vieta, kurioje vis labiau tolstama nuo tradicinių vertybių, perimamos naujovės iš Vakarų Europos ir Amerikos. Tai vieta, kur po 1930 m. vyksta vertybių krizė ir pasikeitimas. Tradiciniu požiūriu miestas tampa lyg ir įvairių blygybių vieta. Atsiranda idiliškas kaimo vaizdinys ir nostalgija kaimiškam gyvenimo būdui. Tačiau miestas traukia švaresniu gyvenimu, lengvesniu darbu, didesniu uždarbiu (Daukšas 2004: 27).

Maždaug 1930 m. Lietuvoje susiformuoja populiariosios kultūros ir viešosios erdvės stilius *Art Deco*, tuo metu buvęs ypač populiarius Vakarų Europoje. Lietuvoje juo buvo itin susižavėta, jis persmelkė daugelį viešumos



51. Daujotų namai Darbėnuose. Apie 1932 m. Fotografas nenurodytas

sričių – nuo žymių dailininkų kūrybos iki saldainių popieriukų ir politinės agitacijos. *Art Deco* kryptis buvo orientuota į vartojimo visuomenę, vidurinių jos sluoksnių ir Vakarų Europoje turėjo didžiulį poveikį vartojimo kultūrai rastis. Ši meno kryptis keitė pasaulėžiūrą, gyvenimos pobūdį ir stilių. Viešas gyvenimas radosi kaip laisvalaikio ir pramogų gyvenimas: madingi kurortai, masinis sportavimas, populiarus lankymasis kino teatruose, moda ir modeliai atidengė kūną (Daukšas 2004: 30).

*Art Deco* idėjos rado atgarsį Lietuvos miestų viduriniajame sluoksnyje. Lietuvoje susikūrė savita laisvalaikio ir kurortų kultūra. Didžiausio populiarumo sulaukė Palanga, prestižinė laisvalaikio ir visko, kas su juo susiję, meilės romanų, vieta. Anot D. Daukšo, vasarą laikraščiai mirguliavo įvairiomis žinutėmis iš Palangos. Buvo miesčioniška svajonė – susitaupius pakankamai pinigų, kelias dienas praleisti Palangos kurorte. Taigi laisvalaikis tapo viena iš vartojimui atvirų sričių, veikiamų besiplečiančios rinkos su gausia įvairių prekių pasiūla (Daukšas 2004: 30–31). XX a. tarpukariu kurortas ir laisvalaikis įsiterpė į miestus ir kaimus juos keisdami savitais būdais. Pavyzdžiui, Lampėdžiai tarpukario pradžioje buvo Kauno priemiestis ir priminė tradicinį dvilypį kaimą, kurio struktūra atspindėjo socialinę gyventojų sudėtį. Tačiau nuo 1933 m. jie buvo prijungti prie Kauno miesto ir tapo kurortu.

Tarpukariu Lampėdžiuose atsirado dar vienas sezoninis verslas – gyvenamųjų namų nuoma vasarotojams. Šiam verslui susiformuoti turėjo įtakos įkurta Lampėdžių vasarvietė ir miesto kultūros plitimas, sklindantis per poilsiautojus iš laikinosios sostinės. 1934 m. Lampėdžiai buvo paversti kurortu. Jo atidaryme dalyvavo vidaus reikalų ministras. [...] Vasarvietė pakeitė vietinių žmonių gyvenimo būdą. Kauno elektrinė per dešimt dienų atvedė iš Kauno aukštos įtampos liniją ir atidarymo metu vasarvietėje jau buvo elektra. Apie naujo kurorto įkūrimą rašė to meto spauda: per porą metų Lampėdžių pušyne buvo pastatyta daug gražių, patogių vilų, įrengta moderni svetainė su geru restoranu, puikus pliažas, teniso ir sporto aikštelės, autobusų stotis, sutvarkytas privažiavimas iš plento, nutiestas takas į prieplauką. Vasarą pušyne vykdavo gegužinės, grodavo iš miesto atvykę dūdų orkestrai. Taigi Lampėdžiai iš kaimo virto kurortu ir pamažu įgijo miesto kultūros bruožų (Račiūnaitė 2004).

Turbūt ryškiausias Lietuvoje su miestu ateinantis pokytis, anot D. Daukšo, buvo mados ir kūno sureikšminimas, akivaizdus viešajame diskurse. Mada mieste buvo dalykas, kurio siekta laikytis. Kita vertus, madinigi drabužiai buvo miestiečio ir kaimiečio skiriamasis ženklas: „blogai, jeigu kaimo mergaitės, patekusios į miestą, pradėdavo žiūrėti trumpų sijonų, bubikopfų ir kitų miesto prašmatnybių” (Daukšas 2004: 31, 32). Keičiasi ir kūno grožio samprata. Kūnas tampa suprantamas ne kaip duotybė, bet kaip koreguotinas pagal grožio standartus dalykas. Jį galima koreguoti dietomis ir sportuojant. Laikraščiuose siūlomos įvairios dietos ir lieknėjimo preparatai. Imta masiškai sportuoti, organizuojamos sporto šventės. Tačiau kiekvienas sezonas siūlė naują grožio modelį, į kurį lygiuotis. Vienas iš būdų nustatyti grožio etalonus ir standartus buvo bandymai organizuoti grožio karalienių rinkimus. Teigiama, kad pirmieji „Mis Lietuva“ rinkimai vyko 1931 m. (Daukšas 2004).

Akivaizdu, kad laisvalaikio ir pramogų vartojimo kultūra ateina su miesto transformacijomis, modernizmu, tuo laiku populiariu *Art Deco* stiliumi ir užstringa mieste formuodama jo gyvenamosios stilių ir darydama įtaką kaimui.

### **Dar kartą *didžiosios ir mažosios tradicijos vientisuma***

Miestas Lietuvoje XIX a. pabaigoje – XX a. pirmoje pusėje formuojasi kaip industrinis darbininkų ir modernybės miestas. Jis formuojasi toje pačioje senojo miesto vietoje, kur yra piliakalnis, bažnyčia ir turgūs – tos istorinės ir socialiniu bei kultūrinu požiūriu kertinės jo dalys: valdžia, religija ir prekyba. Miestas formuojasi toje pačioje agrarinėje ir tradicinėje aplinkoje, kurioje buvo valstietis, amatininkas ir prekybininkas, kunigas, valdininkas, kaimas, turgus, bažnyčia, apskritis, teismas, į ją įsiverždamas, tačiau save nuo tos aplinkos visiškai atskirdamas ir augindamas kitokį. Tarpukario miestas Lietuvoje ambicingas, siekia būti modernus, kultūriškai kitaip identifikuojamas ir gali būti atpažintas kaip individualios patirties fenomenas. Miestas – tai privalomas švietimas, moterų emancipacija, pilietinė ir tautinė savivoka,

tai laisvalaikis ir pramogos, verslas ir pasiūla, populiariosios kultūros stilius ir vartojimas. Įsiveržęs į senąją aplinką, šis miestas pasiima jos žmones, vertybes, stilius, kultūrą ir čia pat gražina juos jau kitokius, peržiūrėtus ir papildytus savomis idėjomis ir praktikomis. Jis braunasi į senojo miesto etnines erdves jas niveliuodamas ir savaip keisdamas vietas ir visuomenę. Tarpukario mieste vykstanti kultūrinė ir socialinė transformacija iš kaimo į miestą yra lygiai tokia pati, kokia vyko tame pačiame mieste jam transformuojantis iš senojo miesto į naująjį, iš ikiindustrinio miesto į industrinį, iš ikimoderniojo į modernųjį. Modernizacija ir kultūrinė transformacija mieste buvo procesas, sklindantis iš centro į priemiesčius ir nuolat papildomas ateinančiais iš kaimo. Modernizacija buvo ir procesas, sklidęs iš miesto ir toliau – sujungęs miestą ir kaimą. Tad dar kartą tenka prisiminti R. Redfieldo mintį apie didžiosios ir mažosios tradicijos vientisumą, kai miestas ir kaimas neatskiriami ir gyvuoti vienas be kito negali. Tai skirtingos kultūrinės ir socialinės erdvės, vietos ir tradicijos, neatskiriamos, esančios greta ir viena kitai reikalingos. Ši R. Redfieldo mintis galbūt ypač svarbi Lietuvoje, kur nėra didelių ir didžiųjų miestų, kur miestas yra lokaliai savitas ir skiriasi nuo kitų kraštų miestų, o skirtys tarp miesto ir kaimo nėra tokios ryškios.



## 12. SOVIETMEČIO KULTŪRINĖS SANDŪROS

Atrodo, sovietmetis turėtų būti istorikų tyrimo objektas. Jam pažinti svarbu istoriškai įvertinti epochą, domėtis to meto socialistinės visuomenės sankloda, politiniais įvykiais, valdymo formomis, politinės galios ir ideologijos aspektais. Tačiau istoriniu požiūriu sąvoka *sovietmetis* yra nekonkreti, ji veikia apibūdina savitą tam tikrų šalių ir konkretaus laikotarpio gyvenenos būdą ar stilių, kuris jas skiria nuo kitų visuomenių (plg. Brandtstädter 2007). Akivaizdu, kad *sovietmetis* yra kultūrinė sąvoka. Tačiau sovietmetis antropologiniu požiūriu buvo mažai tyrinėtas jam gyvuojant. Uždari socialistiniai ir komunistiniai režimai neatvėrė to laikotarpio gyvenimiškos tikrovės kritinei analizei ir politines sienas pranokstančiai mokslinei diskusijai. Nors socialistinių ir komunistinių šalių mokslininkai vykdė etnografinius sovietinės tikrovės tyrimus, tačiau jie buvo ideologinio ir politinio konteksto dalis.

Kur kas daugiau dėmesio sovietmečiui skirta XX a. devintojo dešimtmečio pabaigoje, *perestroikos* laikotarpiu radikaliai keičiantis šalių režimams, griūvant Berlyno sienai, byrant Sovietų Sąjungai. Vis dėlto, kai 1992 m. Kolumbijos universitete Nancy Ries, Catherine Wanner, Bruce Grant organizavo pirmąją Sovietinių kultūrinių studijų konferenciją, joje dalyvių buvo tiek, kad jie patogiai sutilpo prie trijų nedidelių stalų vienoje kavinėje Brodvėje. Tyrėjų ėmė daugėti kiek vėliau. Vėliau prie jų prisidėjo ir mokslininkai iš buvusių socialistinių šalių. Tad iš esmės sovietmečio antropologija yra ir posovietmečio antropologija, refleksyviai nagrinėjanti tos socialinės ir politinės sistemos esmės įvairiose šalyse. Turbūt garsiausi tyrinėjimai yra Caroline

Humphrey, Nancy Ries, atlikti Rusijoje, Katherine Verdery – Rumunijoje, Daphne Berdahl – Rytų Vokietijos pasienio regione ir kt., o Baltijos šalyse Viedos Skultans – Latvijoje (Skultans 1998), Sigrid Rausing – Estijoje (Rausing 2004), Pernille Hohnen – Lietuvoje (Hohnen 2001, 2003).

Socializmo laikotarpiu pats socializmas buvo traktuojamas kaip judėjimas nuo konservatyvios ir neracionalios tradicijos naujos, modernios ateities ir komunizmo link, kaip siekis pralenkti net ir modernistinį kapitalizmo projektą. Tad, nepaisant aršios ideologinės opozicijos, XX a. tvyrojusios tarp socialistinių ir kapitalistinių sistemų, socialistinės ir komunistinės visuomenės, kaip teigia Susanne Brandtstädter, sureikšmino tą patį modernybės, masinės kultūros ir technologinės pažangos svajonių pasaulį, kuris buvo ir kapitalizmo esmė (Brandtstädter 2007: 132). Anot K. Verdery ir Ch. Hanno, nors socialistinės visuomenės skyrėsi viena nuo kitos (Verdery: 1996: 19; Hann 2005), vis dėlto jas visas sieja keletas bendrų bruožų. Pirmiausia sovietmetį apibūdina gyvensenos *dualizmas* – viešų, oficialių ir privačių lygmenų skirtys, žyminčios visą to laikotarpio socialinį pasaulį, ir tų dviejų lygmenų įtampa. Tai įtampa tarp valstybės (partijos) ir nepritariančios mažumos (daugumos?). Ją lydi ir rezistencija – neatskiriamas to laikotarpio politinis, kultūrinis ir socialinis reiškinys. Tačiau gyvensenos dualizmas buvo savitas. Jis veikiau skyrė ne socialines sritis, erdves, darinius, žmones ar žmonių santykius, bet buvo kiekvieno žmogaus socialinio pasaulio tvarkos principas. Antra, sovietmečiui būdingi galios ir ideologiniai santykiai, persmelkiantys visą socialinį gyvenimą ir kuriantys savitas kultūrinės ir socialinės jo formas. Trečia, sovietmečiui būdingas vartojimo sureikšminimas, susijęs su socialistinės planinės, centralizuotos ekonomikos netolygumais ir vartojimo problemomis, iškeliančiomis kasdienybę ir buitį pirma daugelio kitų reikalų. Vartojimas įprasmina ir skirtį tarp formalios, „oficialios“, ir neformalios, „antrosios“, ekonomikos ir vartojimo kaip kultūrinės rezistencijos supratimą (plg. Verdery 1996).

Lietuvoje etnografiniu požiūriu sovietmetis nėra daug tyrinėtas. Dėmesingiau į jį pažvelgta XX a. devintojo dešimtmečio pabaigoje – dešimtojo

pradžioje ir vėliau, kartu su prasidėjusiais demokratiniais procesais visuomenėje ir po nepriklausomybės atkūrimo. Tačiau sovietiniu laikotarpiu, kaip ir kitur SSRS, čia buvo vykdyti socialistinio gyvenimo etnografiniai tyrimai. Etnografai, tyrinėję XIX a. pabaigos – XX a. pirmos pusės tradicinę lietuvių kultūrą, remdamiesi pateikėjų atmintimi ir išlikusiais daiktais, dažnai paliesdavo ir sovietmečio gyvensenos bruožus. Tačiau buvo ir atskira dalis darbų, skirtų vadinamajai „socialistinei tikrovei“. Pavyzdžiui, *Lietuvių etnografijos bruožuose* (Vyšniauskaitė 1964) pagrindinės temos turi skyrelius, kuriuose pateikiama ir tų temų sovietmečio etnografija. Akivaizdu, kad tai sovietmečio projektas. Evoliucionizmo dvasia reikalauta parodyti tą politiškai ir ideologiškai svarbų kontrastą tarp „atsilikusios“ praeities ir „modernios“ socialistinės dabaties. Sovietmečiu išėjo ir leidinių, skirtų Lietuvos socialistinio kaimo tyrimams, pavyzdžiui, *Šiuolaikinis Suvalkijos kaimas* (Butkevičius, Kulikauskienė, Miliuvienė, Vyšniauskaitė 1981) ir *Šiuolaikinis Žemaitijos kaimas* (Butkevičius, Kulikauskienė, Miliuvienė, Vyšniauskaitė 1985). Be konkrečių juose pateikiamų etnografinių duomenų, jiems būdinga reiškinius ideologizuojanti to laikotarpio retorika ir stilistika. Tad suprantama, kad šiandien į juos žvelgiama prieštarinai. Tai pripažįsta ir patys tyrėjai, pabrėždami, kad tai buvo privalomi planiniai darbai. Tačiau norėtusi pasakyti ką kita. Norėtusi prisiminti C. Geertzo mintį, kad kultūra yra vieša – tai akivaizdūs, visiems matomi ir visų vienodai identifikuojami dalykai ir faktai. Fiksuotas faktas, atmetus jo ideologines interpretacijas ir į jį pažvelgus lyginamajame kontekste, gali tapti iškalbingas. Šiuo požiūriu vertinga būtų ir sovietinių laikų „socialistinio kaimo“ etnografija. Prasibrovus pro ideologinę ir politinę tankmę ir pažvelgus į ją kritiškai, galima aptikti svarbių, tam laikotarpiui būdingų faktų. Ypač reikšmingi etnografiniai darbai, skelbti po 1990 m. atkūrus Lietuvos nepriklausomybę.

### **Kitoks gyvenimas**

Sovietmetis – tai laiku apibrėžiama sąvoka. Jis atpažįstamas ir įvertinamas per santykį su *kitu* laikotarpiu, taip pat kaip ir su *kita* visuomene,

bendruomene, šalimi. S. Rausing, tyrinėjusi Estijoje, teigia, kad sovietmečio pasakojimai yra pasakojimai apie tai, kas yra „normalu“ ir kas yra „nenormalu“, kur normalumas buvo gyvenimo standartas viskam matuoti (Rausing 2004). Iš tiesų sovietmetis – tai visais atžvilgiais kitoks gyvenimas. Jo socialiniai ir kultūriniai procesai yra nevienareikšmiai ir gerokai sudėtingesni nei politiniai vertinimai.

Lietuvoje etnologai teigė, kad po Antrojo pasaulinio karo valstietiškas gyvenimas iš esmės pasikeitė. „Didžiausias perversmas lietuvių valstiečių gyvenime, žemėvaldoje ir žemėtvarkoje buvo 1949–1951 m. Tarybų valdžios įgyvendinta kolektyvizacija“ (Milius, Pavilionytė 1964: 86). Agrarinės tvarkos pokyčiams lemiamą įtaką padarė žemės nacionalizavimas. Nuosavybės santykių kertinis pakeitimas iš privačių į bendraliaudinius ir socialistinius ir tuo pagrindu vykdyta kolektyvizacija bei kolūkių steigimas iš esmės iš naujo konstravo socialinę ir kultūrinę erdvę, socialinius darinius ir gamybinę, socialinę, simbolinę kaimo tvarką (plg. Verdery, 2003: 48–52; Hann 2005). Nuosavybės santykių pasikeitimas buvo vienas svarbiausių socialistinės visuomenės (per)konstravimo bruožų ir principų. Nacionalizuota ir suvalstybinta buvo žemė, įmonės, namai, statiniai, darbo įrankiai, verslas ir daugelis dalykų, kurie buvo suvokiami kaip klasinius santykius kurianti nuosavybė ir mechanizuotas gamybos būdas. Ūkininkui ir valstiečiui netekus nuosavybės teisių į žemę, keitėsi žemės valdymo santykiai, ūkinė gamybinė ir vartojimo struktūra, žmonių tarpusavio santykiai, socialinių sluoksnių (klasių) tapatybė. Lygiai taip pat gyvenimas ir pragyvenimas iš esmės keitėsi amatininkui ar prekybininkui netekus teisės į savo privatų verslą ir iniciatyvą.

### *Kolūkinis kaimas ir žemės ūkio industrializacija*

Sovietmečiu Lietuvos žemės ūkyje išliko pagrindinės kryptys – žemdirbystė ir gyvulininkystė, ypač tarpukariu plėtotos pienininkystė ir kiaulininkystė. Tačiau pagrindiniu agrarinės gamybos vienetu tapo kolūkis, oficialiai laikomas kooperatine organizacija. Valstybiniai tarybiniai ūkiai steigėsi buvusiose dvarų žemėse. Kolūkis buvo stambus ūkinis darinys su, pavyz-

džiui, 3500 ha pasėlių, 1500 galvijų, 1000 kiaulių, kolūkio centru – administracija, parduotuvė, kultūros namais, biblioteka. Jam būdingi stambūs specializuoti ir mechanizuoti gamybiniai kompleksai: tvartai, karvidės, kaulidės, arklidės, vištidės, technikai skirti garažai, remonto dirbtuvės. Buvo naudojama galingesnė technika nei individualiuose ūkiuose – traktoriai, kombainai, kuliamosios ir pan. (Milius, Pavilionytė 1964). Kolūkinei sistemai būdinga darbo specializacija pagal skirtingas profesijas, darbo ir jo eigos reglamentavimas ir kontrolė, tai yra hierarchinio pobūdžio ir galios santykiais pagrįstas valdymas (Milius, Pavilionytė 1964: 86–89; plg. Verdery 2003: 52–59).

Tam tikru požiūriu kolūkinės žemdirbystės formą galima būtų prilyginti industrinei žemdirbystei, kuriai būdinga aukšto lygio mechanizacija, chemizacija, darbo specializacija, didelės kapitalo investicijos, intensyvus energijos naudojimas, valstybės įtaka. Pasaulyje industrinė gamyba taikoma įvairaus pobūdžio ūkinėse struktūrose, tarp kurių pagrindiniai yra šeimos ir korporaciniai ūkiai (Barlett 1989: 255–269). Sovietinėje sistemoje kolūkiai irgi buvo vadinami kooperatiniais ūkiais, tačiau, esant valstybinei žemės nuosavybei, jie menkai tesiskyrė nuo valstybinių ir tarybinių ūkių. Be to, jie buvo ne tik vienintelės, bet ir prievartinės agrarinės gamybos formos kaime, ir tai yra esminis kolūkinės sistemos bruožas.

Pokyčius kaime tyrinėjęs J. Mardosa teigia, kad Antrasis pasaulinis karas ir pokaris Lietuvos kaime atsiskleidė ištuštėjusiomis sodybomis. 1945–1948 m. valstiečiams, organizacijoms, ūkiams buvo perduota 32 800 tuščių gyvenamųjų namų (Mardosa 1990: 206). Tokio masto gyventojų ir gyvenamosios pasikeitimams turėjo įtakos ne vien Antrojo pasaulinio karo pasekmės, deportacijos, Klaipėdos krašto, Rytų Lietuvos, Vakarų Suvalkijos ištuštėjimas ir apgyvendinimas iš naujo. J. Mardosa teigia, kad XX a. penktąjį dešimtmetį reikėtų laikyti kaimo – žmonių gyvenamosios aplinkos – pertvarkymo pradžia, kurio pasekmė buvo kaimo kaip socialinės ekonominės ir kultūrinės erdvės transformacijos pradžia. Tai buvo ne tiek natūralus, kiek ideologiškai ir politiškai paspartintas ir industrializacijos bei kolektyvizaci-

jos paskatintas procesas. Kaimas, ankstesniu supratimu, buvo ūkinė, socialinė, moralinė visuma ir pasaulis su nusistovėjusiais santykiais ir gyvenenos pobūdžiu, ši visuma ir tvarka ėmė iš esmės keistis (Mardosa 1990: 206–207).

J. Mardosa skiria senąjį kaimų struktūrą nuo naujai steigiamos gyvenviečių sistemos, kurios pagrindą sudarė centrinės kolūkių gyvenvietės. Pastarąsias jis vadina urbanizuotomis gyvenvietėmis, vykdančiomis ūkines, kultūrinės ir socialines funkcijas. Tai buvo administraciniai apylinkių, apimančių kelis ūkius, centrai. Antroji grupė buvo padalinių gyvenvietės. Pačioje žemiausioje pakopoje liko neperspektyviems priskirti tradiciniai gatviniai kaimai ir vienkiemiai (Mardosa 1990: 208–209).

Naujoviško tipo kolūkinių ir tarybinių ūkių gyvenviečių kūrimas prasidėjo 1952 m., užbaigus 1951 m. žemės ūkio kolektyvizaciją. J. Mardosa skiria du gyvenviečių kūrimo etapus. Pirmasis etapas truko nuo 1951 m. iki 1965 m., kai gyvenvietės buvo steigiamos vietinėmis pajėgomis statant gyvenamąsias patalpas. Tuo laikotarpiu per metus kolūkių ir kaimo gyventojų jėgomis buvo pastatoma vidutiniškai po 4000 butų. Antrasis etapas vyko nuo 1966 m. iki XX a. devintojo dešimtmečio ir susijęs su melioracija. Jam būdinga tai, kad valdžios lėšomis iš melioruojamų plotų buvo nukeliamos sodybos, jų gyventojus įkuriant kolūkių gyvenvietėse. Tuo laikotarpiu statybų mastas ypač išaugo – kasmet buvo pastatoma nuo 4500 iki 6400 butų (Mardosa 1990: 208). Būdinga tai, kad gyvenvietėse buvo statomi individualūs namai ir daugiabučiai (pav. 53).

Viena pirmųjų naujųjų kaimo gyvenviečių reikėtų laikyti Kapsuko raj. [Marijampolės raj.] „Šešupės“ kolūkio Netičkampio gyvenvietę, pradėtą statyti 1951 ir beveik baigtą statyti 1975 metais. Ji įsikūrusi už 6 km nuo Kapsuko, prie Kapsuko-Liudvinavo kelio, vienkiemiais išskirstyto Netičkampio kaimo senojoje vietoje. <...> Sodybų zona užima 32,80 ha, t. y. apie du trečdalius bendro gyvenvietės ploto, 60% gyvenamųjų namų yra individualūs (160 sodybų), likusieji dviejų aukštų blokuoti ir sekciniai – daugiabučiai. Kolūkiečių sodybose apie 75% gyvenamųjų – vienaaukščiai, apie 25% – dviaukščiai (Butkevičius 1981: 10).

Taigi sovietmečiu kaime susiklostė hierarchinė kaimo gyvenviečių sistema, kurioje vyravo nedidelis skaičius stambių gyvenviečių, apsuptų satelitiniais kaimais. Ūkiniai administraciniai centrai, socialinės paskirties objektai nuo kolūkiečio buvo nutolę per kelis kilometrus, ir tai skatino vienkimių ar smulkių kaimų irimą (Mardosa 1990: 210). Susikūrus kolūkiams ir valstybiniams ūkiams, iš esmės pasikeičia ir atskiro kaimo, kaip sistemos sudėtinio elemento, reikšmė jo paties ir sistemos atžvilgiu. Visi kaimai, kurie netapo ūkiniais ar administraciniais centrais, uždraudus juose namų remontą, buvo pasmerkti nykti. Buvo numatyta, kad visi neperspektyvūs kaimai, vienkiemiai turėtų išnykti iki 1990 m. (Mardosa 1990: 209).

Kaip pabrėžia J. Mardosa ir I. Butkevičius, kaimo gyvenamosios erdvės, kartu ir gyvenamos perkūrimui ypač reikšmingas buvo vienkiemių nukėlimas ir likvidavimas, vykdytas melioracijos pretekstu. Tai buvo politinis, valstybės inicijuotas, reglamentuotas ir valdomas procesas. Per 1967–1978 m. laikotarpį Marijampolės, Šakių ir Vilkaviškio rajonuose buvo nukelti 7757 vienkiemiai. I. Butkevičius, atkreipęs dėmesį į tuo laikotarpiu ypač suintensyvėjusį vienkiemių nukėlimo tempą Vilkaviškio rajone, teigia, kad tam turėjo įtakos ir Lietuvos TSR Ministrų Tarybos 1969 m. nutarimas „Dėl priemonių, užtikrinančių spartų vienkiemių perkėlimą ir gyvenviečių statybą Vilkaviškio rajone“. Šiuo nutarimu vyriausybė įpareigojo rajono vadovybę perkelti visus vienkiemius į gyvenvietes iki 1979 m. 1969–1971 m. Žemės ūkio statybos projektavimo institutas, atsižvelgdamas į kiekvieno ūkio sąlygas, turėjo parengti Vilkaviškio rajono centrinių gyvenviečių užstatymo projektus (Butkevičius 1981: 9). Panašūs procesai vyko Žemaitijoje ir visoje Lietuvoje. Tačiau, kaip nurodo I. Butkevičius, ne taip intensyviai vienkiemių sodybos iš melioruojamų plotų buvo išskeldinamos, pavyzdžiui, Vidurio ir Vakarų Žemaitijoje, kur nuo seno buvo paplitę vienkiemiai (Butkevičius 1985: 10–11). Būdinga, kad dabartiniais laikais, kaip liudija lauko tyrimai, melioraciją žmonės lygina su tremtimi.

## Socialinės transformacijos

Dėl kolektyvizacijos valstiečio šeima, kadais savarankiškai ūkininkavusi savo nuosavame ūkyje, tapo kaime gyvenančia šeima, kurios suaugę nariai buvo kolūkyje dirbantys, profesijas turintys žemės ūkio darbininkai. Darbo pasidalijimas kolūkyje vyko pagal darbo specializaciją ir profesijas: traktorininkas, kombainininkas, melžėja, gyvulių šėrėja, zootechnikas, agronomas, šoferiai, veterinarijos darbuotojai ir pan.

1974 m. šis kompleksas [Ėriškių kolūkyje] pradėjo veikti. Jame vasarą ir žiemą buvo laikoma 900 karvių. Šis kompleksas savo įrengimais, gyvulių laikymo ir priežiūros sąlygomis primena stambią įmonę – žymiausių darbų dalį atlieka mechanizmai. Iš viso komplekse tiesiogiai dirba tik 30 žmonių – po 14 kiekvieną pamainą (dirbama dviem pamainomis). Vienoje pamainoje dirba 6 melžimo meistrai, 3 šėrimo meistrai, 2 gyvulių varinėtojai, šaltkalvis-elektrikas, valytojas. Galima nesunkiai įsivaizduoti, kad pienas čia gaminamas minimaliomis darbo sąnaudomis. Tai rodo darbuotojų apkrovimo palyginimas. Anksčiau melžėja melžė 18 karvių, o šiame komplekse ji gali melžti per 100 karvių. Anksčiau centneriui pieno pagaminti reikėjo septynių aštuonių darbo valandų, o komplekse užtenka dviejų trijų. <...> Čia iš esmės pakitęs darbo pobūdis: jis labiau specializuotas, reikalauja didesnės kvalifikacijos ir įgūdžių. Per savaitę komplekso darbuotojai turi dvi laisvas dienas. Tuo būdu darbas komplekse tampa panašus į pramonėje dirbančių darbininkų darbą (Poviliūnienė 1986: 239).

Darbas kolūkyje buvo suskirstytas darbo valandomis, reglamentuojamas ir kontroliuojamas administraciniu lygmeniu, įvertinamas *darbadieniais* arba darbo normomis (tiek žemės ūkio darbininko, tiek ir kolūkyje dirbančio amatininko), apmokant už jį sovietmečio pradžioje natūra, vėliau – pinigais. Už atlyginimą daugelis dalykų, net ir maistas, kaime buvo perkama parduotuvėje, nors jų trūko. Taigi darbas kolūkyje prilygo bet kuriam kitam darbui už atlyginimą bet kurioje kitoje darbo vietoje, pavyzdžiui, gamykloje, kur kaupiasi darbo stažas ir galima išeiti į pensiją. Šeimos nariai galėjo dirbti skirtingose vietose, skirtinguose kolūkiuose pagal galimybes rasti tinkamą darbą. Buvęs valstietis, gerai išmanęs visą agrarinių darbų



ciklą ir pats jį valdęs, kolūkyje tapo *specialistu*, parduodančiu savo darbą ir profesinius gebėjimus, kurie agrarinės veiklos požiūriu buvo daliniai, o su dirbama žeme jo nesiejo jokie ryšiai, tikslai, prasmės, vertės ir vaizdiniai. Jo veikla ir laikas buvo sutvarkomi ir reglamentuojami iš šalies: darbą, laiką ir gyvenimą kaime administravo valdininkija ir tam skirti specialistai. K. Verdery yra aptarusi socialinį laiko sutvarkymą socialistinėje sistemoje, kuris, jos teigimu, buvo politinis reikalas. Tai ji pavadino laiko *etatizacija* – laiko tvarka, kuri iš esmės skyrėsi nuo valstiečio cikliško agrarinio laiko ir nuo linijinio kapitalistinio darbininko laiko (Verdery 1996: 39–57). Socializme laikas, kaip ir jo sutvarkymas, buvo susipynęs su galios santykiais ir praradęs tęstinumą, tapęs neritmiškas ir nereguliarus, su nesibaigiančiomis laukimo patirtimis, kurias sutirštindavo vartojimo problemos. Galios santykiai ir partinis valdymas laiką socializme buvo padaręs *amžiną* (Verdery 1996: 56–57).

Būdinga ir tai, kad darbas kolūkyje, apmokamas *darbadieniais*, negarantavo šeimai pajamų ir nebuvo vienintelis ar pagrindinis pragyvenimo šaltinis. Pragyvenimui kolūkietis gaudavo jam skirtą sodybinį sklypą, dažnai vadinamą *arais* – valdžios potvarkiais nustatytą žemės plotą. Šiame sklype kolūkietis, atidirbęs privalomas darbo valandas kolūkyje, galėjo iš dalies savarankiškai verstis, laikyti nustatytą gyvulių skaičių. Tai buvo antrinė veikla. Sodybiniai sklypai pagal žemės ūkio artelių nuostatus buvo nuo 15 iki 60 arų dydžio. Sodybinio sklypo dydis gyvenvietėje buvo 15 arų. Tačiau, anot I. Butkevičiaus, pirmuoju gyvenviečių kūrimosi laikotarpiu 1951–1958 m. buvo duodama vienoje vietoje 60 arų, vėliau imta skirti po 15 arų, o likusioji dalis skiriama laukuose (Butkevičius 1981: 8).

Sodyba labai sena, priklausė tėvams. 1952 m. gyvenamasis namas pastatytas kitas. Namą nupirko Ūbiškėje, parvežė ir pastatė toje pat vietoje, kur stovėjo ir senasis. Tvartai išliko tie patys. Visą laiką dirbau kolūkyje darbininke, dabar jau nebedirbu, nes turiu stažą. Vyras dirbo „Lenino keliu“ traktorininku, o sūnus „Pergalės“ kolūkyje vairuotoju. Dabar laikau nemažai gyvulių. Turiu melžiamą karvę, 5 kiaules, telyčią, buliuką. Taip pat

daug vištų ir 2 kalakutus. Laikiau bičių, bet išmirė. Ganyklas gyvuliams gaunu prie namų, arus taip pat gaunu prie pat namų. Ganyklos aptvertos elektrine viela. Galvijus ganome palaidus. Gerti į ganyklą nešu su kibirais (TKM, A 337).

Atrodo, kad tas nedidelis sodybinės žemės sklypas – *arai* – galėjo išlaikyti kolūkiečio ryšį su žeme. Tuo labiau, kad ir žmonės darbą savo sodybiniame sklype, gyvulių auginimą sau suvokė kaip savarankišką veiklą. Tačiau ir čia jų veikla ir iniciatyva buvo suvaržyta ir priklausė nuo kolūkio pirmininko valios. Tarp žemės ir ją dirbančio, tarp gyvulio ir jį auginančio visada buvo įsiterpęs *kitas*, trečias ir svetimas – tas, kuris skirstė arus, ganyklas, reglamentavo gyvulių skaičių. Šios galios santykiais pagrįstos intervencijos ardė sodybiniame ūkyje dirbančios šeimos gamybinės veiklos vientisumą ir savarankiškumą (pav. 52). Tad vargu ar agrarinė veikla sodybiniame žemės sklype gali būti palyginama su ūkininkavimu tradiciniame valstiečio ūkyje. Sodybinis sklypas tebuvo papildoma priemonė pragyventi. Vėliau



52. Švedriškės kolūkiečiai atsiima *kombikormą* (kombinuotus pašarus) už valstybei pristatytą pieną. Ignalinos rajonas, Kazitiškio kaimas, 1971 m. J. Kudirkos nuotr.

paaiškėjo, kad sodybiniame sklype žemės ūkio veikla tapo naudinga ne tik šeimos reikmėms tenkinti, bet ir leido užsidirbti, ypač pieno pardavimu.

Taigi tarpukario Lietuvos valstietis, ūkininkas, savarankiško ūkio valdytojas sovietmečiu tapo kolūkyje dirbančiu, darbo užmokestį gaunančiu ir kolūkio skirtą nedidelį sodybinės žemės sklypą turinčiu kolūkiečiu be asmeninės nuosavybės teisių į žemę ir į gamybos iniciatyvą. Jis ir jo šeimos nariai tapo žemės ūkio darbininkais, pragyvenančiais iš specializuotos profesinės agrarinės veiklos, kuri sovietinėje visuomenėje įgavo ypatingą socialinę ir moralinę vertę (Hohnen 2001: 68–70).

Specializacija ir darbas už atlyginimą darė įtaką kolūkiečių ir darbuotojų mobilumui. XX a. antros pusės Lietuvai būdinga intensyvi vidinė migracija. J. Mardosa teigia, kad ypač didelę įtaką turėjo melioracija ir gyventojų perkėlimas į gyvenvietes, taip pat ir kitos priežastys, dėl kurių atsirado nuolat judančių ir po Lietuvos kaimus migruojančių žmonių sluoksnis. Ūkinių knygų duomenimis, atskiruose kolūkiuose randama po penkias–dešimt šeimų, kurios per dvejus, trejus metus atvykdavo ir vėl išvykdavo. Dažniausiai migruodavo žmonės nuo dvidešimties iki penkiasdešimties metų amžiaus, dirbantys daugiau ar mažiau kvalifikuotą fizinį darbą, kartais protinį darbą. Pastarieji socialiniu ir kultūriniu požiūriu buvo aktyviausi kolūkyje, tačiau jie neturėjo jokio ryšio su ta kultūrine aplinka, kurioje apsigyvendavo, nes kaip specialistai buvo atsikėlę iš kitų, gana tolimų vietovių (Mardosa 1990: 212). Jie buvo kaimo „ūkinė inteligentija“ – kolūkio biurokratijos sluoksnis, atsiradęs kuriantis kolūkiams ir valstybiniam ūkiams. Tai atvykę su pasyrimu ir panašūs asmenys. Jiems, kaip teigia J. Mardosa, dirbantys fizinį darbą buvo tiesiog darbo jėga. Tarp jų ir kolūkiečių dažnai susiklostydavo hierarchiniai socialiniai santykiai. Atskira grupė buvo kaimo negamybinė inteligentija. Tačiau jai kaimo problemos buvo tolimos ir neįdomios, ji menkai integrovosi į kaimo gyvenimą (Mardosa 1990: 213).

Kaimo inteligentija ir mechanizatoriai sovietmečiu tapo naujo kaimiečio tipu. Šios socialinės grupės iš esmės skyrėsi nuo kaime gyvenančių vyresnio amžiaus žmonių, dirbančių kvalifikuotą ir mažai kvalifikuotą dar-

bą. Tai buvo du socialiniai tipai, pasižymintys skirtingu požiūriu į tą patį objektą – žemę. Senoji karta išlaikė valstietišką požiūrį į žemę. Tačiau kaimo inteligentijai (ir ne tik jai) žemės ūkis tapo tik darbo vieta (Mardosa 1990: 214). J. Mardosa atkreipia dėmesį ir į atsiradusį konfliktą tarp stambiose gyvenvietėse įsikūrusių gyventojų ir kaimo senosios kartos bei vienkiamių vietinių gyventojų, tebegyvenančių savo namuose. Jis taip pat pabrėžia, kad kaimo inteligentijos, mechanizatorių, jaunimo ir vidurinėsios kartos žmonių gyvenimo stilius ir kultūriniai bruožai skirtingų vietovių kolūkiuose supanašėjo, nebeliko skirtumų tarp atskirų regionų (Mardosa 1990: 212). J. Mardosa pabrėžia, kad nykstant regioninei etnografinių sričių įvairovei, formuojasi ir ryškėja bendrieji kultūros bruožai – vyksta kultūrinis supanašėjimas (Mardosa 1990) arba, vartojant A. Daniliausko sąvoką, suvienodėjimas.

### *Kultūriniai kasdienybės kontūrai*

Sovietmečiu vartojimas ir kasdienybė tapo problemine erdve ir iš esmės politiniu klausimu (Verdery 1996: 27). Šioje erdvėje turbūt akivaizdžiausiai susidūrė du prieštaringi sovietmečio lygmenys – oficialus ir privatus. Socialistinės planinės ekonomikos esmė yra valstybės ir gyventojų poreikių tenkinimas centralizuotos gamybos ir paskirstymo kontrolės būdu. Tačiau gamybos ir sunkiosios pramonės sureikšminimo rezultatas buvo tas, kad prekės ir daiktai neatitiko vartotojų poreikių. Nors socialistinės gerovės ideologija skyrė itin daug dėmesio gyvenimo standartams ir jų nuolatiniam gerėjimui, buvo manoma, kad žmogui pakanka to maisto, kuris gali būti valgomas, ar drabužių, kurie uždengia ir sušildo kūną. Vartojimas tapo svarbiu valstybės instrumentu diegiant ir palaikant tam tikras vertybes ir dalyvaujant pačiose intymiausiose žmonių kasdienio gyvenimo srityse. Kita vertus, vartojimas tapo politizuotas ir kaip savita rezistencija. Žmonės prie vartojimo nesklandumų ir jo sureikšminimo prisitaikė sukurdami alternatyvius ir neoficialius socialinius santykius ir tinklus, pagrįstus abipuse pagalba ir tarpusavio mainais. Dvilypumas ir antriniai, neoficialūs bei nelegalūs pra-

gyvenimo šaltiniai yra sovietmečio bruožas (Patica, Caldwell 2002; Verdery 1996). Akivaizdu, kad kasdienis gyvenimas ir pirminiai poreikiai darė įtaką žmonių santykiams, vertybėms, pažiūroms, idėjoms ir sovietinei gyvenimui ją savaip transformuodami.

Taigi kasdienybė ir vartojimas yra reikšmingi sovietmečio aspektai. Kasdienybėje įvyko ir tie sovietmečio pokyčiai, kurie suformavo kitokį kultūrinį kraštovaizdį, iš esmės besiskiriantį nuo buvusio anksčiau. Vienas jo bruožų yra suvienodėjimas, skleidžsis visoje visuomenėje. Tas suvienodėjimas buvo ne tik savaiminis vyksmas. Tai buvo ir sovietmečio ideologinis projektas – „socialistinio kaimo ir miesto kultūros suartėjimas.“ Tačiau palyginti ryškiausi pokyčiai įvyko kaime. Kolektyvizacija, žemės ūkio industrializacija ir melioracija keitė ir savaip dėliojo socialinius ir kultūrinius gyvenamosios erdvės ir namų aplinkos, dienotvarkės akcentus.

Minėta, kad kaimo kraštovaizdyje pavienes sodybas, vienkiemius ir kaimus keičia gyvenvietės su mūriniais, plytiniais namais, vėliau tipiniais surenkamaisiais skydiniais, vadinamaisiais „Alytaus nameliais“, statomais Alytaus eksperimentinio namų statybos kombinato ir paplitusiais nuo 1976 m. Gyvenviečių sodybas sudaro du pagrindiniai pastatai – gyvenamasis namas ir ūkinis pastatas, kiek vėliau – lauko virtuvė, garažas, rūsys. Individualūs namai, pavyzdžiui, Suvalkijoje gali būti palyginami su statytais 1930–1940 m. (Butkevičius 1981). Būdinga, kad sovietmečio pradžioje buvo statomi mažesni, vėliau didesni namai. Tai kompaktiški, dažnai trijų kambarių su virtuve ir dar dviem kambariais mansardoje namai. Jų išplanavimas yra simetriškai padalintas į keturias dalis pagal funkcijas: virtuvė, miegamasis, valgomasis, beje, šiai paskirčiai naudojamas tik atėjus svečiui, ir svetainė, kuri buvo naudojama tik ypatingomis progomis ir tapo tarsi tradicinio namo seklyčios atitikmeniu. Statomi nauji namai turėdavo elektrą, telefono ryšį, vandentiekį, kanalizaciją, vietinę šildymo mazutu ar kitokiu kuru sistemą, valgiui virti šalia krosnių atsiranda dujinės viryklės. Didieji ūkiniai sodybų statiniai kaime – kluonai, tvartai, daržinės – sovietinio laikotarpio pradžioje buvo nacionalizuoti ir perimti kolūkio nuosavybėn. Išliko mažie-

ji tvarteliai ar daržinės, prie kurių ilgainiui buvo priglaudžiami konkrečios paskirties statiniai ar pašiūrės: malkinės, garažai, vištidės ir pan. Keitėsi ir ankstesnių statinių paskirtys, tarkim, kluonai naudoti kaip sandėliai ir garažai. Būdinga, kad gyvenviečių sodybose ūkinis pastatas buvo universalaus pobūdžio. Vėliau atsiranda naujas atskiras statinys – lauko virtuvė – pašarui ir valgiui virti, o vasarą ir gyventi (Butkevičius 1981, 1985). Kolūkinėse gyvenvietėse imta statyti ir daugiaaukščius daugiabučius gyvenamuosius namus, dažniausiai dviaukščius, rečiau triaukščius, keturaukščius, kuriuose būna nuo 4 iki 20 butų. Butai – nuo vieno iki keturių kambarių su virtuve. Daugiabučiuose dažniausiai apsigyvendavo jaunos šeimos, žemės ūkio specialistai, administracijos darbuotojai, taip pat pašto darbuotojai, apylinkės tarybos tarnautojai, mokytojai ir kiti, kurie nebuvo suinteresuoti plėsti savo pagalbinių ūkio (Butkevičius 1981: 23) (pav. 53).

Be pasikeitusios gyvenamosios erdvės ir kultūrinio kraštovaizdžio, turbūt ryškiausiai pasikeitė maistas ir mityba. Nors maisto produktais apsirūpinama savame ūkyje, daugelį net kasdienių produktų imama pirkti maisto parduotuvėje – duoną, sviestą, kefyrą, dešrą. Tik dalis kolūkiečių sūrį ar grietinę gaminosi namuose. Pavyzdžiui, Suvalkijoje daugeliui naudingiau buvo pieną parduoti valstybei, o sviestą ir kitus pieno produktus pirkti parduotuvėje. Taip šeimose paplinta nauji kasdienio vartojimo produktai, pavyzdžiui, fermentinis sūris, imtas plačiai vartoti sovietmečio paskutiniaisiais dešimtmečiais (Miliuvienė 1981). Įvyko keletas kitų esminių maisto ir mitybos pasikeitimų. Pirmiausia šviežia mėsa nebebuvo sezoninis valgis. Pasikeitė maisto atsargų išsaugojimo būdai: atsiranda mėsos konservavimas pasterizuojant, sulčių spaudimas. Esminis valgio gaminimo pasikeitimas – pusryčiai ir pietūs neverdami kartu. Tam įtakos turi darbo dienos grafikas kolūkyje ir pasikeitusi maisto gaminimo įranga – atsiradusios dujinės viryklės. Pusryčiams valgomi sumuštiniai, pietums verdama sriuba, mėsos patiekalai, vakarienei – pieniškos sriubos. Ypač populiaru tapo tirpioji kava ir dešrelės, daugiau vartojama šaldytos, rūkytos, sūdytos žuvies. Būdinga ir tai, kad kadaise buvę šventiniai valgiai – kiaušiniai, pyragas – tampa kasdieni-



53. Kėdainių rajono Labūnavos gatvės fragmentas. 1979 m. I. Butkevičiaus nuotr.

niais. Kolūkiuose buvo steigiamos savitarnos valgyklos, kuriose patiekalai standartizuojami internacionaliniu principu, pavyzdžiui, „lietuviška virtuvė“: didžkukuliai arba cepelinai, bulvių plokštainis, bulviniai blynai, vėdarai, lietuviškos dešrelės, blynai su varške; TSRS tautų valgiai: ukrainietiški barščiai, Leningrado agurkinė, charčo, šašlykas, guliašas, čeburekai ir pan. ([Mastonytė] Miliuvienė 1981, 1985).

Pateikiame Vilkyškių tarybinio ūkio valgyklos 1980 m. liepos 4 d. valgiaraštį: užkandžiai – grietinė, sviestas, žuvis, agurkų salotos, kiaušiniai; sriubos – šaltibarščiai, kopūstų; antrieji patiekalai – šnicelis, cepelinai, bifšteksas su kiaušiniu, žemaičių blynai, blynai su varške, varškėčiai, guliašas, blynai su uogomis; gėrimai – kompotas, kriaušių sultys, natūrali kava. Kitų dviejų minėtųjų valgyklų [Eržvilko ir Juknaičių] to paties mėnesio valgiaraštyje buvo gana gausu užkandžių ir antrųjų patiekalų. Be išvardintųjų, dar buvo pagaminami tokie valgiai: balandėliai, turistų kukuliai, plovas, kepta žuvis ([Mastonytė] Miliuvienė 1985: 116).

Drabužiams ir aprangai kaime didžiausią įtaką daro fabrikinės gamybos, pirktinių drabužių plitimas. Po Antrojo pasaulinio karo dėl medžiagų

trūkumo dar kurį laiką namuose buvo audžiamos medžiagos pagal fabrikinius pavyzdžius. Tačiau XX a. septintojo dešimtmečio pradžioje tik 5 proc. vyresnio amžiaus žmonių šalia pirktinių dar naudojo drobinius apatinius marškinius. Drabužiai dažniausiai buvo perkami arba siuvami iš pirktinių medžiagų. Pažymėtina, kad siuvantis drabužius sovietmečiu, kaip ir anksčiau, stengtasi prisitaikyti prie miesto mados, nors kaime ji „atsilieka“. Moterys dėvėjo sukneles, sijonus, palaidinukes, siūtas iš kartūno, štapelio, šilko ir vilnos. Su specializacija kolūkyje atsirado ir darbiniai drabužiai: balti chalatai, kombinezonai. Kaime ypač paplito moterų kasdien dėvėti berankoviai chalatai „sarafanai“, kelnės, guminė avalynė ([Mastonytė] Miliuvienė 1964a).

Akivaizdu, kad sovietmečiu kaimo socialinis ir kultūrinis kraštovaizdis, kasdienybė tapo kitokie. Kolūkinio kaimo gyvenimo pokyčius galima palyginti su tais pokyčiais, kurie įvyksta valstiečiui įsidarbinus fabriko darbininku. Vartojimo sureikšminimas, prekių ir daiktų standartai, būdingi visai SSRS, jų ribotas kiekis ir trūkumas, valdžios dalyvavimas juos skirstant ir „tvarkant“ žmonių kasdienybės reikalus įtakos nemažai turėjo tam, kad gyvenama Lietuvoje vienodė ir panašė, įgaudama sovietmečio bruožus.

### **Apribotas pasaulis ir rezistencija**

Sovietmečio socialinis, „iš viršaus“ tvarkomas pasaulis žmogui buvo galios santykių apribotas pasaulis. Rezistencija yra neatskiriama sovietmečio sąvoka, turinti ne tik politines, bet ir socialines, kultūrinės prasmes. Sovietmečio ir posovietmečio tyrimuose kultūrinė rezistencija dažnai siejama su vartojimu. Tačiau turbūt akivaizdžiausiai rezistencija kaip individuali ir grupinė manifestacija ir alternatyvumas matyti to meto alternatyviuose judėjimuose, o ypač politinių kalinių ir tremtinių etnografijoje.

Masinės tremtys ir įkalinimai SSRS lageriuose yra 1940–1941 m. ir 1945–1953 m. politiniai Lietuvos įvykiai. Žmonėms tai buvo prievartinis gyvenamosios vietos pakeitimas, kuris buvo susijęs su kūno, taip pat socialinės, ir kultūrinės tapatybės pažeidimais. Tai gyvenimo krizės situacijos,



kai žmogiškieji pasauliai ir ankstesnės socialinės tvarkos, pozicijos, teisės ir pareigos tapo niekinės ir naujai pertvarkytos, viena vertus, galios santykių, o kita vertus, fizinio žmogaus siekio išlikti. Politiniai kaliniai ir tremiamieji arešto momentu prarasdavo viską – namus, žemę, nuosavybę, darbą, socialinę padėtį, gimines, draugus, gyvenimo stilių, praeitį. Naują jų būtį žymėjo apribota gyvenamoji erdvė, prievarta, fizinio pobūdžio pažeidimai ir siekis išsaugoti gyvybę, kasdienio gyvenimo minimalizmas ir rezistencija. Išlaikyti savąją individualią ir tautinę tapatybę ir ankstesniojo gyvenimo tęstinumą jiems buvo žmogaus išlikimo esmė.

Vienas iš Lietuvos tremtiniams ir politiniams kaliniams būdingų bruožų – tai bendruomeniškumas lageriuose ir tremtyje, kuris buvo pagrįstas bendra patirtimi ir likimu, pirminiais poreikiais ir kasdieniais reikalais. Bendruomeniškumas palaikomas abipuse pagalba sprendžiant pirminius reikalus, dalijantis siuntiniais ir informacija, kartu minint lietuviškas šventes – Kūčias ir Kalėdas, Vasario 16-ąją, o tremtyje rengiant gegužines pamaldas, Motinos dienos minėjimus, jaunimo suėjimus, vakarones, dalyvaujant laidotuvėse, vestuvėse, gimimo įvykiuose. Savų papročių puoselėjimas ir tęstinumas buvo tapatybės klausimas, individualus ir grupinis reikalas (Milius 1999). Būdinga, kad tarp tremtinių ir ypač tarp politinių kalinių lageriuose susiklostę tarpusavio santykiai buvo palaikomi ir grįžus į Lietuvą – jie dažnai prilyginami giminystės ryšiams. Nors tremtyje ir lageriuose buvo nemažai ir kitokių individualių atvejų, tačiau neretai glaudūs ryšiai įvairiomis socialinėmis formomis buvo išlaikyti visu sovietmečio laikotarpiu.

Atskiras reiškiny yra politinių kalinių ir tremtinių rankdarbiai, daryti kalėjimuose, lageriuose, tremtyje. Dauguma jų yra moterų rankdarbiai – įvairūs siuvinėti, nerti, megzti tekstilės dirbiniai. Kita grupė – tai vyrų daryti rankdarbiai – medinės dėžutės, darbai iš metalo, beržo tošies, mamuto ilčių. Tarp Lietuvos nacionaliniame muziejuje saugomų eksponatų daugiausia yra siuvinėtų pagalvėlių, staltiesėlių, takelių, nosinių, dėžučių, šiek tiek mažiau – apykaklių, papuošalų, piniginių, rėmelių. Atskirą grupę sudaro saviti dirbiniai – siuviniai, kalinių vadinti „atvirukais“, „laiškais“, tapyti simboliniai

vaizdai, turintys ir informacinę prasmę. Dauguma dirbinių daryti iš sunkiai įsigytų medžiagų. Siuviniams naudota drobė ar medžiaga, kuria buvo apsiūti maisto siuntiniai, drabužių pamušalai ar jų suplyšę gabalėliai. Siūlus ištraukydavo iš kojinių, skarelių, drabužių, adatas pasidarydavo iš žuvų kaukų, vielos, kai kurios moterys turėjo pasiėmusios savas, stropiai slėpdamos nuo prižiūrėtojų jomis dalijosi tarpusavyje. Moterys teigė, kad „siuvinėjimas joms buvo užsimiršimo akimirkos, moralinė ir dvasinė atgaiva slegiančioje pilkų, niūrių dienų aplinkoje“. Būdinga, kad šiuose rankdarbiuose šalia įvairių dekoratyvių ornamentų svarbiausią vietą užima valstybiniai ženklai: Vytis, Vyčio kryžius, Gedimino stulpai, Tautinė vėliava arba jos spalvos ir tautiniai simboliai: Gedimino pilis, tautiniai drabužiai, juostų ornamentai, gimtosios sodybos vaizdas. Šie rankdarbiai yra daiktai–relikvijos, skirti atminčiai ar dovanojimui ir skleidžiantys ir įamžinantys įvairią informaciją. Dažnai juose yra įrašyti vardai, pavardės, inicialai, datos, kalėjimo ir tremties vietovės. Pažymėtina, kad rankdarbiai kalėjime buvo draudžiami: „kalėjimo administracija neleido tokių darbų dirbti, bausdavo keliomis paromis karcerio, neleisdavo maisto perduoti. O už tautinius ženklus pridėdavo keletą metų“ (Čepaitienė 1994). Valstybinė ir tautinė simbolika rankdarbiuose buvo slepiama.

Lietuvos herbas išgraviruotas ant metalinės dėžutės, buvusios Juozo Grušio nuosavybe. Tai ne tik dėžutė, bet ir rėmeliai nuotraukoms bei miniatiūrinis sekreteras. Ji daryta Vorkutos lageryje apie 1947 m. (Jono Pociūno darbas, graviravo Stanislovas Miedovskis). Dėžutė vėliau buvo atsiųsta į Lietuvą dukroms. Vienoje jos plokštelėje išgraviruoti savininko inicialai „J G“ už lango su grotomis, aplink išraižyta akmeninė siena, grandinės bei katorgos datos „1944–64“. Plokštelę pasukus matyti J. Grušio nuotrauka, kurios kairėje išgraviruota taurė su gyvate – medicinos simbolis, o dešinėje – Vytis ir Gedimino stulpai. Plokštelėje, esančioje kitoje dėžutės pusėje, analogiškai sukomponuoti žmonos inicialai ir kalėjimo metai „1945–1951“. Viršelį pasukus matyti žmonos fotografija. Jos kairėje išgraviruota dviem kalavijais perverta širdis ir stilizuotos gėlės. J. Grušys dėžutės vidaus erdmėje slėpė mažą užrašų knygelę (Čepaitienė 1994: 153).

Akivaizdu, kad rankdarbiai lageriuose ir tremtyje buvo bendruomeniškumo ir abipusiškumo pavyzdžiai. Jų gamyba, dalijimasis priemonėmis ir bendras draudžiamų veiksmų paslapties saugojimas tuos rankdarbius darė bendruomeniniais objektais, susijusiais ne su vienu žmogumi. Rankdarbiai lageriuose ir tremtyje sovietmečiu – tai ne kalinių menas, tai tautinės tapatybės raiška: „mes žinojome dėl ko čia esame“. Juose išimolinta bendra atmintis, informacija ir rezistencija. Tai politinė manifestacija.

### **Dvigubos socialinės ir simbolinės tvarkos ir kultūrinis sinkretizmas**

I. Šidiškienė, remdamasi A. van Gennepu ir V. Turneriu, teigia, kad bendruomenė per apeigas įteisina individo ar žmonių tapatumų socialinius, kultūrinius ir politinius pakitimus. Apeigos – tai priemonės, formuojančios socialinės tvarkos komunikacinę struktūrą, reikšmingai valdančios socialinius santykius (Šidiškienė 2006: 84, 85). Taigi bendruomenė per apeigas ir ritualus palaiko savąją socialinę ir simbolinę tvarką ir bendruomeninį tapatumą. Ši tvarka gali keistis bendruomenės sprendimu, ji gali keistis ir politinio kultūrinio susidūrimo su kita tvarka metu keičiantis galios santykiams. Toks susidūrimas, galima teigti, įvyko Lietuvoje sovietmečiu.

Viena iš lietuviško kultūrinio tapatumo dalių, gyvenime turinčių, atrodytų, neišsivaizduojamai daug įvairiausių variantų ir improvizacijų, besikeičiančių istorijos tėkmėje, lietuviams yra vestuvės ir jų apeigos. Jos tarsi žymi sąmoningos tapatumo sistemos bendruomeniškumą ir pastovumą (Baškauskas 1981: 228–229). Bent taip teigia daugelis jas ir jų pokyčius tyrinėjusiųjų. Liucija Baškauskaitė, lyginusi tradicines vestuves, sovietmečio vestuves Lietuvoje ir Amerikos lietuvių vestuves, pastebėjo, kiek daug dėmesio vestuvių apeigų tyrimams ir diskusijai apie naujas sovietines „šeimos kūrimo“ apeigas buvo skirta sovietmečiu ir kiek daug dėmesio vestuvėms ir jų apeigoms skyrė pačios bendruomenės. Teigdama, kad XX a. Lietuvos visuomenė išgyveno sparčius ir prieštarigus kultūrinius pokyčius, ji pabrėžė, jog vestuvių apeigos ir jų transformacijos yra vienas liudijimų, atskleidžian-

čių tų pokyčių kryptis industrializacijos, urbanizacijos ir individualumo link (Baškauskas 1981).

Taigi vestuvių apeigos, neišvengiamai pasiekiančios kiekvieną žmogų, susijusios su šeimos ir giminystės sampratomis, teisine normatyvine sritimi, nuosavybės santykiais ar vyraujančia ideologija, gali tapti ir vienu iš socialinės tvarkos ir jos pokyčių įtvirtinimo būdų (Šidiškienė 2006: 85). Lietuvoje iki Antrojo pasaulinio karo galiojo bažnytinė konfesinė santuoka. 1940 m. rugpjūčio 15 d. po SSRS įvykdytos Lietuvos aneksijos įsigaliojo Santuokos įstatymas ir visoje Lietuvoje buvo įsteigta civilinė santuoka. SSRS–Vokietijos karo metu ji negaliojo ir buvo atnaujinta po Antrojo pasaulinio karo vėl įvedus sovietų valdžią (Šidiškienė 2006: 89). Pagal šį įstatymą teisiškai galiojo tik civilinė santuoka, bažnytinė santuoka, kuri galėjo būti sudaroma pas dvasininką ir pagal sutuoktuvių apeigas, teisiškai negaliojo. Tad tapo privalomas eiliškumas – pirma civilinė metrikacija, po jos bažnytinė santuoka. Pažeidusiems šį eiliškumą tiek sutuoktiniams, tiek ir dvasininkui grėsė bausmė – areštas ar bauda iki 5000 litų. Tai buvo ta naujoji privaloma teisinė tvarka. Buvo nurodyta civilinę santuoką atlikti iškilmingai, tačiau sovietmečio pradžioje jaunieji civilinę metrikaciją atlikdavo formaliai. Dviese su liudininku užsiregistruodavo apylinkėje – dažniausiai tą pačią dieną padavę pareiškimus, kadangi nebuvo nustatyto termino, per kurį turėjo būti įregistruota santuoka. Vėliau jaunieji eidavo tuoktis į bažnyčią ir po bažnytinės santuokos keldavo vestuves. Tai buvo viena iš sovietmečio gyvenimui įprastų dualizmo formų, dvigubi, tas pačias gyvenimiškas, bet skirtingas politines prasmes turintys socialiniai ir simboliniai kontekstai ir formos, kuriomis tas pats asmeninis, teisinis ir oficialus įvykis buvo pakartojamas kita forma – privačiai ir neoficialiai. Tačiau sovietmečio pradžios kultūriniai kontekstai byloja ir tai, kad nepaisant oficialaus lygmens svarbos, kultūriniai akcentai būdingi neoficialiam lygmeniui – bažnytinėms apeigoms. Tie kultūriniai akcentai ir formos bendruomenėje buvo vieši ir savaime kvestionavo oficialaus lygmens legitimumą.

Tad stiprinant naujas, socializmo laikotarpiu suformuotas tradicijas, atspindinčias naują būtį, nuo 1957 m. įvestas privalomas terminas nuo pa-

reiškimo padavimo iki santuokos registravimo. 1969 m. priimtame Santuokos ir šeimos kodekse numatyta, kad civilinės metrikacijos institucija praneša apie tuoktuves besituokiančiųjų darbovietėms ar mokymo įstaigoms, iškabina skelbimą savo patalpose. Taip pat radosi privaloma metrikacijos biurams norma, kad santuoka būtų sudaroma iškilmingoje aplinkoje (Šidiškienė 2006: 89). Numatyta iširti ir pritaikyti tradicinį kultūros paveldą naujomis socializmo sąlygomis. Tai turėjo atlikti Respublikinis kultūros-švietimo darbo mokslinis metodinis kabinetas, Respublikinė liaudies tradicijų taryba, rengusi rekomendacijas ir scenarijus Civilinės metrikacijos biurams, jai talkino mokslininkai, etnografai. Kaip rašoma Civilinės metrikacijos biurams skirtoje metodinėje medžiagoje, „sugebėdami gražiai sutuokti jaunavedžius Civilinės metrikacijos biuro darbuotojai tuo pačiu atitrauks nuo santuokos bažnyčioje tuos tarybinius piliečius, kurie vedybų atveju tai dar praktikuoja“ (Šidiškienė 2006: 90). 1963 m. buvo priimtas KP CK ir Ministrų tarybos nutarimas „Dėl priemonių civilinės metrikacijos aktų sudarymui gerinti“, kuriuo siekta įpareigoti gaminti reikiamą kiekį dovanų varduvėms ir vestuvėms. Buvo įrengtos specializuotos parduotuvės jaunavedžiams, kuriose buvo galima įsigyti ir tuo metu deficitinių prekių.

I. Šidiškienė atskleidė, kad pagrindiniai civilinės metrikacijos elementai ir institucinė apeiga buvo kopijuojami nuo bažnytinės apeigos, tik keičiant jos ideologinį turinį. Pirmiausia išskirtinė turėjo būti santuokos vieta ir aplinka – tam statyti ar pertvarkyti statiniai, įrengiamas interjeras. Išskirtinė ir poras tuokiančių pareigūnų apranga: drabužiai, skiriamieji ženklai, pavyzdžiui, medalionas su grandine. Civilinės santuokos apeigų svarbiausias momentas – jaunųjų paskelbimas vyru ir žmona, o apeigų kulminacija – pasirašymas ir dokumento antspaudavimas. Svarbiausi jaunųjų santuokos simboliai tiek vienoje, tiek kitose apeigose išliko žiedai, vainikėlis ir su jais susiję simboliniai veiksmai: jaunosios vainikėlio bei jaunojo gėlės persegimas iš kairės pusės į dešinę (bažnyčioje jie pašventinami). Vietoj bažnyčioje prie altoriaus degančių žvakių civilinės metrikacijos biuruose jauniems įteikiamas aukurėlis (žvakutės) apeigų pabaigoje (Šidiškienė 2006: 94). Pažy-

mėtina, kad toks civilinių apeigų kultūrinis sureikšminimas ir tradiciniai jų sprendimo būdai, sinkretiškai integruojantys įprastą bažnytinę ir liaudišką stilistiką ir elementus bei naująją teisinę tradiciją, tas dvi vestuvinių apeigų formas – civilinę ir bažnytinę – padarė konkuruojančias kultūriniu požiūriu. Tačiau jų politiniai ideologiniai kontekstai savaip dėliojo prioritetus ir prasmes. I. Šidiškienė teigia, kad XX a. šeštajame–septintajame dešimtmečiais vestuvių pokylį po santuokos bažnyčioje kėlė 27 proc. jaunavedžių, o nuo septintojo dešimtmečio pabaigos ir ypač aštuntajame–devintajame dešimtmečiais vestuvių pokylį po civilinės metrikacijos dažniausiai keldavo net ir tie, kurie tuokėsi ir bažnyčioje, ir civilinės metrikacijos biure. Santuoka bažnyčioje tapo nevieša ir slapta, santuokos sakramentas teiktas neiškilmingai, dažnai bažnyčioje, esančioje toliau nuo jaunųjų gyvenamosios vietos siekiant išvengti galimos neigiamos valdžios reakcijos (Šidiškienė 2006: 92). Šitaip bažnytinė santuoka, kaip ir krikštas ar laidotuvės, sovietmečiu tapo politinių konotacijų turinčia alternatyvia apeigų forma. Apskritai kertinių žmogaus gyvenimo momentų įteisinimas įgyja rezistencinių prasmų.

### **Akultūracijos sąvoka**

Sovietmetį suprasti bandoma įvairiai. Žvelgiant emiškai ir diachroniškai, netikėtai gali atsirasti ir *akultūracijos* sąvoka, nurodanti kultūrinį susidūrimą ir galios santykius. Juk iš tiesų sovietmetis – tai dviejų kultūrų susidūrimas. Tai kitoks gyvenimas ir procesas, susijęs su kultūros kaita ir pasipriešinimu, su žmonių patiriamu socialinės ir kultūrinės orientacijos praradimu ir nuosmukiu, procesas, nusidriekiantis asimiliacijos, socialinių ir kultūrinių reiškinių reinterpretacijos, kultūrinio sinkretizmo, įvairiausių revitalizacijos judėjimų link. Tai naujas kultūrinis kontekstas, užklojęs senąjį ir savaip pertvarkęs, palietęs kiekvieno žmogaus pasaulį, vertybes, daiktus, santykius, istorijas. Tai kultūrinė sistema, savaip sudėliojusi dalykus ir reiškinius.

## APIBENDRINAMOSIOS MINTYS. ETNOGRAFIJA IR DABARTIS

Šis darbas yra etnografinis. Čia bandyta susisteminti Lietuvos etnologų surinktą ir išnagrinėtą etnografinę medžiagą. *Gyvenimo* sąvoka čia vartota kaip eminė kategorija ir prasminga konceptuali prieiga, leidžianti pažvelgti į gyvenimišką tikrovę kaip į visumą. Etnografija čia buvo svarbi kaip rašymas ir aprašymo teorija, leidžianti nužymėti tos gyvenimiškos visumos ribas.

Taip pat šis darbas yra apie XX amžių. Tai pasakojimas apie *gyvenimą*, kurio jau nebėra ir kuris yra tapęs istorija. Jis išlikęs atmintyse, ranka rašytuose užrašuose, spausdintuose pasakojimuose. Tačiau tai jau nebe šiandiena, nors etnografija tarsi ir suponuoja, kad ji visada yra dabarties tyrimas. Juk etnografas, savo patirtimi pažindamas pasaulį, gali patvirtinti tik tai, ką jis pats pamato, prie ko prisiliečia, su kuo apsversto, kame dalyvauja. Šio darbo pasakojimai yra papasakoti kitų ir ankstesniais laikais. Vis dėlto tai yra etnografinis darbas. Liudijimus apie anų laikų gyvenimą paliko būtent etnografai ir etnologai, kurie autentiškai prisilietė prie jų nagrinėjamų reiškinių, daiktų, faktų ir pateikė savuosius pasakojimus. Jų darbai yra apie dabartį. Tik ne šiandienę, o anų laikų dabartį. Tad ir šis darbas yra apie dabartį. Tai tarsi S. F. Moore apibūdinta dabarties istorija, kai kiekvienoje jos dalyje yra ir dabartis, ir istorija.

Tačiau rašant šį darbą teko išgyventi įvairių patirčių. Siekiant suprasti Lietuvos etnologų ir etnografų pasakojimus ir tyrimus, reikėjo prisiderinti prie kiekvieno tyrėjo ir autoriaus taip, kad būtų galima pamatyti jų tyrinėtus reiškinius ir temas jų akimis arba „pro jų petį“. Tad teko dar kartą pabūti

etnografe, tik kitokiame – tekstų ir pasakojimų – lauke ir empatiškai įsigilinti į visas to lauko, darbų, situacijų, kontekstų etnografines subtilybes. Taip radę šis veikalas tapo tarsi išplėstine, etnografiniais aprašymais iliustruota ir savaip sudėliota Lietuvos etnologijos „istoriografija“, kurią kažin ar reikia apibendrinti autoritetingomis tezėmis ir išvadomis. Juk bet kuris apibendrinimas apribotų tai, ką norisi palikti atvira ir ką, svarbiausia, kiti paliko atvira. O pasakyti, kad XX amžiuje Lietuva keitėsi, reikia pakartoti daugelio Lietuvos tyrėjų mintis, pasakojimus ir išvadas, kurias bandyta pateikti šiame darbe. Vis dėlto kelios mintys nepalieka ramybės.

Pirmiausia norisi pasakyti, kad buvo netikėta Lietuvos etnografinės medžiagos gausa ir įvairovė. Ji dažnai nustebindavo tokiais netikėtumais, kuriems pažinti ir suprasti reikia laiko pagalvoti ir nuodugnai įsigilinti į kiekvieną etnografo ar etnologo užrašytą sakinį ar žodį. Ypač tais atvejais, kai atrodo, kad buvo pasakyti ar užrašyti atsitiktiniai dalykai ar neįprasti požiūriai. Ne kartą teko patirti, kaip, atrodytų, smulkūs ar nereikšmingi dalykai atverdavo naujas perspektyvas, bet joms visavertiškai išplėtoti pritrūkdavo gausesnių argumentų. Tenka tai palikti kitiems. Tačiau viena, kuo noriu pasidalinti su besidominčiais etnografija, – tai tuo didžiausiu nustebimu, kad Lietuvos etnografija nėra tokia paprasta, kokia įprastai įsivaizduojama.

Iškilo klausimas ir dėl to, kad kažin ar Lietuvos etnografija yra valstietiškos kultūros ir visuomenės etnografija siaurąja šios sąvokos prasme. Nors žemė buvo ir tebėra tas ambicingas vaizdiny ir principas, tačiau pragyvenimo būdų įvairovė ir žmonių judrumas išnaudojant gamtines aplinkybes, vietų savitumus, ekonominės ir politinės sąlygos ir pokyčiai liudija gerokai sudėtingesnę gyvenimą nei įprasta manyti.

Tačiau turbūt reikšmingiausia yra rašant šį darbą radę supratimas, kas yra etnografija. Tai, kad etnografija yra žmogiškųjų reiškinių ir dabarties tyrimas prie jų priartėjant ir į juos empatiškai įsigilinant, atrodo, yra savaime suprantama. Tai akivaizdu ir susipažinus su Lietuvos etnologų ir etnografų darbais ir tyrimais. Net ir tais atvejais, kai jų tyrimuose būdavo skiriama nemažai dėmesio istorinei medžiagai, ji buvo klasifikuojama remiantis ne



laiko, bet socialinių ir kultūrinių reiškinių logika, kurią jie pažindavo būdami lauke. Akivaizdu, dabartis etnografijai yra esminė metodologinė prieiga, atverianti galimybę suprasti, klasifikuoti, lyginti, kontekstualizuoti tuos reiškinius ir pagrindžianti etnografijos ar etnologijos, socialinės antropologijos paradigmą unikalumą. Tačiau etnografui dabartis atsiskleidžia tik priartėjus prie žmogaus, kuris tampa tarsi jo vadovas, „vedžiojantis“ jį po gyvenenos sritis ir aspektus, rodantis jų įvairius kampus, paslėptas ir akivaizdžias vietas, paaiškinantis jų prasmes, susiejantis vienus dalykus su kitais. Akivaizdu tapo ir tai, kad etnografas šitaip prieina ne prie vienos konkrečios jo pasirinktos gyvenenos srities, atsietos nuo kitų, bet prie gyvenimo tikrovėje vykstančių daugialypių žmogiškųjų reiškinių ir pamato juos tokius, kokius juos mato žmogus. O žmogus mato neištraukdamas dalykų iš visumos, neišskaidydamas jų griežtai atskirtais lygmenimis taip, kaip tai daro mokslas nuo Apšvietos laikų, bet vadovaudamasis gyvenimo logika ir pažindamas prasmes, esančias kažkur šalia ir santykyje su kitu. Žmogaus požiūriu, skirtingos sritys, pavyzdžiui, maistas, pragyvenimas, politika, šeima, amatas, estetika, religija, gali būti glaudžiai tarpusavyje susiję ir susipynę. Juk bet kuris etnografinis epizodas, situacija ar kontekstas – tai viso gyvenimo fragmentas. Tad netikėtai teko pačiai „atrasti“ tą tiesą, apie kurią buvo ne kartą girdėta iš vyresniųjų antropologų ir etnologų. Tai, kad etnografijos, kuri eina kartu su žmogumi ir paskui žmogų, esmė yra jos gebėjimas pažinti gyvenimo tarpstruktūrinius aspektus ir derinius. Ne tik atskiras struktūras, bet ir jų tarpusavio santykius. Tapo akivaizdu, kad eidama paskui žmogų etnografija kaip savita metodologija įsiterpia tarp kitų disciplinų taip, kaip gyvenime tai padaro žmogus, savo veikla, elgsena, vaizdiniais, intencijomis netikėtai sujungdamas skirtingas sritis ir sudėliodamas prioritetus. Būtent tas tarpstruktūrinis prasmes ir logikas etnografija, etnologija, socialinė antropologija ir siekia pažinti. Ko gero, tai suprasti buvo didžiausia šio darbo vertė.



## ŠALTINIŲ SĄRAŠAS

Šiaulių „Aušros“ muziejus (ŠAM). Šiaulių kraštotyros draugijos archyvas. EA, b. (byla) 17. Padubysio vlsč., Šiaulių apskr., Sodaliukų k., užrašė A. Vaitauskas 1940 m.

Šiaulių „Aušros“ muziejus (ŠAM). Šiaulių kraštotyros draugijos archyvas. EA, b. 23. Dn 238. Apie Stalgėnų bažnytkaimio įkūrimą. Telšių apskr., užrašė J. Petrulis 1941 m.

Šiaulių „Aušros“ muziejus (ŠAM). Šiaulių kraštotyros draugijos archyvas. EA, b. 41. Daugėnų k., Užvenčio vlsč., Šiaulių apskr., užrašė A. Vaitauskas 1939 m.

Šiaulių „Aušros“ muziejus (ŠAM). Šiaulių kraštotyros draugijos archyvas. EA, b. 44. Kaimo ekonomika, Duobėdžių k., Joniškio vlsč., Šiaulių apskr., užrašė A. Vaitauskas 1939 m.

Šiaulių „Aušros“ muziejus (ŠAM). Šiaulių kraštotyros draugijos archyvas. EA, b. 48. Kaimo ekonomika, užrašė A. Vaitauskas.

Šiaulių „Aušros“ muziejus (ŠAM). Šiaulių kraštotyros draugijos archyvas. EA, b. 56. Žemės ūkis, Padubysio vlsč., užrašė A. Vaitauskas 1940 m.

Šiaulių „Aušros“ muziejus (ŠAM) Šiaulių kraštotyros draugijos archyvas. EA, b. 58. Kaimo ekonomika, užrašė A. Vaitauskas.

Šiaulių „Aušros“ muziejus (ŠAM). Šiaulių kraštotyros draugijos archyvas. EA, b. 74. Išdagiečių kaimo ekonomika, Lygumų vlsč., Šiaulių apskr., užrašė A. Vaitauskas 1939 m.

Šilutės muziejus (ŠM). Kinderis Juozas, *Senųjų Rusnės lietuvininkų gyvenimo istorijos [Kraštotyrinis darbas, Erčiaus Jurgeniaičio pasakojimas]*. Rusnė, 2000.

Šilutės muziejus (ŠM). F2-2/4, 2010 m. etnografinė ekspedicija (Juknaičiai, Girininkai, Leitgiriai, Paleičiai), Paleičių k., Erika Schmidt Šmitienė, g. 1931 m.

Žemaičių „Alkos“ muziejus (TKM). A 107. Bružas Konstantinas, Apie tai, kas neturi išnykti (Kraštotyros užrašai), I aplankas, 1969; Apie siuvimo amatą. Kaimo siuvėjas, Varduva, užrašė K. Bružas 1967 m.

Žemaičių „Alkos“ muziejus (TKM). A 163. Vasiliauskas Pranas, *Varnių amatininkai*. Varniai, 1977.

Žemaičių „Alkos“ muziejus (TKM). A 198. Etnografijos ekspedicijos po Anulėnų tarybinio ūkio kaimus. Tautosakos skyriaus medžiaga. Telšiai, 1980; Kaip mokiausi amato, pasakojo Mitkus Feliksas, g. 1905 m., nuo 1946 m. gyv. Jonauskuose, Degučių apyl.; Jonauskų kaimo senkapiai ir apeigos juose, užrašė L. Valatkienė 1980 m.; Apie Micaičių kapelius, užrašė L. Valatkienė 1980 m.

Žemaičių „Alkos“ muziejus (TKM). A 337. Viešvienu apylinkės, užrašyta 1987 m.

## ILIUSTRACIJŲ SĄRAŠAS

1. Etnografinės ekspedicijos dalyviai nešasi eksponatus. Iš kairės į dešinę: I. Butkevičius, K. Zimblytė (Gečienė), J. Kasperavičius, M. Mastonytė-Miliuvienė, G. Tallat-Kelpšaitė-Niunkienė. Akmenės r., Žibikų k. 1958 m. A. Vyšniauskaitės nuotr. Lietuvos istorijos institutas Bibliotekos rankraštynas F-73, Neg. Nr. 7302.

2. Etnografinės ekspedicijos dalyvės kalbasi su kaimo moterimi. Ignalinos r. 1961 m. A. Vyšniauskaitės nuotr. Lietuvos istorijos institutas Bibliotekos rankraštynas F-73, Neg. Nr. 13737.

3. Lietuvos žemėlapis.

4. Rugiapjūtė, kraunamas porinis vežimas. Tauragės apskr., Kvėdarnos vlsč., Lembo k. 1939 m. S. Vaitkaus nuotr. Lietuvos istorijos institutas Bibliotekos rankraštynas F-73, nuotraukų kartoteka, Šiaulių „Aušros“ muziejus, Neg. Nr. 5401.

5. Eksportinio sviesto pavyzdžiai 7-oje Lietuvos žemės ūkio ir pramonės parodoje, Kaunas, 1928 06 28–07 03. J. Tallat-Kelpšienės nuotr. Lietuvos centrinis valstybės archyvas, A28-P59.

6. Arimo įrankiai: žagrės (*žambiai*) ir plūgai. 1 – žambis dviejų *miety* išara; 2 – žambis medžio šakos išara; 3 – žambio išara – lentos išara; 4 – plūgas medinis, porinis; 5 – plūgas medinėmis verstuvėmis, vagojamasai. Iš Petrusis Juozas. 1940a. Žemės ūkis Žemaičiuose, *Gimtasai kraštas* 24 (1): 51.

7. Dalgiai: 1 – formuojamos rankenos; 2 – su viena rankena; 3–6 – glėbiniai; 7–9 – šunkojai; 10 – atvašynams kapoti. Iš Milius Vacys. 1979. Javų

nuėmimo ir kũlumo įrankiai XIX a. antroje pusėje – XX a. pradžioje, Merkienė Regina, Milius Vacys. *Žemės ūkio inventoriūs*. 106–164. Vilnius: Mokslas.

8. Klebonijos ūkyje kuliami javai, viduryje (prie diržo) stovi kuliamosios mašinos savininkas Bakanas. Veliuona, apie 1938 m. A. Mickaus nuotr. Lietuvos centrinis valstybės archyvas, 3-01590.

9. Karvių išgynimas į ganyklą. Varėnos r., Zervynų k., 1963 m. V. Milius nuotr. Lietuvos istorijos institutas Bibliotekos rankraštynas F-73, Neg. Nr. 22511.

10. 7-oji Lietuvos žemės ūkio ir pramonės paroda, skirta Lietuvos nepriklausomybės dešimtmečiui. Kaunas, 1928 06 28–07 03. J. Tallat-Kelpšienės nuotr. Lietuvos centrinis valstybės archyvas, A28-P016.

11. Rinktiniai (*plusiniai*) medžiai ažuolo genetiniame draustinyje. Kėdainių r., 2003 m. A. Čepaitienės nuotr. Iš autorės etnografinių lauko tyrimų Kėdainių rajone, 2003 m. rugpjūčio mėn.

12. Medžio kirtimas: 1 – kertamo medžio skiedros užkirtimas; 2 – vertimas *dalbomis*; 3 – medžio *klynijimas* pjaunant; 4 – geležinis *klynas*, kalamas į pjūvį pjaunant medį; 5 – *paduška* rąstams veržti; 6 – rąstų vežimas ant senovinių *karukų*; 7 – rąsto priveržimas: *dalbos* vertimas „per galvą“; 8 – *dalbos* pririšimas; 9 – pavaro tašymas įsispaudus į kaladę. Iš Vitauskas Adomas. 1940a. Statybinės miško medžiagos apdirbimas, *Gimtasai kraštas* 24(1): 40.

13. Lietuvos bitininkų draugijos ekspozicija 7-oje Lietuvos žemės ūkio ir pramonės parodoje. Kaunas, 1928 06 28–07 03. J. Tallat-Kelpšienės nuotr. Lietuvos centrinis valstybės archyvas, A28-P60.

14. Traukiamuoju tinklu žvejoja Salake. Zarasų r., 1939 m. J. Elisono nuotr. Lietuvos istorijos institutas Bibliotekos rankraštynas F-73, Neg. Nr. 73837.

15. Žalgirių kaimo žvejai ties Rusne. Šilutės r., metai nenurodyti. Fotografas nenurodytas. Lietuvos istorijos institutas Bibliotekos rankraštynas F-73, Neg. Nr. 73822.

16. Žvejų sandėliai tarp Palangos ir Šventosios. 1942 m. J. Gimbuto nuotr. Lietuvos istorijos institutas Bibliotekos rankraštynas F-73, Neg. Nr. 81058.

17. Upe plukdomi sieliai. XX a. 4 deš. Fotografas nenurodytas. Lietuvos centrinis valstybės archyvas, P-14513.

18. Turgus. Kaišiadorių r., Žiežmariai, 1958 m. V. Miliaus nuotr. Lietuvos istorijos institutas Bibliotekos rankraštynas F-73, Neg. Nr. 9372.

19. Maisto prekių parduotuvė. Kaunas, apie 1935 m. Fotografas nenurodytas. Lietuvos centrinis valstybės archyvas, P-25581.

20. Žemaitiška troba. Skuodo r., Krakių k., 1957 m. I. Butkevičiaus nuotr. Lietuvos istorijos institutas Bibliotekos rankraštynas F-73, Neg. Nr. 5797.

21. Aukštaitiška pirkia. Anykščių r., Staikūniškių apl. Pravydžių k., 1968 m. I. Butkevičiaus nuotr. Lietuvos istorijos institutas Bibliotekos rankraštynas F-73, Neg. Nr. 30741.

22. Suvalkietiškas gyvenamasis namas. Marijampolės r., Tarasiškių k., 1954 m. I. Butkevičiaus nuotr. Lietuvos istorijos institutas Bibliotekos rankraštynas F-73, Neg. Nr. 2845.

23. Mantotų gatvinio kaimo planas. Varėnos r. Iš Butkevičius Izidorius. 1971. *Lietuvos valstiečių gyvenvietės ir sodybos*: 59. Vilnius: Mintis.

24. Žižmų kaimo gatvė. Eišiškių r., 1965 m. I. Butkevičiaus nuotr. Lietuvos istorijos institutas Bibliotekos rankraštynas F-73, Neg. Nr. 21531.

25. Velykų stalas amatininko šeimoje. Radviliškis, XX a. 4 deš. Fotografas nenurodytas.

26. Šeiminkės, ruošiančios vestuves. Plungės r., Žlibikų k., 1984 m. A. Vyšniauskaitės nuotr. Lietuvos istorijos institutas Bibliotekos rankraštynas F-73, Neg. Nr. 74816.

27. Pateikėjos motinos austi audiniai. Krūminių k., Matuizų apyl., Varėnos r., 1997 m. A. Čepaitienės nuotr. Iš autorės etnografinių lauko tyrimų 1997 m. liepos mėn.

28. Dzūkės grįžta iš šventės. Merkinė, 1935 m. A. Naruševičiaus nuotr. Lietuvos centrinis valstybės archyvas, P-02707.

29. Ūkininkas Labanas gamina plytas. Veliuona, apie 1938 m. A. Mickaus nuotr., nuotraukos fragmentas. Lietuvos centrinis valstybės archyvas, 4-09114.

30. *Engielskas* vėjo malūnas, statytas prieš 60 metų. Šiaulių r., Mažeikių k., 1958 m. V. Miliaus nuotr. Lietuvos istorijos institutas Bibliotekos rankraštynas F-73, Neg. Nr. 7532.

31. Veikiantis vandens malūnas. Skuodo r., Notėnų k., 1969 m. V. Miliaus nuotr. Lietuvos istorijos institutas Bibliotekos rankraštynas F-73, Neg. Nr. 33783.

32. Statytojai kelia balkius. Eišiškių r., Lieponių k., 1957 m. V. Miliaus nuotr. Lietuvos istorijos institutas Bibliotekos rankraštynas F-73, Neg. Nr. 6494.

33. Porinis *kurliandiškas* brikelis. Iš Laniauskaitė [Morkūnienė] Janina. 1977. Lietuvos valstiečių kinkomasis vasaros transportas, Vyšniauskaitė Angelė, Laniauskaitė Janina, *Valstiečių linininkystė ir transportas*: 166. Vilnius: Mokslas.

34. *Rimorius* Vincas Burčikas darbo metu. Marijampolės r., Liudvinavas, 1999. J. Laniauskaitės-Morkūnienės nuotr. Lietuvos istorijos institutas Bibliotekos rankraštynas F-73, Neg. Nr. 89837.

35. Veliuonos miestelio siuvėjos. XX a. 4 deš. A. Mickaus nuotr. Lietuvos centrinis valstybės archyvas, 3-00965.

36. Ūkininko Dundulio šeima *lineikoje*. Kupiškis, apie 1935 m. J. Karazijos nuotr. Lietuvos centrinis valstybės archyvas, 4-04408.

37. Žemaičių plentas. 1938 m. E. Jankausko nuotr. Lietuvos centrinis valstybės archyvas, A20-P27.

38. Kauno moksleiviai vyksta į Panemunę sodinti medelių. 1924 m. Fotografas nenurodytas. Lietuvos centrinis valstybės archyvas, A46-P67.



39. Plaukimas luotu. Trakų r., Glitų k., Alsakų ežeras, 1928 m. M. Prüfferowos nuotr. Lietuvos istorijos institutas Bibliotekos rankraštynas F-73, Neg. Nr. 73794.

40. Ūkininko šeimos nuotrauka, daryta prieš Pirmąjį pasaulinį karą. Fotografas nenurodytas. Iš autorės etnografinių lauko tyrimų, Seirijai, Lazdijų r., 1998 m. birželio mėn.

41. Vaikai su dviračiais (vaikiškais). Biržų r., 1950 m., A. Vyšniauskaitės nuotr. Lietuvos istorijos institutas Bibliotekos rankraštynas F-73, Neg. Nr. 919.

42. Svedasiškių šeimos su giminėmis per krikštynas Drobčiūnų kaime 1937 m. Fotografas nenurodytas. Utenos kraštotyros muziejus, PFF 11767. Iš autorės etnografinių lauko tyrimų 1998 m. birželio mėn.

43. Stambaus ūkininko sūnaus ir samdinės vestuvės. Jaunoji tarnavo pas jo tėvus. *Šliūbą paėmė* slapta, broliai būtų neleidę. Stovi: jos seserys, taip pat samdinės. Igliauka, 1931 m. Fotografas nenurodytas. Lietuvos istorijos institutas Bibliotekos rankraštynas F-73, nuotraukų kartoteka.

44. Giminės prie pašarvoto mirusiojo. Ignalinos r., Linkmenų apyl., Limino k., metai nenurodyti. Fotografas nenurodytas. Utenos kraštotyros muziejus, PFF 8270. Iš autorės etnografinių lauko tyrimų 1998 m. birželio mėn.

45. Verbų sekmadienis prie Šv. Petro ir Povilo bažnyčios. Vilnius, 1978 m. V. Miliaus nuotr. Lietuvos istorijos institutas Bibliotekos rankraštynas F-73, Neg. Nr. 68511.

46. Vaikai bažnyčioje po Pirmosios Komunijos. Veliuona, XX a. 4 deš. A. Mickaus nuotr. Lietuvos centrinis valstybės archyvas, 4-9098.

47. Gyvakarų kaimo gyventojai prie pašventinto kryžiaus. Kupiškio vlsč., 1937 m. J. Karazijos nuotr. Lietuvos centrinis valstybės archyvas, 4-04402.

48. Dievdirbys Kazys Pečkys iš Pečkių kaimo Kazliškės apylinkės, gimęs 1890 m. Kauno r. B. Buračo nuotr. Lietuvos centrinis valstybės archyvas, P-18533.

49. Marijampolės cukraus fabriko įrengimai. Marijampolė, 1931 m. M. Buhalterio nuotr. Lietuvos centrinis valstybės archyvas, P-06356.

50. „Tilkos“ bendrovės saldainių ir šokolado fabriko pakavimo skyrius. Kaunas, 1930 m. Fotografas nenurodytas. Lietuvos centrinis valstybės archyvas, P-15297.

51. Daujotų namai Darbėnuose. Apie 1932 m. Fotografas nenurodytas. Lietuvos centrinis valstybės archyvas, Tv.f. 04-06.

52. Švedriškės kolūkiečiai atsiima *kombikormą* (kombinuotus pašarus) už valstybei pristatytą pieną. Ignalinos r., Kazitiškio k., 1971 m. J. Kudirkos nuotr. Lietuvos istorijos institutas Bibliotekos rankraštynas F-73, Neg. Nr. 37663.

53. Kėdainių rajono Labūnavos gatvės fragmentas. 1979 m. I. Butkevičiaus nuotr. Lietuvos istorijos institutas Bibliotekos rankraštynas F-73, Neg. Nr. 71381.

## LITERATŪRA

- Abdelal Rawi. 2002. Memories of Nations and States: Institutional History and National Identity in Post-Soviet Eurasia, *Nationalities Papers* 30(3): 459–484.
- Aleksandravičius Egidijus. 1989. *Kultūrinis sąjūdis Lietuvoje 1831–1863 metais: organizaciniai kultūros ugdymo aspektai*. Vilnius: Mokslas.
- Andrejevas Anatolijus, Morkūnas Eligijus. 1982. *Technikos paminklai Lietuvoje: vėjo malūnai*. Vilnius: Mokslas.
- Anglickienė Laima. 2008. *Lietuvių etnologijos istoriografija (XX amžius)*. Kaunas: Vytauto Didžiojo universitetas.
- Apanavičius Romualdas. 2009. Etnologijos studijos Lietuvoje 1927–2005 metais, *Lietuvos etnologija: socialinės antropologijos ir etnologijos studijos* 9(18): 139–164.
- Apanavičius Romualdas. 1990. Kerdžiaus triūba ir kerdžiaus stereotipas Šiaurės Aukštaitijoje, Milius V. ir kt. (red.). *Etnografiniai tyrinėjimai Lietuvoje 1988 ir 1989 metais*: 114–122. Vilnius: Lietuvos Mokslų akademija, Lietuvos istorijos institutas.
- Appadurai Arjun. 1996. *Modernity at Large: Cultural Dimensions of Globalization*. Minneapolis: University of Minnesota Press.
- Appadurai Arjun (ed.). 1986. Introduction: Commodities and the Politics of Value, Appadurai A. (ed.). 1988. *The Social Life of Things: Commodities in Cultural Perspective*: 3–63. Cambridge: Cambridge University Press.
- Ariès Philippe. 1962. *Centuries of Childhood: A Social History of Family Life*. New York: Alfred A. Knopf.

- Astramskas Arūnas. 1998. Panevėžio žemės ūkio parodos, *Mūsų praeitis* 5: 73–81.
- Atkinson Paul, Hammersley Martyn. 1994. Ethnography and Participant Observation, Denzin Norman K., Lincoln Yvonna S. (eds). *Handbook of Qualitative Research*: 248–261. Thousand Oaks: Sage Publications.
- Baldauskas Juozas. 1934. Darbštumas – lytinės atrankos faktorius mūsų vesuvių dainose, *Gimtasai kraštas* 3–4: 147–153.
- Baltrušaitis Jurgis. 1948. *Lithuanian Folk Art*. Munich: T. J. Vizgirda.
- Barlett Peggy F. 1989. Industrial Agriculture, Plattner S. (ed.), *Economic Anthropology*: 253–291. Stanford, California: Stanford University Press.
- Barnes J.A. 1966. Durkheim's Division of Labour in Society, *Man (The Journal of the Royal Anthropological Institute)* 1(2): 158–175.
- Basanavičius Jonas. 1912. Lietuvių kryžiai archaiologijos šviesoje, Jaroševičius A. (sud.). *Lietuvių kryžiai*: 5–30. Vilnius: J. Zavadskio spaustuvė.
- Basanavičius Jonas. 1883. Priekalba, *Auszra* 1: 3–7.
- Baškauskas Liucija. 1981. The Process of Ethnicity in the Structure of the Lithuanian Wedding, *The Mankind Quarterly* XXI(3): 227–257.
- Bauman Richard. 2007. Let Your Words Be Few: Symbolism of Speaking and Silence among Seventeenth-Century Quakers, Monaghan L., Goodman J. E. (eds). *A Cultural Approach to Interpersonal Communication: Essential Readings*: 63–76. Oxford: Blackwell Publishing.
- Bauman Zygmunt. 2002. *Globalizacija: pasekmės žmogui*. Vilnius: Strofa.
- Beresnevičiūtė Vida. 2006. Etninės grupės ir socialiniai kalbos aspektai, *Lietuvos etnologija: socialinės antropologijos ir etnologijos studijos* 5(14): 113–126.
- Berger Peter L., Luckmann Thomas. 1999. *Socialinis tikrovės konstravimas*. Vilnius: Pradai.
- Bernatonis Aidmantas. 1990. Trijų Karalių šventės papročiai Kaišiadorių rajone, Milius V. ir kt. (red.). *Etnografiniai tyrinėjimai Lietuvoje 1988 ir*

- 1989 metais: 196–204. Vilnius: Lietuvos Mokslų akademija, Lietuvos istorijos institutas.
- Bernotienė Stasė. 1974. *Lietuvių liaudies moterų drabužiai XVIII a. pab. – XX a. pr.* Vilnius: Mintis.
- Bernotienė Stasė. 1969. Persikėlimas per balas, upes, ežerus. Vaitkevičius B. ir kt. (red.). *Kraštotyra*. 163–170. Vilnius: Lietuvos TSR paminklų apsaugos ir kraštotyros draugija.
- Bernotienė Stasė. 1964. Valstiečių sausumos susisiekimas, Vyšniauskaitė A. (sud.). *Lietuvių etnografijos bruožai*: 417–436. Vilnius: Valstybinė politinės ir mokslinės literatūros leidykla.
- Bylaitė [Lapinskienė] Andželika. 2012. *Lietuvių etiketas ir bendravimo kultūra XX amžiuje*. Klaipėda: Klaipėdos universiteto leidykla.
- [Bylaitė] Lapinskienė Andželika. 2004. Kaimynų tarpusavio santykiai bei liaudies etiketas XX a. Dzūkijos kaimo kasdienybėje, *Liaudies kultūra* 94(1): 12–21.
- Boas Franz. [1940] 2006. The Aims of Anthropological Research, Moore Henrieta L., Sanders Tod (eds). *Anthropology in Theory: Issues in Epistemology*: 26–35. Malden, MA, Oxford, Carlton: Blackwell Publishing.
- Boduen de Kurtenė-Erenkroicova [Baudouin de Courtenay-Ehrenkretzowa] C. 1998. Kelios pastabos apie Vilniaus vaivadijos etnografiją. *Etnografija* 2–3: 112–141.
- Bourdieu Pierre. 2002. *Language and Symbolic Power*. Cambridge: Polity Press.
- Brandtstädter Susanne. 2007. Postsocialism as a Cultural Process: Introduction, *Critique of Anthropology* 27(2): 131–145.
- Brumman Christoph. 1999. Writing for Culture: Why a Successful Concept Should Not Be Discarded, *Current Anthropology* 40 (Supplement): S1–S27.
- Bružas Konstantinas. 1975. Durpių kasimas Varduvos apylinkėje, Vaitkevičius B. ir kt. (red.). *Kraštotyra*: 201–204. Vilnius: LTSR Paminklų apsaugos ir kraštotyros draugija.

- Buivydienė Rūta. 1997. *Vedybų giminystės pavadinimai*. Vilnius: Mokslo ir enciklopedijų leidybos institutas.
- Bumblauskas Alfredas. 2006. Lietuvos istorijos modeliai socialinės istorijos požiūriu, *Lietuvos istorijos studijos* 17: 9–26.
- Bumblauskas Alfredas. 2005. *Senosios Lietuvos istorija 1009–1795*. Vilnius: R. Paknio leidykla.
- Buračas Balys. 1993. *Lietuvos kaimo papročiai*. Vilnius: Mintis.
- Būtėnas Petras. 1935. Laiko matavimo būdai, *Tautosakos darbai* 1: 64–85.
- Butkevičius Izidorius. 1985. Naujosios žemaičių sodybos, Butkevičius Izidorius, Kulikauskienė Vida, Miliuvienė Marija, Vyšniauskaitė Angelė. 1985a. *Šiuolaikinis Žemaitijos kaimas*: 8–35. Vilnius: Mokslas.
- Butkevičius Izidorius. 1981. Sodybos naujosiose Suvalkijos kaimo gyvenvietėse, Butkevičius Izidorius, Kulikauskienė Vida, Miliuvienė Marija, Vyšniauskaitė Angelė. 1981a. *Šiuolaikinis Suvalkijos kaimas*: 7–37. Vilnius: Mokslas.
- Butkevičius Izidorius. 1971. *Lietuvos valstiečių gyvenvietės ir sodybos*. Vilnius: Mintis.
- Butkevičius Izidorius. 1964a. Medžioklė, Vyšniauskaitė A. (sud.). *Lietuvių etnografijos bruožai*: 126–136. Vilnius: Valstybinė politinės ir mokslinės literatūros leidykla.
- Butkevičius Izidorius. 1964b. Bitininkystė, Vyšniauskaitė A. (sud.). *Lietuvių etnografijos bruožai*: 137–149. Vilnius: Valstybinė politinės ir mokslinės literatūros leidykla.
- Butkevičius Izidorius. 1964c. Gyvenvietės ir sodybos, Vyšniauskaitė A. (sud.). *Lietuvių etnografijos bruožai*: 170–209. Vilnius: Valstybinė politinės ir mokslinės literatūros leidykla.
- Butkevičius Izidorius. 1964d. Valstiečių gyvenamieji namai, Vyšniauskaitė A. (sud.). *Lietuvių etnografijos bruožai*: 210–253. Vilnius: Valstybinė politinės ir mokslinės literatūros leidykla, 1964, 170–285.
- Butkevičius Izidorius. 1964e. Valstiečių ūkiniai pastatai, Vyšniauskaitė A. (sud.). *Lietuvių etnografijos bruožai*: 254–285. Vilnius: Valstybinė politinės ir mokslinės literatūros leidykla.

- Butkevičius Izidorius, Kulikauskienė Vida, Miliuvienė Marija, Vyšniauskaitė Angelė. 1985. *Šiuolaikinis Žemaitijos kaimas*. Vilnius: Mokslas.
- Butkevičius Izidorius, Kulikauskienė Vida, Miliuvienė Marija, Vyšniauskaitė Angelė. 1981. *Šiuolaikinis Suvalkijos kaimas*. Vilnius: Mokslas.
- Cancian Frank. 1989. Economic Behavior in Peasant Communities, Plattner, S. (ed.). *Economic Anthropology*: 127–170. Stanford, California: Stanford University Press.
- Carr Edward Hallett. 1999. *Kas yra istorija?* Vilnius: Vaga.
- Clifford James. 2006. *Kultūros problema: XX amžiaus etnografija, literatūra ir menas*. Vilnius: Lietuvos rašytojų sąjungos leidykla.
- Clifford James. 1986. Introduction: Partial Truths, Clifford James, Marcus George E. (eds). *Writing Culture: The Poetics and Politics of Ethnography*: 1–26. Berkeley, Los Angeles, London: University of California Press.
- Crouch David. 1996. Making Sense of our Place: A Critical Review of Parish Maps, Clifford S., King A. (eds). *From Place to PLACE: Maps and Parish Maps*: 53–65. London: Common Ground.
- Csordas Thomas J. 2004. Asymptote of the Ineffable: Embodiment, Alterity, and the Theory of Religion, *Current Anthropology* 45(2): 163–185.
- Cuisinier Jean. 1977. *French Folk Art*. Tokyo, New York, San Francisco.
- Čepaitienė Auksuolė. 2011. Etnologijos (etnografijos) ištakos ir *valstiečio* atradimas Lietuvoje XVIII a. pabaigoje – XIX a. pradžioje. *Lietuvos etnologija: socialinės antropologijos ir etnologijos studijos* 11(20): 69–91.
- Čepaitienė Auksuolė. 2010a. Antropologinis biotechnologijos tyrimas ir teorinės paradigmos ieškojimas Lietuvoje, Čepaitienė A. (sud.). *Socialinė antropologija, etnografija ir biotechnologija*: 221–246. Vilnius: LII leidykla.
- Čepaitienė Auksuolė. 2010b. Giminytės idėja ir paveikslas: genealoginis mąstymas Lietuvoje, *Lietuvos etnologija: socialinės antropologijos ir etnologijos studijos* 10(19): 11–36.

- Čepaitienė Auksuolė. 2009. Imagining Assisted Reproductive Technologies: Family, Kinship and ‚Local Thinking‘ in Lithuania, Edwards J., Salazar C. (eds). *European Kinship in the Age of Biotechnology*: 29–44, New York and Oxford: Berghahn Books.
- Čepaitienė Auksuolė. 2003. Giminytė ir socialinis bei kultūrinis tapatumas dabartinėje Lietuvos visuomenėje, *Lietuvių katalikų mokslo akademijos XVIII suvažiavimo darbai* 18(1): 197–207.
- Čepaitienė Auksuolė. 2001. *Verpimas Lietuvoje: liaudies kultūros likimas*. Vilnius: Diemedžio leidykla.
- Čepaitienė Auksuolė. 1999. Liaudies menas ir tautinio tapatumo kūrimas. Jurkuvienė T. (sud.). *Primityvumas mene*: 106–131. Vilnius: Gervelė.
- Čepaitienė Auksė. 1994. Tautiniai simboliai Lietuvos politinių kalinių ir tremtinių rankdarbiuose, Merkienė R. (sud.). *Etninė kultūra ir tautinis atgimimas*: 152–158. Vilnius: Lietuvos istorijos institutas.
- Čepaitienė Auksuolė. 1993. Moterys „ant savęs gyvenančios“ Žemaičių Kalvarijoje, *Žemaičių praeitis* 2: 221–228.
- Čepienė Irena. 2008. *Lietuvių etninė kultūra: raidos įžvalgos*. Vilnius: Alma littera.
- Čerbulėnas Klemensas. 1975. Liaudies meno kūrybiniai ir organizaciniai aspektai, Butkevičius I., Milius V., Morkūnas V. (red.). *Etnografiniai tyrinėjimai Lietuvoje 1974 metais*: 168–188. Vilnius: Lietuvos TSR Mokslų akademijos Istorijos institutas.
- Česnys Gintautas. 2003. Jonas Basanavičius – medicinos praktikas ir mokslininkas, Bieliniene A., Kulnytė B., Subatniekienė R. (sud.). *Dr. Jonas Basanavičius 1851–1927*: 22–32. Vilnius: Lietuvos nacionalinis muziejus.
- Čiapaitė-Mickienė E. 1936. Lietuviški valgiai, *Gimtasai kraštas* 9(1): 23–28.
- Čiapaitė-Mickienė E. 1935. Senovės valgių apžvalga, *Gimtasai kraštas* 7–8(3–4): 335–342.
- Čilvainaitė Marijona. 1940. Sodaliukų kaimo ir žmonių praeitis (Padubysio val. Šiaulių apskr.), *Gimtasai kraštas* 25(2): 150–158.



- Čiubrinskas Vytis. 2011. Etnologija ir sociokultūrinė antropologija Lietuvoje: nuo tautos *kultūrą gelbstinčios* etnografijos iki kosmopolitinės antropologijos, *Lietuvos etnologija: socialinės antropologijos ir etnologijos studijos* 11(20): 49–68.
- Čiubrinskas Vytis. 2001. Sovietmečio iššūkiai Lietuvos etnologijai: disciplina, ideologija ir patriotizmas, *Lietuvos etnologija: socialinės antropologijos ir etnologijos studijos* 1(10): 99–117.
- Čiubrinskas Vytis. 1999a. Sovietinė Lietuvos etnologija: istorinio materializmo ir etnokultūrinio romantizmo susitikimas, Bumblauskas A., Šepetytė N. (sud.). *Lietuvos sovietinė istoriografija*: 170–204. Vilnius: Aidai.
- Čiubrinskas 1999b. Lietuvos rusų sentikių etnokonfesinė mažuma iš etnologijos perspektyvų, *Lietuvių katalikų mokslo akademijos suvažiavimo darbai XVII*: 535–550. Vilnius: Lietuvių katalikų mokslo akademija.
- Daniliauskas Antanas. 1978. *Lietuvos miesto gyventojų materialinė kultūra XX a.* Vilnius: Mokslas.
- Daniliauskas Antanas. 1972. Lietuvos pramonės darbininkų drabužiai, Tautavičius A., Morkūnas V. (red.). *Archeologiniai ir etnografiniai tyrimai Lietuvoje 1970 ir 1971 metais*: 163–167. Vilnius: Lietuvos TSR Mokslų akademijos Istorijos institutas.
- Daniliauskas Antanas. 1970. *Šiaurės rytų Lietuvos pramonės darbininkų materialinė kultūra.* Vilnius: Mintis.
- Daukantas Simonas. [1845] 1988. *Būdas senovės lietuvių, kalnėnų ir žemaičių.* Vilnius: Vaga.
- Daukšas Darius. 2004. Tarp tradicijos ir modernybės: lietuvių gyvenimo stiliaus kaita tarpukariu, *Liaudies kultūra* 4(97): 26–33.
- Daunys Stasys. 1943. Vyro ir žmonos pirmavimas ūkyje, *Gimtasai kraštas* 31: 273–276.
- Daunys Stasys. 1942. Moterų darbai, *Gimtasai kraštas* 30: 73–79.
- Delaney Carol. 1991. *The Seed and the Soil: Gender and Cosmology in Turkish Village Society.* Berkley: University of California Press.

- Descola Philippe. 2005. On Anthropological Knowledge, *Social Anthropology* 13(1): 65–73.
- Descola Philippe, Pálsson Gisli. 1996. Introduction, Descola P., Pálsson G. (eds). *Nature and Society: Anthropological Perspectives*: 1–23. London and New York: Routledge.
- Detlefzenas Richardas. [1911] 1995. *Rytų Prūsijos kaimo namai ir medinės bažnyčios*. Vilnius: Mintis.
- Dynowski Witold. 1934. *Barwne kufry chlopskie z okolic Wileńszczyzny i Polesia*. Wilno: Nakładem Instytutu Naukowo-Badawczego Europy Wschodniej.
- Douglas Mary. 1996. *Natural Symbols: Explorations in Cosmology*. London and New York: Routledge.
- Dovydaitis Jurgis. 1978. Didžiosios šeimos ir kitokie atsiminimai, Surblys K. ir kt. (red.) *Kraštotyra*: 94–99. Vilnius: Mintis.
- Dovydaitis Jurgis. 1966. Užgavėnių papročiai, Vaitkevičius B. ir kt. (red.). *Kraštotyra*: 128–133. Vilnius: LTSR paminklų apsaugos ir kraštotyros draugija.
- Dulaitienė-Glemžaitė Elvyra. 1958. *Kupiškėnų senovė: Etnografija ir tautosaka*. Vilnius: Valstybinė grožinės literatūros leidykla.
- Dundulienė Pranė. 1991. *Lietuvių etnologija*. Vilnius: Mokslas.
- Dundulienė Pranė. 1982. *Lietuvių etnologija*. Vilnius: Mokslas.
- Dundulienė Pranė. 1978. *Etnografijos mokslas Vilniaus universitete*. Vilnius: LTSR aukštojo ir specialiojo vidurinio mokslo ministerija.
- Dundulienė, Pranė. 1963. *Žemdirbystė Lietuvoje (nuo seniausių laikų iki 1917)*. Vilnius: Valstybinė politinės ir mokslinės literatūros leidykla.
- Duranti Aleksandro. 2003. Language as Culture in U.S. Anthropology: Three Paradigms, *Current Anthropology* 44(3): 323–347.
- Durkheim Émile. 2001. *Sociologijos metodo taisyklės*. Vilnius: Vaga.
- Durkheim Émile. [1937] 1999. *Elementarios religinio gyvenimo formos*. Vilnius: Vaga.

- Edwards Jeanette. 2010. Socialinė antropologija, etnografija ir biotechnologija: peržengiant socialinę dekonstrukciją, Čepaitienė A. (sud.). *Socialinė antropologija, etnografija ir biotechnologija*: 19–38. Vilnius: Lietuvos istorijos institutas.
- Edwards Jeanette. 2000. *Born and Bred: Idioms of Kinship and New Reproductive Technologies in England*. Oxford: Oxford University Press.
- Eisenlohr Patrick. 2011a. Introduction: What is a Medium? Theologies, Technologies and Aspirations, *Social Anthropology* 19(1): 1–5.
- Eisenlohr Patrick. 2011b. The Anthropology of Media and the Question of Ethnic and Religious Pluralism, *Social Anthropology* 19(1): 40–55.
- Eliade Mircea. 1997. *Šventenybė ir pasaulietišumas*. Vilnius: Mintis.
- Eliade Mircea. 1996. *Amžinojo sugrįžimo mitas: archetipai ir kartotė*. Vilnius: Mintis.
- Elias Norbert. 2004. *Rūmų dvaro visuomenė*. Vilnius: Aidai.
- Eriksen Thomas Hylland. 2004. *Akimirkos tironija: greitas ir lėtas laikas informacijos amžiuje*. Vilnius: Tyto alba.
- Eriksen Thomas Hylland. 2001. *Small Places, Large Issues: An Introduction to Social and Cultural Anthropology*. London, Sterling, Virginija: Pluto Press.
- Evans-Pritchard E. E. [1951] 1972. *Social Anthropology*. London: Routledge.
- Firth Raymond. 1973. *Symbols: Public and Private*. Ithaca, New York: Cornell University Press.
- Fortes Meyer. 1969. *Kinship and the Social Order. The Legacy of Lewis Henry Morgan*. London: Routledge and Kegan Paul.
- Foster George M. 1965. Peasant Society and the Image of Limited Good, *American Anthropologist* 67: 293–314.
- Galaunė Paulius. 1930. *Lietuvių liaudies menas: jo meninių formų plėtojimosi pagrindai*. Kaunas: LU Humanitarinių mokslų fakultetas.

- Galinienė Leokadija. 1995. Laidotuvių papročiai Saugų apylinkėje, Vėlius N. ir kt. (red.). *Lietuvininkų kraštas*: 660–669. Kaunas: Litterae universitatis.
- Geertz Clifford. 2005. *Kultūrų interpretavimas*. Vilnius: Baltos lankos.
- Geertz Clifford. 1993. *Local Knowledge*. London: Fontana Press.
- van Gennep Arnold. [1960] 2004. *The Rites of Passage*. London: Routledge.
- van Gennep Arnold. [1960] 1997–1998, 2008–2009. Les Rites de Passage, *Liaudies kultūra* 1997a, 5(56): 64–59; 1997b, 6(57): 60–68; 1998 1(58): 51–59; 2008a, 4(121): 46–50, 2008b, 5(122): 50–55; 2009a, 2(125): 51–54, 2009b, 3(126): 57–62; 2009c, 4(127): 47–58; 2009d, 5(128): 44–51; 2009e, 6(129): 66–75.
- Giddens Anthony. 2000. *Modernybė ir asmens tapatumas*. Vilnius: Pradai.
- van Ginkel Rob, Henkes Barbara. 2003. On Peasants and ‘Primitive Peoples’: Moments of Rapprochement and Distance between Folklore Studies and Anthropology in the Netherlands, *Ethnos* 68(1): 112–134.
- Gizevijus Eduardas. [1876] 1970. Mano gyvenimas, Milius V. (sud.). *Lietuvininkai*, 11–185. Vilnius: Vaga.
- Gobis J. 1942. Aukštaičių vaisės, *Gimtasai kraštas* 30: 80–94.
- Gocentas Vytautas. 1995. Drevernos žvejai, Vėlius N. ir kt. (red.). *Lietuvininkų kraštas*: 487–494. Kaunas: Litterae Universitatis.
- Godelier Maurice. 2008. Community, Society, Culture: Three Keys to Understanding Today’s Conflicted Identities, *Journal of the Royal Anthropological Institute* 16(1): 1–11.
- Grigas Kazys. 1966. Muginė reklama, Vaitkevičius B. ir kt. (red.) *Kraštotyra*: 155–156. Vilnius: LTSR paminklų apsaugos ir kraštotyros draugija.
- Greider Thomas and Garkovich Lorraine. 1994. Landscapes: The Social Construction of Nature and the Environment, *Rural Sociology* 59(1): 1–24.
- Greimas Algirdas J. 1979. *Apie dievus ir žmones: lietuvių mitologijos studijos*. Chicago: Algimanto Mackaus knygu leidimo fondas.
- Gudavičius Edvardas. 1979. Baltų alodo raida, *Lietuvos TSR Mokslų Akademijos darbai. A serija* 4(69): 95–103.

- Guichard Pierre, Cuvillier Jean-Pierre. 1996. Barbarian Europe, Burguière A., Klapisch-Zuber Ch., Segalen M., Zonabend F. (eds). *A History of the Family. Volume One: Distant Worlds, Ancient Worlds*: 318–378. Cambridge, Massachusetts: The Belknap Press of Harvard University Press.
- Gutautas Stasys. 1991. *Lietuvių liaudies kalendorius*. Vilnius: Vyturys.
- Gutautas Stasys. 1986. Žemės ūkio rūmų Statybos skyriaus poveikis lietuvių liaudies architektūrai, *Lietuvos TSR Mokslų Akademijos darbai. A serija* 1(94): 95–106.
- Haenn Nora, Wilk Richard R. (eds). 2006. *The Environment in Anthropology: A Reader in Ecology, Culture and Sustainable Living*. New York and London: New York University Press.
- Hammersley Martyn. 1992. *What's Wrong with Ethnography? Methodological Explorations*. London and New York: Routledge.
- Hann Chris (ed.). 2005. *Property Relations. The Halle Focus Group, 2000–2005*. Halle/Saale: Max Planck Institute for Social Anthropology (Department II). Prieiga per internetą: <[http://www.eth.mpg.de/cms/en/publications/reports/pdf/Depart\\_II\\_2005\\_Property\\_Relations.pdf](http://www.eth.mpg.de/cms/en/publications/reports/pdf/Depart_II_2005_Property_Relations.pdf)> [žiūrėta 2012 09 17].
- Hannerz Ulf. 1980. *Exploring the City: Inquires Toward an Urban Anthropology*. New York: Columbia University Press.
- Harris Marvin. 1998. *Kultūrinė antropologija*. Kaunas: Tvermė.
- Hastrup Kirsten. 1996. Anthropological Theory as Practise, *Social Anthropology* 4(1): 75–81.
- Hastrup Kirsten, Hervik Peter. 1994. Introduction, Hastrup K., Hervik P. (eds). *Social Experience and Anthropological Knowledge*: 1–12. London: Routledge.
- Hendry Joy. 1999. *An Introduction to Social Anthropology: Other People's Worlds*. London: Macmillan Press Ltd.
- Herzfeld Michael. 2001. *Anthropology: Theoretical Practise in Culture and Society*. Oxford: Blackwell Publishing.

- Hobsbawm Eric, Ranger Terence (eds). 1983. *The Invention of Tradition*. Cambridge: Cambridge University Press.
- Hoebel Adamson E. 1972. *Anthropology: The Study of Man*. New York: McGraw-Hill Book Company.
- Hohnen Pernille. 2003. *A Market Out of Place? Remaking Economic, Social and Symbolic Boundaries in Post-Communist Lithuania*. Oxford: Oxford University Press.
- Hohnen Pernille. 2001. Gariūnų marginalizacija: turgaus kultūrinė antropologija. *Lietuvos etnologija: socialinės antropologijos ir etnologijos studijos* 1(10): 63–80.
- Hornborg Alf. 1999. Money and the Semiotics of Ecosystem Dissolution, *Journal of Material Culture* 4(2): 143–162.
- Humphrey Caroline, Hugh-Jones Stephen. 1992. Introduction: Barter, Exchange and Value, Humphrey C., Hugh-Jones S. (eds). *Barter, Exchange and Value: An Anthropological Approach*: 1–20. Cambridge: Cambridge University Press.
- Inglis David, Bone John. 2006. Boundary Maintenance, Border Crossing and the Nature/Culture Divide, *European Journal of Social Theory* 9(2): 272–287.
- Ingold Tim. 2008. Anthropology is Not Ethnography, *Proceedings of the British Academy* 154: 69–92.
- Ingold Tim. 1995. Building, Dwelling, Living: How Animals and People Make Themselves at Home in the World, Strathern M. (ed.). *Shifting Contexts: Transformations in Anthropological Knowledge*: 57–78. London and New York: Routledge.
- Yanagisako Sylvia Junko. 1979. Family and Household: The Analysis of Domestic Groups, *Annual Review of Anthropology* 8: 161–205.
- Jablonskis Ignas. 1993. *Budrių kaimas*. Vilnius: Mokslo ir enciklopedijų leidykla.

- Jakštas Petras. 1992. Senoji Rusnė, Matulevičius Algirdas ir kt. (red.). *Rusnė*: 6–95. Vilnius: Mintis.
- Jasiński Józef. 1818. *Antropologia o własnościach człowieka fizycznych i moralnych*. Wilno: Nakładem i drukiem Józefa Zawadzkiego typografa Imperatorskiego uniwersytetu.
- Jarozewicz Józef. 1844. *Obraz Litwy pod względem jęj cywilizacyi od czasów najdawniejszych do końca wieku XVIII. Część I. Litwa pogańska*, Wilno: Nakładem Rubena Rafałowicza księgarza Wileńskiego w drukarni M. Romma.
- Jucevičius Liudvikas A. 1959. *Raštai* [Litwa pod względem starożytnych zabytków, obyczajów i zwyczajów / Lietuva: jos senovės paminklai, buitį ir papročiai, 1846; Wspomnienia Żmudzi / Žemaičių žemės prisiminimai, 1842 ir kt.]. Vilnius: Valstybinė grožinės literatūros leidykla.
- Jučas Mečislovas. 1997. Istoriografija Vilniaus universitete 1803–1832 m.: tarp Švietimo ir Romantizmo, *Lietuvos istorijos studijos* 4: 92–102.
- Jučas Mečislovas. 1972. *Baudžiavos irimas Lietuvoje*. Vilnius: Mintis.
- Juozapavičius Pranas. 1979. Kaip tvarkėsi sodžiaus bendruomenė, *Surblys* K. ir kt. (red.) *Kraštotyra* 9(2): 85–86. Vilnius: Mintis.
- Jurginis Juozas. 1978. *Lietuvos valstiečių istorija (nuo seniausių laikų iki baudžiavos panaikinimo)*. Vilnius: Mokslas.
- Jurgutienė Aušra. 2003. Jonas Basanavičius ir romantizmas, Bielinienė A., Kulnytė B., Subatniekienė R. (sud.). *Dr. Jonas Basanavičius 1851–1927*: 92–96. Vilnius: Lietuvos nacionalinis muziejus.
- Jurkiewicz Jan. 2009. Albertas Vijūkas-Kojelavičius – heruliškos lietuvių kilmės teorijos pradininkas, *Lituanistica* 55(3–4 [79–80]): 105–115.
- Kairiūkštytė-Galaunienė Kazimiera. 1998. Maistas ir jo paruošimas Rokiškio rajone XX a. pirmoje pusėje, *Etnografija* 2–3: 70–85.
- Kalnius Petras. 2008. Etninės kultūros samprata Norberto Vėliaus darbuose, *Tautosakos darbai* XXXVI: 37–50.

- Kalnius Petras. 2007. Aukštaitijos ir Žemaitijos paribio vietinių gyventojų savimonė, *Lietuvos etnologija: socialinės antropologijos ir etnologijos studijos* 6(15): 95–121.
- Kalnius Petras. 1998. *Etniniai procesai Pietryčių Lietuvoje XX a. antroje pusėje*. Vilnius: Žara.
- Kalnius Petras. 1995a. Lietuviai tautiškai mišriose šeimose, Vyšniauskaitė Angelė, Kalnius Petras, Paukštytė Rasa, *Lietuvių šeima ir papročiai*: 220–267. Vilnius: Mintis.
- Kalnius Petras. 1995b. Miesto šeimos etnodemografiniai bruožai ir vidaus organizacija XIX–XX a., Vyšniauskaitė Angelė, Kalnius Petras, Paukštytė Rasa, *Lietuvių šeima ir papročiai*: 168–219. Vilnius: Mintis.
- Kalvio Aleksandro Šidlausko užrašai. 2007. *Etnografija* 15–16: 108–157.
- Kapeleris Karlas. [1904] 1970. Kaip senieji lietuviai gyveno, Milius V. (sud.). *Lietuvininkai*: 339–390. Vilnius: Vaga.
- Kapferer Bruce. 2007. Anthropology and the Dialectic of Enlightenment: A Discourse on the Definition and Ideals of a Threatened Discipline, *The Australian Journal of Anthropology* 18(1): 72–94.
- Kasatkina Natalija, Leončikas Tadas. 2003. *Lietuvos etninių grupių adaptacija: kontekstas ir eiga*. Vilnius: Eugrimas.
- Katkus Mikalojus. [1927] 1989. *Balanos galdynė*. Vilnius: Vaga.
- Kavolis Vytautas. 1989. Devynioliktojo amžiaus kultūrinės transformacijos, *Metmenys* 56: 43–70.
- Kerbelytė Bronislava. 2011. *Lietuvių tautosakos kūrinių prasmės*. Kaunas: Vytauto Didžiojo universitetas.
- Keršytė Nastazija. 2001. Baublio muziejus, *Liaudies kultūra* 2(77): 28–31.
- Klumbytė Neringa. 2001. Etnografijos rašymo problemos: tradicinių ir postmodernių konvencijų kritika, *Lietuvos etnologija: socialinės antropologijos ir etnologijos studijos* 1(10): 261–274.
- Klumbytė Neringa. 1999. Tradicinės etnografijos mokslinės paradigmos dekonstravimas pomodernioje antropologijoje, *Sociologija: mintis ir veiksmai* 4(3): 88–99.



- Končius Ignas. 1936. Dar kartą apie lietuviškus valgius, *Gimtasai kraštas* 10–12(2–4): 511–513.
- Kroeber Alfred L. 1993. Kultūros sąvoka moksle, Bieliauskas Ž., Juknevičius S. (sud.). *Kultūros prigimtis*: 108–141. Vilnius: Valstybinis leidybos centras.
- Kroeber Alfred L. 1948. *Anthropology: Race, Language, Culture, Psychology, Prehistory*. New York: Harcourt, Brace and Company.
- Kudaba Česlovas. 1988. Žymus XVIII a. gamtininkas Georgas Forsteris, Kilius Jonas (sud.). *Georgo Forsterio laiškai iš Vilniaus*: 7–23. Vilnius: Mokslas.
- Kudirka Juozas. 1983. Miško verslai, Kudirka Juozas, Milius Vacys, Vyšniauskaitė Angelė, *Valstiečių verslai*: 7–42. Vilnius: Mokslas.
- Kudirka Juozas. 1975. Vindziulų kaimo kalkinė, Vaitkevičius B. ir kt. (red.). *Kraštotyra*: 204–206. Vilnius: LTSR Paminklų apsaugos ir kraštotyros draugija.
- Kudirka Juozas. 1993. *Lietuviškos Kūčios ir Kalėdos*. Vilnius: Vaga.
- Kudirka Juozas. 1992. *Velykų šventės*. Vilnius: Mokslas.
- Kuligowski Waldemar. 2011. Etnologija Lenkijoje: institucinė mokslo raida nuo 1910 metų iki šiandienos, *Lietuvos etnologija: socialinės antropologijos ir etnologijos studijos* 11(20): 109–124.
- Kulikauskienė Vida. 1985. Lietuvių valstiečių vyrų sermėgų sukirpimas, Morkūnas V. ir kt. (red.) *Etnografiniai tyrinėjimai Lietuvoje 1983–1984 metais*: 62–65. Vilnius: Lietuvos TSR mokslų akademijos Istorijos institutas.
- Kulikauskienė Vida. 1975a. XIX–XX a. Lietuvos valstiečių vyrų drabužiai, *Lietuvos TSR mokslų akademijos darbai. A serija* 3: 115–127 (1. Marškinių medžiaga ir sukirpimas), 4: 141–151 (2. Marškinių puošyba ir vilkėjimas).
- Kulikauskienė Vida. 1975b. Vyriskų kelnų medžiaga, sukirpimas ir vilkėjimas XIX–XX a., Morkūnas V. ir kt. (red.). *Etnografiniai tyrinėjimai*

*Lietuvoje 1974 metais*: 126–150. Vilnius: Lietuvos TSR mokslų akademijos Istorijos institutas.

- Kulnytė Birutė. Etnografijos objektai XIX a. žemės ūkio parodose, Morkūnas V. ir kt. (red.). *Etnografiniai tyrinėjimai Lietuvoje 1983 ir 1984 metais*: 22–27. Vilnius: Lietuvos TSR Mokslų akademijos Istorijos institutas.
- Kuršaitis Aleksandras. [1907] 2004. Rytų Prūsijos namai ir namų apyvokos daiktai, *Etnografija* 11: 216–231.

[Laniauskaitė] Morkūnienė Janina. 2003a. Kas yra „autentika“, Tekstas kaip šaltinis: teoriniai aspektai ir tyrinėjimų praktika, parengė A. Čepaitienė, *Lietuvos etnologija: socialinės antropologijos ir etnologijos studijos* 3(12): 151–152.

[Laniauskaitė] Morkūnienė Janina. 2003b. Račiaus amatas Suvalkijoje XIX a. pabaigoje – XX a. pirmoje pusėje, *Liaudies kultūra* 5(92): 10–21.

[Laniauskaitė] Morkūnienė Janina. 2002. Odininkystės amato mokymasis Lietuvoje: XIX a. antroje – XX a. pirmoje pusėje, *Liaudies kultūra* 6(87): 28–36.

[Laniauskaitė] Morkūnienė Janina. 1997. Kailių išdirbimas Lietuvoje XIX a. antroje – XX a. pirmoje pusėje, Milius Vacys, Morkūnienė Janina, Ši-diškienė Irma, *Amatas ir kūryba*: 111–206. Vilnius: Lietuvos istorijos institutas.

[Laniauskaitė] Morkūnienė Janina. 1994. *Valstiečių rogės pakinktai ir jų gamyba*. Vilnius: Mokslo ir enciklopedijų leidykla.

Laniauskaitė [Morkūnienė] Janina. 1977. Lietuvos valstiečių kinkomasis vasaros transportas, Vyšniauskaitė Angelė, Laniauskaitė Janina, *Valstiečių linininkystė ir transportas*: 139–217. Vilnius: Mokslas.

Launay Robert. 2010. Introduction, Launay R. (ed.). *Foundations of Anthropological Theory: From Classical Antiquity to Early Modern Europe*. Malden, Oxford, Chichester: Wiley-Blackwell.

Laurinkienė Nijolė. 2002. Pasaulio kūrimo motyvai lietuvių pasakojamoje tautosakoje, *Liaudies kultūra* 5(86): 8–15.

- Laužikaitė Lijana. 2003. Lietuvos miestelių prekybos pastatų tipai XIX a. – XX a. pirmoje pusėje, *Liaudies kultūra* 4(91): 46–51.
- Lawrence Denise L., Low Setha M. 1990. The Built Environment and Spatial Form, *Annual Review of Anthropology* 19: 453–505.
- Leach Edmund R. [1954] 2006. Introduction To Political Systems of Highland Burma, Moore Henrieta L., Sanders Tod (eds). *Anthropology in Theory: Issues in Epistemology*: 128–135. Malden, MA, Oxford, Carlton: Blackwell Publishing.
- Lelewel Joachim. 1964. *Dziela: Pisma metodologiczne* 2(1). Warszawa: Państwowe wydawnictwo naukowe.
- Lelewel Ioachim. 1815. *Historyka tudzież o łatwem i pożytecznem nauczaniu historyi*. Wilno: Drukarnia XX. Pijarów.
- Lévi-Strauss Claude. 1997. *Laukinis mąstymas*. Vilnius: Baltos lankos.
- Lévi-Strauss Claude. 1979. *The Way of Masks*. Seattle: University of Washington Press.
- Lietuvių kalbos žodynas*, Kruopas J. ir kt. (red.). 1976. Vilnius: Moksas.
- Lietuvių kalbos žodynas*, Kruopas J. ir kt. (red.). 1966. Vilnius: Mintis.
- Lingis Alphonso. 1994. *Nieko bendra neturinčių bendrija*. Vilnius: Baltos lankos.
- Lileikienė Veronika. 2005. Žemaitijos lurdų apeiginės kultūros sąsajos ir skirtumai, *Lietuvių katalikų mokslo akademijos suvažiavimo darbai* 19(2): 657–671.
- Löfgren Orvar. 1997. Scenes from a Troubled Marriage: Swedish Ethnology and Material Culture Studies, *Journal of Material Culture* 2(1): 95–113.
- Löfgren Orvar. 1980. Historical Perspectives on Scandinavian Peasantries, *Annual Review on Anthropology* 9: 187–215.
- Löfgren Orvar. 1974. Family and Household among Scandinavian Peasants: An Exploratory Essay, *Ethnologia Scandinavica* 17–52.
- Lopeta Vidmantas. 1993. Tvenkininė žuvininkystė Šiaulių krašte, *Mūsų kraštas* 2(3): 80–100.

- Luckmann Thomas. 1983. Remarks on Personal Identity: Inner, Social and Historical Time, Jaconson-Widding A. (ed.). *Identity: Personal and Socio-Cultural*: 67–91. Uppsala: Uppsala University Press.
- Macdonald Sharon. 1977. 'Our Language, Our Heritage': Imagining Gaelic Culture, Macdonald S. (ed.) *Reimagining Culture. Histories, Identities and the Gaelic Renaissance*: 33–66. Oxford: Berg.
- Maciūnas Vincas. 1939. Lituainistinis sąjūdis XIX amžiaus pradžioje: susidomėjimas lietuvių kalba, istorija ir tautytyra, *Darbai ir dienos* 8.
- Mačiekus Venantas. 2001a. Lietuvių paprotinės teisės tradicijų transformacija (1940–2000), *Lietuvos etnologija: socialinės antropologijos ir etnologijos studijos* 1(10): 251–260.
- Mačiekus Venantas. 2001b. Papročių teisė, Girininkienė V. ir kt. (red.). *Vėliuona*: 539–550. Vilnius: Versmė.
- Mačiekus Venantas. 1994. Kaimo savivalda ir dorovė, Merkienė R. (sud.). *Etninė kultūra ir tautinis atgimimas*: 118–130. Vilnius: Lietuvos istorijos institutas.
- Mačiekus Venantas. 1990. Kaimo sueigose svarstomi klausimai, sprendimų priėmimas ir vykdymas, *Etnografiniai tyrinėjimai Lietuvoje 1988 ir 1989 metais*: 136–146. Vilnius: Lietuvos Mokslų akademija, Lietuvos istorijos institutas.
- Mačiekus Venantas. 1988. Papročių teisės elementai Upininkų valstiečių tarpusavio santykiuose XX a. pirmoje pusėje, Surblys K. (red.). *Kraštotyra*: 75–86. Vilnius: Mintis.
- Mačiekus Venantas. 1985. Žemės naudmenų naudojimas Lietuvoje XIX a. pabaigoje – XX a. pirmoje pusėje, *Etnografiniai tyrinėjimai Lietuvoje 1983 ir 1984 metais*: 80–83. Vilnius: Lietuvos TSR mokslų akademijos Istorijos institutas.
- Mačiekus Venantas. 1983. Kaimo sueiga XIX a. pab. – XX a. I pusėje, Morūnas V. ir kt. (red.). *Etnografiniai tyrinėjimai Lietuvoje 1981 ir 1982 metais*: 99–104. Vilnius: Lietuvos TSR mokslų akademijos Istorijos institutas.

- Mačiulytė Kristina. 2005. *Kad Tėvynė gyvuotų...: XVIII amžiaus antrosios pusės Lietuvos Didžiosios Kunigaikštijos proginiai pamokslai*. Vilnius: Lietuvių literatūros ir tautosakos institutas.
- Madden Raymond. 2010. *Being Ethnographic: A Guide to the Theory and Practice of Ethnography*. Los Angeles, London, New Delhi, Singapore, Washington DC: Sage.
- Malinowski Bronislaw. [1922] 1967. *Argonauci Zachodniego Pacyfiku: Relacje o poczynaniach i przygodach krajowców z nowej Gwinei*. Warszawa: Państwowe Wydawnictwo Naukowe.
- Mantvill Daniel. 2008. Daržovių auginimas Deltos krašte. Pakalnė buvo daržovių augintojų kaimas, *Liaudies kultūra* 4(121): 25–27.
- Marcinkevičienė Dalia. 1999. *Vedusiųjų visuomenė: santuoka ir skyrybos Lietuvoje XIX amžiuje – XX amžiaus pradžioje*. Vilnius: Lietuvos istorijos institutas.
- Marcinkevičius Gintautas. 1975. Apie žvejybą Galadusio ežere, Vaitkevičius B. ir kt. (red.) *Kraštotyra: 197–199*. Vilnius: LTSR Paminklų apsaugos ir kraštotyros draugija.
- Marcus George E. 1995. Ethnography In/Of the World System: The Emergence of Multi-Sited Ethnography, *Annual Review of Anthropology* 24: 95–117.
- Mardosa Jonas. 2012. Įvadas į religijos etnologiją, liaudies religiją ir liaudiškąją pamaldumą: paradigmų ir tyrimo turinio klausimai, *Lietuvos etnologija: socialinės antropologijos ir etnologijos studijos* 12(21): 9–29.
- Mardosa Jonas. 2003. Šiuolaikiniai atlydai Lietuvoje: religinis ir socialinis aspektas, *Lietuvių katalikų mokslo akademijos suvažiavimo darbai* 18(1): 259–278.
- Mardosa Jonas. 2002a. *Apie metodiką ir metodinės priemonės*. Vilnius: Vilniaus pedagoginis universitetas.
- Mardosa Jonas. 2002b. Kryžiaus dienos XX a. krikščioniška ir žemdirbiška tradicija, *Lietuvių katalikų mokslo akademijos metraštis* 21: 89–106.

- Mardosa Jonas. 2001. Ikirikščioniškosios kultūros interpretacijos Lietuvos etnologijoje, *Lietuvos etnologija: socialinės antropologijos ir etnologijos studijos* 1(10): 119–144.
- Mardosa Jonas. 1999. Kaimo religinio gyvenimo formos ir funkcijos XX a. pirmoje pusėje, Merkienė R. I. ir kt. (red.). *Etninė kultūra ir tapatumo raiška*: 138–148. Vilnius: Lietuvos istorijos institutas.
- Mardosa Jonas. 1997. Valstiečių talkos Lietuvoje XIX a. pabaigoje – XX a. pirmoje pusėje, *Liaudies kultūra* 5(56): 31–34.
- Mardosa Jonas. 1990. Kai kurie kaimo gyvenviečių sistemos ir etnodemografinių pokyčių kaime klausimai (1940–1990 m.), Milius V. ir kt. (red.). *Etnografiniai tyrinėjimai Lietuvoje 1988 ir 1989 metais*: 205–215. Vilnius: Lietuvos Mokslų akademija, Lietuvos istorijos institutas.
- Mardosa Jonas. 1972. Apie talkas, Milius V. ir kt. (red.). *Kernavė*: 105–114. Vilnius: Vaga.
- Markelis Daiva. 2003. “Talking Through Letters”: Collaborative Writing in Early Lithuanian Immigrant Life, *Written Communication* 20(2): 153–169.
- Martinkėnas V. 1966. Matai senovės Lietuvoje, Vaitkevičius B. ir kt. (red.) *Kraštotyra*: 124–127. Vilnius: LTSR paminklų apsaugos ir kraštotyros draugija.
- Masilionytė Virginija. 2008. Riba tarp šiapus ir anapus bei ją ženklinantys simboliai lietuvių tautosakoje ir frazeologijoje, *Filologija* 13: 77–91.
- [Mastonytė] Miliuvienė Marija. 1985. Kaimo gyventojų mityba, Butkevičius Izidorius, Kulikauskienė Vida, Miliuvienė Marija, Vyšniauskaitė Angelė. *Šiuolaikinis Žemaitijos kaimas*: 93–121. Vilnius: Mokslas.
- [Mastonytė] Miliuvienė Marija. 1981. Butkevičius Izidorius, Kulikauskienė Vida, Miliuvienė Marija, Vyšniauskaitė Angelė. *Šiuolaikinis Suvalkijos kaimas*: 80–99. Vilnius: Mokslas.
- Mastonytė [Miliuvienė] Marija. 1970. Lietuvių moterų tradicinių marškinių tipizacija, *Archeologiniai ir etnografiniai tyrinėjimai 1968 ir 1969 metais*: 118–120. Vilnius: Lietuvos TSR Mokslų akademijos Istorijos institutas.

- Mastonytė [Miliuvienė] Marija. 1964a. Drabužiai, Vyšniauskaitė A. (sud.). *Lietuvių etnografijos bruožai*: 332–385. Vilnius: Valstybinė politinės ir mokslinės literatūros leidykla.
- Mastonytė [Miliuvienė] Marija. 1964b. Žemaitijos moterų drabužiai XIX a. – XX a. pradžioje, *Iš lietuvių kultūros istorijos* 4: 141–155.
- Mastonytė [Miliuvienė] Marija. 1961. Dzūkijos moterų drabužiai XIX a. antroje pusėje – XX a. pradžioje, *Iš lietuvių kultūros istorijos* 3: 173–189.
- Mauss Marcel. [1934] 1992. Techniques of the Body, Crary J., Kwinter S. (eds). *Incorporations (Zone 6)*: 454–479. New York: Zone books.
- Mažiulis Antanas. 1940a. Naudosenos mišku papročiai Pasačių krašte, *Gimtasai kraštas* 25(2): 177–179.
- Mažiulis Antanas. 1940b. Pasartiškių medžioklės būdai, *Gimtasai kraštas* 26–27(3–4): 229–242.
- Mažiulis Antanas. 1940c. Iš žmonių tarpusavės santykių, *Gimtasai kraštas* 26–27(3–4): 242–247.
- Melhuus Marit. 2010. Biotechnologijos prasmės (tvarkos) problemos: dėmesys etnografijai, Čepaitienė A. (sud.). *Socialinė antropologija, etnografija ir biotechnologija*: 39–58. Vilnius: Lietuvos istorijos institutas.
- Merkienė Regina. 2011. Etnologijos institutas sovietmečio Lietuvoje mokslo politikos ir ideologijos kontekste, *Lietuvos etnologija: socialinės antropologijos ir etnologijos studijos* 11(20): 126–142.
- Merkienė Irena Regina. 2007. *Šiokiadienių ir šventadienių etnografija*. Vilnius: Versmė.
- Merkienė Regina Irena. 2001. Kultūrinio teritorinio tapatumo išraiška ir tradicijų pavidalai kaimo gyvenime (XIX a. antroji – XX a. pirmoji pusė), Girininkienė V. ir kt. (red.). *Veliuona*: 589–702. Vilnius: Versmė.
- Merkienė Irena Regina. 1999. Papročiai ir laiko dimensijos, Merkienė I. R. ir kt. (red.). *Etninė kultūra ir tapatumo raiška*: 42–57. Vilnius: Lietuvos istorijos institutas.
- Merkienė Regina. 1989. *Gyvulių ūkis XVI a. – XX a. pirmoje pusėje: etninės patirties ištakos*. Vilnius: Mokslas.

- Merkiienė Regina. 1979. Gyvulininkystės inventorius Lietuvoje XIX–XX am-  
žiuje, Merkiienė Regina, Milius Vacys. *Žemės ūkio inventorius*: 6–105.  
Vilnius: Mokslas.
- Merkiienė Regina. 1967. Grigiškių bandomojo popieriaus kombinato darbi-  
ninkų butis ir kultūra, *Lietuvos TSR mokslų akademijos darbai. A se-  
rija* 2(24) [6. Drabužiai]: 127–156.
- Merkiienė Regina. 1966. Grigiškių bandomojo popieriaus kombinato dar-  
bininkų butis ir kultūra, *Lietuvos TSR mokslų akademijos darbai. A se-  
rija* 1(20) [3. Maistas]: 121–140, 2(21) [4. Gyvenamieji namai]:  
243–263, 3(22) [5. Butų interjeras]: 167–183.
- Merkiienė Regina. 1965. Grigiškių bandomojo popieriaus kombinato darbi-  
ninkų butis ir kultūra, *Lietuvos TSR Mokslų akademijos darbai. A se-  
rija* 1(18) [1. Kadru formavimasis, jų kilmė ir sudėtis]: 135–156., [2.  
Šeimos sudėtis ir organizacija]: 157–172.
- Mickevičius Juozas. 2008. *Tėvų ir protėvių žemė. Rašytinis palikimas Lietu-  
vos muziejuose, bibliotekose, archyvuose. Pirmą knygą* (sudarė Danutė  
Mukienė). Vilnius: Regionų kultūrinių iniciatyvų centras.
- Mickevičius Juozas. 1938a. Senovės linų ūkis Žemaičių krašte, *Gimtasai  
kraštas* 17–18(1–2): 214–225, 19–20(3–4): 346–362.
- Mickevičius Juozas. 1938b. Senovės pieno ūkis Žemaičių krašte, *Gimtasai  
kraštas* 19–20(3–4): 362–367.
- Mickūnas Edmundas. 1972. Mainai, Milius V. ir kt. (red.) *Kernavė*: 123–126.  
Vilnius: Vaga.
- Milius Vacys. 2006. Kasdienybės darbų pasiskirstymas Lietuvos kaime  
XIX a. antroje pusėje – XX a. pirmojoje pusėje, *Lietuvos etnologija:  
socialinės antropologijos ir etnologijos studijos* 5(14): 27–34.
- Milius Vacys. 2005. *Lietuvių etnologijos bibliografija 1997–2002*. Vilnius:  
Lietuvos istorijos institutas.
- Milius Vacys. 2003a. Publikuotas tekstas kaip etnografinė informacija. Tekstas  
kaip šaltinis: teoriniai aspektai ir tyrinėjimų praktika, parengė  
A. Čepaitienė, *Lietuvos etnologija: socialinės antropologijos ir etnologi-  
jos studijos* 3(12): 161–162.



- Milius Vacys. 2003b. Jonas Basanavičius – lietuvių etninės kultūros tyrinėtojas, Bielinienė A., Kulnytė B., Subatniekienė R. (sud.). *Dr. Jonas Basanavičius 1851–1927*: 90–91. Vilnius: Lietuvos nacionalinis muziejus.
- Milius Vacys. 2001. *Lietuvių etnologijos bibliografija*. Vilnius: Lietuvos istorijos institutas.
- Milius Vacys. 1999. Sovietmečio politinių kalinių ir tremtinių etnologija, *Mūsų kraštas* 11: 159–160.
- Milius Vacys. 1997. Žemaitijos vandens malūnai, Milius Vacys, Morkūnienė Janina, Šidiškienė Irma. *Amatas ir kūryba*: 15–106. Vilnius: Lietuvos istorijos institutas.
- Milius Vacys. 1994. Žemės ūkio rūmai – etninės kultūros puoselėtojas, Merkienė R. (red.). *Etninė kultūra ir tautinis atgimimas*: 106–117. Vilnius: Lietuvos istorijos institutas.
- Milius Vacys. 1993. *Mokslo draugijos ir lietuvių etnografija (XIX a. antroji pusė – XX a. pirmoji pusė)*. Vilnius: Mokslo ir enciklopedijų leidykla.
- Milius Vacys. 1989. Miškų ir laukų gėrybių sudorojimas, Milius V. ir kt. (red.). *Dubičiai*: 91–98. Vilnius: Mintis.
- Milius Vacys. 1983. Medžio apdirbimo amatininkai, Kudirka Juozas, Milius Vacys, Vyšniauskaitė Angelė. *Valstiečių verslai*: 43–98. Vilnius: Mokslas.
- Milius Vacys. 1979. Javų nuėmimo ir kūlimo įrankiai XIX a. antroje pusėje – XX a. pradžioje, Merkienė Regina, Milius Vacys. *Žemės ūkio inventorius*: 106–164. Vilnius: Mokslas.
- Milius Vacys. 1968. Namų apyvokos daiktai, Milius V. ir kt. (red.). *Dieveniškės*: 125–137. Vilnius: LTSR Paminklų apsaugos ir kraštotyros draugija.
- Milius Vacys. 1967. Medžioklė Šačių apylinkėje, Vaitkevičius B. ir kt. (red.). *Kraštotyra*: 123–124. Vilnius: LTSR Paminklų apsaugos ir kraštotyros draugija.
- Milius Vacys. 1964. Įvadas: etnografinių tyrinėjimų objektas ir metodai; etnografinių tyrinėjimų apžvalga, Vyšniauskaitė A. (sud.). *Lietuvių etnografijos bruožai*: 9–47. Vilnius: Valstybinė politinės ir mokslinės literatūros leidykla.

- Milius Vacys. 1964a. Gyvulininkystė, Vyšniauskaitė A. (sud.). *Lietuvių etnografijos bruožai*: 90–109. Vilnius: Valstybinė politinės ir mokslinės literatūros leidykla.
- Milius Vacys. 1964b. Maistas ir namų apyvokos daiktai, Vyšniauskaitė A. (sud.). *Lietuvių etnografijos bruožai*: 386–416. Vilnius: Valstybinė politinės ir mokslinės literatūros leidykla.
- Milius Vacys. 1964c. Žvejyba, Vyšniauskaitė A. (sud.). *Lietuvių etnografijos bruožai*: 110–125. Vilnius: Valstybinė politinės ir mokslinės literatūros leidykla.
- Milius Vacys. 1964d. Kaimo amatai, Vyšniauskaitė A. (sud.). *Lietuvių etnografijos bruožai*: 150–169. Vilnius: Valstybinė politinės ir mokslinės literatūros leidykla.
- Milius Vacys, Pavilionytė D. 1964. Žemdirbystė, Vyšniauskaitė, A. (sud.). *Lietuvių etnografijos bruožai*: 49–89. Vilnius: Valstybinė politinės ir mokslinės literatūros leidykla.
- Milius Vacys. 1961. Kaimo amatų etnografinio tyrinėjimo klausimu, *Iš lietuvių kultūros istorijos* 3: 199–214.
- Milius Vacys. 1959. Lietuvių valstiečių maistas XIX a. antroje pusėje – XX a. pradžioje, *Iš lietuvių kultūros istorijos* 2: 257–268.
- Milton Kay. 2006. Cultural Theory and Environmentalism, Haenn N., Wilk R. R. (eds). *The Environment in Anthropology: A Reader in Ecology, Culture and Sustainable Living*: 351–354. New York and London: New York University Press.
- Mintz Sidney W., Du Bois Christine M. 2002. The Anthropology of Food and Eating, *Annual Review of Anthropology* 31: 99–119.
- Monaghan Leila, Goodman Jane E. (eds). 2007. *A Cultural Approach to Interpersonal Communication: Essential Readings*. Oxford: Blackwell Publishing.
- Moore Henrieta L., Sanders Tod (eds). 2006a. *Anthropology in Theory: Issues in Epistemology*. Malden, MA, Oxford, Carlton: Blackwell Publishing.
- Moore Henrieta L., Sanders Tod. 2006b. Anthropology and Epistemology, Moore Henrieta L., Sanders Tod (eds). *Anthropology in Theory: Issues*

- in Epistemology*: 1–21. Malden, MA, Oxford, Carlton: Blackwell Publishing.
- Moore Sally Falk. 2005. From Tribes and Traditions to Composites and Conjunctions, *Social Analysis* 49(3): 254–272.
- Morgan Prys. 1983. From a Death to a View: The Hunt for the Welsh Past in the Romantic Period, Hobsbawm E., Ranger T. (eds). *The Invention of Tradition*: 43–100. Cambridge: Cambridge University Press.
- Morkūnas Vitalis. 1985. Verslinė žvejyba Kuršių mariose XX a. pirmoje pusėje, Morkūnas V. ir kt. (red.). *Etnografiniai tyrinėjimai Lietuvoje 1983 ir 1984 metais*: 34–37. Vilnius: Lietuvos TSR Mokslų akademijos Istorijos institutas.
- Morkūnas Vitalis. 1977. *Nuo tamsos ligi tamsos*, Vilnius: Moksas.
- Morkūnas Vitalis. 1974. Kai kurie šiaurės rytų Lietuvos verslinės žvejybos bruožai XX a. I pusėje, Tautavičius A., Morkūnas V. (red.). *Archeologiniai ir etnografiniai tyrinėjimai Lietuvoje 1972 ir 1973 metais*: 170–173. Vilnius: Lietuvos TSR Mokslų akademijos Istorijos institutas.
- Motūzas Alfonsas. 2011. Lietuvos Kalvarijų kryžiaus kelių giesmių literatūrinių ir muzikinių tekstų kilmė: vietos ar atsineštinė tradicija? *Lituanistica* 57(1): 81–92.
- Mulevičius Leonas. 2003. *Kaimas ir dvaras Lietuvoje XIX amžiuje*. Vilnius: Lietuvos istorijos instituto leidykla.
- Murdock George P. et al. 2004. Outline of Cultural Materials. Human Relations Area Files. Now Haven, Connecticut. [http://www.yale.edu/hraf/Ocm\\_xml/traditionalOcm.xml](http://www.yale.edu/hraf/Ocm_xml/traditionalOcm.xml)
- Murdock George P. 1993. Kultūros prigimtis, Bieliauskas Ž., Juknevičius S. (sud.). *Kultūros prigimtis*: 167–212. Vilnius: Valstybinis leidybos centras.
- Nader Laura. 2011. Ethnography as Theory, *HAU: Journal of Ethnographic Theory* 1(1): 211–219.
- Navickaitė J. 1966. Valstiečių darbo diena ir mitybos režimas, Vaitkevičius B. ir kt. (red.). *Kraštotyra*: 112–117. Vilnius: LTSR Paminklų apsaugos ir kraštotyros draugija.

- Nėnienė Inga. 2006. *Didžiosios skaros Lietuvoje: kaimo ir miesto kultūrų sąveika*. Vilnius: Vilniaus dailės akademijos leidykla.
- Nezabitauskis Liudvikas. 1935. Šeimyna ir jos buitinis, *Gimtasai kraštas* 7–8(3–4): 365–371.
- Nygren Anja. 1999. Local Knowledge in the Environment–Development Discourse: From Dichotomies to Situated Knowledges, *Critique of Anthropology* 19(3): 267–288.
- Norkus Zenonas. 2005. Senoji kultūros istorija ir naujoji kultūrinė istorija, *Lietuvos istorijos studijos* 15: 17–36.
- Okely Judith, Callaway Helen (eds). 2001. *Anthropology and Autobiography*. London and New York: Routledge.
- Pakalniškis Aleksandras. 1977. *Žemaičiai: etnografija*. Chicago: M. Morkūno spaustuvė.
- Pakštas Kazys. 2003. *Kultūra, civilizacija, geopolitika*. Vilnius: Pasviręs pasaulis.
- Parkin Robert, Stone Linda. 2004. General Introduction, Parkin R., Stone L. (eds). *Kinship and Family: An Anthropological Reader*: 1–23. Oxford: Blackwell Publishing.
- Parkin Robert. 1997. *Kinship: An Introduction to Basic Concepts*. Oxford: Blackwell Publishing.
- Paukštytė Rasa. 2003. Tekstas, aplinka, atmintis. Tekstas kaip šaltinis: teoriniai aspektai ir tyrinėjimų praktika, parengė A. Čepaitienė, *Lietuvos etnologija: socialinės antropologijos ir etnologijos studijos* 3(12): 153–155.
- Paukštytė Rasa. 1999. *Gimtuvės ir krikščynos Lietuvos kaimo gyvenime*. Vilnius: Diemedžio leidykla.
- Paulauskaitė Skirmantė. Rusniškės daržovės išplukdydavo į turgus, *Šilutės naujienos*, 2006 08 28, Nr. 61.
- Perkovskis Juzefas. 1999. *Žemaičių liaudies meno ornamentas: forma ir simbolika*. Vilnius: Vilniaus dailės akademijos leidykla.

- Petrulis Juozas. 1971. Bitininkystė. Skrodenis S. ir kt. (red.). *Dubingiai*: 133–141. Vilnius: Vaga.
- Petrulis Juozas. 1970. Medžioklė ir žūklė, Stravinskas A. ir kt. (red.). *Eržvilkas*: 126–133. Vilnius: Mintis.
- Petrulis Juozas. 1966a. Žemdirbystė Gaveikėnų kaime (XIX a. – XX a. pradžia), Tyla A. ir kt. (red.) *Ignalinos kraštas*: 70–79. Vilnius: Vaga.
- Petrulis Juozas. 1966b. Mirusiųjų apraudojimas, Vaitkevičius B. ir kt. (red.). *Kraštotyra*: 134–137. Vilnius: LTSR Paminklų apsaugos ir kraštotyros draugija.
- Petrulis Juozas. 1940a. Žemės ūkis Žemaičiuose, *Gimtasai kraštas* 24(1): 49–57.
- Petrulis Juozas. 1940b. Žemės ūkis Žemaičiuose, *Gimtasai kraštas* 25(2): 113–124.
- Petrulis Juozas. 1940c. Įnamių ir grytelninkų būklė, *Gimtasai kraštas* 26–27(3–4): 207–212.
- Petrulis Juozas. 1939. Kaimo būtovė ir darbai, *Gimtasai kraštas* 22–23(2–3): 639–644.
- Pine Frances. 2001. Naming the House and Naming the Land: Kinship and Social Groups in Highland Poland, *The Journal of the Royal Anthropological Institute* 2: 443–459.
- Piškinaitė-Kazlauskienė Laura. 1998. *Žvejybos istorijos apybraižos (XX a. 3–10 dešimtmečiai)*. Vilnius: Diemedžio leidykla.
- Piškinaitė-Kazlauskienė Laura. 1995. *Bitininkystė Lietuvoje (XVI a. – XX a. pirmoji pusė)*. Vilnius: Mokslo ir enciklopedijų leidykla.
- Plattner Stuart (ed.). 1989a. *Economic Anthropology*. Stanford, California: Stanford University Press.
- Plattner Stuart. 1989b. Economic Behavior in Market, Plattner S. (ed.). 1989. *Economic Anthropology*: 209–221. Stanford, California: Stanford University Press.
- Pliuraitė-Andrejevienė Nijolė. 2012. *Lietuvos vaikų žaislai*. Vilnius: Versus aureus.

- Povilaitis Bronius. 1997. *Lietuvos žemės ūkis 1918–1940: jo raida ir pažanga*. Vilnius: Tėvynės sargas.
- Poviliūnienė Birtutė. 1986. Ėriškių kolūkio ekonominė raida, Vėlius N. ir kt. *Upytė*: 236–242. Vilnius: Mintis.
- Pupienis Antanas. 1989. Upėmis plaukė sieliai, Surbllys K. ir kt. (red.) *Kraštotyra* 23: 49–58. Vilnius: Mintis.
- Purvinas Martynas. 2011. *Mažosios Lietuvos etnografiniai kaimai*. Trakai: Voruta.
- Purvinas Martynas. 2008. Daržovių augintojų kaimai Nemuno deltoje: tradicinės gyvenamosios būdos ir Pakalnės kaimo raida, *Liaudies kultūra* 4(121): 15–25.
- Purvinas Martynas. 2007. Pievininkų kaimai Pagėgių apylinkėse: tradicinės gyvenamosios būdos ir gyvenviečių raida, *Liaudies kultūra* 4(115): 41–53.
- Purvinas Martynas. 2005. Pelkininkų kaimai ir kolonijos Šilutės apylinkėse: tradicinės gyvenamosios būdos ir gyvenviečių raida, *Liaudies kultūra* 4(109): 10–20.
- Purvinienė Marija, Purvinas Martynas. 1995. Klaipėdos krašto urbanistinės vertybės, Vėlius N. ir kt. (red.). *Lietuvinių kraštų*: 398–429. Kaunas: Litterae universitatis.
- Račiūnaitė-Paužuolienė Rasa. 2009. Regioninės kultūros savitumai tarpukario Kaune, *Liaudies kultūra* 3(126): 37–44.
- Račiūnaitė [Paužuolienė] Rasa. 2005. Nacionalinių vertybių ir miestietiškos sąmonės plėtra: tarpukario Kaunas ir priemiesčiai, *Lietuvos etnologija: socialinės antropologijos ir etnologijos studijos* 4(13): 111–133.
- Radcliffe-Brown A. R. [1952] 2006. On Social Structure, Moore Henrieta L., Sanders Tod (eds). *Anthropology in Theory: Issues in Epistemology*: 122–127. Malden, MA, Oxford, Carlton: Blackwell Publishing.
- Ramanauskaitė Egidija. 2002. *Šiuolaikinės kultūros fenomenų tyrinėjimai*. Kaunas: Vytauto Didžiojo universiteto leidykla.

- Ramonienė Meilutė (red.). 2010. *Miestai ir kalbos*. Vilnius: Vilniaus universiteto leidykla.
- Rausing Sigrid. 2004. *History, Memory and Identity in Post-Soviet Estonia*. Oxford: Oxford University Press.
- Redfield Robert. 1967. *The Little Community [1955] and Peasant Society and Culture [1956]*. Chicago & London: The University of Chicago Press.
- Rimkus Vytenis. 1999. Kryžių kalnas Lietuvos kultūros kontekste, *Lietuvos katalikų mokslo akademijos suvažiavimo darbai* 17: 401–406.
- Rybelis Antanas. 2010. Kantas apie žmogų konkrečiai: nuo transcendencijos prie pragmatikos, Kant Immanuel. *Antropologija pragmatiniu požiūriu*. Vilnius: Margi raštai.
- Roepstorff Andreas, Simoniukštytė Aušra. 2001. Modernus lietuviškas identitetas – šimtmetį atkuriamą tradiciją, *Lietuvos etnologija: socialinės antropologijos ir etnologijos studijos* 1(10): 145–166.
- Rōmeris Mykolas. 2006. *Lietuva: studija apie lietuvių tautos atgimimą*. Vilnius: Versus aureus.
- Roseberry William. 1989. Peasants and the World, Plattner S. (ed.). *Economic Anthropology*: 108–126. Stanford, California: Stanford University Press.
- Sabaliauskas Algirdas. 1993. *We, the Balts*. Vilnius: Science and Encyclopedia Publishers.
- Sahlins Marshall. [1985] 2003. *Istorijos salos*. Vilnius: Lietuvos rašytojų sąjungos leidykla.
- Samulionytė Janina. 2000. Stalo indai ir įrankiai, Mačiekus V. ir kt. (sud.). *Žiobiškis*: 792–806. Vilnius: Versmė.
- Savoniakaitė Vida. 2008a. Apie Lietuvos etnologijos istoriją, *Lituanistica* 3: 59–66.
- Savoniakaitė Vida. 2008b. Lietuvos etnografija tarp savos kultūros tyrimų, *Lituanistica* 4: 61–72.
- Savoniakaitė Vida. 2003. Multimedia: antropologės požiūris, *Lietuvos etnologija: socialinės antropologijos ir etnologijos studijos* 3(12): 113–128.

- Savoniakaitė Vida. 1998. *Audiniai kaimo kultūroje*. Vilnius: Alma Littera.
- Scheper-Hughes Nancy. 1994. Embodied Knowledge: Thinking with the Body in Critical Medical Anthropology, Borovsky R. (ed.). *Assesing Cultural Anthropology*: 229–242. New York: McGraw-Hill, INC.
- Schippers Thomas K. 2007. From Things to Signs: Changing Perspectives in the Study of Material Culture in Europe, *Lietuvos etnologija: socialinės antropologijos ir etnologijos studijos* 6(15): 31–45.
- Schneider David M. 1968. *American Kinship: A Cultural Account*. Englewood Cliffs, New Jersey: Prentice Hall.
- Scott J. W., Tilly L. A. 1975. Women's Work and the Family in Nineteenth-Century Europe, *Comparative Studies in Society and History* 17(1): 36–64.
- Sčesnulevičius K. [K.S.]. 1937. Valdininko traktavimas gatviniame kaime, *Gimtasai kraštas* 14–16(2–4): 142–145.
- Seliukaitė Irena, Klimka Libertas. 2001. Nemune ties Veliuona, Girininkienė V. ir kt. (red.) *Veliuona*: 584–588. Vilnius: Versmė.
- Seliukaitė Irena, Klimka Libertas. 1995. Mažosios Lietuvos kalendoriai etnologiniu požiūriu, *Lietuvininkų kraštas*: 709–717. Kaunas: Litterae Universitatis.
- Sidnell Jack. 2003. An Ethnographic Consideration of Rule-Following, *The Journal of Royal Anthropological Institute* 9(3): 429–445.
- Simpson Bob. 2011. Ethical Moments: Future Directions for Ethical Review and ethnography, *The Journal of the Royal Anthropological Institute* 17: 377–393.
- Sirokoplė Vladislovas. [1861] 1991. *Nemunas nuo versmių iki žiočių*. Vilnius: Mintis.
- Sirutavičius Vladas. 2002. Nusikaltimai „dėl gėdos“: naujagimių žudymai XIX a. Lietuvos visuomenėje, *Lietuvos etnologija: socialinės antropologijos ir etnologijos studijos* 2(11): 147–158.
- Sjoberg Gideon. 1965. *The Preindustrial City: Past and Present*. New York: The Free Press, London: Collier-Macmillan Limited.



- Skrodenis Stasys. 2005. Primirštas etnologas, Baldžius Juozas. *Rinktiniai raštai: etnologijos ir tautosakos baruose*: 11–20. Vilnius: Lietuvių literatūros ir tautosakos institutas.
- Skultans Vieda. 1998. *The Testimony of Lives: Narrative and Memory in Post-Soviet Latvia*. London and New York: Routledge.
- Sliužinskas Rimantas. 2012. Mirties kaip miego samprata Klaipėdos krašto evangelikų liuteronų tradicijoje, *Lietuvos etnologija: socialinės antropologijos ir etnologijos studijos* 12(21): 105–122.
- Stanley Liz. 2010. To the Letter: Thomas and Znaniecki's The Polish Peasant and Writing a Life, *Sociologically, Life Writing* 7(2): 139–151.
- Stauter-Halsted Keely. 2001. *The Nation in the Village: The Genesis of Peasant National Identity in Austrian Poland 1848–1914*. Ithaca and London: Cornell University Press.
- Steward Julian H. [1955] 2006. The Concept and Method of Cultural Ecology, Moore Henrieta L., Sanders Tod (eds). *Anthropology in Theory: Issues in Epistemology*: 100–106. Malden, MA, Oxford, Carlton: Blackwell Publishing.
- Straševičienė Elvyra. 2001. Senasis Raguvo turgus, Samavičius R. ir kt. (red.). *Raguva*: 626–630. Vilnius: Versmė.
- Strathern Marilyn. 1995. *After Nature. English Kinship in the Late Twentieth Century*. Cambridge: Cambridge University Press.
- Stravinskas Antanas. 1992. Kalvystė, Būda V. ir kt. (sud.). *Rietavo apylinkės*: 314–327. Kaunas: Lietuvos kraštotyros draugija.
- Stravinskas Antanas. 1971. Kalviai ir jų mokiniai, Skrodenis S. ir kt. (red.). *Dubingiai*: 141–152. Vilnius: Vaga.
- Subačius Giedrius. 1998. *Žemaičių bendrinės kalbos idėjos: XIX amžiaus pradžia*, Vilnius: Mokslo ir enciklopedijų leidybos institutas.
- Subačius Paulius. 1999. *Lietuvių tapatybės kalvė: tautinio išsivadavimo kultūra*. Vilnius: Aidai.
- Svidinskaitė Danguolė. 2007. Tikėjimo kasdienybės trikdymai: religija, asmuo ir moralės konstravimas, *Lietuvos etnologija: socialinės antropologijos ir etnologijos studijos* 6(15): 155–185.

- Svidinskaitė Danguolė. 2006. Įprastas tikėjimas: religija Punsko krašto lietuvių gyvenime, Kalnius P. (sud.). *Punsko ir Seinų krašto lietuviai: etninio ir kultūrinio tapatumo bruožai*: 238–269. Punkskas: „Aušros“ leidykla.
- Svidinskaitė Danguolė. 2001. „Jau verbela... tai nuo senovės, nuo senų senovės, *Lietuvių katalikų mokslo akademijos metraštis* 18: 191–223.
- Svidinskaitė Danguolė. 1999. Šventintas vaduo ir jo vartojimas: Bažnyčios ir liaudies požiūris (Trakų dekanatas XX a. I pusė), *Lietuvių katalikų mokslo akademijos metraštis* 15: 537–566.
- Šaknys Žilvytis. 2012. Etnografiniai regionai Lietuvoje: šiuolaikinio jaunimo požiūris, *Tautosakos darbai* XLIII: 126–142.
- Šaknys Žilvytis. 2011. Ieškant idėjų praeityje: etnologijos istorija ir dabartis, *Lietuvos etnologija: socialinės antropologijos ir etnologijos studijos* 11(20): 9–32.
- Šaknys Žilvytis. 2006. „Kitoks laikas“ lietuvių jaunimo gyvenimo ritme, *Lietuvos etnologija: socialinės antropologijos ir etnologijos studijos* 5(14): 35–52.
- Šaknys Žilvytis Bernardas. 2001. *Kalendoriniai ir darbo papročiai Lietuvoje XIX a. pabaigoje – XX a. pirmoje pusėje: jaunimo vakarėliai*. Vilnius: Diemedžio leidykla.
- Šaknys Žilvytis. 1996. *Jaunimo brandos apeigos Lietuvoje XIX a. pabaigoje – XX a. pirmoje pusėje*. Vilnius: Pradai.
- Šalčius Petras. 1998. *Raštai. Lietuvos žemės ūkio istorija*. Vilnius: Margi raštai.
- Šidiškienė Irma. 2006. Institucinės santuokos apeigos: socialinės tvarkos įteisinimas Lietuvoje XIX a. II pusėje – XXI a. pradžioje, *Lituanistika* 68(4): 84–99.
- Šidiškienė Irma. 2005. *Būti lietuve: etninio stiliaus apranga XIX a. pabaigoje – XX a. pirmoje pusėje*. Vilnius: Versus aureus.
- Šliavas Juozas. 1978. Žeimelio miestelio amatai XX a. pirmoje pusėje, *Surblys k. ir kt.* (red.). *Kraštotyra*: 88–94. Vilnius: Mintis.

- Tallat-Kelpšaitė-Niunkienė Giedrė. 1975. Kai kurie Lietuvos Pamario etnografiniai savitumai, Morkūnas V. ir kt. (red.). *Etnografiniai tyrinėjimai Lietuvoje 1974 metais*: 151–161. Vilnius: Lietuvos TSR mokslų akademijos Istorijos institutas.
- [Tallat-Kelpšaitė] Niunkienė Giedrė. 1964. Audiniai ir jų gamyba, Vyšniauskaitė A. (sud.). *Lietuvių etnografijos bruožai*: 286–331. Vilnius: Valskybinė politinės ir mokslinės literatūros leidykla.
- Tamošaitienė Anastazija, Tamošaitis Antanas. 1988. *Lithuanian Sashes*. Toronto: Lithuanian Folk Art Institute.
- Tiškevičius Konstantinas. [1871] 1992. *Neris ir jos krantai: hidrografo, istoriko, archeologo ir etnografo akimis*. Vilnius: Mintis.
- Thomas W. I., Znaniecki F. 1918. *The Polish Peasant in Europe and America*. Urbana and Chicago: University of Illinois Press.
- Tönnies Ferdinand. 2001. *Community and Civil Society*. Cambridge: Cambridge University Press.
- Trencher Susan. 2002. The Literary Project and Representations of Anthropology, *Anthropological Theory* 2(2): 211–231.
- Trimakas Ramūnas. 2008. *Lietuvių liaudies medicina: etnografiniai ir folkloristiniai aspektai. XIX amžiaus pabaiga – XX amžiaus pirmoji pusė*. Vilnius: Vilniaus universiteto leidykla.
- Trimakas Ramūnas. 2001. Lietuvos kaimo vaisininkystės tradicijos XIX a. pabaigoje – XX a. pirmoje pusėje, *Liaudies kultūra* 3(78): 18–27.
- Trinka Vladas. 2001. Piemenavimas Ramonaičiuose, Jurgaitis R. ir kt. (red.). *Lygumai. Stačiūnai*: 536–538. Vilnius: Versmė.
- Trinka Vladas. 1936. Daraktoriai, *Gimtasai kraštas* 9(1): 54–56.
- Tumėnas Vytautas. 2007. Konvencionalūs, klasifikaciniai ir interpretaciniai regioninės tapatybės aspektai ir sąsajos su tautodaile, *Lietuvos etnologija: socialinės antropologijos ir etnologijos studijos* 7(16): 125–156.
- Tumėnas Vytautas. 2006. Aplinkos realiųjų transformacija lietuvių juostų raštų pavadinimuose: liaudiško mąstymo principų paieška, *Lietuvos etnologija: socialinės antropologijos ir etnologijos studijos* 5(14): 139–154.

- Tumėnas Vytautas. 2002. *Lietuvių tradicinių rinktinių juostų ornamentas: tipologija ir semantika*. Vilnius: Diemedžio leidykla.
- Tunaitis Steponas. 2004. *Apšvietos epochos socialinės ir politinės filosofijos metmenys*. Vilnius: Kultūros, filosofijos ir meno institutas.
- Turner Victor. 2006. *Las symbol i aspekty rytuałów u ludu Ndembu*. Kraków: Nomos.
- Urbienė Amelija. 1975. Gyvulių ganymas ir priežiūra Viekšnių apyl., Zaven-  
tės kaime, Vaitkevičius B. ir kt. (red.). *Kraštotyra: 195–197*. Vilnius:  
LTSR Paminklų apsaugos ir kraštotyros draugija
- Urbonienė Skaidrė. 2006. Šventųjų atvaizdai kasdienybėje: vieta, prasmė ir  
funkcijų transformacijos, *Lietuvos etnologija: socialinės antropologijos  
ir etnologijos studijos* 5(14): 155–170.
- Vaicekauskas Arūnas. 2005. *Lietuvių žiemos šventės: bendruomeninės kalen-  
dorinio ciklo apeigos XIX a. pab. – XX a.pr.* Kaunas: Vytauto Didžiojo  
universitetas.
- Vaitekūnas Stasys. 2006. *Lietuvos gyventojai per du tūkstantmečius*. Vilnius:  
Mokslo ir enciklopedijų leidybos institutas.
- Vaitekūnas Vincas. 1935. Alus, *Gimtasai kraštas* 6(2): 276–285.
- Vasiliauskas Artūras. 2006 Antika ir sarmatizmas, Ališauskas Vytautas, Jo-  
vaiša Liudas, Paknys Mindaugas, Petrauskas Rimvydas, Raila Eligi-  
jus. *Lietuvos Didžiosios Kunigaikštijos kultūra: tyrinėjimai ir vaizdai:*  
13–31. Vilnius: Aidai.
- Vedrynaitė E. 1940. Drabužiai (Gruzdžių apyl. Šiaulių apskr.), *Gimtasai  
kraštas* 26–27(3–4): 222–229.
- Vėlius Norbertas. 1983. *Senovės baltų pasaulėžiūra: struktūros bruožai*. Vil-  
nius: Mintis.
- Verdery Katherine. 2003. *The Vanishing Hektare: Property and Value in Post-  
socialist Transylvania*. Ithaca, London: Cornell University Press.
- Verdery Katherine. 1996. *What was socialism and what comes next?* Prince-  
ton: Princeton University Press.

- Vilmontienė O. 1941. Joninių papročiai Prūsų Lietuviuose, *Gimtasai kraštas* 28–29(1–2): 116–121.
- Višinskis Povilas. 2004. *Antropologinė žemaičių charakteristika*. Vilnius: Seimo leidykla „Valstybės žinios“.
- Vyšniauskaitė Angelė. 1995a. Kaimo šeima, Vyšniauskaitė Angelė, Kalnius Petras, Paukštytė Rasa. *Lietuvių šeima ir papročiai*: 104–167. Vilnius: Mintis.
- Vyšniauskaitė Angelė. 1995b. Vedybos, Vyšniauskaitė Angelė, Kalnius Petras, Paukštytė Rasa, *Lietuvių šeima ir papročiai*: 271–395. Vilnius: Mintis.
- Vyšniauskaitė Angelė. 1995c. Laidotuvės, Vyšniauskaitė Angelė, Kalnius Petras, Paukštytė Rasa, *Lietuvių šeima ir papročiai*: 442–461. Vilnius: Mintis.
- Vyšniauskaitė Angelė. 1994. *Lietuviai IX a. – XIX a. vidurio istoriniuose šaltiniuose*. Vilnius: Mokslo ir enciklopedijų leidykla.
- Vyšniauskaitė Angelė. 1993. *Mūsų metai ir šventės*. Kaunas: Šviesa.
- Vyšniauskaitė Angelė. 1977. Lietuvos valstiečių linininkystė, Vyšniauskaitė Angelė, Laniauskaitė Janina. *Valstiečių linininkystė ir transportas*: 7–138. Vilnius: Mokslo.
- Vyšniauskaitė Angelė. 1974. Žymėtieji linų apdirbimo įrankiai Lietuvoje XVIII–XX a., Tautavičius A., Morkūnas V. (red.). *Archeologiniai ir etnografiniai tyrinėjimai Lietuvoje 1972 ir 1973 metais*: 135–145. Vilnius: Lietuvos TSR mokslų akademijos Istorijos institutas.
- Vyšniauskaitė Angelė. 1964a. Lietuvių valstiečių šeima, Vyšniauskaitė A. (sud.). *Lietuvių etnografijos bruožai*: 437–447. Vilnius: Valstybinė politinės ir mokslinės literatūros leidykla.
- Vyšniauskaitė Angelė. 1964b. Kaimo butis ir papročiai, Vyšniauskaitė A. (sud.), *Lietuvių etnografijos bruožai*: 527–551. Vilnius: Valstybinė politinės ir mokslinės literatūros leidykla.
- Vyšniauskaitė Angelė. 1964c. Šeimos butis ir papročiai, Vyšniauskaitė A. (sud.). *Lietuvių etnografijos bruožai*: 448–526. Vilnius: Valstybinė politinės ir mokslinės literatūros leidykla.

- Vitauskas Adomas. 1940a. Statybinės miško medžiagos apdirbimas, *Gimtasai kraštas* 24(1): 35–43.
- Vitauskas Adomas. 1940b. Žvėrelių gaudymas Šaukėnų miškuose, *Gimtasai kraštas* 24(1): 62–70.
- Vitauskas Adomas. 1940c. Žvejyba Padubysio valsčiuje, *Gimtasai kraštas* 24(1): 57–62.
- Vitauskas Adomas. 1939a. Liaudies nešystos spalvos, *Gimtasai kraštas* 21(1): 519–525.
- Vitauskas Adomas. 1939b. Senovės prekyba, matai ir saikai Padubysio valsčiuje, *Gimtasai kraštas* 21(1): 512–519.
- Vitauskas Adomas. 1937a. Liaudies technika, *Gimtasai kraštas* 14–16(2–4): 115–122.
- Vitauskas Adomas. 1937b. Vaikų auginimas Padubysio vals., *Gimtasai kraštas* 14–16(2–4): 126–132.
- Weiner Annette B., Schneider Jane. 1989. Introduction, Weiner A. B., Schneider J. (eds). *Cloth and Human Experience*: 1–29. Washington and London: Smithsonian Institution Press.
- White Leslie A. [1949] 2006. Energy and Evolution of Culture, Moore Henrieta L., Sanders Tod (eds). *Anthropology in Theory: Issues in Epistemology*: 107–120. Malden, MA, Oxford, Carlton: Blackwell Publishing.
- Wirth Louis. 1938. Urbanism as a Way of Life, *The American Journal of Sociology* 44(1): 1–24.
- Witort Jan. 1899a. *Zarysy prawa pierwotnego*. Warszawa: Wydawnictwo “Głosu”.
- Witort Jan. 1899b. Ze stepów Azji Środkowej: Szkic etnograficzny, *Lud* 5: 2–20, 105–120.
- Witort Jan. 1898. *Zarysy prawa zwyczajowego ludu litewskiego*. Lwów: Nakładem Towarzystwa Ludoznawczego.

- Wyngaard Amy. 2004. *From Savage to Citizen: The Invention of the Peasant in the French Enlightenment*. Newark: University of Delaware Press.
- Wolputte Steven Van. 2004. Hang on to Your Self: Of Bodies, Embodiment, and Selves, *Annual Review of Anthropology* 33: 251–269.
- Zelenin Dmitrij Konstantinovič. 1991. *Vostočnoslavianskaja etnografija*. Moskva: Nauka.
- Znamierowska-Prüfferowa Marja. 1930. *Rybolówstwo jezior trockich (Rys etnograficzny)*. Wilno: Towarzystwo Przyjaciół Nauk i Wilnie.
- Žagraly Juozas. 1975. Arklių šventė Biržuose, Vaitkevičius B. ir kt. (red.). *Kraštotyra*: 254–256. Vilnius: LTSR Paminklų apsaugos ir kraštotyros draugija.
- Žemdirbys*. 1910 06 30 (07 13). Nr. 11–12.
- Žukauskienė Genovaitė. 2009. Moderniosios technikos plitimas ir senieji amatai Baisogalos valsčiuje XX amžiaus pirmoje pusėje, Linkevičius J. (sud.). Baisogala: 302–328. Vilnius: Versmė.
- Žumbakienė Gražina. 2009. Sodybų želdiniai Baisogalos apylinkėse, Linkevičius J. (sud.). *Baisogala*: 276–291. Vilnius: Versmė.
- Žumbakis Zenonas. 2000. Žiobiškio špitolė, Mačiekus V. (sud.). *Žiobiškis*: 781–784. Vilnius: Versmė.

# The Ethnography of ‘Gyvenimas’: Places, Structures and Time. Changing Lithuania in the 20th Century

*Auksuolė Čepaitienė*

## Summary

This monograph is an ethnographic account of traditional and changing Lithuania in the 20th century. It is a retrospective description, based on studies by ethnologists and ethnographers, and an attempt to interpret the large amount of ethnological and ethnographic literature that was accumulated mostly during the 20th century, with the intention of looking for spaces and places of being and change. Theories of social and cultural anthropology are used as instruments to assist in understanding the variety of aspects of life that Lithuanian ethnographic and ethnological studies present.

The conceptual background to this book is the idea of the household and the farm, which was the whole world for its inhabitants. In western and central Lithuanian dialects, the household is called *gyvenimas*, which means ‘life’ or ‘living’. This word is the essence of the book, and it is part of the title. The household in Lithuania is a self-sufficient agricultural unit existing on its own. Traditionally, it consisted of a farmstead with a house and farm buildings, and approximately 20 hectares of land, or less if it had been divided through inheritance. Agricultural production depended on the labour of the family and the household, with social cohesion being established by living and working together, sharing spaces, labour and responsibilities. Land was the axis of life and living, and provided a focus for the world-view, rituals and worship, cultural lifestyles, symbolic representations, and the routine of daily life, and it connected the traditions



of the ancestors and of living people in one unbroken chain (Baudouin de Courtenay-Ehrenkretzowa [1930] 1998).

This book places the household at the centre of the story, in the hope of helping to establish the links between a variety of ethnographic material and themes. In it, Lithuanian ethnography appears as an integrated whole, with its specificities, agencies and dynamism, social and cultural transformations, and political transformations that happened in the 20th century. The concept of the household relates Lithuanian ethnography to peasant culture and society, and recalls classic anthropological notions of the 1960s: the peasantry as a part society, the continuum of great and little tradition, a closed corporate community, the image of limited good, and industrial agriculture. However, the main theoretical aspects of the book are based on Robert Redfield's concepts of the 'little community' and the 'continuum of great and little tradition.' These are important instruments that direct this ethnographic 'journey' to different places, and in different structures and times, and assist in elucidating the complexity, wholeness and transformations of living and livelihoods in Lithuania.

The monograph consists of an introductory part, 12 chapters, and the final part. The introductory part has an introduction, and the chapters 'Ethnography: Object, Methods and Methodology', 'The History of Ethnographic and Ethnological Research in Lithuania', 'Theoretical Approaches: Thematic Choice as a Theoretical Option', and 'Place, People and Historical Images: Lithuania as an Ethnographic Region'. The introduction and the first chapter present the main idea of the book, and acquaint the reader with ethnographic descriptions, methodology and practice, anthropological concepts of culture, and traditions of ethnographic activity in Lithuania. The second chapter, on the history of ethnography and ethnology in Lithuania, shows that the roots of scholarly interest for such studies have their beginnings in the early 19th century, when scientific and ethnographic concerns in domestic matters emerged, and professors at Vilnius University encouraged students to collect and study material from the lives of local peasants for scientific purposes. This chapter also describes the institutions, research and the main ethnographic and ethnological works of the 20th century, and stresses that the scientific paradigm of ethnography and ethnology in Lithuania is closely related to the political history of the country. The chapter 'Theoretical Approaches:

Thematic Choice as a Theoretical Option' presents briefly the theoretical background of the book; while the chapter 'Place, People, and Historical Images: Lithuania as an Ethnographic Region' describes its setting. It presents general information and the main facts about Lithuania and its people, their demographic characteristics, migration and ethnic groups, historical descriptions of the people, and myths about the origins of the nation, as well as cultural images that have existed over time.

The 12 chapters of the book discuss the livelihoods of Lithuanians. The subject is classified according to area, and according to themes that have been studied by ethnologists. Each chapter contains a short theoretical beginning and ending, and a description of a case study. It is structured into smaller thematic parts. The chapters also include illustrations of ethnographic material.

The first chapter 'Subsistence and the Natural Environment' describes traditional subsistence farming in Lithuania, and its relationship with the natural environment and resources, the land, forests and water. It says that the land is considered to be the primary natural resource in Lithuania, and arable farming and animal husbandry have been the main productive activities since Prehistoric times. The land and agriculture are the cultural image of Lithuania. However, a livelihood can be offered by other means of subsistence as well, which usually supplement agriculture. Forests and water are no less important natural resources than the land. The forest provides wood, the main building material, and fuel, and other products. Water is a subsistence resource for those who live near lakes and rivers. Until the first half of the 20th century, rivers were the main routes of communication. There was a variety of productive activities related to forests and water, such as hunting, beekeeping, fishing, growing vegetables for sale in the lower reaches of the River Nemunas, and transporting timber.

The second chapter 'The Rural Economy' deals with the economy of the peasant household, with property relations, production and consumption, markets, money and exchange. It shows that the traditional economic strategies of the Lithuanian peasantry were based on thrift and self-sufficiency as an economic principle. But this changed during the interwar period in the 1920s and 1930s. Political independence in 1918, land reform in 1922, and the new agricultural policy that was established at a national level encouraged a shift towards intensive agricultural produc-

tion, selling and the market economy, and influenced the change from the principle of thrift to the principle of scale. This chapter discusses ways in which the self-sufficient peasant became a farmer and the organiser of his agricultural activities on the basis of the capitalist method of production.

The third chapter 'The Built Environment and the Cultural Landscape' describes traditional Lithuanian houses, and farm buildings as well as types of dwelling. It emphasises that two forms of settlement prevail in Lithuania, individual homesteads and villages. It also presents regional differences in houses, and the variety of functional farm buildings, as well as the influence of the state in shaping the architectural forms of houses. This chapter underlines that in Lithuania it is the farmstead, and not the house, that expresses Lévi-Strauss' idea of a house-based society. The farmstead consists of a house and non-residential buildings that are built for the particular functions of the household, and are scattered around the landscape. The farmstead, which includes not only the buildings, but also the spaces between them, with trees, bushes, flower beds, an orchard, a well and fences, is traditionally the symbol of the home.

The fourth chapter 'Everyday Domestic Life and Things' describes the main aspects of daily life: preparing food and producing textiles and clothing. These are activities that are related to a division of labour based on gender, and in particular to the woman's labour, duties and responsibilities. Food and textiles define the woman's place in the household, and bring in income, which affords women a kind of social autonomy and value in the family and in society. This chapter also discusses the specificities of preparing food and eating habits, and the production of textiles, bearing in mind the regional differences that ethnologists used to emphasise so much. The chapter deals with the material world of objects in general, which is inseparable from consumption.

The fifth chapter 'Skills and Crafts' describes craftsmanship. It deals with crafts as technical knowledge. Craftsmanship is described according to a classification based on material. It looks at woodworkers, wheelwrights, blacksmiths, potters, leatherworkers, furriers, shoemakers and tailors, ways of learning crafts, and their locations in towns and villages. It emphasises that particular crafts, such as making vehicles or pottery, were quite often developed and located in particular geographical sites.

The sixth chapter 'Connecting Places and People' deals with the variety of ways that connect people. Language, writing and reading are significant in communication and social organisation. For example, writing letters, which is discussed in this chapter, not only contributes to keeping alive links between family members abroad and those who stay at home, but it also establishes connections between those who live abroad. This chapter shows that, as well as writing and reading, there were other ways of sending and receiving information in the countryside, which were based on sound and visual signs. It emphasises that two kinds of transport, land and water transport were important parts of communication in Lithuania.

The seventh chapter 'Social Structure and Organisation' is about family, kinship and neighbourhood, which were the main forms of social organisation in the countryside. It shows that people considered these forms to be different, even though they overlap. Ethnologists used to emphasise that the main social unit in the countryside was the family, or *šeima*. They elucidated two types of families that prevailed in Lithuania at the end of the 19th century: nuclear and extended families (extended families, however, began to split at the end of the 19th century). The chapter also describes a common form of domestic group in the countryside, the household, or *šeimyna*, which was based on the nuclear family, with servants and unmarried relatives living and working together.

The eighth chapter 'Community, Law and Politics' sees the village community from the point of view of its political organisation, norms, rules, customs and social control. It deals with forms of social stratification and social differences which were evident in country society, and describes the kinds of social groups that were classified by country people. It shows that the main unit of political organisation and self-government in the countryside was the village meeting. The village meeting was a social institution, established by country people, which used to solve general questions in the community, and was an intermediate structure between country people and local administrative structures. The chapter also discusses the accepted rules of communal work and the sharing of goods, interpersonal relations and contract making, and forms of social control in the community.

The ninth chapter 'Age and the Life Cycle, Body and Ritual' presents understandings of age, birth, marriage and death. It describes ideas about

conception and the prenatal formation of a child's character, and fate, childbirth, infancy and childhood, puberty, adolescence and marriage, old age, ideas of death, and death. Rituals of baptism and naming, puberty, weddings and funerary rites are described as rites of passage. It is a concept that appeared as an important theoretical idea to Lithuanian ethnologists in analysing life cycle rituals.

The tenth chapter 'Symbolic Orders of Time, Religion and Aesthetics' is about social understandings and practices of time structures, folk religiosity and aesthetics. It looks at time, religion and art as forms of social organisation. It describes ways of ordering time that govern daily life and festivities, daily routines and calendar feasts. The chapter also deals with religious practices and rituals, and objects and places that are important in the lives of country people. It deals with aspects of religion such as institution and community, and cosmological order. It also deals with aesthetics and beauty, which are a part of ritual. A song, a flower, a picture or other kind of decoration assists in the atmosphere of exception in the ritual. It stresses also that beauty and aesthetics are considered as a separate category, which has a value for country people. Aesthetics change the meaning and function of objects. The chapter discusses the local features of Lithuanian folk art. It emphasises that during the National Revival of the 1880s and 1910s, folk art was 'invented' as a symbolic marker of the national identity, which represents Lithuania's cultural distinctiveness.

The 11th chapter 'The Ethnography of the City and Transformations of Lifestyles' looks at the city from a variety of perspectives. It describes the city as an idea, and as a multicultural and multiethnic space. But it concentrates mainly on modernity and industrialisation, which had a significant influence on the development of cities in Lithuania from the beginning of the 20th century. Drawing on studies by ethnologists, the chapter also shows the social and cultural transformations, from peasant farmer to worker, that occurred after the peasant started working in factories, and deals with urban lifestyles in the interwar period of the 20th century.

The 12th chapter 'Cultural Contests of the Soviet Period' shows the social and cultural changes in life and livelihoods in the Soviet era. It emphasises that the nationalisation of land and the collectivisation of farms reshaped the social landscapes of the countryside. A peasant and a farmer in a kolkhoz became a specialised agricultural worker, working a daily

routine, and getting paid for his labour like a factory worker. The chapter emphasises the changes in daily life, settlement patterns and social identities that were experienced by the whole of society. It underlines aspects of power and consumption, the limited social worlds, the duality of social and symbolic orders, and the cultural syncretism that were part of the realities of the time, and suggests looking at the Soviet period with the aspect of acculturation in mind.

The final part of the book emphasizes that the story about *gyvenimas* and the changing Lithuania of the 20th century is an ethnographic one. It is a story of places, structures and time, which are lived in and experienced by people. The story shows the holistic complexity of people's lives, and the subtle nuances of their experience, which became evident when the large amount of ethnological and ethnographic materials were put together. It shows that the common view of Lithuanian ethnography as the ethnography of a peasant society is more an image, but not the reality. Although agriculture, and in particular land, remained the main ambition of Lithuanians in most cases, they had various additional productive activities, ranging from working in the forests, transporting timber along rivers and fishing, to crafts, trade and working in a factory, which depended on environmental factors as well. These additional activities are related to the economic aim of the household, which is to make a profit. They make rural society mobile and dynamic, although it seems to remain agrarian. Robert Redfield's notion of the continuum of great and little tradition is the theoretical instrument that has contributed fruitfully to elucidating the complexities and transformations in a household, which is called *gyvenimas*.

## RODYKLĖ

- Abipusiškumas** 39, 187, 240, 333,  
339, 397, 398, 409, 426, 571
- Akultūracija** 574
- Amatas (amatai)** 303, 310–331  
– amatininkai 311–315  
– klasifikacija ir rūšys 315–330
- Amerikos lietuviai (*amerikonai*)**  
309, 338, 339, 341, 369, 453,  
571
- Amžius** 429, 437, 459, 470, 471  
– pateikėjo amžius 42  
– samprata 430  
– tarpsniai 404, 405, 430
- Anglickienė Laima** 47, 60
- Antropologija** 21–24, 27, 31, 34,  
36–39, 47–53, 60, 62, 66, 67,  
75, 78, 101, 106, 109, 187, 188,  
190, 255, 333, 334, 341, 372,  
401, 429, 430, 489, 517, 518,  
553  
– fizinė (biologinė) 23, 334  
– interpretacinė antropologija 19  
– kultūrinė 22, 23, 334  
– socialinė 22, 23, 78, 105, 111,  
371
- Apanavičius Romualdas** 47, 67, 68,  
71, 343
- Appadurai Arjun** 208, 253, 254, 395
- Aukštaitija (aukštaičiai, aukštaitiš-  
ka)** 41, 90, 117, 217, 219–221,  
223, 226, 227, 229, 233, 234,  
242, 259, 263, 265, 272, 283,  
284, 286, 288–290, 314, 357,  
359, 398, 424, 443, 454–456,  
474, 481, 528
- Baldauskas-Baldžius Juozas** 68, 73,  
197, 430
- Baltarusiai** 86, 90, 102, 153, 181,  
220, 224, 230, 240, 245, 246,  
289, 312
- Baltrušaitis Jurgis** 508–510
- Basanavičius Jonas** 58, 60–64, 67,  
72, 101, 102, 509, 511

- Baškauskas Liucija 375, 517, 571, 572
- Baudouin de Courtenay-Ehrenkreutzowa Cezarija 70, 71, 112, 113, 115, 146, 220, 304
- Bendruomenė 401, 402, 409–421, 426, 427, 569–571
- etninė bendruomenė 85, 245
  - konfesinė bendruomenė 96
  - mažoji bendruomenė 80–82, 399
  - pasidalijimo būdai kaimo bendruomenėje 419, 420
  - politinė organizacija 409
  - savivalda kaimo bendruomenėje 409–414
- Bernotienė Stasė 276, 282, 284, 286, 288–293, 352, 354–356, 366
- Bylaitė-Lapinskienė Andželika 422, 423
- Bitininkystė 53, 143, 153–159
- avilinė (sodybinė) 154, 155
  - bičiulystės santykiai 155–157
  - drevinė 153, 154, 345
- Boas Franz 25, 334
- Branda 385, 386, 429–431
- brandos pažymėjimo apeigos 439–442
- Buračas Balys 484–487, 509
- Būtėnas Petras 467, 469, 471, 473
- Butkevičius Izidorius 77, 78, 126, 149–153, 155–157, 215–224, 226–235, 237–248, 250, 555, 558, 559, 561, 565–567
- Cappeler Carl 58
- Clifford James 18–20, 24, 31, 34
- Csordas Thomas J. 491
- Cuisinier Jean 286, 503–505
- Čepienė Irena 111, 374
- Čerbulėnas Klemensas 73, 216, 230, 512, 513
- Čilvinaitė Marijona 69, 285
- Čiubrinskas Vytis 10, 27, 47, 67, 68, 70–73, 75–78, 491
- D**
- Dabartis 41, 46, 78, 575–577
- Daiktai (namų apyvoka) 253, 254, 273–275, 295, 298, 299, 303, 344, 345, 460, 491
- Daniliauskas Antanas 77, 374, 517, 524, 530–545, 547, 548, 564
- Darbas 189, 192, 196–198, 472–475
- darbas kaip gero gyvenimo idėja 197
  - darbiniai gyvuliai 118–120
  - žemės ūkio darbai kaip sistema 128, 132, 133, 140
- Darbininkai (padieniai, samdyti ir kt.) 39, 81, 140, 168, 182, 200, 272, 278, 309, 316, 326, 360, 404, 405
- Darbininkija 529–547



- darbininkų aristokratija 533
- pusiau darbininkai 534, 543
- Darbo pasidalijimas 194, 315, 388, 518, 532, 560
- pagal amžių 388, 403
- pagal lytį 379, 388, 389
- Daržininkystė 96, 118, 312
  - daržovių augintojai, Nemuno žemupy 178–180
- Daugiakultūriškumas 541
- Daukantas Simonas 53, 54, 144, 158, 235, 236, 340, 357
- Daukšas Darius 525, 526, 548–551
- Daunys Stasys 192, 383, 384, 387–389
- Demografija 56, 86, 91, 103, 107, 109, 374, 519
- Descola Philippe 29, 186
- Detlefenas Richardas 174, 196, 197, 223, 224, 231, 241, 507, 508
- Didžiosios ir mažosios tradicijos vientisuma 11, 82, 551, 552
- Douglas Mary 464, 466
- Dovana 153, 155, 156, 184, 187, 191, 208, 258, 276, 290, 345, 386, 414, 435, 437, 438, 441, 450, 452–457, 462, 476, 479, 481, 487, 493, 506, 570, 573
- Drabužiai 275, 276, 281–295, 459–461, 567, 568
  - apavas 286
  - galvos danga 286, 287
  - klasifikacija 281, 282
  - miestietiški 541–544
  - regioniniai skirtumai 288–293
  - suetninti 293
  - tautinis kostiumas 293–295
  - vaikų 436, 544
  - valstietiški moterų 282–284
  - valstietiški vyrų 284–286
- Dundulienė Pranė 13, 39, 44, 47, 48, 50, 52, 70, 71, 73, 74, 77, 111, 113, 114, 116–120, 122–133, 141, 149–151, 265, 296–300, 342–344, 374, 447, 448, 470, 471, 477
- Duranti Aleksandro 335
- Durkheim Ėmile 17, 371, 466, 489, 491, 496
- Dzūkija (dzūkai, dzūkiška) 90, 167, 235, 242, 259, 268, 277, 280, 283–286, 289–291, 294, 359, 377, 380, 384, 395, 443, 456, 462, 474, 475, 482
- Egzogamija 442, 443
- Ekonomika (ekonominė elgsena) 187–200
  - ekonomikos antropologija 187, 194
  - kaimo ekonomika 190
  - pajamos 195, 200

- *prasigyventi (ir nusigyventi)* 185, 197
- valstietiška ekonomika 187–190, 196–200
- Eliade Mircea 251, 471, 472, 474, 476, 489, 491, 493, 495
- Elisonas Jurgis 165
- Endogamija 96, 442
- Energija (panaudojimas) 107, 108, 114, 127, 129, 278, 303, 307–310, 557
  - malūnai 307–310
- Eriksen Thomas Hylland 14, 24, 28, 31–34, 105, 187, 303, 330, 335, 336, 338, 368, 371, 372, 401, 409, 468, 470
- Etika 26, 102
- Etinis–eminis 37–39, 574
- Etnika 67, 68, 72
- Etninė grupė (bendrija) 22, 23, 32, 85, 90, 95–97, 99, 106, 336, 396, 423, 518, 522, 524, 541
- Etniškumas 95, 256, 335, 336, 375, 390, 522, 540
- Etnocentrizmas 32
- Etnografija 17–46, 47–78, 575–577
  - etnografinė veikla 18, 19, 22, 28, 34, 36, 38, 39, 44, 56, 67, 80
  - etnografinė veikla Lietuvoje 39–46
  - etnografinis aprašas 44, 45, 56, 58
  - etnografinis tyrimas 18–21, 23, 24, 28–32, 36–38, 41, 42, 45, 56, 57, 62, 67, 71, 73–77, 112, 119, 149, 187, 255, 360, 555
  - ir kultūrinė tapatybė 59, 60
  - metodai (metodika) 28, 30, 33–36, 43, 70, 76
  - metodologija 21, 28, 36–39, 73, 515, 577
  - tyrimo etika 33, 37–39
- Etnografinis regionas 85, 89, 90, 204
- Etnologija 22, 23, 27, 36, 39, 43, 45–78, 79, 99, 102, 149, 334, 374, 388, 408, 422, 491, 517, 576, 577
- Evans-Pritchard E. E. 31
- Evoliucija, socialinė ir kultūrinė (evoliucinė raida) 63–65, 73, 74, 76, 80, 105–107, 122, 383, 536
- Evoliucionizmas (kultūrinis ir socialinis) 62, 64, 65, 68, 73, 74, 80, 555
  - neoevoliucionizmas 106
- Fenomenologinė kryptis 71, 83, 491
- Firth Raymond 372, 422, 489
- Fortes Meyer 29, 373
- Galaunė Paulius 68, 73, 504, 506–509

- Gamyba, sistemos 105, 106
- gamyba ir vartojimas 194–196
  - valstiečio ūkis (valstiečio kiemas) 190–200
- Gamta–kultūra 185, 186, 214, 464, 502, 503
- Geertz Clifford 18–20, 22, 24–27, 51, 489, 503, 504, 555
- Gėlės (ir želdiniai) 235–239, 287, 289–291, 441, 462, 463, 487, 492, 499, 529, 540, 573
- Gemeinschaft -Gesellschaft* 347, 426, 427, 518
- van Gennep Arnold 347, 368, 449, 450, 458, 460, 463, 464, 477, 571
- Gimbutas Jurgis 170
- Giminystė 390–395, 398, 399
- bendrumas per kilmę 390–392
  - bendrumas per santuoką 390
  - giminė 395, 398, 399
  - terminija 393–395
- Gisevius Eduardas 57, 58
- Gyvenimas* 79, 82, 83
- Gyvenimo ciklas 429, 431–446
- kertiniai gyvenimo momentai 429, 431–446
- Gyvenimo stilius 50, 517, 535, 548–551, 569
- gyvenimo stiliaus transformacijos 535–548, 564–568
- Gyvulininkystė 111–115
- ganymas 136–138
  - gyvulių priežiūra (laikymas, šėrimas, pašaro ruošimas) 136, 138–140
  - tikslai 118–122
- Godelier Maurice 401, 427
- Greimas Algirdas J. 10, 525
- Gutautas Stasys 248–250, 468, 471
- Hammersley Martyn** 20–22
- Hannerz Ulf 517
- Harris Marvin 24, 114, 123, 189, 200, 206, 334
- Hastrup Kirsten 18, 29, 31, 32, 34
- Hendry Joe 9, 14, 17, 414, 416, 417
- Herzfeld Michael 14, 85, 109, 185, 187, 194, 211, 334, 465, 466, 518–520
- Hobsbawm Eric 102, 511
- Hoebel Adamson E. 14, 80, 105, 123, 188–191, 211, 212, 255, 303, 304, 334, 335, 338, 401, 409, 414, 415, 431, 434, 446, 465, 496, 500
- Hohnen Pernille 103, 554, 563
- Individualumas 102, 106, 191, 433, 489, 507, 548, 572

- Industrializacija 97, 105, 301, 518, 525, 565, 572
- industrializacija ir darbininkija 529–535
  - miestas ir industrializacija 518, 525–526,
  - žemės ūkio industrializacija 556–559
- Ingold Tim 21, 22, 79, 212, 250
- Istoriniai vaizdiniai 85, 97–99
- Istorinis ir lyginamasis (tyrimas, metodas) 22, 65
- Istorinis–kultūrinis metodas 68
- Išimtinė* 57, 196, 224, 386, 410, 420, 421, 445
- Jaroszewicz Józef 53, 54, 95, 96, 158, 244
- Jasiński Józef 50–52, 371
- Jaunimas 439–442
- amžiaus tarpsniai 430, 440
  - jaunimo bendrija 439–441
- Jucevičius Liudvikas A. 54, 58, 120, 190, 268, 273, 287, 350, 475, 488
- Kaimai** 242–247,
- gatviniai 246, 247
  - kolūkinis kaimas 556–559
  - kupetiniai 245, 246
- Kaimynystė 395–399
- Kaimo sueiga 409–414
- Kalba 334–341
- ir etnografinis tyrimas 30, 31
  - ir komunikacija 334–338
  - rašymas, skaitymas ir socialinė organizacija 338–341
- Kalendorinės šventės 476–488
- Kalnius Petras 27, 76, 95, 374, 444, 517, 530
- Karaimai 96, 97
- Kasdienis gyvenimas 253
- ir vartojimas 300, 301, 564–568
- Kasdienybė ir šventiškumas 250, 251, 471, 472
- Katkus Mikalojus 46, 128, 130, 146, 305, 330, 347, 348, 391, 393, 488
- Klaipėdos kraštas (klaipėdiškiai) 90–92, 95, 142, 170–172, 174, 176, 177, 205, 226, 229, 247, 261, 262, 270, 278, 280, 283, 286, 292–294, 309, 316, 319, 321, 344, 353, 358, 361, 362, 367, 377, 386, 405, 409, 441, 443, 455, 460, 473, 479
- Klimato ir gamtinių sąlygų pažinimas 132, 133
- Klumbytė Neringa 20
- Kolūkis 556, 557
- Komunikacija 333, 334, 368, 369

- nežodiniai žinios perdavimo būdai 341–346
- Končius Ignas 46, 69, 264
- Kraitis, *pasoga* 192, 206, 228, 230, 312, 384, 385, 408, 442, 444, 445, 455
- Kroeber Alfred L. 24, 25, 81, 334, 335, 341, 517
- Kudirka Juozas 77, 159–162, 267, 305, 310, 324, 325, 478, 479, 483–485, 497, 562
- Kulikauskienė Vida 77, 276, 282, 285, 286, 443, 555
- Kulnytė Birutė 142, 144
- Kultūra, antropologinė samprata 24–28
  - etninė kultūra 27, 46, 90
  - kultūra ir visuomenė 25
  - kultūra kaip paveldas 77
  - materialinė kultūra 40, 76, 107, 253, 303
- Kultūrinė ekologija 106–109
- Kultūrinė kaita (pokytis) 15, 40, 77, 78
- Kultūrinis determinizmas 185
- Kultūrinis kraštovaizdis 213, 214, 565, 566
- Kultūrinis nihilizmas 32
- Kultūrinis reliatyvizmas 32
- Kultūrinis sinkretizmas 571, 574
- Kultūrinis sukrėtimas (šokas) 32
- Kultūrinių liekanų teorija 63
- Kūnas 429, 430, 463, 464
  - natūralus simbolis 464
- Kūnas ir sveikata 447–449
  - tradiciniai gydymai 447, 448
- Kuršaitis Aleksandras 58, 254
- Laikas, socialinis sutvarkymas 466–488
  - kasdienis laikas 472–476
  - laiko skaičiavimas 467–471
  - šventinis laikas 476, 477
- Laniauskaitė-Morkūnienė Janina 41, 78, 111, 310, 318–320, 325–327, 356–360
- Latviai 53, 56, 57, 88, 96, 101, 181, 277, 309, 319, 502
- Lauko tyrimas 20, 28–36, 75, 77, 80, 103
- Leach Edmund R. 372
- Lelevelis Joachim (Lelewel Joachim) 49–51, 158
- Lenkai 47, 52, 53, 57–59, 64, 67, 70, 86, 90, 91, 96, 97, 101–103, 191, 221, 245, 246, 300, 325, 402, 424, 510, 522–524
- Lévi-Strauss Claude 29, 211, 214, 240, 275, 372, 465, 466
- Liaudies menas 503–514
  - grožis (kaip socialinės tvarkos principas) 503–506

- lietuvių liaudies menas ir kultūrinė tapatybė 511–514
- lietuvių liaudies meno savitumas 506–510
- Lietuva –
  - Didžioji Lietuva 48, 52, 91, 98, 99, 362
  - Mažoji Lietuva 48, 52, 53, 90, 91, 98, 99, 119, 177, 362, 468–470
  - Pietryčių Lietuva 133, 154, 220, 227, 229, 234, 245
  - Pietų Lietuva 116, 166
  - Pietvakarių Lietuva 134, 135, 155, 232
  - Rytų Lietuva 96, 110, 116, 125, 126, 130, 133, 134, 216, 220, 230, 233, 237, 242, 258, 260, 264–267, 278, 325, 358, 363, 380, 383, 389, 398, 420, 448, 474, 477, 487, 557
  - Šiaurės Lietuva 117, 277, 319, 398, 405, 425, 426, 452
  - Šiaurės rytų Lietuva 117, 160, 164, 166–168, 217, 230, 231, 270, 277, 534, 537, 538
  - Vakarų Lietuva 118, 135, 155, 217, 259, 260, 319, 359
  - Vidurio Lietuva 75, 79, 110, 117, 126, 130, 132, 134, 135, 160, 219, 227, 230–232, 237,
- 261, 264, 266, 270, 277, 319, 358, 359, 398, 405
- Lytis 387–389
  - lyčių lygybė 526
  - sričių ir darbų pasidalijimas pagal lytį 387–389
- Löfgren Orvar 23, 194, 253, 301, 374, 378, 379, 383
- Mačiekus Venantas 192, 193, 362, 410–413, 416–421
- Mainai 200, 201, 208–210
- Maistas 255–271, 544–548, 566
  - gėrimai 269–271
  - maisto produktai ir atsargų išsaugojimo būdai 256–260
  - mitybos režimas ir regioniniai savitumai 260–264
  - religiniai draudimai 265, 266
  - sezoniškumas 264, 265
  - šventiniai, proginiai valgiai 266–269
  - valgymo tvarkos 271–273, 544–548, 567
- Malinowski Bronislaw 29, 30, 33
- Mardosa Jonas 36, 39, 43, 44, 47, 48, 52, 62, 76, 111, 374, 396, 397, 490–493, 495, 497–499, 557–559, 563, 564
- Mastonytė-Miliuvienė Marija 77, 276, 281–288, 555, 566–568

- Matai ir saikai 295–300
- Mauss Marcel 463, 464
- Mažiulis Antanas 69, 146, 147, 381, 382, 388
- Medžioklė 99, 149–153
- Merkienė Irena Regina 36, 41–43, 47, 63, 71, 72, 78, 110, 111, 113, 114, 119–121, 136, 138, 192, 195, 197, 231, 232, 278, 344, 374, 443, 468, 471–473, 517, 530, 531, 536
- Mickevičius Juozas 53, 69, 70, 111, 114, 340, 347–354, 361, 447–449, 461
- Miestas, etnografija 517–552
  - ikiindustrinis 518
  - ir augimas 519–521
  - ir etniškumas 522–525
  - ir industrializacija 518, 525, 526, 529–532
  - ir modernybė 526–529
- Migracija 93–95
- Milius Vacys 39, 40, 43, 46–48, 54–62, 65, 69, 70, 72, 73, 75, 78, 111, 113, 114, 116–119, 121, 122, 125, 126, 129–131, 133–137, 139, 148, 149, 153, 154, 164–168, 172, 202, 256–261, 264, 265, 267, 269–274, 307–318, 322, 328, 330, 363, 384, 387, 388, 472–474, 476, 484, 487, 512, 556, 557, 569
- Mirtis 445, 446
  - laidojimo papročiai 458–463
  - samprata 445, 446
- Miško verslai (dervos, deguto, terpentino varymas, anglies degimas) 159–162
- Morgan Henry Lewis 73, 213, 390, 393
- Morkūnas Eligijus 307–310
- Morkūnas Vitalis 164, 166–172, 404–406, 430
- Murdock George P. 25–27
- Namai 214, 250, 372, 373
  - namų visuomenės (*sociétés-à-maison*) 214, 239, 240, 372
- Namas 211, 212, 214
  - dūminė pirkia 216
  - namas (*nums*) 216
  - pirkia (aukštaitiška) 219–221
  - stuba (suvalkietiška) 221–223
  - troba (žemaitiška) 217–219
  - žvejo namas, Nemuno žemupys ir Kuršių nerija 223, 224
- Namų žmonių grupė 372–374
- Nemunas 55, 110, 162, 164, 168, 170, 176, 177, 181, 219, 225, 233, 343, 344, 357, 358, 361–367, 508, 520, 521, 530
- Nemuno žemupys (delta) 128, 130, 162, 163, 166, 168, 171, 172,

- 174, 177, 178, 180, 223, 243,  
354, 361, 362, 365, 367, 389,  
419
- Nėnienė Inga 276, 284
- Neris 55, 90, 110, 130, 162, 181, 182,  
246, 354, 367
- Nezabitauskis Liudvikas 405, 406
- Nuosavybės santykiai 190–193
- bendruomeninė nuosavybė  
193
  - individuali nuosavybė 191, 192
  - nuomos santykiai 193
- P**akalniškis Aleksandras 46, 140,  
207, 397, 402, 403, 406, 408,  
416, 422–424
- Pasaulėvaizdis 157, 500–503
- Pastatyta aplinka 212–214
- būstas mieste 536–541
  - gyvenamieji statiniai 215–225
  - namas kolūkinėje gyvenvietė-  
je 565, 566
  - socialinis įprasminimas 240–  
242, 250, 251
  - sodybos 239–243
  - ūkiniai statiniai 228–235
  - valstybės įtaka 248–250
- Paukštytė-Šaknienė Rasa 45–47,  
432–435, 450, 451
- Paveldėjimo paprotinė teisė 192,  
375, 376, 385
- Pelkininkai, Nemuno žemupys 174–  
176
- Pereinamieji ritualai 18, 449, 450,  
464, 477
- Perkovskis Juzefas 508–510
- Petrulis Juozas 69, 111, 116, 122,  
124, 125, 127–129, 131, 139,  
150, 151, 153, 154, 157, 159,  
195, 406–408, 411, 462
- Pievininkai, Nemuno žemupys  
176–178
- Pinigai 206–208
- Pirmgimystės teisė 385
- Piškinaitė-Kazlauskienė Laura 153–  
159, 164, 166, 167, 363–365
- Pliuraitė-Andrejevienė Nijolė 437
- Pragyvenimas (būdai, sistema) 105,  
185, 194, 303
- ir gamtinė aplinka 105–110
- Pragyvenimo išteklių (gamtiniai)  
109, 110
- miškas 144–149
  - vanduo 162–164
  - žemė 111–113
- Prekyba 200–206
- prekiniai piniginiai santykiai  
198–200
- Punsko (kraštas) 95, 490, 495
- R**ačiūnaitė-Paužuolienė Rasa 184,  
375, 522–524, 526–528, 530,  
535, 538, 550
- Radcliffe-Brown A. R. 371, 372, 414



- Redfield Robert 11, 14, 80–82, 108, 109, 111–113, 115, 128, 132, 140, 185, 188, 197, 201, 205, 399, 548, 552
- Religija 489–500
- atlaidai 495
  - bendruomenė 497–500
  - institucija 496, 497
  - *kalnai* 494, 495
  - liaudiškas religingumas 489–495
- Rezistencija 568–571, 574
- Ribotos gerovės įvaizdis 188, 189
- Rusai 57, 58, 66, 86, 93, 94, 96, 97, 99, 166, 230, 240, 245, 246, 300, 309, 312, 319, 325, 336, 438, 444, 522, 524, 541, 542
- Sahlins Marshall 11, 83, 194
- Samulionytė Janina 266, 269, 272, 273
- Santuoka 442–445, 572–574
- priešjungtuvinės sutartys 444, 445
  - *užkurstė* 374–376, 381, 382, 395, 407
  - vedybinis amžius 443
  - vestuvinės apeigos 453–458, 572–574
- Savoniakaitė Vida 13, 27, 39, 47, 67, 276, 280, 368, 369
- Schneider David M. 36, 37
- Senatvė 445
- Sielininkystė 180–194
- Sjoberg Gideon 517–520, 522, 532, 548
- Sliužinskas Rimantas 491
- Socialinė kontrolė 414–416
- paprotys kaip norma (taisyklė) 415, 416, 419, 420
  - socialinės tvarkos pažeidimo būdai 417, 418
  - teisė 414, 415
  - tikėjimai (prietarai) 416, 417
- Socialinė organizacija 338–341, 371, 372, 401
- Socialinė struktūra 371, 372, 399, 400, 414
- Socialiniai sluoksniai 402–408
- Sovietmetis 553–556
- dualizmas 554
  - galia ir ideologija 554
  - vartojimas 554
- Steward Julian H. 106, 107
- Strathern Marilyn 34, 275, 393, 431, 432
- Susisiekimas 346–367
- kelionė 347–350
  - sausumos keliai ir priemonės 350–361
  - vandens keliai ir priemonės 361–367

- Suvalkija (suvalkiečiai, suvalkietiška) 90, 117, 126, 127, 217, 221–223, 226, 227, 229, 230, 232–234, 237, 243, 247, 259, 261, 264, 267, 270–272, 277, 284, 286, 291, 293, 294, 317, 319, 325, 326, 357–359, 384–386, 410, 437, 442, 443, 452, 455, 462, 474, 481, 528, 529, 555, 557, 565, 566
- Suvalkų gubernija 57, 91, 119, 143, 144
  - Suvalkų kraštas 95
- Svidinskaitė Danguolė 415, 490–493, 496, 500
- Šaknys Žilvytis 45, 47, 67, 68, 72, 90, 385, 430, 439–442, 445, 471, 476, 477, 482, 483, 487
- Šeima 374–379
- paprastoji (nuklearinė) 379
  - sudėtinė (didžioji) 379–383
  - šeimos narių tarpusavio santykiai 383–387
  - šeimos raidos ciklas 379
- Šeimyna 374, 375, 377–379
- Šidiškienė Irma 276, 293–295, 375, 512, 529, 571–574
- Tarpusavio bendravimo taisyklės 418
- sutartys 420, 421
  - etiketas 422–426
- Talka 396, 397
- Tallat-Kelpšaitė-Niunkienė Giedrė 163, 258, 276, 279
- Tapatybė 13, 23, 59, 60, 85, 90, 97, 100, 240, 255, 256, 276, 402, 511, 524, 525, 529, 556, 568, 569, 571
- Tautiškumas 293, 294, 336, 513, 522
- Tautos kilmės mitai (teorijos) 53, 55, 100–103
- Technologija 105, 107–109, 111, 186, 211, 212, 255, 276, 303, 310, 315, 330, 331, 333, 338, 517, 518, 529, 532, 534
- medžiagos 304–307
- Tekstilė, naminė gamyba 276–281
- *atkočiai* 280
  - sudėtinis audinys 280
- Tiškevičius Konstantinas 55, 167, 182, 354, 367
- Tönnies Ferdinand 426, 427, 518
- Totoriai 53, 90, 96, 97, 99, 312, 325, 326
- Trimakas Ramūnas 447–449
- Trinka Vladas 111, 138, 438
- Tumėnas Vytautas 90, 276, 283, 505
- Turgus 201–206
- Turner Victor 450, 571
- Urbonienė Skaidrė 490
- Užnemunė 89, 91, 135, 217, 219, 468

- Vaicekauskas Arūnas 481, 482
- Vaikas 431–439
- gimimas 431, 434, 435, 450, 451
  - samprata 431–434
- Vaikystė ir vaiko socializacija 435–439
- Vaitkus Stasys 116
- Valstietija 49, 81, 82, 187–190, 402
- uždara korporacinė bendruomenė 188, 189
- Valstietis 60, 76, 111, 112, 132, 144, 187–189, 191, 201, 204, 208, 278, 311, 388, 551, 560, 563
- ūkininkas 200, 563
  - žemės ūkio darbininkas 560–563
- Valstietiška kultūra 49, 74, 76, 79, 82, 103, 117, 188, 208, 515, 576
- Vardo suteikimas (krikštas ir krikštynos) 451–453
- Verdery Katherine 191, 554, 556, 557, 561, 565
- Vienkiemiai 243, 247, 248
- Višinskis Povilas 66, 67
- Vyšniauskaitė Angelė 13, 40, 42, 47, 48, 52, 54, 65, 76, 78, 98, 99, 111, 114, 117, 149, 190, 192, 196, 245, 269, 276–278, 345, 372, 374–386, 390, 392, 394–398, 403, 430, 436–439, 443–446, 453–463, 477, 480, 483, 486–488, 494, 521, 555
- Vitartas Jonas (Witort Jan) 59, 64, 65, 106, 115, 185, 374, 376
- Vitauskas Adomas 69, 111, 147, 148, 152, 206, 207, 275, 276, 294, 297–299, 345, 437
- Vokiečiai 46, 49, 53, 57, 58, 86, 87, 89, 96, 101, 162, 181, 246, 297, 309, 312, 319, 324, 325, 352, 353, 426, 522, 524, 541, 544
- White Leslie A. 107, 108
- Wirth Louis 517, 519, 535, 537, 548
- Znamierowska-Prüfferowa Marja 71, 72, 164, 364
- Žemaitija (žemaičiai, žemaitiška) 41, 46, 53–55, 57, 66, 70, 79, 90, 91, 110, 117, 118, 121, 122, 126, 127, 135, 139, 172, 199, 216–221, 223, 226, 227, 229–235, 237, 239, 242–244, 247, 248, 258, 259, 261, 262, 267, 268, 270, 272, 273, 277, 283, 284, 286, 288, 290–294, 306, 309, 314, 317, 318, 322, 325, 336, 347, 349–352, 355, 357, 358, 382, 385, 386, 389, 390,

- 395, 402–404, 406, 408, 424, 443, 444, 447, 448, 451, 454, 462, 474, 475, 481–483, 485, 488, 493–495, 498, 510, 521, 528, 555, 559, 567
- Žemdirbystė 111–115
- darbai ir įrankiai 127–136
  - sistemos 122–127
  - tikslai 118–122
  - žemdirbystė kaip idėja (ir žemės ūkio parodos) 141–144
- Žydai 53, 90, 92, 94, 96, 97, 99, 162, 166, 204, 309, 312, 319, 324–326, 329, 360, 444, 492, 504, 522–524, 527, 541, 542, 548
- Žumbakienė Gražina 238
- Žuvininkystė tvenkinių 172–174
- Žvejyba 164–172
- žvejyba vidaus vandenyse 164–168
  - žvejyba Kuršių mariose 168–172



## Čepaitienė, Auksuolė

Če-163 Gyvenimo etnografija: vietos, struktūros ir laikas. Besikeičianti Lietuva XX amžiuje / Auksuolė Čepaitienė ; Lietuvos istorijos institutas. – Vilnius : Lietuvos istorijos instituto leidykla, 2013. – 648 p. : iliustr.  
Santr. angl. – Bibliogr.: p. 587- . – Rodyklė: p. 631-644  
ISBN 978-9955-847-69-4

Knygoje, remiantis Lietuvos etnologų ir etnografų darbais bei klasikinėmis ir šiuolaikinėmis antropologijos teorijomis, apibūdinamos pagrindinės Lietuvos liaudiškos gyvenamos sritys: pragyvenimas ir visuomenės santykis su gamtine aplinka, ekonominė elgsena, materialinis kultūros pagrindas ir būstas, technologiniai aspektai ir komunikacija, socialinė struktūra ir organizacija, simbolinė raiška ir laiko, religijos, estetikos tvarkos, miesto etnografija bei XX a. vykę socialiniai ir kultūriniai pokyčiai. Knyga iliustruota etnografiniais aprašymais ir nuotraukomis. Ji skirta besidomintiems Lietuvos etnografija, etnologija ir socialine antropologija.

UDK 39(474.5)(091)

GYVENIMO ETNOGRAFIJA: VIETOS, STRUKTŪROS IR LAIKAS.  
BESIKEIČIANTI LIETUVA XX AMŽIUJE

Auksuolė Čepaitienė

Redaktorė *Aldona Radžvilienė*  
Maketuotoja *Irutė Stukienė*  
Dailininkas *Algimantas Dapšys*  
Vertėjas į anglų kalbą *Joseph Everatt*

2013 09 09. 40,5 leidyb. apsk. l. Tiražas 400 egz.  
Išleido Lietuvos istorijos instituto leidykla,  
Kražių 5, 01108 Vilnius  
Spausdino UAB Standartų spaustuvė  
S. Dariaus ir S. Girėno g. 39,  
02189 Vilnius



